

АРХЕОЛОГІЯ
І ДАВНЯ ІСТОРІЯ
УКРАЇНИ
Випуск 4 (29)

2018
КИЇВ



НАУКОВА СЕРІЯ — ЗАСНОВАНА У 2010 Р.

ВИДАЄТЬСЯ ЧОТИРИ РАЗИ НА РІК

РЕДАКЦІЙНА КОЛЕГІЯ

Головний редактор:

СКОРИЙ Сергій, доктор історичних наук, професор, Інститут археології НАН України

Відповідальний секретар:

ГОРБАНЕНКО Сергій, кандидат історичних наук, Інститут археології НАН України

БОЛТРИК Юрій, кандидат історичних наук, Інститут археології НАН України

БУРДУКЕВИЧ Ян, доктор гуманітарних наук, професор, Вроцлавський університет (Польща)

ЗАЛІЗНЯК Леонід, доктор історичних наук, професор, Інститут археології НАН України

КУЛАКОВСЬКА Лариса, кандидат історичних наук, Інститут археології НАН України

МОЦЯ Олександр, член-кореспондент НАН України, Інститут археології НАН України

ОБЛОМСЬКИЙ Андрій, доктор історичних наук, Інститут археології РАН

ОТРОЩЕНКО Віталій, доктор історичних наук, професор, Інститут археології НАН України

ПЕТРАУСКАС Олег, кандидат історичних наук, Інститут археології НАН України

ПОТЄХІНА Інна, кандидат історичних наук, Інститут археології НАН України

СОН Наталія, кандидат історичних наук, Інститут археології НАН України

ТОЛОЧКО Петро, академік НАН України, Інститут археології НАН України

ХОХОРОВСЬКІ Ян, доктор гуманітарних наук, професор, Інститут археології Ягеллонського університету (Польща)

ЧАБАЙ Віктор, член-кореспондент НАН України, Інститут археології НАН України

У ВИПУСКУ:

МОНОГРАФІЯ В ЖУРНАЛІ

СТАТТІ

ПУБЛІКАЦІЯ АРХЕОЛОГІЧНИХ
МАТЕРІАЛІВ

АРХЕОЛОГІЯ
І ПРИРОДНИЧІ НАУКИ

АРХІВНІ МАТЕРІАЛИ
ТА ІСТОРИЧНІ ДОСЛІДЖЕННЯ

АРХЕОЛОГІЯ І ДАВНЯ ІСТОРІЯ УКРАЇНИ

Науковий журнал з проблем археології та давньої історії

Серія присвячена публікаціям досліджень з археології та давньої історії України. Висвітлюються питання соціально-економічного розвитку та культурних зв'язків населення України у кам'яному та мідно-бронзовому віках, сторінки з історії киммерійців та скіфів, матеріальна та духовна культура античних греків у Північному Причорномор'ї, етногенез та рання історія слов'ян, розвиток давньоруських міст і сіл, матеріальної культури середньовіччя і нового часу. Видаються нові археологічні матеріали, розвідки з історії археології та архівні джерела.

Для археологів, істориків, краєзнавців, учителів історії, студентів історичних факультетів, усіх, хто цікавиться давньою історією України.

A series is devoted to publications of investigations on archaeology and ancient history of Ukraine. Questions of social and economic development and cultural relations of the population of Ukraine in the Stone and Copper-Bronze Age, pages of Cimmerian and Scythian history, material and spiritual culture of antique Greeks in Northern Black Sea Coast, ethnogenesis and early history of Slavs, development of the Ancient Russian cities and villages, material culture of Medieval and Modern periods are under observing. New archeological records, survey on history of archaeology and archival sources are being published.

This series is intended for archeologists, historians, regional specialists, teachers of history, students of historical departments and for all who is interested in ancient history of Ukraine.

Засновник та видавець:

Інститут археології
Національної академії наук України

Свідоцтво про реєстрацію ЗМІ:

КВ № 17659-6509Р від 29.03.2011

Адреса редакції:

Україна, 04210, Київ 210, просп. Героїв Сталінграда, 12

Тел.: (+380-44) 418-61-02

Факс: (+380-44) 418-33-06

E-mail: secretaradiu@gmail.com

Офіційна сторінка видання:

Сайт «Спілка археологів України» [<http://www.vgosau.kiev.ua>] —

Бібліотека — Журнал «Археологія і давня історія України»

[http://www.vgosau.kiev.ua/index.php?option=com_content&view=category&layout=blog&id=111&Itemid=183]

Затверджено до друку Вченою радою

Інституту археології НАН України

29.05.2018, протокол № 5.

Наукові редактори: *І. Б. Тесленко, Л. В. Чміль*

Рисунки авторські

Надруковано в авторській редакції

Комп'ютерна верстка С.А. Горбаненка



Усі права застережено. Передрук можливий
зі згоди редакції та авторів статей

Виходить за підтримки
Всеукраїнської громадської організації
«Спілка археологів України»

ISSN 2227-4952

Усі матеріали рецензовано

© ІНСТИТУТ АРХЕОЛОГІЇ НАН УКРАЇНИ, 2018

Підписано до друку 30.11.2018. Формат 60 × 84/8. Гарн. Century Schoolbook. Папір офс.
Друк офс. Ум.-друк. арк. 49,2. Обл.-вид. арк. 54,9. Тираж 100 екз. Зам.

Тираж віддруковано ТОВ «Майдан», 61002, Харків, вул. Чернишевська, 59. Тел.: (057) 700-37-30.

Свідоцтво про внесення суб'єкта видавничої справи до Державного реєстру видавців
і розповсюджувачів видавничої продукції ДК № 1002 від 31.07.2002 р.

ЗМІСТ

Передмова

МОНОГРАФІЯ В ЖУРНАЛІ

Тесленко, І. Б. Виробництво полив'яного посуду в Криму за часів Улуг Улусу

СТАТТІ

Манігда, О. В. Комплекси X—XIII ст. з території Волинської та Галицької земель як приклад синхронного побутування керамічних форм

Бардецький, А. Б., Прищеп, Б. А. Особливості волинських керамічних комплексів другої половини XIII — першої половини XIV ст. за матеріалами досліджень поселення в ур. Гнідавська Гірка поблизу Луцька

Меламед, К., Евтімова, Е. Характеристика кераміки зі Східних Родопів, Болгарія (VI—XII ст.)

Сергеева, М. С., Журухіна, О. Ю. Глиняні форми для виготовлення скляних посудин (за даними розкопок середньовічного виробничого комплексу Київського Подолу)

Коваленко, О. В. Продукція полтавських гончарів XVIII ст.: горщики

Біляєва, С. О., Фіалко, О. Є. Планіграфія та типологічна характеристика скляних виробів з Аккерману

ПУБЛІКАЦІЯ АРХЕОЛОГІЧНИХ МАТЕРІАЛІВ

Гунь, М. О. Керамічний комплекс давньоруського горизонту поселення Софіївська Борщагівка (за матеріалами розкопок 2008—2013 рр.)

Моисеев, Д. А. Строительная керамика из раскопок «пещерного города» Эски-Кермен в 1936—1937 гг.: каталог предметов из фондов Бахчисарайского музея-заповедника

CONTENTS

5 Introduction

MONOGRAPH in JOURNAL

7 *Teslenko, I. B.* Glazed Pottery Manufacturing in Crimea at the Times of Ulug Ulus

ARTICLES

84 *Manigda, O. V.* Ceramic Complexes Discovered from Sites in Galician and Volhynian Lands as an Example of Ceramic Isochronal Existence

98 *Bardetskyi, A. B., Pryshchepa, B. A.* The Peculiarities of Volyn Ceramic Assemblages of the Second Half of the 13th — First Half of the 14th Centuries in Hnidavska Hirka near Lutsk

110 *Melamed, K., Evtimova, E.* Characteristics of Pottery from the Eastern Rhodopes (Bulgaria) (6th—12th c.)

119 *Sergeyeva, M. S., Zhurukhina, O. Yu.* Clay Molds for Making Glass Vessels (after Data from the Excavations of the Medieval Production Complex)

125 *Kovalenko, O. V.* Products of Poltava Potters of the 18th Century: the Pots

133 *Biliaieva, S. O., Fialko, O. Ye.* Planigraphy and Typological Characterystyc of Glass Items from Akkerman

PUBLICATIONS OF ARCHAEOLOGICAL MATERIALS

149 *Gun, M. O.* Ceramic Assemblage of the old Russian Horizon of Sofievska Borshchagivka Settlement (on the Materials of Excavations 2008—2013)

165 *Moisieiev, D. A.* The Building Ceramic from the Excavations of the «Cave Town» Eski-Kermen in 1936—1937: the Catalogue of Finds from the Founds of the Bakhchysarai Museum-Preserve

Толкачов, Ю. І., Журухїна, О. Ю. Скляні вироби з розкопу ХІІ на території Меджибізької фортеці у 2015 р.

Старенький, І. О., Болтанюк, П. А., Левінзон, Є. Ю. Керамічний комплекс з гончарного горна середини ХV — початку ХVІ ст. з Кам'янця-Подільського

Льків, М. В., Калініченко, В. А., Пивоваров, С. В. Горн кінця ХV — початку ХVІ ст. із старої частини м. Чернівців

Оногда, О. В. Комплекс із полив'яною керамікою другої половини ХV — першої половини ХVІ ст. (за матеріалами розкопок Старого арсеналу в Києві)

Нечитайло, П. О. Керамічні вироби з розкопок закритого комплексу кінця ХVІІ ст. у Кам'янці-Подільському (Польський ринок, яма 2)

Чекановський, А. А. Знахідки любок для куріння тютюну ХVІІ—ХVІІІ ст. з розкопок на Поділлі

Пшеничний, Ю. Л., Ткач, В. В. Колекція кахель з Дубенського Спасо-Преображенського монастиря

Tolkachov, Yu. I., Zhurukhina, O. Yu. Glassware from the Excavations on the Territory of the Medzhybozh Fortress in 2015

Starenky, I. O., Boltanyuk, P. A., Levinson, Ye. Yu. Ceramic Assemblage from the Pottery Kiln of the Middle of the 15th — the Beginning of the 16th Century in Kamianets-Podilskyi

Il'kiv, M. V., Kalinichenko, V. A., Pyvovarov, S. V. Pottery Kiln of the End of the 15th — the Beginning of the 16th Century from the Old Part of Chernivtsi

Onohda, O. V. Archaeological Complex with Glazed Pottery of the Second Half of the 15th — First Half of the 16th Centuries (Based on Materials of the Kyiv Old Arsenal Excavations)

Nechytaylo, P. O. Pottery from a Closed Complex of the Late 17th Century in Kamyanets-Podilsky (Polish Market, Pit 2)

Chekanovskiy, A. A. Finds of Pipes for Smoking of the 17th—18th Centuries from the Excavations in Podillya

Pshenichniy, J. L., Tkach, V. V. The collection of the Stove Tiles from Spaso-Preobrazhensky Monastery in Dubno

АРХЕОЛОГІЯ І ПРИРОДНИЧІ НАУКИ

ARCHAEOLOGY and NATURAL SCIENCES

Веремейчик, О. М. Кераміка середини ХІІІ ст. з садиби ювеліра в Любечі

Оленич, А. М. Про технологічні аспекти продукції одного гончарного горна ХІ ст. з посаду літописного Вишгорода (за матеріалами розкопок 1990 р.)

Чміль, Л. В. Результати і перспективи дослідження технології виготовлення керамічного посуду Середньої Наддніпрянщини ХVІ—ХVІІІ ст.

Синчук, І. І. Результати дослідження археологічного скла із раскопа 1989 г. в историческом центре Могилёва (оптический спектральный анализ)

Veremeychik, O. M. Ceramics of the Middle of the 13th Century from the Jeweler's Estate in Lyubech

Olenich, A. M. About Technological Aspects of the Old Rus Kiln Production from Vyshgorod (Based on Materials from the Excavations 1990)

Chmil, L. V. The Results and Perspectives of Studying Ceramic Ware Production Technology in the Middle Dnieper Region in the 16th—18th Centuries

Sinchuk, I. I. The Results of a Study of Archaeological Glass from the Excavation 1989 in the Historical Center of Mogilev (Optical Spectral Analysis)

АРХІВНІ МАТЕРІАЛИ ТА ІСТОРІЧНІ ДОСЛІДЖЕННЯ

ARCHIVAL MATERIALS and HISTORICAL RESEARCH

Руденко, О. О. Діяльність дибинецького осередку кераміки в українській художній культурі ХІХ—ХХ ст.

Школьна, О. В. Дибинецька фаянсова фабрика графів Браницьких на Київщині в світлі даних першоджерел

Чміль, Л. В., Шепель, Л. Ф. Нові дані про невідомі фаянсові заводи ХІХ ст. на Правобережному Поліссі: уривки з праці О. П. Оглоблина «Промисловість Правобережного Полісся в минулому і сучасному (науковий звіт експедиції за 1932 р.)»

Оленич, А. М., Оленич, А. М. Гончарний промисел жителів села Микільська Слобідка у середині ХІХ ст. (за матеріалами новітніх археологічних досліджень)

Rudenko, A. A. Dybyntsi's Ceramic Center Activity in Ukrainian Art Culture of the 19th—20th Century

Shkolna, O. V. Dybintsy Faience Factory of Counts Branitsky in the Kiev Province in the Light of the Given Primary Sources

Chmil, L. V., Shepel, L. F. New Facts about Unknown Faience Factories Inside the Right Bank Polissian Area: the Fragments of O. Ohloblin's Work «The Industry of the Right Bank Polissian Area in the Past and Modernity (the Science Report of the Expedition of 1932)»

Olenich, A. M., Olenich, A. M. Pottery Workshop of Mykilska Slobidka Village in the First Half of the 19th Century (Based on the Latest Archaeological Excavations)

М. В. Ільків, В. А. Калініченко, С. В. Пивоваров

ГОРН КІНЦЯ XV — ПОЧАТКУ XVI ст.
ІЗ СТАРОЇ ЧАСТИНИ м. ЧЕРНІВЦІВ

У 2014 р. в старій частині м. Чернівці на високому лівому березі р. Руда досліджено рештки однокамерного гончарного горна, південна частина якого була зруйнована зсувом. У заповненні горна виявлено фрагменти кількох десятків посудин, у т. ч. 9 цілих форм (горщики і глеки), а також півгриш молдавського господаря Штефана III Великого 1480—1504 рр. Конструкція горна, морфологія посуду й нумізматична знахідка дозволяють датувати комплекс кінцем XV — початком XVI ст.

Ключові слова: гончарний горн, Чернівці, глек, горщик, монетна знахідка.

З-поміж численних археологічних пам'яток столиці Буковинського краю — м. Чернівці, найменш дослідженими є об'єкти пізньосередньовічного та ранньомодерного часу (Тимощук 1984, с. 109—113; Пивоваров, Михайлина 1997, 18—20; Пивоваров 2009, с. 9—22). Це пояснюється забудовою старої частини міста у XIX—XX ст., його переплануванням й переміщенням культурних нашарувань у результаті прокладання численних комунікацій. Проте в окремих випадках вдається віднайти об'єкти періоду, коли землі регіону входили до складу Молдавського князівства. Відбувається це, як правило, випадково й пов'язується із природними чинниками, зокрема, із зсувами, які періодично стаються у місті під впливом антропогенного фактору. Так, у 2013 р. у відслоненому зсувом березі високої тераси р. Прут (кінець вул. А. Барбюса), біля залізниці, на лівому березі р. Руда зібрано декілька цілих посудин, а в наступному році незначною прирізкою розкопано вцілілу частину гончарного горна з посудом всередині.

© М. В. ІЛЬКІВ, В. А. КАЛІНІЧЕНКО,
С. В. ПИВОВАРОВ, 2018

Більша частина горна зруйнована зсувом. Від нього збереглися рештки північної частини на глибину 1,05 м, південна — зруйнована зсувом (рис. 1; 2: 1—2). З огляду на те, що досліджуваний об'єкт розміщений на стрімкому схилі, його західна частина простежується на більшу висоту, ніж східна. У західній стінці вдалося встановити наступну стратигра-



Рис. 1. Гончарний горн з Чернівців: I — план; II — профіль; умовні позначки: 1 — чорний суглинок; 2 — жовто-сірий суглинок; 3 — жовтий супісок; 4 — перепалений ґрунт; 5 — залягання кераміки; 6 — глиняна обмазка з домішкою органіки; 7 — попіл та вуглики



Рис. 2. Рештки гончарного горна з Чернівців (1—2) та зразки керамічного посуду із його заповнення (3)

висотою 0,07 м та шириною 0,18 м. Стінки камери, які місцями збереглися на висоту 0,36 м, звужуються доверху. Прилягаючий до горна ґрунт пропалений до червоного кольору. Аналогічна виробнича споруда по випаленню кераміки була виявлена в Старому Орхеї (Бырня 1981, с. 160).

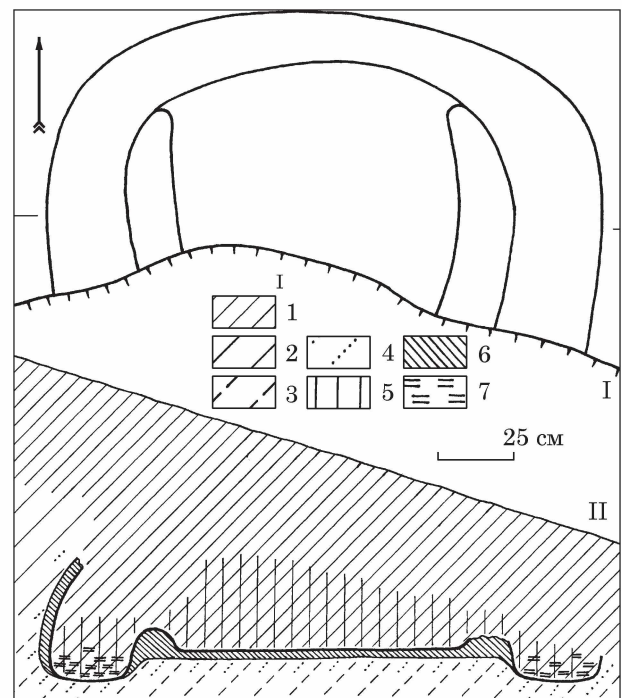
На всій площі підвищення щільно залягав шар фрагментованого, якісно випаленого керамічного посуду, який місцями сповз у кругову канаву. Загалом у збереженій частині споруди було близько двох десятків посудин, з яких 9 представлені цілими формами. Дві посудини знаходилися в первинному положенні — на площадці-підвищенні догори дном.

Виявлений керамічний комплекс представлений сіроглиняними посудинами двох гатунків: горщиками та глеками (рис. 2: 3; 3). Колір посудин засвідчує, що вони обпалювалися у відновлювальній атмосфері, коли вихідний отвір горну закривався.

Для горщиків із горну характерні потовщені S-подібні у перетині вінця з внутрішньою виїмкою під кришку, тонкі бокові стінки, потовщені у придонній частині, доволі крихке керамічне тісто зі значною домішкою піску. Верхній та нижній краї вінчиків чітко окреслені. Верхній зріз вінчика витягнутий доверху та загострений. На денці посудин простежується слід відрізання мотузкою по сирій глині. За пропорціями та орнаментикою поверхні горщики поділяються на два типи. Посудини першого типу мають гладку неорнаментовану поверхню, а максимальне розширення бокових стінок припадає на 2/3—3/4 їх висоти (рис. 3: 4—5).

фію: 0—0,40 м — чорний гумусований суглинок; 0,40—0,90 м — жовто-сірий суглинок; від 0,90 м — жовтий супісок. Отже горнова яма прорізала суглинки й ледь заглиблювалася в супісок.

Дослідження показали, що гончарний горн був однокамерним. Посеред його округлого в плані дна шириною 1,85 м влаштована підвищена на 0,10 м площадка завширшки 1,30 м. По периметру її обмежує канавка завширшки до 0,30 м та глибиною до 0,17 м, розміри якої поступово зменшуються у північній частині. У її заповненні присутня значна кількість попелу та вуглинок. Стінки камери та долівка підвищення обмашені шаром глини, товщиною 0,05 м зі значною домішкою органіки, й обпалені. По західній та східній кромці підвищення тягнуться два півкруглі валики з тієї ж маси



Рис. 3. Гончарний горн з Чернівців: 1, 2 — глеки; 3—5 — горщики

Висота цілих екземплярів коливається в межах 19,5—23,7 см; діаметр вінець — 13,0—16,5 см; діаметр максимального розширення стінок — 15,7—19,7 см; діаметр донець — 7,8—9,0 см. Для горщиків другого типу максимальне розширення припадає приблизно на 1/2—2/3 висоти посудини, а їх бокові стінки на плічках та нижче орнаментовані рядами горизонтального рифлення (рис. 3: 3). Висота цілих екземплярів становить 18,7 та 20,0 см; діаметр вінець — 14,0 та 14,9 см; діаметр максимального розширення

стінок — 17,0 та 17,7 см; діаметр донець — по 9,0 см.

Сіро-чи червоноглиняні горщики з аналогічним профілюванням вінець відомі у регіоні з території замку Хотинської фортеці (Тимошук 1977, с. 30—31, рис. 5), нашіпу валу в Снятині (вул. Кобринських), а також поселень Чернівці-Ленківці та Драчинці (уроч. Драшівське). Вище охарактеризований керамічний комплекс знаходить свої аналогії у Львові (Войтович, Войтович 2012, с. 287—288, рис. 1: 2), Старому Орхеї, Су-

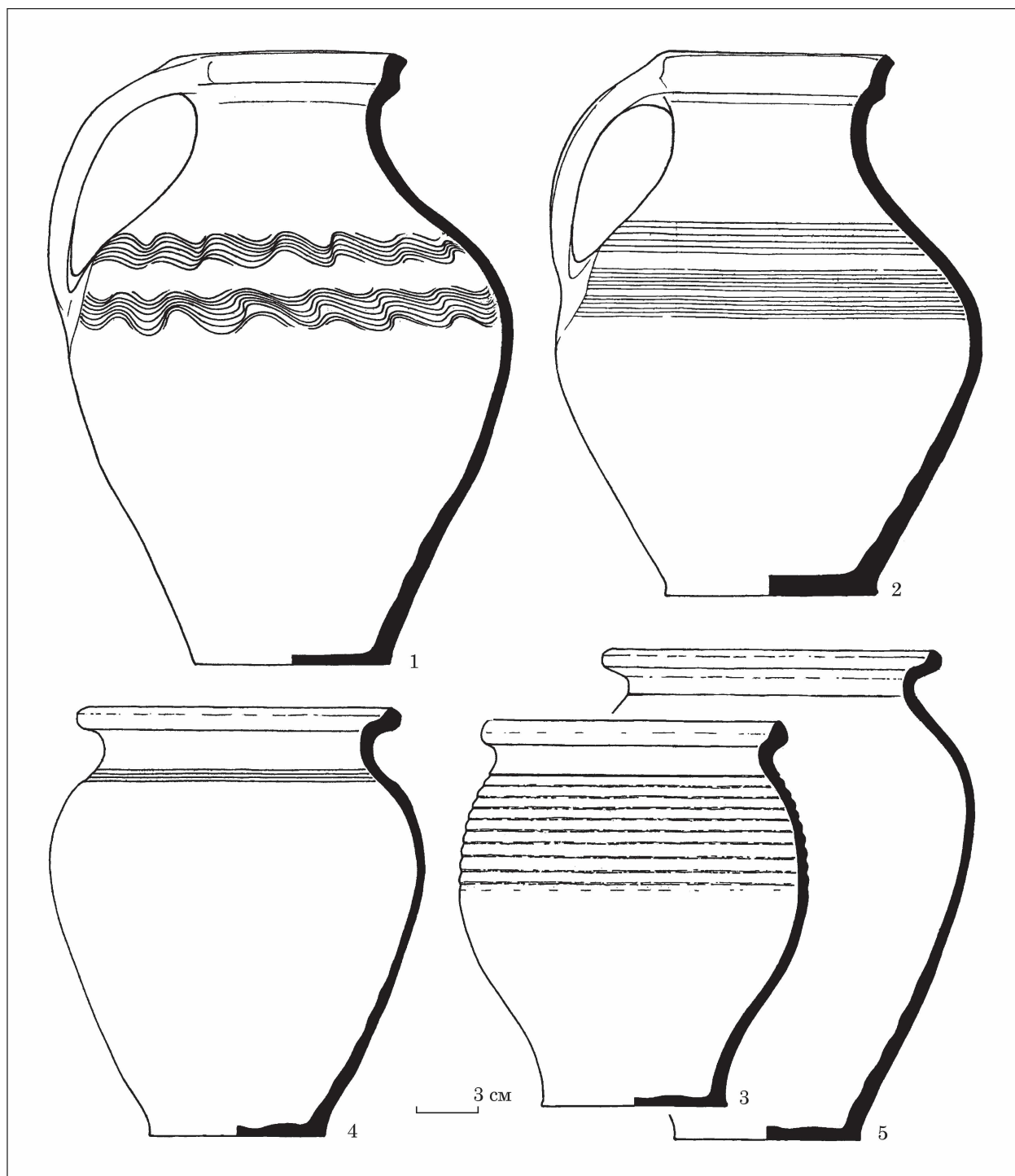
чаві, Сиреті (Абызова, Бьрня, Нудельман 1982, с. 44—48) та багатьох інших пунктах (Chitescu 1970, p. 370, fig. 4; Matei et al. 1962, p. 755, fig. 15; Andronic 1961, p. 276, fig. 4: 4—5, 7; Popovici-Balta, Ursulescu 1961, p. 98, fig. 3: 7, 13—14), де датований XV—XVI ст. В окремих випадках датування такого різновиду посудин поглиблюють до XIV ст., наприклад, Жидичин на Волині (Панишко 2014, с. 343—344).

Глеки представлені трьома цілими формами, дві з яких фактично ідентичні (рис. 3: 1—2). Від попередніх типів посудин вони відрізняються більш якісним складом тіста — без помітних домішок, а також кращою обробкою зовнішньої поверхні, місцями пролискованої. Посудини мають світло-сірий колір поверхні з брунатним відтінком місцями. Глеки характеризуються усічено-конічним корпусом, найбільший діаметр якого припадає на верхню третину посудини або ближче до її середини. Вінчики вертикальні, зі зливом навпроти ручки, у верхній частині майже горизонтально зрізані. Зовні спостерігаються невеликі виступи. Шийка у глеків чітко виражена, плічка похилі та плавно переходять в корпус. На кожному глеку наявна широка (4,3—4,8 см) стрічкоподібна ручка з двома повздовжніми заглибленнями. Їх верхня частина кріпилася збоку вінчика, а нижня — в місці найбільшого діаметра глечика — на плічках. На них у двох посудин присутній орнамент у вигляді трьох смуг із врізаних паралельних горизонтальних ліній, нанесених, очевидно, гребінкою. Розміри двох таких глеків наступні: висота — 26,2 і 24,2 см; діаметр вінець — 10,7 і 10,7 см; діаметр максимального розширення стінок — 20,5 і 19,4 см; діаметр денця — 10,2 і 8,8 см. Інший орнамент представлений на третьому екземплярі — два широкі кругові ряди із заглиблених паралельних хвилястих ліній (рис. 3: 1). Висота даного екземпляру — 29,6 см; діаметр вінець — 10,4 см; діаметр максимального розширення корпусу — 21,5 см; діаметр денця — 9,4 см. Дно глеків, так само як і горщиків, після формування на швидкому гончарному колі, обрізане мотузкою. Схожі знахідки відомі зі Старого Орхея, Сучави, Байї, Романа, де датуються в межах кінця XIV—XV ст. (Абызова, Бьрня, Нудельман 1982, с. 49—52).

У верхній частині заповнення горну серед фрагментів кераміки виявлено мідну (?) монету — півгрін Штефана III Великого 1480—1504 рр. На її аверсі зображено герб Молдавського князівства в обідку — голова тура, між рогами якого вміщено п'ятипроменеву зірку, ліворуч — квітку, а праворуч — півмісяць. На реверсі простежується щит із подвоєним хрестом всередині. Діаметр монети становить 12—15 мм, маса — 0,6 г. Грошові номінали Штефана III відомі у регіоні серед поодиноких знахідок та згадуються у складі скарбу із Новоселиці (Абызова, Бьрня, Нудельман 1982, с. 75; Пивоваров 2002).

Тут же у заповненні трапився дископодібний кістяний виріб, очевидно, гудзик, діаметром 2 см і товщиною 0,8 см. Посередині знахідки висвердлені два отвори, які на протилежній стороні сходяться воедино.

Отже, вивчення решток одноярусного горна із старої частини м. Чернівців дозволяє отримати важливу інформацію про ремісничу діяльність місцевих мешканців у кінці XV — початку XVI ст., а виявлені в ньому керамічні вироби (глечики і горщики), завдяки датуванню монетною знахідкою стають еталонними для визначення кераміки, знайденої на пам'ятках молдавського часу в регіоні.

ЛІТЕРАТУРА

- Абызова, Е. Н., Бьрня, П. П., Нудельман, А. А. 1982. *Древности Старого Орхея (молдавский период)*. Кишинев: Штиинца.
- Бьрня, П. П. 1981. *Молдавский среднековий город в Днестровско-Прутском междуречье (XV — начало XVI вв.)*. Кишинев: Штиинца.
- Войтович, Н., Войтович, М. 2012. Дослідження у внутрішньому дворіку львівської ратуші. *Археологічні дослідження в Україні 2011 р.*, с. 287-289.
- Панишко, С. 2014. Технологічна «революція» XIV—XV ст. на Волині. *Археологічні студії*, 5, с. 337-346.
- Пивоваров, С. 2002. *Нумізматичні пам'ятки Буковини*. Чернівці: Зелена Буковина.
- Пивоваров, С. 2009. Археологічні дані про минуле Чернівців та його околиць. В: Ботушанський, В. (ред.). *Чернівці: Історія і сучасність*. Чернівці: Зелена Буковина, с. 9-22.
- Пивоваров, С., Михайлина, Л. 1997. Археологічні та нумізматичні джерела про минуле м. Чернівці. В: *Проблеми урбанізації та етнокультурних контактів в Південно-Східній Європі*. Чернівці, с. 18-20.
- Тимошук, Б. 1977. Середньовічний Хотин. *Археологія*, 22, с. 29-39.
- Тимошук, Б. О. 1984. Чернівецька область. В: Теллегін, Д. Я. (ред.). *Довідник з археології України: Хмельницька, Чернівецька, Закарпатська області*. Київ: Наукова думка, с. 109-171.
- Andronic, Al. 1961. Contributii arheologice la istoricul orasului Iasi in perioda feudala. *Arheologia Moldovei*, 1, p. 271-281.
- Chitescu, L. 1970. Cercetarile arhtologice de la Cetatea Noua si Cetatea Craciuna. *Materiale si cercetari arheologice*, 9, p. 367-371.
- Matei, M. D., Nicorescu, A. L., Andronic, Al., Arion, Gh., Martinovici, T., Neamtu, E. 1962. Santierul arheologic Suceava. *Materiale si cercetari arheologice*, 8, p. 741-759.
- Popovici-Balta, R., Ursulescu, N. 1961. Discoperiri arheologice din secolele XIV—XV de la Suceava — Parcul Cetatii. *Arheologia Moldovei*, 1, p. 93-102.

REFERENCES

- Abyzova, Y. N., Byrnya, P. P., Nudel'man, A. A. 1982. *Drevnosti Starogo Orkheya (moldavskiy period)*. Kishinev: Shtiintsa.
- Byrnya, P. P. 1981. *Moldavskiy srednekovyy gorod v Dnestrovsko-Prutskom mezhdurech'ye (XV — nachalo XVI vv.)*. Kishinev: Shtiintsa.

Voitovych, N., Voitovych, M. 2012. Doslidzhennia u vnutrishnomu dvoryku lvivskoi ratushi. *Arkheolohichni doslidzhennia v Ukraini 2011 r.*, s. 287-289.

Panyshko, S. 2014. Tekhnolohichna «revoliutsiia» XIV—XV st. na Volyni. *Arkheolohichni studii*, 5, s. 337-346.

Pyvovarov, S. 2002. *Numizmatychni pamiatky Bukovyny*. Chernivtsi: Zelena Bukovyna.

Pyvovarov, S. 2009. Arkheolohichni dani pro mynule Chernivtsiv ta yoho okolyts. In: V. Botushanskii (ed.). *Chernivtsi: Istorii i suchasnist*. Chernivtsi: Zelena Bukovyna, s. 9-22.

Pyvovarov, S., Mykhailyna, L. 1997. Arkheolohichni ta numizmatychni dzherela pro mynule m. Chernivtsi. In: *Problemy urbanizatsii ta etnokulturnykh kontaktiv v Pivdenno-Skhidnii Yevropi*. Chernivtsi, s. 18-20.

Tymoshchuk, B. 1977. Serednovichnyi Khotyn. *Arkheolohiia*, 22, s. 29-39.

Tymoshchuk, B. O. 1984. Chernivetska oblast. In: Telehin, D. Ja. (ed.). *Dovidnyk z arkheolohii Ukrainy*: Khmelnytska, Chernivetska, Zakarpatska oblasti. Kyiv: Naukova dumka.

Andronic, Al. 1961. Contributii arheologice la istoricul orasului Iasi in perioda feudala. *Arheologia Moldovei*, 1, p. 271-281.

Chitescu, L. 1970. Cercetarile arhtologice de la Cetatea Noua si Cetatea Craciuna. *Materiale si cercetari arheologice*, 9, p. 367-371.

Matei, M. D., Nicorescu, A. L., Andronic, Al., Arion, Gh., Martinovici, T., Neamtu, E. 1962. Santierul arheologic Suceava. *Materiale si cercetari arheologice*, 8, p. 741-759.

Popovici-Balta, R., Ursulescu, N. 1961. Discoperiri arheologice din secolele XIV—XV de la Suceava — Parcul Cetatii. *Arheologia Moldovei*, 1, p. 93-102.

M. V. Il'kiv, V. A. Kalinichenko,
S. V. Pyvovarov

POTTERY KILN OF THE END OF THE 15th — THE BEGINNING OF THE 16th CENTURY FROM THE OLD PART OF CHERNIVTSI

In 2014 the remains of a one-chamber pottery kiln were investigated on the high left bank of Ruda River in the old part of Chernivtsi. The southern part of the

construction was destroyed by a landslide. Fragments of the several dozen vessels and the coin of Stefan cel Mare 1480—1504 were found in the kiln. Shapes of the nine pots and jugs were restored. The structure of the pottery kiln, the morphology of the pottery and the numismatic find allow to date the complex with the end of the 15th — the beginning of the 16th century.

Keywords: pottery furnace, Chernivtsi, jug, pot, coin find.

Одержано 19.02.2018

ІЛЬКІВ Микола Володимирович, кандидат історичних наук, асистент, Чернівецький національний університет імені Юрія Федьковича, вул. Кафедральна 2, Чернівці, 58000, Україна, *ilkiv_chnu@ukr.net*.

ІЛКІВ Микола Володимирович, Candidate of Historical Sciences, assistant professor, the Yuri Fed'kovych Chernivtsi National University, Kafedralna str. 2, Chernivtsi, 58000, Ukraine, *ilkiv_chnu@ukr.net*.

КАЛІНІЧЕНКО Віталій Андрійович, кандидат історичних наук, асистент, Чернівецький національний університет імені Юрія Федьковича, вул. Кафедральна 2, Чернівці, 58000, Україна, *v.kalinichenko@chnu.edu.ua*.

KALINICHENKO Vitaliy Andriyovych, Candidate of Historical Sciences, assistant professor, the Yuri Fed'kovych Chernivtsi National University, Kafedralna str. 2, Chernivtsi, 58000, Ukraine, *v.kalinichenko@chnu.edu.ua*.

ПИВОВАРОВ Сергій Володимирович, доктор історичних наук, професор, заступник Генерального директора Національного Києво-Печерського історико-культурного заповідника з наукової роботи, вул. Лаврська 9, Київ, 01015, Україна, *pyvovarov.sergiy@gmail.com*.

PYVOVAREV Sergii Volodymyrovych, Doctor of Historical Sciences, professor, deputy Director General of Science of the National Kyiv-Pechersk Historical and Cultural Preserve, Lavrska str. 9, Kyiv, 01015, Ukraine, *pyvovarov.sergiy@gmail.com*.