

**МІНІСТЕРСТВО ОСВІТИ І НАУКИ УКРАЇНИ
ЧЕРНІВЕЦЬКИЙ НАЦІОНАЛЬНИЙ УНІВЕРСИТЕТ
ІМЕНІ ЮРІЯ ФЕДЬКОВИЧА**

**Факультет педагогіки, психології та соціальної роботи
Кафедра педагогіки та методики початкової освіти**

**ОРГАНІЗАЦІЙНО-ПЕДАГОГІЧНІ ЗАСАДИ ІНДИВІДУАЛЬНОГО
ПІДХОДУ ДО НАВЧАННЯ УКРАЇНСЬКОЇ МОВИ В ПОЧАТКОВІЙ
ШКОЛІ**

**Кваліфікаційна робота
Рівень вищої освіти – другий (магістерський)**

Виконала:

*студентка 6 курсу 613 групи
спеціальності 013 «Початкова освіта»*

Середюк Аліна Тарасівна

***Керівник: доктор педагогічних наук,
професор Романюк С. З.***

До захисту допущено

На засіданні кафедри

Протокол № 4/1 від 16 листопада 2021 р.

Зав. кафедрою _____ проф. Романюк С.З.

ЗМІСТ

ВСТУП	3
РОЗДІЛ 1. ТЕОРЕТИЧНІ ЗАСАДИ ІНДИВІДУАЛЬНОГО ПІДХОДУ ДО НАВЧАННЯ У СУЧАСНІЙ ПОЧАТКОВІЙ ШКОЛІ	6
1.1. Сутнісна характеристика індивідуального підходу до навчання учнів в освітньому процесі початкової школи	6
1.2. Індивідуальний підхід у навчанні молодших школярів як психолого-педагогічна проблема	14
1.3. Особливості організаційно-педагогічних засад індивідуального підходу до навчання учнів у початковій школі	27
Висновки до розділу 1	41
РОЗДІЛ 2. ОРГАНІЗАЦІЙНО-ПЕДАГОГІЧНІ ЗАСАДИ ІНДИВІДУАЛЬНОГО ПІДХОДУ ДО НАВЧАННЯ УКРАЇНСЬКОЇ МОВИ В ОСВІТНЬОМУ ПРОЦЕСІ ПОЧАТКОВОЇ ШКОЛІ	43
2.1. Опис досвіду реалізації індивідуального підходу в навчальній діяльності учнів молодшого шкільного віку.....	43
2.2. Використання індивідуального підходу у навчальній діяльності молодших школярів на уроках української мови	53
2.3. Індивідуальний підхід до навчання української мови у процесі самостійної роботи.....	60
Висновки до розділу 2.....	71
ВИСНОВКИ	73
СПИСОК ВИКОРИСТАНИХ ДЖЕРЕЛ	76
ДОДАТКИ	83

ВСТУП

Актуальність теми. В умовах сьогодення, коли постійно ускладнюється зміст знань та завдань, що ставляться перед школярами в освітньому процесі початкової школи, в якій активно проходить реалізація положень Концепції Нової української школи, працювати за традиційною системою неможливо, оскільки не кожен учень може освоїти складну навчальну програму. Адже дуже часто в одному класі навчаються учні із дуже високим рівнем розвитку, яким потрібен підбір складніших видів завдань, розв'язання яких мотивуватиме їх подальшу пізнавальну діяльність, та учнів з дуже низьким рівнем розвитку, які, в свою чергу, потребують простіших видів завдань, щоб не втратити повністю прагнення до здобуття знань у зв'язку з тим, що в них не все виходить. Водночас особливість учнів молодшого шкільного віку полягає в тому, що вони прагнуть перемог, схвалення досягнень та мотивації, нових ідей.

Саме тому в сучасному освітньому процесі важливе місце займає індивідуальний підхід, що враховує особливості кожного учня, його готовність до роботи і її темп, ставлення до контролю й оцінювання результатів діяльності та потребує значних зусиль і часу вчителя, який підбиратиме матеріал згідно можливостей кожного школяра. На необхідності застосування ефективних підходів до навчання, зокрема й індивідуального, наголошується в законах України «Про освіту», «Про повну загальну середню освіту», Концепції «Нова українська школа», Державному стандарті початкової освіти, інших нормативно-правових документах. За цих обставин набуває важливого значення вивчення організаційно-педагогічних засад застосування індивідуального підходу в навчанні молодших школярів.

Стан дослідження проблеми. Питаннями розвитку особистості дитини з урахуванням вікових закономірностей, а також індивідуального підходу у навчанні й вихованні займалися вчені різних країн і періодів. Щодо педагогічної спадщини минулого, то варто відзначити внесок таких педагогів, як Я.А. Коменський, Ф.А.Дістервег та Й.Г. Песталоцці, які в своїх

працях підкреслювали необхідність підготовки вчителя до роботи з дітьми різного рівня розвитку. Продовжили їхню думку щодо необхідності індивідуалізації навчання К.Д. Ушинський, П.Ф. Каптерев, Л.С. Виготський, С.Л. Рубінштейн, В.О.Сухомлинський, Г.І. Щукіна та інші дослідники.

Аналіз зарубіжної і вітчизняної психолого-педагогічної літератури засвідчує, що багато праць учених присвячено висвітленню різних аспектів проблеми індивідуального підходу до навчання в освітньому процесі початкової школи (П.П. Болонський, Л.С. Виготський, С.У. Гончаренко, В.В. Давидов, О.Я. Савченко, І.М. Чередова, С.П. Логачевська, Л.С. Славіна, Г.І. Коберник та ін.). Проте використання індивідуального підходу в навчанні молодших школярів на уроках української мови в освітньому просторі нової початкової школи, не зважаючи на його актуальність і доцільність, ще не привернуло належної уваги вітчизняних лінгводидактів.

Таким чином, стан дослідження проблеми в науковій літературі, її важливість для сучасної теорії і практики початкової освіти зумовили вибір теми дипломної роботи: « Організаційно педагогічні засади індивідуального підходу до навчання української мови в початковій школі ».

Мета дослідження полягає у теоретичному обґрунтуванні організаційно-педагогічних засад індивідуального підходу в навчанні української мови учнів початкової школи.

Відповідно до поставленої мети визначено такі **завдання дослідження**:

1. Проаналізувати стан дослідження проблеми індивідуального підходу до навчання в психолого- педагогічній літературі.
2. Виокремити теоретичні засади індивідуального підходу до навчання в початковій школі.
3. Охарактеризувати організаційно-педагогічні засади індивідуального підходу до навчання української мови учнів початкових класів.
4. Обґрунтувати ефективні форми, методи і засоби індивідуального підходу в навчанні молодших школярів української мови.

Об'єкт дослідження: індивідуальний підхід до навчання української мови в початковій школі.

Предмет дослідження: організаційно-педагогічні засади індивідуального підходу до навчання молодших школярів української мови.

Для досягнення поставленої мети та виконання окреслених завдань використано такі **методи дослідження:** теоретичні (ретроспективний і порівняльний аналіз наукових джерел, синтез, узагальнення, систематизація результатів вивчення психолого-педагогічної літератури) для теоретичного обґрунтування організаційно-педагогічних засад індивідуального підходу до навчання української мови молодших школярів; емпіричні (педагогічне спостереження, бесіди з учителями і учнями, анкетування, педагогічний експеримент – констатувальний етап) – для визначення організаційно-педагогічних засад індивідуального підходу до учнів на уроках української мови та в самостійній роботі.

Теоретичне значення одержаних результатів полягає у науковому обґрунтуванні особливостей індивідуального підходу до навчання молодших школярів та в охарактеризуванні організаційно-педагогічних засад індивідуального підходу до навчання української мови учнів початкових класів в освітньому процесі Нової української школи.

Практичне значення одержаних результатів полягає в тому, що матеріали дослідження можуть використовуватись вчителями початкової школи в навчанні української мови учнів початкових класів, викладачами та студентами закладів вищої освіти, а також у системі післядипломної педагогічної освіти щодо організації індивідуального підходу до навчання молодших школярів.

Структура кваліфікаційної роботи. Робота складається із вступу, двох розділів, висновків до розділів, висновків, списку використаних джерел, додатків.

РОЗДІЛ 1.

ТЕОРЕТИЧНІ ЗАСАДИ ІНДИВІДУАЛЬНОГО ПІДХОДУ ДО НАВЧАННЯ У СУЧАСНІЙ ПОЧАТКОВІЙ ШКОЛІ

1.1. Сутнісна характеристика індивідуального підходу до навчання учнів в освітньому процесі початкової школи

Кожна людина має свої певні індивідуальні особливості та риси, які відрізняють її від інших людей та утворюють індивідуальність. Індивідуальність – це поєднання певних психологічних особливостей людини, що складають своєрідність та відмінність від інших людей. Індивідуальність виражається через темперамент, риси характеру, здібності, звички, пізнавальні інтереси та індивідуальну діяльність. Не має людей у світі, які наділені повністю однаковими задатками і якостями (Акімова М.К. & Козлова В.П., 2002, с.10).

Так і дитина в собі поєднує певні особливості - вікові та індивідуальні. Часто індивідуальні особливості людини можуть перекривати собою вікові. Індивідуальними відмінностями вважають певні відмінності в задатках фізіології, різних особливостях нервової системи, адже, зважаючи саме на ці аспекти і формується психічне життя, а також і психічні процеси кожної особистості.

У навчанні здобувачі освіти відрізняються один від одного тим, що кожен із них по-різному засвоює навчальний матеріал і також має різні здібності до його сприйняття. Зважаючи на зазначене, для підвищення ефективності навчання потрібно створити певні умови для засвоєння знань, які врахують індивідуальні можливості кожного школяра (Карнаух Т., 2005, с. 5-8).

Поняття «індивідуалізація» почало з'являтися у вітчизняній педагогічній літературі 60-х років з тенденцією збільшення уваги до нього в наступні роки. Індивідуалізацію розглядали з точки зору навчально-

виховного процесу – вибір форм, методів, прийомів навчання; змісту освіти – створення навчальних планів, програм, навчальної літератури; побудови системи освіти – формування різних типів навчальних закладів, груп, класів.

«Індивідуалізація навчання, за визначенням С. Гончаренко та В. Володько – це певна організація системи, яка заснована на взаємодії між учасниками освітнього процесу, за якої враховуються індивідуальні особливості кожного учня та виділяються певні перспективи подальшого розвитку, вдосконалення та формування особистості» (Володько В.М., 1994, с.91).

Педагогічний процес має на меті зусиллями вчителя впливати на здобувача освіти, водночас опираючись на дидактичні принципи і використання певних методичних прийомів, щоб навчити дитину вчитися, а не подавати їй вже готові знання. Потрібно створювати такі умови, які дадуть змогу навчанню стати виховним, тобто таким, що формує особисті якості індивіда та його переконання.

Для того, щоб ці впливи були ефективними, слід дотримуватися певних умов. Оскільки, щоб зрозуміти, що ми можемо вимагати від дитини, нам насамперед потрібно дізнатися, що вона може. Розвиток інтересів, здібностей та схильностей здобувача освіти є шляхом розвитку індивідуальності (Кучерук О.А., 2011, с.28).

Завданнями індивідуалізації навчання є:

1. Врахування індивідуальних характеристик, інтелектуальних і пізнавальних особливостей кожного учня для того, щоб його розвиток виходив з досягнутого рівня навчання і був розвивальним.

2. Виявлення досягнутого рівня у кожного учня, а також умінь і навичок, що сформувалися.

3. Розвиток розумових здібностей передбачає використання спеціальних прийомів, засобів організації навчання, що ї повинні сприяти формуванню раціональних умінь інтелектуальної роботи.

Дослідник І.Унт визначає індивідуалізацію як врахування в процесі навчання індивідуальних особливостей учнів у всіх його формах і методах, незалежно від того, які саме особливості і в якій мірі враховуються (Унт І., 1990, с.12).

Інший вчений зауважує, що у використанні такого поняття як «індивідуалізація» навчання необхідно мати на увазі те, що у його практичному застосуванні мова йде не про абсолютну індивідуалізацію (Прокопенко І.Ф., 2018, с. 457).

Аналіз освітнього процесу засвідчує, що відносною індивідуалізація є завжди у шкільній практиці з певних причин, а саме:

- 1) Індивідуальні особливості враховуються не кожного здобувача окремо, а певної групи, яка охоплює приблизно схожі особливості.
- 2) Враховуються загальновідомі особливості та певні їх комплекси, зазвичай ті, що важливими вважаються з точки зору навчальної діяльності (наприклад, розумові здібності); але є також ряд тих особливостей, які у конкретній формі індивідуалізації неможливі чи просто не мають вагомого значення (наприклад, особливості темпераменту та характеру особистості).
- 3) Врахування деяких особливостей відбувається у випадку, коли це важливо для певного учня (наприклад, певні проблеми із здоров'ям чи таланти з певної галузі).
- 4) Реалізується індивідуалізація не за усім обсягом навчальної діяльності, а частково, у деякому виді діяльності й інтегрується з індивідуальною роботою (Коберник Г.І., 2002, с.232).

Індивідуальний підхід як педагогічний принцип має на меті вивчення і врахування вікових та індивідуальних особливостей кожного суб'єкта освітнього процесу, а також спрямований на подолання негативних і розвиток позитивних якостей особистості задля мотивації, підвищення результатів навчальної праці та всебічного розвитку дітей.

Зазначене дає підстави стверджувати, що принципом індивідуального підходу є певні положення стосовно вибору форм, методів та напрямків роботи вчителя, спрямованої на забезпечення індивідуалізації освітнього процесу.

Дослідники зазначають, що в індивідуальному підході до навчання та виховання молодшого школяра доцільно виділити два аспекти, а саме:

- a. Психологічний – що полягає у виділенні неповторності та своєрідності кожного, яке можна визначити через ставлення до себе та оточуючих, а також те, що враховує психічні особливості, які в свою чергу впливають на навчальну та пізнавальну діяльність особистості.
- b. Педагогічний – який полягає у виборі форм та засобів, враховуючи особливості кожного здобувача освіти; це ніби взаємодія між вчителем та учнями, що дає змогу задовільнити потреби кожного завдяки правильному підбору доцільної системи методів та прийомів (Коберник Г.І., 2002, с.232). Відповідно науковці виділяють шляхи, що конкретизують дані напрямки.

Глибоке вивчення особистості здобувача освіти:

- характеру протікання розумових процесів (гнучкість розуму, швидкість засвоєння, критичність);
- навичок навчально-пізнавальної діяльності (вміння виділяти головне в навчальному матеріалі, планувати навчальну діяльність, здійснювати самоконтроль у навчальній роботі тощо);
- рівня пізнавальних здібностей (спостережливість, увага, пам'ять, мова);
- рівня знань і вмінь (повнота, глибина, дієвість);
- ставлення до навчання, до успіхів, невдач; мотивів навчання;
- працездатності;
- вольового розвитку, ступеня наполегливості, терпіння;
- з яких предметів відчуває труднощі, з яких — встигає;
- рівня наукованості та ін. (Дубровська Л.О., 2005, с.163).

Важливу роль у цьому процесі відіграє розроблення заходів впливу на

здобувача освіти, враховуючи вікові та індивідуальні особливості. Сюди можуть входити різні види роботи: заохочувальна, попереджувальна, виправляюча. Необхідною умовою є визначення здатності молодшого школяра до навчально-пізнавальної діяльності, що дає можливість методично правильно обрати систему впливів та методів розвитку його розумових здібностей.

Значне місце в індивідуальному підході відіграє диференціація навчання, тобто підбір змісту, форм та методів навчання залежно від особливостей дітей, умовно поділяючи їх на групи. І.Лернер у своїх працях розглядав диференціацію як один із методів навчання, спрямований на індивідуалізацію навчання (Лернер І.Я, 1996, с.12). Мета диференціації, як і індивідуального підходу, – забезпечення всіх умов для формування всебічно розвиненої особистості, враховуючи при цьому особливості здобувачів освіти, їх можливості, задатки, інтереси тощо (Войтенко В.І., 2008, с.102- 103).

Відомо, що "індивідуальний підхід" як принцип навчання й виховання учнів завжди був присутній у педагогіці, проте його сутність постійно залишається відкритим питанням для подальших наукових досліджень. Принцип індивідуального підходу підкреслює необхідність систематичного вивчення не тільки соціально-типового, але й індивідуально-неповторного в особистості кожної дитини, він є активним, формувальним, розвивальним принципом, який передбачає творчий розвиток індивідуальності дитини.

Коли ми говоримо про індивідуальний підхід, то маємо на увазі не пристосування цілей і основного змісту виховання до окремої дитини, а пристосування форм і методів педагогічного впливу до індивідуальних особливостей для того, щоб забезпечити повноцінний розвиток особистості. Індивідуальний підхід створює найбільш сприятливі можливості для розвитку пізнавальних сил, активності, схильностей і обдарованостей дитини (Коберник Г.І.,2002, с.199-200).

Важливе значення для впровадження індивідуального підходу має знання й облік успіхів та недоліків кожного здобувача освіти. Підтримуючи прагнення школярів до самореалізації та самоутвердження, вчитель матиме змогу сприяти розвитку у здобувачів освіти важливих особистісних якостей, потрібних для засвоєння навчального матеріалу та формування вмінь і навичок.

Як зазначають практики, індивідуальний підхід в першу чергу спрямований на зміцнення позитивних якостей особистості та подолання недоліків, оскільки при вмілому та вчасному втручанні можна запобігти важкого та довгого процесу перевиховання й подолання труднощів у навчанні.

Індивідуалізація навчання - це спеціально організована взаємодія учасників освітнього процесу, за якої якнайповніше враховуються й використовуються індивідуальні особливості кожного, визначаються перспективи подальшого розумового розвитку й гармонійного вдосконалення особистісної структури, відбувається пошук засобів, які компенсували б наявні вади і сприяли б формуванню індивідуальної особистості (Наволокова Н.П., 2012, с.176).

Такий підхід враховує індивідуальні особливості обох учасників навчального процесу: і педагогів, і здобувачів освіти. У монографії Є. Рабунського тлумачення індивідуального підходу дається таким чином: «Індивідуальний підхід у навчальному процесі означає дійову увагу до кожного учня, його творчої індивідуальності в умовах класно-урочної системи навчання, передбачає раціональне поєднання фронтальних, групових та індивідуальних занять для підвищення якості навчання і розвитку кожного учня» (Рабунський Є.С., 1975, с. 150).

Питаннями організації індивідуального підходу до молодших школярів у процесі вивчення окремих предметів підготовки звертаються науковці значно рідше (О. Савчеко. С. Логачевська, Г. Коберник та ін.)

Сучасні педагоги розглядають поняття індивідуального підходу до початкової діяльності молодших школярів у різних аспектах, зокрема В.А. Рогожина, вважає індивідуальний підхід до навчальної діяльності у початковій школі як певну систему своєрідних індивідуальних способів активної взаємодії, обґрунтованої психологічними особливостями індивідуальності суб'єкта навчальної діяльності, його особистісними властивостями та вподобаннями.

В свою чергу А. В. Емеліна розуміє індивідуальний та диференційований підходи в навчанні, як створення педагогами певних особливих груп всередині шкільного колективу, що формуються із врахуванням індивідуальних якостей, можливостей, здібностей, рівня розумової підготовки дітей. Що має на меті не просто навчання відповідно рівня розвитку, а спрямована діяльність на організацію навчально-виховного процесу таким чином, щоб це сприяло розвитку кожного здобувача освіти його здібностей та можливостей.

Необхідною умовою для ефективного реалізації індивідуального підходу в навчанні молодших школярів, за твердженням О.Я. Савченко, являється правильне поєднання індивідуалізації та диференціації завдань для кожного здобувача освіти із вихованням та формуванням учнівського колективу. Тобто за думкою автора вчителю потрібно бути обачним у своїй педагогічній діяльності при використанні індивідуалізації навчальної діяльності, щоб вміти правильно організувати поєднання індивідуальної роботи з групою. Оскільки розвиток дитини безпосередньо відбувається в колективі і без колективної роботи неможливо виховати в дітей такі особисті якості як вміння дружити, повага до інших, організованість, бажання допомагати іншим ті ін..

Застосовуючи індивідуальний підхід до молодших школярів О.Я. Савченко зазначає, що вчителю слід пам'ятати про те, що його мета має полягати не тільки в розвитку позитивних якостей школяра, які наявні у

дитини, але й формувати нові якості, якими повинна володіти особистість (Савченко О.Я., 2012, с.104).

Основними способами для вивчення індивідуальних особливостей кожного здобувача освіти О. Савченко вбачає в систематичному спостереженні за навчальним розвитком дитини, використанні групових та індивідуальних бесід на подану тему, додаткових завдань для аналізу вміння здобувачами освіти використовувати різні способи виконання завдань тощо. Головним завданням вчителя є всебічне вивчення дитини орієнтуючись на сильні сторони, позитивні якості та в подоланні негативних проявів. Саме в цьому на думку авторки, полягає розуміння індивідуального підходу (Савченко О.Я., 2012, с.105).

Отже, індивідуальний підхід передбачає розкриття індивідуальності учня, а потім вибір для нього найбільш сприятливих умов навчання і розвитку. Для здійснення ефективного освітнього процесу необхідна сучасна методика організації індивідуального підходу в навчанні на основі використання різних технологій навчання, що забезпечують впровадження цього підходу. Технологію навчання ми розуміємо як процес реалізації цілей, передбачених освітніми стандартами, навчальними планами і програмами, через комплекс форм, методів, засобів і прийомів навчання. Технологія індивідуалізованого навчання передбачає організацію навчального процесу, при якій індивідуальний підхід та індивідуальна форма навчання є пріоритетними.

Результативність навчально-виховного процесу значною мірою залежить від врахування індивідуальних особливостей характеру кожного учня. Він є стрижнем особистості, одним із важливих показників її індивідуальності. Залежно від обставин властивості характеру виявляється по-різному, інколи можуть бути не помітними чи змінюватися. Але для зміни психічного складу особистості потрібний тривалий час, систематичний виховний вплив, створення умов, які б унеможливили прояви небажаних рис

характеру. Головне і вирішальне значення у перевихованні характеру має діяльність самої особистості, внаслідок чого у неї формуються якісно нові звички. А для цього необхідно виховувати в учнів тверде прагнення до самовиховання.

Урахування індивідуальних особливостей молодших школярів у навчанні та вихованні – це не пристосування мети і змісту навчання і виховання до окремого учня, а пристосування прийомів, методів і форм педагогічного впливу до індивідуальних їх особливостей з метою забезпечення запрограмованого рівня розвитку особистості. Індивідуальний підхід створює найсприятливіші можливості для розвитку пізнавальних можливостей, активності, схильності і обдаровань кожного учня. Такого підходу потребують насамперед діти, які виявляють неадекватну поведінку, обмежені, нерозвинені здібності, мають чітко виражені відхилення в розвитку.

1.2. Індивідуальний підхід у навчанні молодших школярів як психолого-педагогічна проблема

Індивідуальний підхід в усі часи був для науковців та педагогів актуальним питанням. Оскільки розвиток індивідуального підходу відбувався разом із розвитком педагогічної науки, він проходив у декілька етапів (див. додаток А).

Перший етап – (XVII ст.) характеризується розробкою загальних положень, а також рекомендацій щодо вивчення і врахування індивідуальних особливостей здобувачів освіти та реалізації їх у практичній діяльності.

Я.А.Коменський, автор «Материнської школи» та «Великої дидактики», засновник класно-урочної системи, зауважив, що в дітях більше здорової первородної чистоти і незіпсованості, ніж вважалося раніше, тож треба допомагати їм розвивати ці позитивні якості. Вчений пропонував

учителям вивчати та враховувати індивідуальні особливості учнів, описуючи їх у своїх працях (Коменський Я.А., 1982, с.362).

Другий етап – (кінець XIX ст.) Пошук вчених зосереджується на розробленні індивідуального підходу до дітей під час навчального процесу. Основоположником такого обґрунтування слід вважати К.Д.Ушинського, який зазначав, що головною умовою успішного навчання є врахування вікових особливостей кожного здобувача освіти. Він першим поміж учених-практиків довів, що діти за своєю природою є «дуже індивідуалізовані» (Ушинський К.Д., 1983, с.620). Також відомою є його думка, що коли педагогіка хоче виховати людину у всіх відношеннях, то вона повинна перш за все пізнати її у всіх відношеннях. К.Д.Ушинському належить також ідея впровадження індивідуального підходу до дитини в умовах навчальної колективної праці класу, яка на даний момент є основоположною ідеєю організацією освітнього процесу в початковій школі.

Третій етап – (20-30-ті роки XX ст.). У цей час індивідуальний підхід розглядався як певний педагогічний принцип, який зосереджується на рівні педагогічного, соціального та психологічного експерименту. Початок цього періоду припадає на XX ст. В цей період ідеї індивідуалізації й диференціації у навчальному процесі набувають широкого розмаху в теорії та практиці.

Науково обґрунтовані рекомендації Л.С.Виготського, П.П.Болонського та інших вчених стали надійною основою для запровадження індивідуально-диференційованої роботи із здобувачами освіти. В ці роки широке застосування набули Дальтон-план і лабораторно-бригадний методи навчання, розвивалась педологія як наука про дитину. Велись пошуки й інших напрямів, форм і методів навчання. Але після відомих партійних постанов 1931-1932 рр. робота була визнана антинауковою, буржуазною і не вартою широкого розповсюдження. Цими постановами впровадились жорстка класно – урочна форма і колективний метод навчання (Войтенко В.І., 2008, с.105-108).

Четвертий етап - (кінець 50-х - середина 80-х рр. ХХ ст.) стосується значного теоретичного і методичного осмислення принципу індивідуального підходу до учнів у навчанні. В ці роки такі вчені, як О.О. Бударний, А.О. Кирсанов, І.Е. Унт, В.І. Загвязінський, Е.С.Табунський, Е.Я. Голант та інші, знову повернулись до проблеми індивідуалізації і диференціації навчання. Це повернення відбулось на нових психофізіологічних, педагогічних і суспільних засадах (Войтенко В.І., 2008, с.107-108).

Зазначимо, однак, що цей період тривав недовго. З середини 1960-х років розпочалось “тихе” згортання фундаментальних наукових досліджень у педагогіці і психології. Відбувається наступне: про індивідуалізацію, індивідуальний підхід, диференціювання говориться і пишеться так багато, як ніколи раніше, але практику це не зачіпає. Проводиться мовчазне розпорошення і подрібнення комплексних досліджень проблеми на менші, малозначущі “проблемки”. Здійснено декларування проблеми, оскільки командно – адміністративна система не була зацікавлена в індивідуалізації навчання. Їй було зручніше впроваджувати імперативний характер процесу загального навчання.

П’ятий (початок 90-х років ХХ ст.) - сучасний період характеризується теоретичним переосмисленням і практичним втіленням індивідуалізації процесу навчання у нових умовах. Його цілком справедливо можна назвати етапом звільнення від ідеологізації і політизації процесу навчання, розуміння суті людини і особистості, природи її розвитку. З початком розбудови національної системи освіти, демократизації суспільства загалом і процесу навчання в тому числі, інтерес до індивідуалізації знову зростає (Войтенко В.І., 2008, с.108).

Аналізуючи вітчизняну та сучасну літературу з педагогіки та психології, можна спостерігати актуальність індивідуального підходу, яким цікавилися велика кількість науковців. Разом з тим і на даний час продовжує зростати кількість теоретичних та практичних робіт, що висвітлюють проблему використання індивідуального підходу в навчально-виховному процесі.

Так, у своїх працях науковці В. Володько та С. Гончаренко описують процес використання індивідуального підходу та індивідуалізації навчання загалом за певними етапами:

Перший етап полягає у розробці певних положень та рекомендацій, що стосуються саме вивчення індивідуальних особливостей здобувачів освіти та спрямовані на формування вмінь використовувати ці знання в своїй практичній діяльності.

Другий етап – теоретичний, що має на меті врахування вікових та індивідуальних особливостей кожної особистості при використанні індивідуального підходу до здобувачів освіти під час навчально-виховного процесу. К. Ушинський зазначав, що головна і необхідна умова для створення успішного навчання є врахування індивідуальних та вікових особливостей (Ушинський К.Д., 1983, с.22) .

Третій етап – педагогічного спрямування, за якого індивідуальний підхід розглядається вже як принцип навчання, що існує на рівні педагогічного, соціального та психологічного експерименту. В цей період вагомий внесок у дослідження проблеми зробили Л. Виговський, П. Булонський та ін., що працювали над розробками тих рекомендацій та умов, які сприятимуть ефективній роботі за використання індивідуального навчання та диференціації завдань при роботі із школярами

Четвертий етап – характеризується осмисленням теоретичної та методичної складової у використанні індивідуального підходу до здобувачів освіти.

Як зазначає В.І. Войтенко більшість науковців і практиків головною метою використання індивідуального підходу вбачають в ідеї оснований на цінності особистості. Тобто вони вважають, що кожна дитина, яка здобуває освіту повинна обирати свій шлях та навчатися в тому темпі, який їй є притаманний із врахуванням її індивідуально-психологічної характеристики темпу (Войтенко В.І., 2008, с.102).

Індивідуальний підхід – це психолого-педагогічний принцип, за яким у навчально-виховній роботі слід враховувати індивідуальні особливості, а також умови життя кожної дитини. В ньому виражається гуманне ставлення до індивіда, кожний здобувач освіти сприймається як цінність.

У “Педагогічній енциклопедії” індивідуалізація розглядається як “...організація навчального процесу, за якого вибір способів, засобів, темпу навчання враховує індивідуальні відмінності учнів, рівень розвитку їх здібностей до навчання” (Наволокова Н.П., 2012, с. 176).

Водночас в «Енциклопедії освіти» це поняття трактується ширше і зазначається, що «індивідуалізація навчання – планування та здійснення навчання відповідно до індивідуальних особливостей учнів. Йдеться, в першу чергу, про своєрідність їх відчуттів, сприймань, мислення, п'як'яті, уяви, про особливості інтересів, нахилів, здібностей, темпераменту, характеру». Індивідуалізація навчання передбачає врахування індивідуальних особливостей і обдарованих, і важковиховуваних учнів одного колективу, і так званих «середніх» учнів, які на практиці залишаються поза увагою вчителя (Фіцула М.М., 2003, с.527).

У дослідженнях В. А. Крутецького (Крутецький В.А., 1980, с.352) «індивідуалізація навчання трактується як максимальне наближення процесу навчання до оптимальної моделі, коли кожен учень працює у зручному для нього темпі, манері, що відповідають його загальній підготовці, здібностям, обсягу оперативної пам'яті, рисам характеру та емоційному стану».

Аналіз засвідчує, що в сучасній психолого-педагогічній літературі спостерігається велике розмаїття формулювання означення поняття індивідуалізації:

1) організація навчального процесу, під час якого вибір способів, прийомів і методів навчання враховує індивідуальні відмінності учнів, рівень їх розвитку, здібностей до навчання;

2) навчання, яке орієнтується на індивідуально-психологічні

особливості учня, будується з урахуванням цих особливостей;

3) одна із особливостей гуманності способу життя. Характерною її ознакою є те, що орієнтація способів і темпів навчання будується з урахуванням індивідуальних відмінностей учнів, рівня розвитку процесу навчання й темпів руху вперед у навчанні;

4) це дидактичне положення, одна з двох взаємозв'язаних сторін колективного характеру навчання і врахування індивідуальних особливостей учнів. Індивідуальний підхід до школярів у навчанні передбачає, при безумовній єдиності основного змісту загальної освіти, відбір елементів навчального матеріалу, методів навчання, наочних і технічних його засобів, розумне поєднання загальнокласних, групових і індивідуальних форм його організації з урахуванням особливостей кожного учня з метою оптимального впливу на всебічний гармонійний розвиток його особистості;

5) це здійснення принципу індивідуального підходу, врахування індивідуальних особливостей учнів у процесі навчання в усіх його формах і методах незалежно від того, які особливості і якою мірою вони враховуються.

Поняття «індивідуалізація навчання», що склалося в даний час, розглядається всіма науковцями і як необхідна умова, і як ефективний засіб особистісно орієнтованого освітнього процесу.

Виходячи з того, що великий вплив на ефективність процесу навчання мають індивідуальні особливості в розумінні таких компонентів пізнавальної діяльності, як сприймання, увага, пам'ять, мислення, а також спеціальні здібності, в загальному розумінні « поняття “індивідуалізація навчання” розглядається, як пристосування навчальних впливів до індивідуально-психологічних особливостей кожного учня, з одного боку й створення сприятливих умов для розвитку спеціальних здібностей і можливостей учнів, з другого» (Прокопенко І.Ф., 2018, с.105) .

Отже, індивідуалізація навчання – це скоріше педагогічний дидактичний принцип побудови системи відносин учня з учителем у процесі навчання. Короткий аналіз розвитку і стану проблеми індивідуалізації процесу навчання свідчить про її актуальність. Впровадження її в освітній процес початкової школи підвищить якість не тільки навчання, а, головне, – сприятиме розвитку і формуванню особистісних якостей особистості.

Уже в перших дослідженнях вітчизняних педагогів (О. Дорошенкова, Н. Лубенець, С. Русова, Г. Усова та ін.) наявні важливі для сучасної теорії й практики освіти положення про необхідність проведення індивідуального виховання в загальноосвітніх закладах. Г. Усова підкреслювала, що навчання - індивідуальна діяльність дітей. Оскільки кожна дитина виконує певну розумову чи фізичну роботу індивідуально, витрачає певні індивідуальні зусилля. Ось чому забезпечити розвиток кожної дитини можливо лише шляхом використання індивідуального підходу до кожної дитини. Саме такий підхід дає можливість дитині виявити свою індивідуальність та особливість (Войтенко В.І., 1970, с.105).

Найбільш яскравим і самобутнім в обґрунтуванні принципу індивідуального підходу у вітчизняній педагогіці XVIII ст. був відомий педагог-філософ Г.Сковорода. Саме природа, підкреслював мислитель, є "першопочаткова всьому причина", тому розвинути в процесі виховання та навчання можна лише те, що реально дала людині природа. На цій основі Г.Сковорода обґрунтував гуманістичний принцип природовідповідності виховання: правильне навчання дітей, розвиток їхніх розумових здібностей, формування особистісних якостей, зміст освіти - вимагає знання можливостей розуму дітей, врахування їхніх вікових та індивідуальних особливостей, підпорядкування засобів впливу на особистість дитини її власному потенціалу. Для Г.Сковороди є важливим і необхідним прагнення розкрити процес пізнання людиною своєї власної сутності, який він називав процесом самопізнання. На його погляд, процес самопізнання є необхідною умовою усвідомлення кожною особистістю свого місця в суспільстві, своєї

соціальної ролі, свого морального статусу, а також свого становлення як активної творчої сили суспільства (Войтенко В.І., 2008, с.102-103).

Одним із важливих питань у вирішенні проблеми індивідуалізації освітнього процесу вітчизняні дослідники вважали диференційований підхід в організації навчальної праці і залишили відповідні настанови та рекомендації щодо його практичного здійснення.

Відомі представники української педагогічної думки в творах виховного спрямування, статтях педагогічного характеру та практичній освітній діяльності чітко і конкретно порушували питання про необхідність розвитку пізнавального інтересу, самостійності, творчої активності школярів як підґрунтя виховання самостійно мислячої людини. Основою методики навчання вони проголошували виключення будь-якого насильства над особистістю, демократизм стосунків між вчителем та дитиною, здатність педагога розуміти дитячу психологію, інтереси й потреби дитячого віку (О.В.Духнович, П.А.Грабовський, В.Г.Короленко, М.О.Корф, М.М.Коцюбинський, М.І.Пирогов, Леся Українка, І.Я.Франко, Т.Г.Шевченко та ін.).

Важливо наголосити, що проблема індивідуального підходу до дітей не може бути успішно вирішена без знання педагогом психології. Відомі вчені-психологи О. Запорожець, Л. Венгер, Д. Зльконін О. Леонт'єв, Г. Люблінська, В. Котирло та ін. працювали над проблемою індивідуального підходу в зв'язку з вирішенням завдань формування особистості. Сучасна психологія виділяє наступні істотні ознаки поняття особистості: особистість - індивідуальність, неповторне сполучення фізичних і психологічних особливостей, властиві конкретній людині, що відрізняють її від інших людей у світогляді, прагненні (Логачевська С., 2006, с.9-10).

У новітніх концепціях відзначається важливість диференціації й індивідуалізації навчально-виховного процесу відповідно до індивідуальних здібностей, нахилів, інтересів і потреб кожної дитини. Окремі аспекти цієї проблеми були розкриті в роботах українських учених у галузі педагогіки й

дитячої психології (Л. Артемова, А. Богуш, В. Котирло, О. Кононко, В. Кузьменко, О. Проскура та ін.).

Питаннями впровадження індивідуального підходу до дітей саме молодшого шкільного віку розглядають у своїх працях такі сучасні науковці як О. Я. Савченко, Г. І. Коберник, С. П. Логачевська, С. Д. Шевченко, Л. А. Климова та ін. Вони наголошують на тому, що існують основні цілі індивідуального підходу до молодших школярів, які забезпечують ефективність роботи (Савченко О.Я., 2012, с.504):

- Навчальна мета – засобами індивідуалізації удосконалювати знання, вміння та навички здобувачів освіти, сприяти реалізації начальних програм, працювати над поглибленням та розширенням знань школярів зважаючи на їх інтереси і здібності.
- Розвивальна мета – розвивати та формувати логічне мислення, креативність та навчальну працю, зважаючи на можливості кожного.
- Виховна мета – виховання особистості шляхом формування загальних цінностей.

Для того, щоб поставлена мета використання індивідуалізації навчання була досягнута, вона повинна ґрунтуватись на певних принципах. Принципи індивідуалізації навчання запропоновані багатьма науковцями (Г. Селевко, Б. Єсипов, М. Данилов, М. Скаткін, Т. Ільїн та ін). Серед них вагомими є напрацювання Г. Селевка, який виділяв такі засади індивідуалізації:

- індивідуалізація являється необхідним чинником формування індивідуальності здобувачів освіти;
- індивідуалізація є певною тактикою у навчальному процесі;
- використання на усіх навчальних предметах індивідуалізації;
- інтеграція різних форм навчальної діяльності із індивідуальною формою навчання;
- важлива передумова використання індивідуалізації є облік індивідуальних особливостей кожного здобувача освіти;

- зважання на індивідуальний стиль та тип навчальної діяльності кожної дитини та враховування цих особливостей;
- враховування навченості, успішності, пізнавальних інтересів, навчальні вміння, що являються індивідуальними особливостями, тощо (Селевко К.Г., 1998, с.256).

Зазначений перелік принципів є основою при використанні індивідуалізації та індивідуального підходу.

Якщо говорити саме про використання індивідуалізації в початковій освіті, то варто зазначити, що найглибше і найбільш точно принципи індивідуального підходу до даної групи дітей розглядав Т. Ільїн. За його працями основними принципами організації індивідуального підходу в навчально-виховній діяльності молодших школярів є:

1. Принцип побудови навчально-виховного процесу на досить високому рівні.
2. Принцип динамічного засвоєння навчального матеріалу здобувачами освіти.
3. Принцип провідного значення набутих теоретичних знань.
4. Принцип усвідомлення здобувачами освіти значимості організованого навчально-виховного процесу.
5. Принцип врахування специфіки кожного навчального предмету;
6. Принцип стимулювання пізнавальних інтересів та враховування схильностей дітей у тій чи іншій галузі (Ільїн Т.І., 2001, с.464).

До використання зазначених принципів індивідуалізації навчання молодших школярів висувається ряд вимог (див. рис. 1.1), завдяки дотриманню яких можна спостерігати успішність реалізації індивідуального підходу.

Вимоги до принципу індивідуального та диференційованого підходу у навчанні молодших школярів

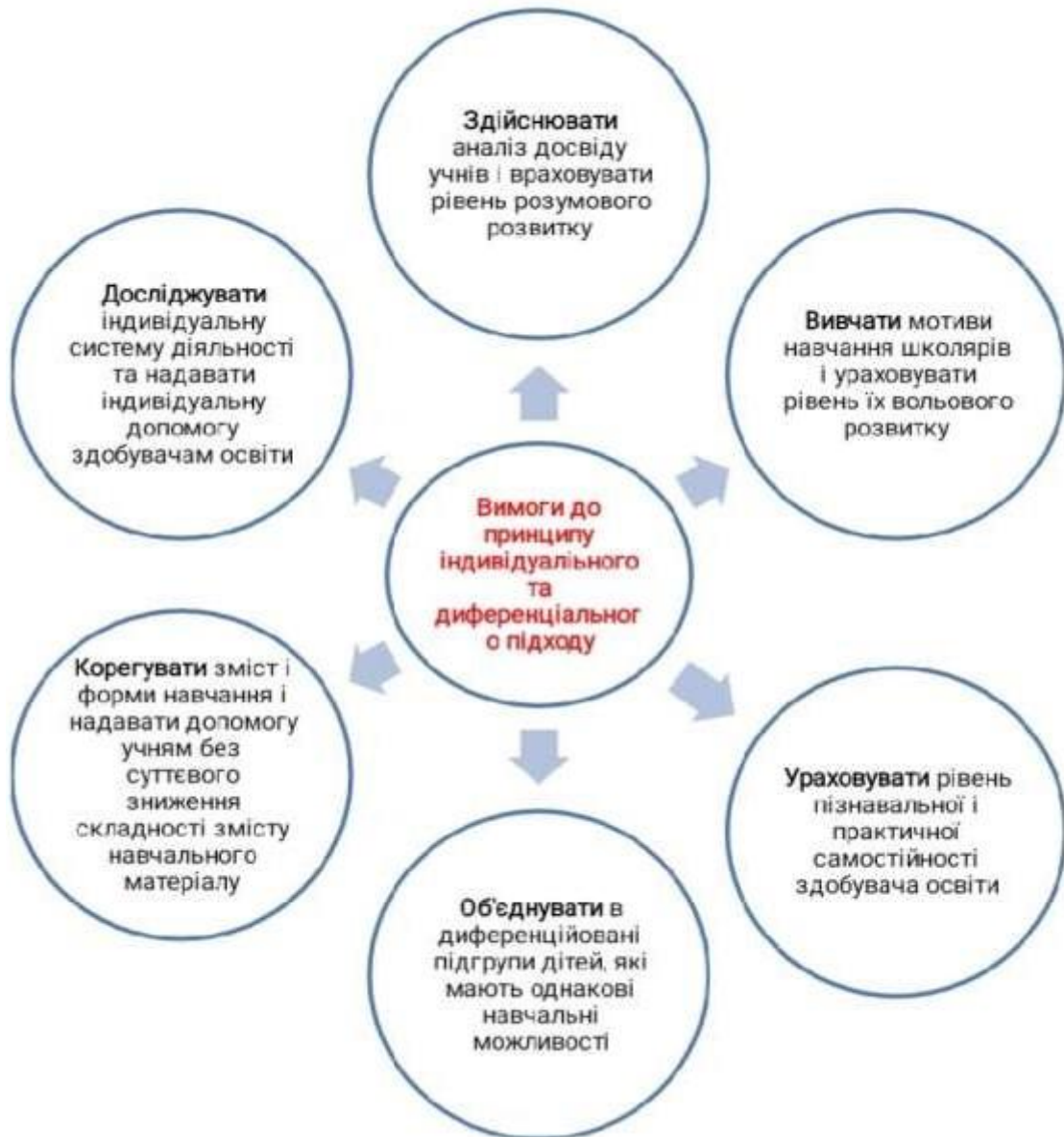

Слід зазначити, що індивідуальний підхід до дитини сьогодні не просто декларується, - він успішно застосовується у практиці роботи передових педагогів. Реалізація індивідуального підходу до дітей у процесі виховання відповідає високому рівню педагогічної майстерності. Так, вчитель-майстер уміє бачити в дитині неповторну індивідуальність з усім спектром властивих їй якостей і властивостей і на цій основі розробляти стратегію виховних впливів. Він поділяє прагнення дитини до виявлення певних ступенів волі,

самостійності, незалежності, бере до уваги її потребу в реалізації домагання на визнання, самоствердження в колективі однолітків. Звідси пошук таких форм організації діяльності дітей, які дають найбільший простір для прояву ними соціально значущої активності, забезпечують високу динамічність і гнучкість пошукової діяльності дитини, вивільняють весь потенціал її творчих можливостей. Але це, на жаль, можуть не всі вчителі, а лише ті, що мають великий досвід роботи з маленькими дітьми.

Основна ідея індивідуального підходу полягає в наданні школяреві максимально широких можливостей навчатися. Таке навчання дозволить йому оптимально адаптуватися до реальної дійсності у всьому її різноманітті та цілісності й використати на практиці ключові навчання у різноманітних соціальних ситуаціях. Реалізація такого підходу висуває серйозні вимоги до методики навчання, яка повинна з «навчання робити щось», бути здатною трансформуватися в «допомогу навчитися щось робити». В основі даної методики лежить навчання через діяльність. Вчителям потрібно навчитися довіряти учням і дозволяти їм вчитися самим через власну практичну діяльність і можливі помилки.

Використання індивідуального підходу (див. рис. 1.2.) в освітньому процесі початкової школи є цілеспрямованим і динамічним процесом, тобто його не слід сприймати як щось разове. Ефективність цього підходу забезпечує систематичність та компетентність його використання. Для педагога важливим є вміння бачити перспективи навчально-виховного процесу та самих здобувачів освіти і саме на перспективу дітей має бути спрямована освітня діяльність.

Рисунок 1. 2.

Схема реалізації індивідуального підходу в навчанні молодших школярів

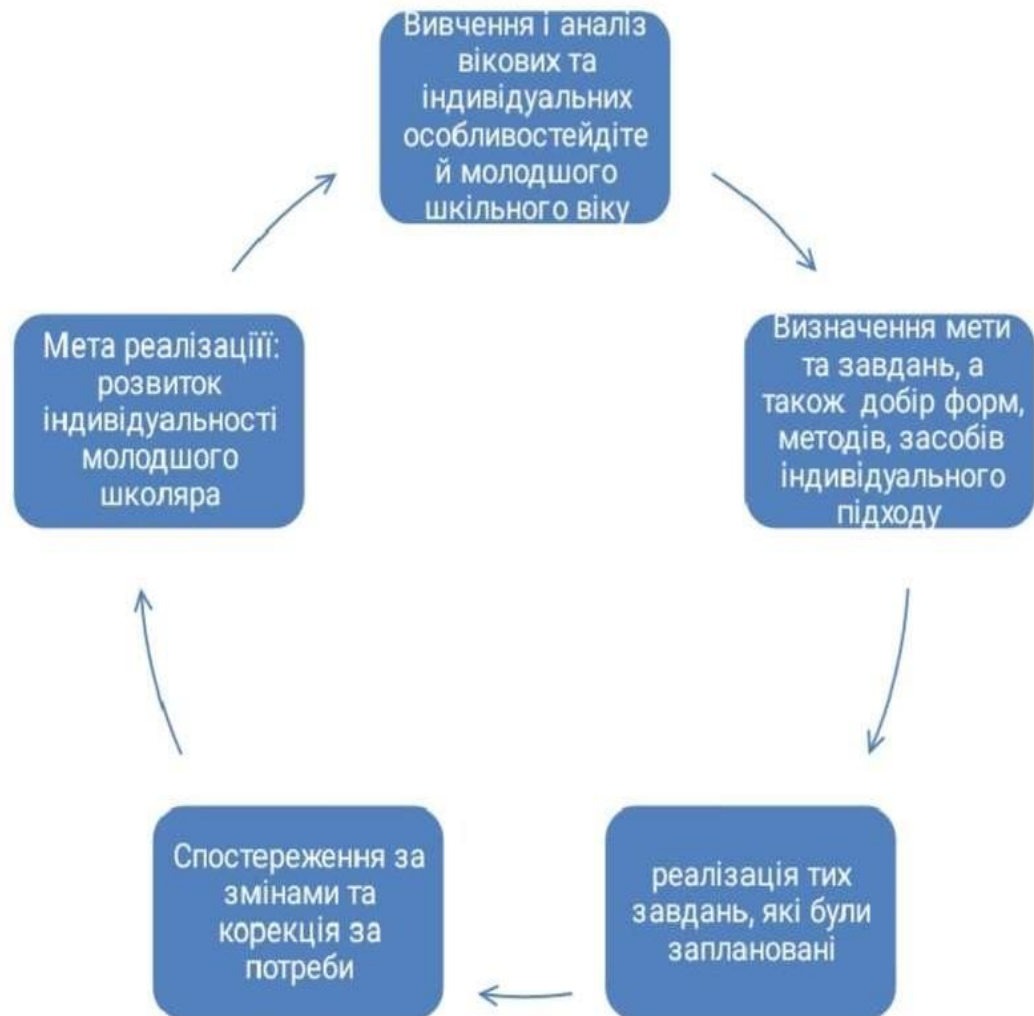

У практиці індивідуальний підхід до учнів молодшого шкільного віку найчастіше використовують у таких випадках:

- коли виникають проблеми у навчанні чи вихованні деяких здобувачів освіти. Щоб провести необхідну роботу для подолання певних проблем, що виникають у дітей під час навчально-

виховного процесу вчителю потрібно враховувати індивідуальні особливості кожного;

- обов'язковим є облік індивідуальних особливостей кожного школяра та їх контроль і корекція у рамках навчально-виховного процесу;
- облік індивідуальних особливостей, що потребують безпосередньо спеціального педагогічного нагляду, з метою їх розвитку та удосконалення (частіше всього це здібності та таланти дитини) (Дубровська Л.О., 2005, с.165).

Отже, використання індивідуалізації освітнього процесу дає змогу застосовувати індивідуальний та диференційовані підходи до здобувачів освіти. Аналіз психолого-педагогічної літератури, що стосується саме індивідуалізації навчання та використання індивідуального підходу в навчально-виховному процесі початкової школи, дає нам змогу зробити висновки про те, що його впровадження у навчальну діяльність учнів молодшого шкільного віку дає можливість не просто зробити доступним для кожного здобувача освіти засвоєння навчального матеріалу, а й забезпечити формування творчих ціле направлених особистостей, які прагнуть здобути кращого результату. Адже основна мета використання даного підходу в практичній діяльності вчителя спрямована на збереження набутих школярами знань та подальший їх розвиток (Коберник Г.І., 2002, с.232).

1.3. Особливості організаційно-педагогічних засад індивідуального підходу до навчання учнів у початковій школі

Аналіз наукових джерел засвідчив, що поняття педагогічні засади характеризується як певні обставини, що можуть як розвивати освітній процес, так і його гальмувати. Тобто можна вважати, що педагогічні засади визначають напрям педагогічного процесу, який розвивається.

Сучасний український тлумачний словник поняття «засади» трактує як «1) певна основа на якій базується щось; 2) певне положення чи принцип; 3) спосіб і метод для здійснення чогось» (Бусел В.Т., 2005, с.157).

На думку відомих науковців таких як Л.Шерстюк, В.Ушакова, Л.Березівська та ін., організаційно-педагогічні засади є складовою педагогічних умов, що, в свою чергу, залежать від організації навчально-виховного процесу та його особливостей, які можуть на це впливати.

Відповідно до різних трактувань у тлумачному словнику поняття «засади» вчені розділяють і свою думку про значення організаційно-педагогічних засад. Так Л.Шерстюк організаційно-педагогічні засади вважає певними положеннями та принципами побудови навчального процесу (Шерстюк Л.В., 2009, с.150).

В.Ушакова на відміну від Л.Шерстюка вважає. Що організаційно-педагогічні засади є певною сукупністю положень, які вивчають передумови, визначають умови та обґрунтовують потрібність оснащення фахівців для ефективності їх професійної діяльності (Ушакова В.М., 2000, с.27-28).

Є. Хриков, характеризуючи поняття організаційно-педагогічних засад вважає, що вони виявляються у розвитку, функціонуванні та підтриманні навчально-виховного процесу, який існує як певна цілісна система, здатна реалізувати мету навчального закладу. Сутність управління в такому разі полягає у створенні педагогічних умов для функціонування навчального закладу, а також у вмінні використовувати здобуті знання з галузей педагогіка, психології та джерел передового досвіду в практичній діяльності (Хриков Є.М., 2006, с.22).

Отже організаційно-педагогічні засади – це певні фактори, необхідні для організації та взаємодії різних явищ і предметів, щоб досягнути певної поставленої цілі.

Сучасна педагогічна наука виділяє відповідні умови для реалізації індивідуального підходу в освітньому процесі початкової школи, що включає

в собі головні аспекти необхідні для успішності використання даного підходу під час навчально-виховної роботи із молодшими школярами (див. рис. 1.3.).

Рисунок 1.3.

Педагогічні умови успішної реалізації індивідуального підходу у навчально-виховному процесі школярів молодшого шкільного віку



Зазначимо, що молодший шкільний вік є важливим періодом у становленні особистості дитини, бо саме в цей час закладаються основи особистісного розвитку учнів початкової школи.

Бібік Н.М. у своїх працях зазначав, що «кожній дитині притаманні самобутні й неповторні риси та якості: індивідуальні властивості нервової системи, темперамент, інтереси, здібності, особливості мислення, уяви, пам'яті, емоцій, вольових дій, життєвий досвід, активність, темп роботи, швидкість засвоєння навичок тощо. Тому в середині кожної вікової групи існують індивідуальні відмінності, що залежать від природних задатків, умов життя і виховання дитини» (Бібік Н.М., 2017, с.206).

Формуються індивідуальні відмінності (психологічні риси, що відрізняють одну людину від іншої) протягом усього життя людини, в процесі її діяльності й виховання. Але наявні вроджені особливості, до яких належать типологічні риси вищої нервової діяльності, що є фізіологічною основою темпераментів.

Виділяють такі типи темпераменту: сангвінік (сильний, врівноважений, рухливий), флегматик (сильний, врівноважений, інертний), меланхолік (слабкий, гальмівний), холерик (сильний, легкозбудливий).

Віковими особливостями дітей 1 - 4 класів можна вважати: незначний соціальний та моральний досвід, підвищену емоційність, вразливість і водночас пластичність до морально-етичних впливів, імпульсивність та безпосередність поведінки дитини, бажання постійно розширювати коло спілкування. Тому узгодження поведінки та усвідомлення моральних явищ життя характеризуються емоційними узагальненнями, аналізом ситуацій та вчинків, які відповідають загальнолюдським етичним цінностям. Розрив між знаннями моральних принципів і відповідною поведінкою - найхарактерніша властивість дитини цього віку. Подальшого розвитку набуватимуть такі моральні почуття: провини, сорому, обов'язку, відповідальності, справедливості, власної гідності, сумління (Скрипченко О.В, 2008, с.28).

Основними потребами дитини в початкових класах є необхідність: у спілкуванні з людьми, в емоційному контакті, визнанні, оцінці своїх дій та вчинків, виявленні власних позицій у ставленні до інших, світу, у дружбі, товариській, повазі до особистості, самоповазі, набутті нових знань та вмінь для пізнання довкілля.

У молодшому шкільному віці продовжують розвиватися основні пізнавальні властивості і процеси (сприймання, увага, пам'ять, уява, мислення і мовлення). Наприкінці його вони перетворюються на вищі психічні функції, яким властива довільність і опосередкованість. Цьому сприяють основні види діяльності дитини цього віку у школі і вдома: навчання, спілкування, гра, художня діяльність, праця та ін (Дубровська Л.О., 2005, с.163).

У цьому віці, особливо у 1-2 класах, провідною залишається мимовільна увага. На перших етапах учнів приваблюють лише зовнішні аспекти предметів, подій, явищ, що заважає усвідомити в їх суть, ускладнює самоконтроль за навчально-виховною діяльністю.

У молодших школярів уже формується довільна увага. Цьому слугує чітка організація їх дій за зразком, а також дій, якими вони можуть керувати і які можуть контролювати. Наприклад, перевіряючи виконане завдання, виправляючи допущені особисто та однокласниками помилки, діти поступово вчаться керуватися своєю метою, а їх довільна увага стає провідною. Одночасно з нею функціонує та розвивається мимовільна увага. Пов'язана вона не з яскравістю і зовнішньою привабливістю предмета, а насамперед із потребами та інтересами, що виникають у навчальній діяльності.

За час перших років навчання у школі увага дітей ще не стійка. Так у 1-2 класах її стійкість вища при виконанні зовнішніх дій і нижча при виконанні розумових. Тому в їх навчальній діяльності мають чергуватися розумові заняття із заняттями зі складання схем, малювання, креслення (Дубровська Л.О., 2005, с.165).

Дітям молодшого шкільного віку ще важко розподіляти увагу. Особливо це помітно під час написання диктантів, коли необхідно одночасно слухати, пригадувати правила, використовувати їх і писати. Якщо вчитель добирає навчальні завдання, які передбачають одночасне виконання дітьми кількох дій, уже наприкінці 2 класу можна спостерігати позитивні зрушення в розподілі їх уваги.

У молодших школярів ще не сформовані навчальні вміння та навички, що заважає їм швидко переходити від одного виду навчальних занять до іншого. Це свідчить про недостатній розвиток такої важливої властивості уваги, як переключення. Однак з удосконаленням навчальної діяльності вже наприкінці 1-го — на початку 2-го класу учні легко переходять від одного етапу уроку до іншого, від однієї навчальної роботи до іншої (Дубровська Л.О., 2005, с.165).

Отже, в організації навчання учнів молодших класів слід враховувати рівень розвитку та стійкість, розподіл, переключення їх довільної уваги.

У кожній дитині своєрідно поєднуються індивідуальні та вікові особливості, при цьому індивідуальні особливості, на думку вчених, можуть перебивати вікові. Індивідуальні відмінності - це відмінності в фізіологічних задатках, у особливостях нервової системи, на підставі яких формується психічне життя особистості, всі її психічні процеси. В умовах шкільного навчання діти відрізняються одне від одного, перед усім тим, що по-різному засвоюють матеріал шкільної програми, тобто виявляють різні здібності до навчання. Таким чином, для підвищення ефективності навчання слід створити дитині такі умови для засвоєння знань, що враховують її індивідуальні можливості (Дубровська Л.О., 2005, с.164).

Діти відрізняються одне від одного за такою властивістю як гнучкість розуму. Більшість вчених визначають у обдарованих дітей активність, рухомість розумових процесів, швидке перемикавання від однієї операції до іншої.

Вони відрізняються один від одного ще й за стійкістю розумових процесів. Школярі із заниженою научуваністю характеризуються нестійкістю розуму, яка виявляється в необґрунтованій зміні орієнтації, переході від однієї системи дій до іншої під впливом випадкових ознак асоціацій.

До індивідуальних особливостей дітей, які впливають на успішність навчання, вчені відносять й особливості мотиваційно-потребної сфери особистості. Наприклад, занижена самооцінка та низький рівень домагань призводять до зниження навчальної активності школяра (Кулачівська С.Є. & Гуменюк Г.В, 2005, с.56) .

Таким чином, школярі відмінні один від одного за фондом накопичених знань, за научуваністю, пам'яттю, мотивацією, інтересам. Ми розглянули найбільш суттєві, на наш погляд, індивідуальні відмінності учнів, які впливають на процес засвоєння знань, вмінь та навичок.

Аналізуючи індивідуальні особливості учнів, можна помітити, що вони є передумовами успішності засвоєння матеріалу з будь-якої предметної галузі, є показниками загальної успішності і не відображають специфіки вивчення матеріалу з навчального предмета українська мова.

Сучасна педагогічна наука виділяє певні способи та завдання , що є головними при використанні індивідуального підходу, які застосовані в процесі аналізу даного підходу з погляду на нього як на науково- теоретичну проблему (Бібік Н.М., 2007, с.205) (див.табл. 1.1.).

Таблиця 1.1.

Способи та завдання індивідуального підходу у співвідношені до навчання

Способи реалізації індивідуального підходу в навчанні	Завдання, що вирішуються за допомогою вказаних способів
1. Індивідуальні варіативні завдання	<ul style="list-style-type: none"> - збереження єдиного освітнього компонента, забезпечення гарантованого рівня засвоєння; - навчання кожного учня відповідно до його індивідуальних особливостей; - надання учням максимальних можливостей для вибору, задоволення інтересів та розвитку здібностей.
2. Індивідуальні графіки виконання навчального плану	<ul style="list-style-type: none"> - здійснення навчання в індивідуальному темпі; - забезпечення освіти для дітей з функціональними обмеженнями; - розвиток здатності дитини до самоаналізу.
3. Елементи проблемного навчання (проблемні ситуації, проблемні завдання)	<ul style="list-style-type: none"> - досягнення учнями високого рівня розвитку здатності до самонавчання; - формування особливого стилю розумової діяльності й дослідницької активності; - розвиток пізнавальних інтересів.
4. Поєднання індивідуальної, групової та фронтальної форм роботи	<ul style="list-style-type: none"> - здійснення обліку індивідуальних особливостей кожного учня; - вивчення навчального матеріалу з різною повнотою й глибиною; - здійснення навчання у різному темпі.
5. Елементи диференційованого навчання	<ul style="list-style-type: none"> - облік індивідуальних здібностей та нахилів учнів; - надання учням свободи вибору елементів навчально-виховного процесу.

У динамічних суспільних реаліях сьогодення освітня галузь покликана забезпечити рівний доступ до навчання для кожного здобувача освіти, при тому що вимоги до навчального процесу повсякчас збільшуються та ускладнюються. За традиційним навчанням вважалося нормою при виборі завдань орієнтуватися на так званого «середнього» учня, що в даних умовах вважається недоречним. Вчитель, орієнтуючись у своїй роботі на «середнього» учня, не зважає на труднощі, які виникнуть у дітей з проблемами у навчанні і які через це втратять будь-яку мотивацію у виконанні завдань, і також дітей, які є «сильними», тому що вони також потребують додаткових завдань, але уже спрямованих на поглиблення їх знань, умінь та навичок.

Важливо зважати і на те, що учні, особливо молодшого шкільного віку, потребують постійної мотивації та так званої «ситуації успіху». Тобто дітям, які важко освоюють навчальний матеріал, потрібно підбирати відповідні завдання, з якими вони впораються на даний момент, а тоді, поступово збільшуючи навантаження, ми зможемо досягнути вагомих результатів. У той же час школярі, які мають обдарованості в певній галузі, тобто так звані відмінники, потребують ускладнених завдань для подальшого розвитку, оскільки подані завдання підручника їм можуть бути дуже легкими у виконанні і тоді вони втратять зацікавленість у подальшій навчальній діяльності. В кожному класі можемо спостерігати дітей з різним рівнем знань, можливостями та інтересами (Дубровська Л.О. & Дешко О.О., 2018, с.23-24).

Саме ці індивідуальні особливості кожного школяра мотивували вчених у знаходженні нових підходів до освітнього процесу. Одним із них є «індивідуальний», що спрямований на створення сприятливих умов для всіх здобувачів освіти.

Суть даного принципу полягає у пристосуванні (адаптації) навчального матеріалу до можливостей кожного школяра чи особливостей засвоєння знань, умінь та навичок. Оскільки індивідуалізація не буває абсолютна, тому

і враховування всіх особливостей особистості при підборі форм та методів засвоєння навчального матеріалу є недоречним. Тобто, до уваги беруть тільки основні відмінності, які характеризуються різним розвитком пізнавальних процесів. Тому, коли ми говоримо про індивідуалізацію навчання та індивідуальний підхід, то ми ці процеси сприймаємо як відносну індивідуалізацію (Кулачківська С.Є. & Гуменюк Г.В., 2005, с.55).

У зв'язку з цим виникає низка питань, спрямованих на визначення тих особливостей, які важливі при визначенні навантаження у підборі навчального матеріалу.

Для цього можна створити певну систему питань спрямованих на визначення певних якостей особистості, за якою вчитель буде проводити так звану діагностику.

- рівень навченості;
- уміння читати з відповідною швидкістю, інтонацією, вміння відтворювати інформацію;
- уміння працювати самостійно;
- уміння критично мислити;
- рівень розвитку мовленнєвої компетентності;
- розвиток пізнавальних інтересів та ін (Прокопенко І.Ф., 2018, с.457).

Досвід переконує, що застосування такого виду діагностики надає вчителю можливість визначати загальні задатки і особливості школярів із визначенням у подальшому динаміки розвитку кожного здобувача освіти та полегшувати роботу у підборі системи індивідуальних завдань.

Індивідуальний підхід як принцип здійснюється в тій чи іншій мірі у всіх існуючих моделях навчання, тому його можна також вважати «проникаючої технологією». Індивідуалізація навчання охоплює всі ланки навчального процесу: цілі, форми, методи і засоби навчання (Бібік Н.М., 2007, с.105).

Цілі: збереження і подальший розвиток індивідуальності дитини, її здібностей. Сприяння Засобами індивідуалізації виконання навчальних програм кожним учнем, попередження неуспішності. Формування загальнонавчальних умінь і навичок при опорі на зону найближчого розвитку кожного учня. Поліпшення мотивації навчання і розвиток пізнавальних інтересів. Формування особистісних якостей: самостійності, працьовитості, творчості.

Форми і засоби: в сучасних умовах головною формою індивідуалізації навчання є самостійна робота учня в школі і вдома: індивідуальні навчальні завдання для самостійної роботи, робочі зошити на друкованій основі. В рамках класно-урочної системи можлива така організація роботи класу, при якій 60-80% часу вчитель може виділити для індивідуальної роботи з учнями. Оригінальна нелінійна конструкція уроку: частина перша - навчання всіх, частина друга - два паралельні процеси: самостійна робота учнів і індивідуальна робота вчителя з окремими учнями.

Методи: розвиток здібностей відбувається ефективно, якщо давати дитині картину складніших завдань, мотивувати сам процес навчання, але залишати учню можливість працювати на тому рівні, який для нього сьогодні можливий, доступний.

Суть індивідуального підходу в тому, щоб йти в процесі навчання немає від навчального предмета до дитини, а від дитини до навчального предмету, йти від тих можливостей, якими володіє дитина, вчити його з урахуванням потенційних можливостей, які необхідно розвивати, удосконалювати, збагачувати. Нове трактування індивідуального підходу включає: відмова від орієнтування на середнього учня; пошук кращих якостей особистості; застосування психолого-педагогічної діагностики особистості; врахування особливостей особистості в навчально-виховному процесі; прогнозування розвитку особистості; конструювання індивідуальних програм розвитку, його корекція (Бібік Н.М., 2007, с.106).

Результат: оптимізація навчального процесу стосовно здатним і обдарованим учням (творча діяльність, поєднання класної і позашкільної роботи). Надання свободи вибору ряду елементів процесу навчання. Формування мотивації досягнення, впевненості в своїх можливостях, свою політичну позицію в навчальній діяльності. Формування адекватної самооцінки учнів.

При використанні індивідуального підходу на уроках у початковій школі вчителю слід звернути увагу на певні правила. Для того, щоб урок був ефективним та пізнавальним вчитель має: мати певний план роботи на уроці; використовувати інноваційні технології; використовувати такі завдання, які дадуть змогу учневі самому обрати темп роботи та обсяг, який буде їй посилі; обов'язковим є і створення позитивного настрою під час уроку; стимулювати навчальну та пізнавальну діяльність кожного, тощо. Більш детально інформацію про діяльність вчителя під час уроку при використанні індивідуального підходу можна розглянути у поданій нами таблиці (див. рис.1.4.)

Діяльність учителя на уроці з використання індивідуального підходу



У роботі із «слабкими» учнями, на думку І.Петричко, потрібно дотримуватися певних правил, щоб не порушити їх психологічний стан,

оскільки зазвичай діти, які є слабкими у навчанні, мають слабку психіку (Петричко І., 2020. С.45-46), а саме:

1. Не ставити таких дітей у ситуацію, коли їм потрібно швидко вирішувати якісь завдання, чи швидко відповісти на питання. А навпаки, давати час, щоб дитина розмірковувала.
2. Потрібно формувати у них впевненість у своїх силах, створювати «ситуацію успіху», використовувати похвалу та інші мотиваційні компоненти.
3. Не робити для дитини глибоке опитування з нової теми, а дати час їй засвоїти матеріал.
4. Потрібно бути дуже обережними при виборі оцінювання невдач таких унів, щоб не створювати для них стресових ситуацій, а обов'язково хвалити їх навіть, коли результат роботи не відповідає вимогам, але все ж таки є певні позитивні зміни.
5. Давати час на перевірку своєї роботи перед здачею та можливість зробити виправлення.
6. Такі діти зазвичай мають не стійку увагу, тому вчителю потрібно намагатися утримувати, якомога більше увагу дитини на вивчення матеріалу (використовуючи чергування різних видів діяльності та створювати спокійну обстановку, яка буде до мінімуму зводити чинники відволікання).
7. Важливим є навчити дитину переживати різного роду невдачі та помилки, доводячи їй що невдача ніколи не є приводом до відчаю, а навпаки позитивним поштовхом на подальшу працю з метою покращити свій результат
8. Таких дітей слід залучати до різних видів діяльності для пошуку занять, які дадуть можливість їй розкрити себе та свої можливості.

Водночас у роботі із «сильними» учнями, які, на відміну від інших, мають глибші знання, інтелектуальні здібності, творчі можливості та прагнення до навчальної діяльності, свою роботу педагогу слід організувати,

використовуючи диференціацію завдань. Адже подальший розвиток дітей цієї категорії залежить від достатньої мотивації, тому важливу роль відіграє професіоналізм вчителів, які працюють з такими молодшими школярами (Петричко І., 2020. С.45-46).

Отже, застосування індивідуального підходу в навчальній діяльності молодших школярів є одним із шляхів підвищення ефективності навчальної діяльності під час освітнього процесу.

У сучасній початковій школі вчитель не повинен подавати здобувачам освіти готові знання, а слід організувати роботу таким чином, щоб у дітей розвивався пізнавальний інтерес до навчання та вміння працювати самостійно. Для цього він використовує у своїй педагогічній діяльності технології, що спрямовані на індивідуалізацію навчання та за якими використовується індивідуальний підхід до здобувачів освіти.

Висновки до розділу 1

На основі аналізу наукової літератури встановлено, що вчені під індивідуальним підходом розуміють процес навчання, який враховує вікові та індивідуальні особливості здобувача освіти. Принцип індивідуалізації полягає в пристосуванні (адаптації) навчального матеріалу відповідно до можливостей, характеру сприймання та особливостей засвоєння знань кожного з них.

Характеризується індивідуальний підхід як організація освітнього процесу таким чином, щоб добір форм, методів, засобів та прийомів був спрямований на врахування індивідуалізації процесу навчання. Поштовхом до його використання були протиріччя, які з'являлися між освітнім процесом та індивідуальними особливостями характеру засвоєння знань кожного школяра.

Аналіз науково-педагогічної літератури засвідчив, що застосування принципу індивідуалізації має давню історію. Так, К.Д.Ушинський вважав,

що умовний поділ класу на частини, відповідно до навчальних можливостей, дає позитивні результати тільки тоді, коли педагог зможе організувати роботу в класі таким чином, щоб, працюючи з однією групою дітей, він міг дати самостійні справи іншій групі так, щоб це приносило користь. Проблема індивідуально підходу проаналізована в працях багатьох учених. Зокрема, П.П.Болонський та О.М.Гетьман розглядали особливості індивідуалізації навчання. Більш широко дане питання розкрито в дослідженнях у Ю.К.Бабанського, І.Е.Унта та багатьох інших учених, які обґрунтували сутність принципу індивідуалізації та запропонували різні методи індивідуального підходу в навчанні учнів раннього шкільного віку, зокрема й молодшого.

З'ясовано, що індивідуальний підхід є педагогічним принципом, який спрямований на забезпечення ефективності освітнього процесу. Результати дослідження підтверджують думку вчених про необхідність враховування індивідуальних особливостей дітей у педагогічній діяльності та застосування індивідуального підходу до різних категорій здобувачів освіти, в першу чергу до «важких» та обдарованих.

Отже, освітній процес потрібно не просто адаптувати під кожного школяра, а орієнтуватись на розвиток важливих компонентів навчальної діяльності та формувати всебічно розвинену особистість, розвиваючи її мислення, інтереси і пізнавальні можливості.

Тому вчителю, щоб організувати освітній процес з використанням індивідуального підходу, слід мати чітке уявлення і ґрунтовні знання про особливості роботи з різними групами дітей, вміти оцінювати їх досягнення орієнтуючись не на загальні вимоги програми, а на особливості сприйняття навчального матеріалу. Також потрібно вміти надавати допомогу дітям різного рівня таким чином, щоб забезпечити їм успішне навчання і гармонійний особистісний розвиток.

РОЗДІЛ 2.

ОРГАНІЗАЦІЙНО-ПЕДАГОГІЧНІ ЗАСАДИ ІНДИВІДУАЛЬНОГО ПІДХОДУ ДО НАВЧАННЯ УКРАЇНСЬКОЇ МОВИ В ОСВІТНЬОМУ ПРОЦЕСІ ПОЧАТКОВОЇ ШКОЛИ

2.1. Опис досвіду реалізації індивідуального підходу в навчальній діяльності учнів молодшого шкільного віку

Експериментальна робота проводилась у 3-В класі Банилово-Підгірнівської гімназії. Головною метою цієї роботи було перевірка впливу деяких форм і методів індивідуалізації навчання молодших школярів шляхом використання індивідуального підходу. Для цього використали такі показники, як навченість, пізнавальний інтерес і можливості вивчення деяких тем з навчального предмету українська мова в різному темпі.

У класі навчається 24 учні. З них високий рівень знань мають 9 школярів, достатній – 10, середній – 4, початковий рівень знань – 1 учень. Спостереження і бесіди із здобувачами освіти, які навчаються в цьому класі показали, що 6 учнів мають пізнавальний інтерес до вивчення української мови.

На початку експериментальної роботи була проведена самостійна робота на виконання завдань спрямованих на визначення рівня знань з української мови. Завдання були диференційовані, їх використано 5. Для того, щоб учень отримав середній рівень, потрібно було виконати завдання 1 і 2, для достатнього рівня – 1, 2, 3 і завдання 4 хоча б частково, для високого рівня потрібно було виконати всі 5 завдань.

Самостійна робота (один із варіантів)

1. Прочитай подані слова та запиши їх в алфавітному порядку.
Квітка, береза, дівчинка, папіп, якір, дуб, помідор, верба, заєць, крокодил.
2. Запиши звукову модель слів:

Пісня, дорога, дзвін.

3. Запиши всі можливі місця для переносу поданих слів.

Пісня - _____

Кукурудза - _____

Сіль - _____

Сім'я - _____

Олівець - _____

4. Спиши текст вставляючи пропущені літери.

Ш..рока річка Дн..про дивує всіх своєю красою. Її б..реги єднають
ле..ко перелітні птахи. Цей д..вовижний край славиться багатьма
л..гендами.

5. Напишіть коротке висловлювання (3-5речень). На тему «Навіщо нам мити руки?»

Після перевірки даної роботи отримано наступні результати: всі завдання виконали і отримали високий рівень 5 учнів, завдання 1-4 виконали 10 учнів і отримали достатній рівень, 7 учнів виконали завдання 1-3 і отримали середній рівень, не впорались із завданням 2 учні, які виявили початковий рівень знань. Результати роботи дали змогу побачити рівень знань учнів української мови (див.табл.2.1.)

Таблиця 2.1.

**Результати якості знань учнів за виконанням самостійної роботи
(констатувальний етап)**

Рівень досягнень	Кількість виконаних завдань	Кількість дітей
Високий	№ 1-5	5
Достатній	№ 1-4	10
Середній	№ 1-3	7
Початковий	№ 1 або 2	2

Зважаючи на рівень розвитку здобувачів освіти, була сформована система індивідуальних та групових завдань. Наприклад, на уроці закріплення знань з теми «Речення» шести сильним учням було надано індивідуальні картки.

Далі проведено роботу за індивідуальними картками (відповідно рівню розвитку здобувача освіти).

Індивідуальна карта 1

1. Визначити тип речення (потрібно з'єднати стрілочками речення із його типом).

Хто хоче з'їсти цукерку? спонукальне

Все навкруги було прекрасним. розповідне

Люди, бережіть природу! питальне

Індивідуальна карта 2

1. Пошир речення (подане речення потрібно поширити, використовуючи питання подані в дужках).

Дитина читає (що?) _____

Зайчик стрибає (куди?) _____

Смачні ягоди вирости (де?) _____

Мама прийшла (звідки?) _____

Індивідуальна карта 3

1. Записати речення, відкривши дужки за зразком (в дужках подані слова в невірній формі, слід змінити слово так, щоб речення було вірним).

Зразок. Дівчинка ішла до (школа) – Дівчинка ішла до школи.

Сидів на (дерево) дятел - _____

Діти читають (книга) - _____

В саду ростуть (вишня) - _____

Тато прийшов у садочок забрати (дитина) - _____

Індивідуальна карта 4

1. Поділіть подані речення на слова, запишіть їх у зошит.

Восени опадають листя з дерев.

Діти грають футбол.

Яскравий метелик чарує дітей своєю красою.

Індивідуальна карта 5

1. Прочитайте подані речення та поставте в кінці потрібний розділовий знак.

Андрійку, ти допоможеш мені

Будь обережним, Максиме

Яка прекрасна золота осінь

Індивідуальна карта 6

1. Із поданих слів утворіть речення.
української, Сьогодні, урок, мови, у нас.
фрукти, У, ростуть, саду, нашому.

Зазначимо, що четверо учнів успішно виконали завдання. Також ми використовували і такий прийом, за яким усім здобувачам освіти були надані вправи, що містили додаткові завдання, які могли виконати ті, хто мав розвинене мислення та здібності у вивченні української мови. Так на уроці тим, хто вже засвоїв новий матеріал скоріше інших, їх пропонувалися додаткові завдання.

Додаткові завдання для бажаючих пропонувались і у виконанні домашніх робіт. Так, під час вивчення теми «Однозначні та багатозначні слова» у 3 класі, домашнім завданням учнів було виконання вправи 47 з підручника, що мала на меті розгляд поданих малюнків, усне пояснення значення слова *гребінь* у кожному із поданих значень та потрібно скласти три речення з використанням цього слова в різних значеннях.

Рис. 2.



Додатковим завданням до вправи було навести приклади інших багатозначних слів та скласти з ними речення.

Перевірка домашнього завдання показала, що 15 учнів виконували додаткове завдання, проте впорались тільки 10, отримавши правильний результат.

Також додаткові завдання пропонувались і тим учням у яких були труднощі в навчанні. Робилося це для того, щоб зрозуміти, чи засвоюють вони хоча б основу знань, вмінь і навичок, потрібних для подальшої праці. Їхньою метою було подолання труднощів у навчанні школярів, котрі цього потребують.

Використовувався прийом індивідуальної допомоги окремим школярам, навченість котрих була низькою, або були наявні прогалини в навчальному матеріалі. Учитель проводив з такими дітьми додаткові заняття.

Особливу увагу приділялося проведенню факультативів, тобто тих занять, які повністю засновані на індивідуалізації та індивідуальному підході. Мета факультативу з української мови полягала в тому, щоб розширити і поглибити знання здобувачів освіти. На заняття приходило 9 школярів, кожен з них мав на меті опанувати знання з української мови.

Заняття проводились наступним чином: учитель давав завдання, яке учні розглядали, обдумували, потім обговорювалась ідея про шляхи вирішення того чи іншого завдання, виділялись головні етапи за якими буде виконуватись завдання, після чого школярі починали самостійно вирішувати подану вправу у зручному для себе темпі.

Наприклад, на одному із занять факультативу розглядалася тема створення тексту-опису за поданим малюнком. Для початку вчитель запропонував учням пригадати, що таке твір-опис. Потім для створення проблемної ситуації загадав загадку, відгадкою якої і була квітка, зображена на малюнку, яку дітям потрібно буде описати у своєму творі.

Наступним етапом були бесіда на основі зображення, створення асоціативного куща до слова *ромашка*, прослуховування легенди та виконання наступних завдань з метою підготовки до написання твору-опису:

1. Створи пари

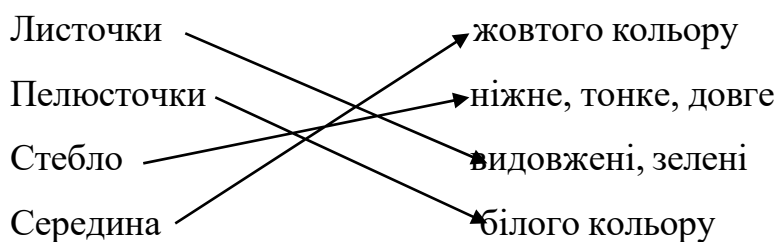

2. Дай відповіді на наступні запитання:

- Де росте ця квітка?
- Що ви можете сказати про стебло ромашки?
- Які вона має листочки?
- Якими є її пелюстки?
- В яку пору можна спостерігати цвітіння ромашки?
- Що вам нагадує ця квітка?

- Що ви ще цікавого хотіли б розповісти про неї?

Саме ці питання були навідними у написанні твору. Далі обговорювався план написання опису квітки. Для дітей, які мають труднощі у навчанні, були надані індивідуальні картки на яких були початки речень, а учням потрібно було їх продовжити, тоді вони отримували готовий твір.

У разі, якщо в когось виникали запитання, кожен мав право поставити запитання вчителю чи будь кому із учасників факультативу. Після виконання завдання перевірявся результат роботи та обиралося нове завдання для вирішення (у разі якщо всі учні закінчили попереднє). Якщо хтось із школярів швидше інших виконав завдання, йому надавалось нове, вирішення якого йому слід було зробити самостійно, оскільки кожен займався у своєму темпі.

Найбільш широкі можливості для індивідуалізації навчального процесу надає самостійна робота, саме яка проходить в індивідуальному темпі та виконується самостійно. Якщо говорити про цей вид навчальної діяльності, то він характеризується такими ознаками:

- Виконання завдань самостійної роботи проводиться без посередньої участі вчителя в ній, але під його наглядом;
- Школярам надаються завдання для виконання та настанови, чи інструктаж щодо виконання даного виду роботи;
- Виконання самостійної роботи потребує розумової напруги.

Коли учням були надані завдання, розроблені для кожного з них індивідуально, то всі здобувачі освіти впоралися із поставленою задачею. Справа у тому, що їм були надані не однакові для виконання завдання, а спеціально підібрані вправи відповідно до розумового розвитку кожного.

У своїй роботі на уроках вчитель поєднував колективні, групові та індивідуальні методи навчання. Це проходило у такій формі. Наприклад, при вивченні нової теми: «Типи речень» на уроці української мови вчитель веде пояснення даної теми у вигляді колективної роботи, після засвоєння

теоретичних знань пропонує учням виконання вправ для засвоєння практичних навичок з даної теми.

Наступний етап – робота в парах. Давалися завдання переконструювати речення з одного типу в інший. Для цього кожній парі подається розповідне речення, за яким вони повинні створити питальне і спонукальне речення.

Зразок. Розв'язують діти задачу. (розповідне)

Діти, ви розв'яжете задачу? (питальне)

Діти, розв'яжуйте задачу! (спонукальне)

Пояснивши завдання школярам та виконання зразкової роботи, вчитель пропонує тим учням, які уже сприйняли навчальний матеріал, самостійні завдання для виконання. А вчитель в свою чергу продовжує працювати з тією частиною учнів, котрі ще не засвоїли поданий матеріал і потребують додаткового пояснення. Якщо засвоєння знань відбулося і у групи учнів, які мали проблеми, то вчитель і їм для закріплення подає вправу, але легшу для виконання, тобто посилену для даної групи молодших школярів. Таким чином ми зясували, що закріплення даного матеріалу до кінця уроків відбулося в усіх дітей.

Після закінчення експериментальної роботи було проведено діагностувальну роботу, що містила завдання двох видів: перша частина, яка була обов'язковою для виконання всіма учнями, та додаткова, яку на практиці ми позначили зірочкою (*), що була необов'язковою для виконання всіма школярами, однак бажаною, оскільки була ускладненим видом завдань.

Наводимо завдання для діагностувальної роботи з розділу «Речення» (один із поданих варіантів)

1. Група слів, що зв'язана за змістом це..
 - a) Речення
 - b) Звертання
 - c) Текст
2. Обири із поданих речень питальне:
 - a) Діти гуляли у саду

- b) Допоможи мені, друже!
- c) Ти виконав домашнє завдання?
3. Як називається речення, у якому когось спонукають?
- a) Розповідне
- b) Спонукальне
- c) Питальне
4. Із поданих слів склади речення та підкресли головні члени речення.
гуляв, По, лелека, полю, нашому.
5. Із поданого розповідного речення створить питальне і спонукальне.
Діти читають казки.
6. Поділи поданий текст на речення.
У осінньому лісі ми побачили зайчика він мав сірий козушок куций хвіст т довгі вушка його йочі були чорними та круглим иначе маленькі намистинки.
7. * Придумати заголовок та продовження розповіді завдання б.
Проаналізувавши результати діагностувальної роботи, ми побачили, що рівень навченості учнів 3-В класу значно підвищився. Так, учнів, які виконали завдання на високий рівень було 7, на достатній рівень – 11, середній рівень отримали 6 учнів, початкового рівня у виконанні даного такого виду діагностувальної роботи не було (див. табл.2.2.).

Таблиця 2.2.

Результати якості знань учнів у підсумковому етапі

Рівень початкових знань	Кількість здобувачів освіти
Високий	7 осіб
Достатній	11 осіб
Середній	6 осіб
Початковий	-

Для наочного підтвердження ефективності застосування індивідуального підходу в навчальній діяльності подаємо результати

експерименту у вигляді таблиці, що відображає досягнення учнів на початку експериментальної роботи та після її закінчення (див. табл. 2.3.).

Таблиця 2.3.

Порівняльна таблиця якості знань здобувачів освіти

Рівень	Вступна робота	Фінальна робота
Високий	5 дітей	7 дітей
Достатній	10 дітей	11 дітей
Середній	7 дітей	6 дітей
Початковий	2 дітей	-

Маємо підстави стверджувати, що покращенню результатів навчальної діяльності учнів сприяло використання вчителем індивідуального підходу до кожного здобувача освіти. Позитвним є такий процес: дітей, які не написали діагностувальну роботу на кінець експерименту не було. Кількість тих, у кого був високий рівень знань збільшилась, оскільки на початку їх було 5, а по закінченню – 7 учнів.

Після проведеної експериментальної роботи в Банилово-Підгірнівській гімназії нами були розроблені певні рекомендації для вчителів, які дадуть їм змогу підвищити ефективність освітнього процесу за допомогою використання індивідуального підходу і диференціації завдань:

1. Слід провести загальний аналіз рівня навченості кожного здобувача освіти, виявити певні критерії та шляхи для вдосконалення своєї роботи.
2. Вести карту обліку індивідуальних особливостей кожного учня.
3. Використовувати в роботі систему діагностичних вимірів контролю та аналізу.
4. Проводити внутрішню диференціацію здобувачів освіти, будувати роботу із урахуванням рівня розвитку їх пізнавальних інтересів.
5. Спостерігати за результатами кожного учасника освітнього процесу задля того, щоб давати їм завдання відповідно навчальному рівню досягнень.

6. Мотивувати учнів початкових класів до вивчення тієї чи іншої дисципліни шляхом вибору специфічних, інноваційних форм, методів та засобів навчання.

2.2. Використання індивідуального підходу у навчальній діяльності молодших школярів на уроках української мови

Вивчення наукової літератури і шкільної практики дало підстави стверджувати, що для використання індивідуального підходу вчителю слід попередньо провести спостереження за кожною дитиною щодо встановлення рівня її навчальних можливостей, комунікативної компетентності, розвитку мислення, особливостей самостійної роботи (чи потребує учень допомоги, чи вміє використовувати її і наскільки розвинене вміння працювати самостійно) (Савченко О.Я., 2012, с.504).

З цією метою у процесі дослідження молодшим школярам роздавались індивідуальні картки з різного рівня завданнями, відповідно до можливостей кожного, відводився час на ознайомлення із завданнями, після якого учні могли попросити роз'яснення щодо вимог виконання того або іншого завдання.

Аналіз роботи школярів, допущених при виконанні завдань помилок, спостереження за виконанням і організацією своєї роботи дав можливість зробити висновок, що в класі діти по-різному справлялися із завданнями і за цими результатами їх умовно можна поділити на три групи: до першої групи відносяться діти «сильні» у розумінні сприймання і відтворення навчального матеріалу, які володіють фактичними знаннями та вміють їх використовувати у практичній діяльності і здатні до організації своєї самостійної роботи; до другої належать учні середнього рівня розвитку вміння застосовувати свої знання у практичній діяльності, такі діти є уважними та наполегливими, але потребують певної допомоги, або ті, що знають теоретичний матеріал, але мають труднощі у використанні його при виконанні вправ; до третьої

віднесено «слабких» дітей, в яких найчастіше бувають прогалини у вивченні навчального матеріалу, тому вони не можуть виконувати самостійно значну частину завдань і потребують вагової сторонньої допомоги чи підказок у вигляді зразка, пам'ятки або алгоритму дій.

Наступним етапом нашої роботи була індивідуалізація завдань для кожної із виявлених груп. Тоді сильним учням було запропоновано завдання, що сприяють їх подальшому розвитку, мотивують їх у поглибленні своїх знань та розвивають вміння критично мислити.

Для прикладу розглянемо його проведення на уроці української мови в 3 класі з теми «Словосполучення».

Сильним учням були подані завдання виду:

1. Скласти якомога більше словосполучень за поданим зображенням.



2. Знайти словосполучення у поданому тексті та зробити схеми до них.

(додаткове завдання: придумати продовження розповіді)

Настала золота осінь. Все навкруги покривається різнобарвним листом. Щасливі діти гуляють в осінньому парку, дивлячись як веселий вітер зриває барвисті листочки додолю. Який дивовижний світ природи.

3. Дібрати якнайбільше прикладів словосполучень за поданими схемами:

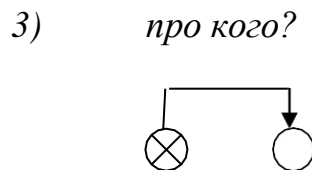
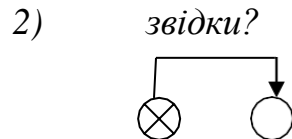
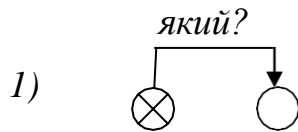

Такого виду завдання сприяють розвитку творчого мислення і спрямовані на пошуки нових рішень.

Для учнів середнього рівня розвитку було запропоновано вправи, які спрямовані на розвиток їх уміння працювати самостійно та вміння застосовувати здобуті знання у практичній діяльності. Картки містили вправи із теоретичними знаннями та способом використання їх у виконанні, а також вправи, що мали на меті розвиток у дитини самоконтролю та вміння перевіряти правильність виконання завдань.

Наприклад, до тієї ж теми «Словосполучення» у 3 класі:

1. До поданих слів-іменників потрібно дібрати прикметники так, щоб утворилися словосполучення, за зразком:

Зразок. Квіту́ча весна

Осінь, вітер, діти, зайчик, земля, історія, казка.

2. Прочитай речення. Спиши вставляючи пропущені слова, користуючись довідкою

Веселого літнього ... маленький зайчик забіг у наш двір. Діти худко ... з дому, щоб побачити Та від їх галасу маленький ... пострибав у ліс.

Довідка: вибігли, ранку, зайчик, куцохвостого.

Для учнів третьої групи пропонувались картки, в яких подано завдання, спрямовані на подолання прогалин у теоретичному осмисленні навчального матеріалу та формування вміння застосовувати їх у практичній діяльності. Наявним також був мотиваційний компонент для заохочення школярів цієї групи до виконання завдань у вигляді картинок, схем, настанов та ін. Наводимо їх для прикладу.

1. За допомогою стрілочок потрібно з'єднати слова так, щоб утворилися вірні словосполучення:

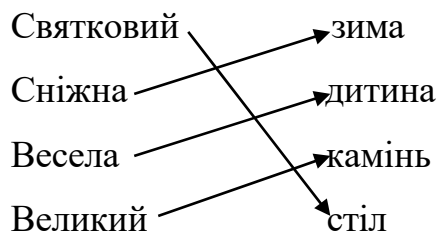

2. Дібрати до поданих іменників прикметники з довідки, щоб утворилися словосполучення (може бути, за потреби, присутій дидактичний матеріал у вигляді картинок):

Земля, небо, квіти, місяць, хлопчик, пісня.

Довідка: яскравий, блакитне, святкова, родюча, різнобарвні, веселий.

Варто зазначити, що використання індивідуальних карток не є єдиним методом впровадження індивідуального підходу в освітній процес. На уроках української мови вчитель також може використовувати метод диференціації завдань. Під час розгляду певної вправи, можна після опрацювання умов щодо її виконання, задати школярам питання: «Хто із вас може самостійно впоратися із заданим завданням?». Тоді учням, які можуть впоратися самостійно, пропонують приступити до виконання завдання, а для інших дітей проводиться фронтальна робота для роз'яснення алгоритму дій. Учням, які впоралися швидше, можна запропонувати творчі завдання до вправи, надати можливість допомогти другу чи здійснити взаємоперевірку.

Використання індивідуалізації може відбуватися не тільки безпосередньо на уроках, а й у виконанні домашнього завдання. Оскільки вправи, подані у підручниках, для сильних учнів будуть залегкими і не

сприятимуть подальшому розвитку знань, умінь та навичок, а для слабких школярів виконання такого завдання потребуватиме значних зусиль, чи взагалі учень не буде спроможний їх виконати. Часто в таких ситуаціях батьки школярів, не спроможних виконати домашнє завдання, виконують його самі, через що їх дитина не має можливості опанувати навчальний матеріал.

Вважаємо, що вчителю доцільно для цих груп учні диференціювати домашні завдання. Для сильних підготувати додаткове завдання, що розвиватиме їх критичне мислення та буде вдосконалювати вміння використовувати свої знання у нестандартних ситуаціях; слабшим учням можна надати допомогу у вигляді пам'яток, схем, зразків (виконання вправи за аналогією), чи просто спрощене завдання, виконання якого посилить у них мотивацію здобуття нових знань.

Наприклад, перший різновид домашнього завдання – індивідуальні картки під час вивчення теми «Речення» в 3 класі (Додаток Б).

(Індивідуальні картки складені, відповідно до навчальних можливостей учнів)

1. Встановити межі речень.

Прийшла чарівна пора року осінь все навкруги розливається дивними барвами щасливі діти побігли в ліс по гриби там вони побачили маленьку білочку.

2. Спиши речення, познач головні члени речень.

Щаслива дівчинка прибігла додому.

Хлопчик забув вдома книгу.

Осіннім ранком подув сильний вітер.

3. Встав пропущені літери в текст, спиши його.

Це був чарівний в..есняний ранок. Жайворонок уже співав в..селу пісню. В..с..лий хлопчик із своєю с..стричкою гуляли в саду. Там вони побачили в..лику собаку. Діти п..р..лякалися її і побігли додому.

Такого виду завдання дають можливість кожному здобувачу освіти отримати задоволення від його виконання завдяки створенню ситуації успіху, оскільки підбираються вправи відповідно до можливостей кожного.

Наступний приклад дифереціації домашніх завдань на уроці української мови з вивчення теми «Іменники-синоніми, іменники-антоніми, багатозначні слова», за якою клас умовно ділиться на три групи за навчальною активністю і відповідно рівню розвитку та навчальних можливостей їм подаються завдання.

Диференціація завдань за вправою 95 (Додаток Б).

1 група (високого рівня навчальної діяльності)

- Прочитати прислів'я, списати іменники-антоніми. Дібрати нові два прислів'я з використанням іменників-антонімів. Записати їх.

2 група (середнього рівня)

- Прочитати прислів'я, списати їх, підкреслити іменники-антоніми.

3 група (низького рівня, що потребують сторонньої допомоги)

- Прочитати подані прислів'я, віднайти прислів'я в якому подані антоніми до слів добро та брехня, списати їх.

За твердженнями Рабунського Е.С. «індивідуалізація» домашніх завдань, реалізується, насамперед, через (Рабунський Е.С., 1975, с.10):

- 1) часткову індивідуалізацію домашнього завдання застосування групових та індивідуальних завдань;
- 2) використання разом із обов'язковими домашніми завданнями, необов'язкових, але бажаних для виконання завдань та рекомендацій .

Спостереження засвідчують, що в освітньому процесі зусилля вчителя спрямовані на те, аби впливати на учня, спираючись на відповідні дидактичні принципи, і за допомогою певних методичних прийомів навчити його вчитися, створювати умови, за яких навчання стає виховним, таким, що формує переконання та якості особисті. Саме індивідуалізація навчання дає можливість створювати ситуації успіху в навчанні для молодших школярів з

різними рівнями навчальних компетенцій. Отже успіх, хай навіть незначний, вселяє в учня віру в свої сили, що стимулює його до організованості, наполегливості, сміливості та нестандартності в мисленні. Всі ці властивості лежать в основі розвитку здібностей, потенціалу школяра, що спонукає його до пошуку нових знань, викликає прагнення до досягнення все нових і нових успіхів у навчанні, тобто до задоволення нових потреб особистості (Дичківська І.К., 2015, с.304).

Для організації індивідуального підходу вчителю необхідно мати уяву про особливості розумової діяльності різних груп учнів, про шляхи розвитку їх мислення, вміти оцінювати рівень розвитку школярів, володіти формами організації індивідуального підходу з урахуванням необхідності розвитку мислення.

Досвід переконує, що для досягнення мети освітнього процесу кожен педагог повинен здійснювати індивідуальний підхід до школярів, який ґрунтується на знанні їх особистих рис і умов життя. В результаті всебічного вивчення своїх вихованців у вчителя створюється чітке уявлення про характер кожного з них, про його інтереси і здібності, що дає змогу зрозуміти вчинки дитини, застосувати найбільш доцільні навчально-виховні засоби, які розвивають творчу активність школярів. Знаючи інтереси і нахили учнів, вчитель заохочує здібних школярів до успішної роботи в повній відповідності з їхніми можливостями, сприяє просуванню вперед учнів з середньою успішністю, допомагає відстаючим ліквідувати прогалини в знаннях, чому якраз і сприяє індивідуалізація процесу навчання (Дубровська Л.О., 2005, с.163-165).

Доцільно зазначити, що адаптування навчальних завдань допомагає індивідуалізувати роботу з учнями, забезпечує формування їх інтересу до всебічного осмислення зв'язків між даними й шуканими величинами, до пошуку раціональних способів виконання завдань. Водночас адаптування забезпечує виконання посильних завдань, що дає змогу створити ситуацію успіху, тобто бажання вчитися. Розв'язання адаптованих до рівня навчальних

компетенцій молодших школярів завдань сприяє поліпшенню саморегулювання пізнавальної діяльності учнів, стимулюванню навчально-пізнавальної активності, самоконтролю, а вчителю допомагає у здійсненні індивідуального підходу до них, у оптимальному керівництві процесом навчання.

Важливо, щоб адаптовані завдання передбачали поступовий перехід від простих до складніших видів роботи. Для сильніших учнів доцільні завдання, які були б не тільки більші за обсягом чи складніші за змістом, а й передбачали елементи творчого пошуку, різні вправи з логічним навантаженням. Індивідуалізація навчальної роботи при цьому сприятиме не тільки підвищенню рівня навчальних компетенцій, а й розвитку самостійності всіх учнів, їхнього інтересу до навчання. Адже правильно підібрані або подані завдання, що відповідають рівню навчальних компетенцій молодшого школяра, розвивають його мислення, сприяють формуванню навичок самоконтролю (Дубровська Л.О. & Дешко О.О., 2018, с.23-27).

Задля реалізації даних цілей вчитель у своїй роботі під час навчальної діяльності використовує індивідуальні завдання, розроблені для кожного учня особисто картки, враховує індивідуальні особливості кожного здобувача освіти.

Таким чином, індивідуальні форми навчання найбільш успішно реалізують принцип індивідуального підходу в початковій освіті. Вони дозволяють враховувати всі індивідуальні особливості учня, індивідуалізувати зміст, методи, темп навчальної діяльності школяра, слідкувати за його просуванням на шляху від незнання до знання, вчасно вносити необхідні корективи в діяльність дитини, яка навчається, пристосовувати її до умов та ситуацій, що постійно змінюються як з боку учня, так і з боку вчителя.

2.3. Індивідуальний підхід до навчання української мови у процесі самостійної роботи

Завдання будь-якого педагога – організувати освітній процес так, щоб зацікавити здобувачів освіти в отриманні знань, умінь та навичок, формуючи у них потребу у засвоєнні навчального матеріалу. Важливо домогтися, щоб кожна дитина брала активну участь у всіх видах діяльності, спрямовуючи свої вміння на опанування матеріалу та в самостійній роботі, розвивала свої знання з програмного матеріалу, закріплюючи та поглиблюючи вміння і навички.

Наголосимо, що саме індивідуалізація навчання допомагає у вирішенні даних проблем. Цілями індивідуального підходу є: використання та розвивання індивідуальних якостей і пізнавальних інтересів кожної особистості; розвиток талантів та використання здібностей кожного школяра; підготовча робота до свідомості у виборі майбутньої професії; формування у кожного здобувача освіти навичок самостійної роботи при опануванні навчального матеріалу (Пономарьова К., 2015, с.1-6).

На уроках української мови вчитель використовує певну систему форм та методів роботи, що дають змогу здобувачам освіти проявити свої знання з даної галузі, а також поглибити їх. Саме тому важливим етапом є визначення індивідуальних особливостей кожної дитини задля підбору таких шляхів пізнання, які потрібні для ефективного озброєння молодших школярів навичками та знаннями з української мови, що допоможуть їм навчитися використовувати здобуті знання у навчальній діяльності та повсякденному житті.

Науковцями виділені різні методи, які вони рекомендують використовувати під час освітнього процесу. Їх поділ залежить від різних факторів (Коберник Г.І.,2002, с.232):

1. У залежності від джерела знань та сприйняття навчальної інформації їх поділяють на словесні (наприклад, бесіди, розповіді, дискусії, робота з

- роздатковим матеріалом чи підручником), наочні методи (це ті, які дають можливість глибше розглянути матеріал використовуючи демонстрацію зображень чи самих предметів, а також спостереження) та практичні методи (тобто методи спрямовані на використання набутих знань у практичній діяльності, наприклад, при виконанні вправ) (за С.Петровським та Є.Голандом);
2. У залежності від форми організації взаємодій між вчителем та здобувачами освіти: розповідь(виклад певної інформації), бесіда та самостійна робота;
 3. У залежності від завдань та дидактичної мети методи поділяють на ті, що спрямовані на:
 - оволодіння новими знаннями; формуванням вмінь і навичок, перевірки та оцінювання знань, умінь та навичок (за Б.Єсіпов та М.Данилов);
 - усний виклад знань, самостійну роботу здобувачів освіти задля засвоєння та осмислення навчальної інформації, закріплення інформації навчального процесу, застосування здобутих знань у практичній діяльності та формування умінь і навичок, перевірку та оцінювання ЗУН (за І.Харламовим);
 4. У залежності від характеру пізнавальної діяльності здобувачів освіти – пояснювально-ілюстративний (тобто вчитель подає інформацію для засвоєння та осмислення певних понять), проблемного викладу (тобто створення певної ситуації за якої діти розуміють, що в них недостаток знань, для розв'язання певного завдання, що мотивує їх до засвоєння нових знань, які їм в цьому допоможуть), репродуктивний (подавання певного зразка, опираючись на який здобувач освіти виконує завдання), частково-пошуковий (спрямований на розвиток самостійності, оскільки вчитель разом з дітьми розглядає певне завдання, надаючи при цьому можливість учням виконувати самостійну роботу), дослідницький (спрямований на розвиток творчих

умінь дитини при вирішенні певної проблеми) (за М.Статкіним та І.Лернером).

Найчастіше педагог використовує комбінування декількох методів залежно від поставленої мети. Будь-який метод повинен реалізувати в собі навчальну, розвивальну та виховну функції (Фіцула М.М., 2003, с.527).

Основним засобом реалізації індивідуального підходу є самостійні роботи як певний дидактичний метод, що використовується для організації та керівництва навчальною самостійною роботою.

Методом самостійної роботи цікавилися у всі часи видатні науковці, які вивчали його через різні аспекти індивідуалізації та розвивального навчання. Саме вони відводили важливу роль самостійній роботі як чиннику формування розвиненої особистості, здатної до удосконалення. В цьому виді роботи виявляються особливості сприймання, засвоєння та відтворення навчального матеріалу з урахуванням індивідуальних здібностей кожного. Також це сприяє міцному та глибокому засвоєнню знань. Тому актуальним і у сучасному освітньому процесі є даний метод формування вміння вчитися та розвитку навичок самоосвіти (Логачевська С., 2006, с.9-11).

Головна функція самостійної роботи полягає у розвитку самостійності, інтелектуальних вмінь, наполегливості та прагнення до здобуття нових знань. Як і будь який інший метод, самостійна робота повинна реалізувати в собі триєдину мету: навчальну, розвивальну та виховну.

Самостійна робота школяра на уроці є скоріше навчальною, ніж контрольною, тобто самостійні роботи вчитель використовує частіше з метою засвоєння знань, а не їх перевірки. У початковій школі даний метод може застосовуватись на будь-якому етапі уроку української мови в залежності від дидактичної мети. Найчастіше вчителі використовують самостійну роботу на етапах засвоєння та закріплення чи повторення виучуваного матеріалу і рідше на етапі вивчення нового. Для того, щоб самостійна робота була результативною, педагогу слід вміло поєднувати завдання: усні та письмові; фронтальні та індивідуальні, користуючись

алгоритмом подачі матеріалу від легшого до важкого, які будуть зрозумілі для кожного. Якщо завдання потребує певних вказівок чи алгоритму дій, їх можна подавати у вигляді пам'яток (Савченко О.Я., 2011, с.11-16).

Метою індивідуального підходу є збереження і подальший розвиток індивідуальності кожної дитини, що представляє собою певну особистість. Найбільш широкі можливості для реалізації індивідуального підходу на уроці української мови надає використання диференційованої самостійної роботи, яка полягає в тому, що кожному здобувачу освіти даються завдання в залежності від індивідуальних особливостей, а також шляхом групування дітей в класі за певними ознаками (Вашуленко М.С., 2012, с.364).

Для успішної організації самостійної діяльності учнів під час освітнього процесу, слід створити такі умови, що дадуть змогу молодшим школярам активно використовувати здобуті знання в практичній діяльності та спонукатимуть їх до подальшого самовдосконалення. До таких умов можна віднести:

- використання в навчальному процесі різного виду дидактичних засобів, що дають змогу оптимізувати діяльність здобувачів освіти;
- постійний облік індивідуальних особливостей школяра;
- ведення контролю за виконанням завдань.

Задля організації самостійної діяльності учнів на уроках української мови можна використовувати різні форми навчання: колективна, фронтальна, індивідуальна, кооперативно-групова та ін. (Чайбайовська М.І., 2005, с.188).

Самостійна робота – це вид навчальної діяльності де:

- 1) здобувачам освіти пропонуються навчальні вправи, завдання та інструкції до їх виконання;
- 2) робота проводиться не за безпосередньої участі вчителя, але під його контролем;
- 3) виконання роботи потребує від здобувача освіти розумового навантаження.

Під час самостійної роботи кожний учень отримує конкретне завдання, яке передбачає виконання письмової роботи, коли здобувачам освіти подаються різні завдання в залежності від їх індивідуальних особливостей, чи шляхом групування дітей класу за певними особливостями. Найчастіше такі завдання використовують на етапі закріплення навчального матеріалу (Вашуленко М.С., 2010, с.364).

Завдання самостійної роботи можуть бути й однаковими для всього класу, але все ж таки містити певні додаткові завдання (необов'язкові для виконання, але бажані).

Підбираючи завдання для самостійної роботи вчитель повинен враховувати:

- різну підготовку та фізичний стан кожного здобувача освіти;
- різний ступінь активності мисленнєвих операцій;
- самостійність судження дітей;
- вміння аналізувати та аргументувати певні поняття, судження чи діяльність;
- уміння оцінювати певну ситуацію та робити узагальнення до різних положень.

Самостійна робота буває різних видів:

1. Самостійна робота з попереднім розглядом. Подається попередній розбір вправ та завдань на основі теоретичних пояснень, або часто це є вправа подібна до тієї, яку виконували на уроці.
2. Виконання вправ із самоперевіркою. Де здобувачі освіти виконують завдання, після чого здійснюють перевірку своїх робіт за поданим шаблоном
3. Тестові завдання із взаємоперевіркою, тощо (Чайбаховська М.І., 2005, с.188).

Підбираючи завдання для самостійної роботи різних груп дітей вчитель орієнтується на певні ознаки. Зміст завдань діти отримують однакові не

зважаючи на умовний поділ класу на групи. Для високого рівня вчитель при диференціації може:

- збільшити обсяг завдань, які потрібно виконати;
- зменшити час на виконання самостійної роботи, оскільки на вирішення поданих завдань вони не потребують стільки ж часу як інші діти;
- ускладнити вирішення завдань, вправ. При

цьому дітям із слабким рівнем знань можна:

- додатково подати зразок до виконання того чи іншого завдання, пам'ятку, що містить певну додаткову інформацію для вирішення завдань чи певну таблицю. За потреби.;

Наприклад, при вивченні теми «Узагальнення та систематизація знань про речення»: самостійна робота (з використанням індивідуального підходу, завдання розробляються відповідно до навчальних можливостей та вмінь здобувачів освіти)

1. Тестові завдання

1) Речення – це..

А) група слів;

Б) набір слів і розділових знаків;

В) слова пов'язані між собою спільною темою.

2) Речення, яке спонукає до дії називається...

А) питальне;

Б) спонукальне;

В) розповідне.

3) Речення, у якому про когось, чи про щось розповідається, називається...

А) розповідне;

Б) питальне;

В) спонукальне.

4) Які розділові знаки ставляться в кінці речення?

А) кома;

Б) знак питання, крапка, знак оклику;

В) крапка, кома.

2. З'єднай слова так, щоб з них утворилися речення. (Для дітей з високим рівнем знань, додаткове завдання: поширити дані речення другорядними членами речення)

Дівчика виросла допомогти

Вчитель попросила урок

Роза проводить у квітнику

3. Встанови зв'язок слів у реченні. (Для дітей з високим рівнем знань, додаткове завдання: визначити головні члени речення).

1. Веселий хлопчик біг по стежині

Хлопчик (що робив?) _____

Хлопчик (який?) _____

Біг (де?) _____

Такого виду завдання складаються відповідно до розумових можливостей кожного учасника освітнього процесу з метою засвоєння певних практичних навичок з вивчення поданої теми.

При складанні завдань кожен вчитель, передбачаючи можливість учнів, використовує вправи, які спроможні запобігти відставанню у навчальній діяльності слабших дітей та в той же час і тих, що не будуть гальмувати розвиток сильних дітей та їх здібностей.

Розглянемо приклад самостійної роботи під час вивчення в 3 класі на уроці української мови з теми «Узагальнення та систематизація знань про прикметник» з використанням завдань, які мають диференціацію завдань відповідно до навчальних можливостей. Тобто подаються однакові за змістом завдання для кожної із груп, але для сильних ускладнюється виконання, а для слабших подаються певні підказки у вигляді пам'яток чи зразків. Так кожній групі дітей роздаються картки із завданнями відповідно їх розвитку. Загальний зразок самостійної роботи виглядає так:

1. Доберіть якомога більше прикметників до поданого слова, що його характеризують.

Яблуко - _____

М'яч - _____

2. Наведіть приклад використання прикметника *солодкий* з іменником, де в першому випадку буде пряме значення слова, а в іншому переносне.

(Для дітей з високим рівнем додаткове завдання скласти два речення із використанням поданого прикметника в одному, де він виступає в прямому значенні, в іншому – в переносному)

(Для дітей, що мають труднощі в навчанні подаються додатково картинки: на першій зображена цукерка на іншому дитина, яка спить «солодка цукерка» - «солодкий сон»).



3. Доповни прислів'я, записавши до виділеного прикметника слово антонім
- Краще **гірка** правда, ніж _____ брехня.
4. Прочитай подані словосполучення, заміни виділені іменники прикметниками
- Стіл з **дерева** - _____
- Пиріг з **вишнею** - _____
- Кофта з **шовку** - _____

(Для високого рівня додаткове завдання дібрати ще дві пари словосполучень такого виду).

(Для дітей із труднощами в навчанні подається додатково зразок виконання поданого завдання.

Зразок. Варення з **малини** – малинове варення.

Лопата з **металу** – металева лопата.

5. Прочитай подані слова. Утвори словосполучення таким чином, щоб не змінювати прикметник.

Щасливі (дитина, хлопчик, день) _____

Червоний (черевики, маки, стіл) _____

Висока (дівчата, груша, хати) _____

(Для високого рівня – скласти речення із використанням утворених словосполучень на вибір).

(Для слабких дітей подано зразок щодо виконання такого виду завдання.

Зразок. Солодкі (цукерка, груша, сон) – солодкі цукерки, солодкі груші, солодкі сни.)

Учитель, який уміє правильно диференціювати завдання під час навчального процесу сприяє досягненню здобувачами освіти високого рівня засвоєння знань у нашому випадку з навчального предмету українська мова і загалом розвитку дитини. Вчитель прививає в дітей вміння працювати самостійно.

Ефективним прийомом для розвитку самостійності, а саме уміння оцінювати свою навчальну діяльність та аргументувати свій вибір шляхом використання самостійних робіт із самоперевіркою за поданими розв'язками та взаємоперевіркою

Так на уроках узагальнення та систематизації знань з теми «Частини мови. Іменник» у 3 класі можна запропонувати самостійну роботу тестової форми із взаємоперевіркою такого виду:

1. Що називають іменником

- a) самотійна частина мови, що називає дію предмета і відповідає на запитання що робиш? що робив? що будеш робити?;
- b) самотійна частина мови, називає ознаку предмета і відповідає на питання який? яка? яке? які?;
- c) самотійна частина мови, що називає предмет і відповідає на питання хто? що?.
2. Усі подані слова в рядку є неістотами
- a) корова, книга, мама, дорога, щастя;
- b) квіти, сад, курка, змія, дуб;
- c) зошит, сніг, колесо, дрова, килим.
3. Знайди рядок, де всі слова є власними іменниками
- a) Іван, Чернівці, Марійка, Дніпро;
- b) Карпати, село, Михайлик, Даринка;
- c) Василь, Черкаси, книга, Україна.
4. Познач рядок, у якому всі подані слова є іменниками жіночого роду
- a) дівчина, коса, мама, дуб;
- b) сад, берізка, любов, теля;
- c) сорока, піч, троянда, зима.
5. Усі іменники в рядку подані в множині
- a) лебеді, сорока, ножі, дуби;
- b) брат, дім, зал, мама;
- c) зірка, сонце, ґрунт, дощі.
6. Познач рядок у якому подані слова антоїми:
- a) добро, зло;
- b) щастя, радість;
- c) широкий, товстий.
7. *(завдання для дітей з високим рівнем розвитку)
- Допиши до поданих слів власні назви
- Море _____
- Гори _____

Місто _____

Село _____

Під час уроку вчитель повинен використовувати диференціацію завдань для того, щоб відбувався певний перехід у навчальній діяльності дітей, який починається із колективних, групових завдань, у яких меншою мірою враховуються індивідуальні особливості та розвивається вміння працювати самостійно до частково самостійних і повністю самостійних завдань. Тому у використанні диференціації при виконанні самостійних робіт, де поступово збільшується складність виконання завдань часто навіть слабкі діти відчують певну «ситуацію успіху», яка здатна розвивати в подальшому розумову активність школяра.

Отже, використання на уроках української мови індивідуалізації завдань сприяє ефективному засвоєнню знань та формуванню вмінь і навичок шляхом враховування індивідуальних особливостей кожного здобувача освіти. Самостійна робота як один із методів реалізації індивідуалізації з використанням індивідуального підходу розвиває у дітей навички самоконтролю та пізнавальні інтереси, у нашому випадку до вивчення української мови.

Висновки до розділу 2

У процесі аналізу встановлено, що індивідуальний підхід охоплює собою вивчення програмного навчального матеріалу програм на різних рівнях, зважаючи на підготовленість школярів до сприймання інформації, враховуючи їх здібності, задатки та інші чинники для того, щоб створити навчальну ситуацію, за якої всі її учасники будуть зайняті діяльністю та не буде виникати прогалин у навчанні здобувачів освіти. Оскільки будь-яка психологічно здорова дитина повинна отримати знання і в більшій чи меншій мірі володіти навчальним матеріалом у межах шкільної програми основне завдання вчителя забезпечити досягнення цієї мети. Освітній процес має бути

спрямований не просто на засвоєння знань, орієнтуючись на рівень можливостей учня, а й нести собою позитивну динаміку, що надасть змогу максимально розвинути у школяра мислення, пізнавальні інтереси та можливості.

Встановлено, що використання індивідуального підходу на уроках української мови є досить складним процесом, який охоплює взаємозв'язок теоретичних знань з даної галузі, а також практичні вимоги щодо застосування цього підходу у навчальній діяльності молодших школярів.

Нами з'ясовано, що вчителю потрібно визначати та враховувати у своїй педагогічній діяльності індивідуальні особливості кожного учасника освітнього процесу задля того, щоб сприяти всебічному розвитку дитини, спираючись на його сильні сторони.

Результати досвіду засвідчують, що індивідуальний підхід є ефективним методом навчально-виховного процесу і його використання на уроках української мови сприяє покращенню знань здобувачів освіти та їх мотивації до навчальної діяльності. Оскільки при використанні традиційного навчання результати якості навчання учнів були низькими, то з використанням індивідуального підходу цей показник здобувачів освіти значно покращився, що підтверджують наведені нами дані.

Тому вважаємо, що саме використання індивідуального підходу в діяльності педагога допоможе досягти високої якості знань дітей та ефективності процесу навчання в освітньому просторі Нової української школи, яка має на меті формування всебічно розвиненої особистості, спроможної до самостійної життєдіяльності в складному соціумі нашого сьогодення.

ВИСНОВКИ

Одержані в процесі дослідження результати дали підстави зробити наступні висновки:

Аналіз стану дослідження проблеми індивідуального підходу до навчання в психолого-педагогічній літературі засвідчив актуальність окресленої проблеми для сучасної науки освітнього процесу початкової школи. Вченими індивідуальний підхід розглядається як один із найважливіших формуючим і розвиваючим принципом навчальної діяльності здобувачів освіти, який передбачає розвиток їх творчої особистості.

Виокремлені на основі вивчення праць науковців теоретичні засади індивідуального підходу до навчання в початковій школі дають підстави для визначення особливостей використання індивідуального підходу:

- Основою використання індивідуального підходу є облік вікових, психологічних та індивідуальних особливостей учня початкових класів.
- Головна його мета – збереження і подальший розвиток індивідуальності кожного молодшого школяра.
- Реалізація індивідуального підходу потребує від вчителя орієнтуватись на загальну типологію, яка містить такі вимоги:
 - типологія має бути однаковою для всіх здобувачів освіти;
 - слід вчителю слідкувати за динамікою в навчанні кожної дитини, щоб бачити їх ріст та враховувати його;
 - давати можливість вибору системи роботи.

Охарактеризовані організаційно-педагогічні засади індивідуального підходу до навчання української мови учнів початкових класів дають підстави стверджувати, що без дотримання певних норм та принципів індивідуалізації досягти очікуваної результативності освітнього процесу неможливо. Оскільки кожна дитина є індивідуальністю, яка має певні вікові та індивідуальні особливості, котрі вчителю слід обов'язково враховувати при плануванні своєї роботи та під час навчально-виховного процесу.

З'ясовано особливості використання індивідуального підходу у навчальній діяльності молодших школярів та охарактеризовано головні вимоги до освітнього процесу з використанням індивідуалізації, які в першу чергу полягають у вивчення і врахуванні навчальних можливостей кожного учня.

Узагальнення досвіду реалізації індивідуального підходу в навчальній діяльності молодших школярів дає підстави характеризувати його як ефективний метод навчальної діяльності, спрямований на індивідуальний розвиток кожного здобувача освіти відповідно до його особливостей та можливостей.

Водночас використання індивідуального підходу вимагає від педагога дотримання певних вимог:

- постійне вивчення вікових та особистих особливостей кожного здобувача освіти;
- визначення особливостей, які є позитивними (що сприяють кращому сприйманню навчальної інформації), негативними (що можуть бути завадою в навчальному процесі) та нейтральними (які не вносять ніякого впливу на навчально-виховний процес);
- вибір завдань для кожного здобувача освіти відповідно його можливостям та розвитку пізнавального інтересу;
- підбір форм, методів і засобів індивідуального підходу до навчальної діяльності.

Обґрунтовано ефективні форми, методи і засоби індивідуального підходу в навчанні молодших школярів під час вивчення української мови на уроках та в процесі використання різних видів самостійної роботи, що відповідають рівню навченості та особистісного розвитку учнів початкової школи.

Науково-педагогічне дослідження та наша робота підтверджують думку щодо ефективності індивідуального підходу та його можливостей у

навчанні учнів молодшого шкільного віку, зокрема й на уроках української мови.

СПИСОК ВИКОРИСТАНИХ ДЖЕРЕЛ

1. Акімова М.К. & Козлова В.П. (2002) *Психофізіологічні особливості індивідуальності школярів: Облік і корекція*. Навч. посібник для студ.вищ.навч. закладів Видавничий центр «Академия», 160 с.
2. *Базовий навчальний план початкової школи*. (2019) Типові освітні програми для закладів загальної середньої освіти: 1-2 та 3-4 класи. К:Світоч, С.30-33.
3. Бібік Н.М. (2017) *Нова українська школа: порадник для вчителя* К: ТОВ «Видавничий дім «Плеяди», 206 с.
4. Вашуленко М.С. & Дубовик К. (2018) *100 мовних вправ для розвитку дослідницьких умінь учнів: метод. посібн. для вчителів..* Видавничий дім «Освіта», 64 с.
5. Вашуленко М.С. (2010) *Методика навчання української мови в початковій школі: навчально-методичний посібник для студентів вищих навчальних закладів* , 364 с.
6. Вашуленко М.С. (2012) *Методика навчання української мови в початковій школі* (за наук. ред. М.С.Вашуленка.) К. : Літера ЛТД, 364 с.
7. *Великий тлумачний словник сучасної української мови (2005)* (Уклад. І голов. ред. В.Т.Бусел), 1728 с.
8. Войтенко В.І. (2008) *Індивідуальний підхід до особистості у шкільній практиці другої половини XIX ст.* Харків, С. 102-108.
9. Володько В.М. & Солдатенко М.М. (1994) *Індивідуалізація навчання студентів* Педагогіка і психологія, №3, С. 91-99.
- 10.Гриневич І.І. (2003) *Індивідуальний підхід як історико-педагогічна проблема* . Вип. VIII. – Харків: ХДПУ, С. 94-104.
- 11.Деркач Н. (2003) *Навчання грамоти*. Навчально-методичний посібник для студентів, учителів. Тернопіль: Підручники і посібники, 112 с.
- 12.Дичківська І. К. (2015) *Інноваційні педагогічні технології* , Академвидав, 304 с.

13. Дівакова І. І. (2007) *Інтерактивні технології навчання у початкових класах* (Авт.-упор. І.І.Дівакова). Тернопіль: Мандрівець, 180 с.
14. Добровольська В.О. (2017) *Інтеграція навчальних предметів в початковій школі як ефективна форма навчання молодших школярів: Матеріали інтернет-семінару* (уклад. Л.Н. Добровольська, В.О. Чорновіл). Черкаси: Видавництво КНЗ «Черкаський обласний інститут післядипломної освіти педагогічних працівників Черкаської обласної ради», 183 с.
15. Дубровська Л. О. & Дешко О. О. (2018) *Проблема готовності вчителів початкових класів до упровадження ідей реформи нової української школи*. Наукові записки НДУ ім. М. Гоголя. Психолого-педагогічні науки №3, С. 23- 27.
16. Дубровська Л.О. (2005) *Вивчення дітей як основа індивідуального підходу в педагогічній спадщині І.Г.Песталоцці та А.Дістервега*, Київ-Запоріжжя, С. 163-165.
17. Карнаух Т. (2005) *Впровадження інтерактивних методів навчання на уроках читання Початкова школа*. №11, С.5-8.
18. Коберник Г. І. (2002) *Індивідуалізація й диференціація навчання в початкових класах: теорія та методика* К. : Науковий світ, 232 с.
19. Коваль Г.П. (2008) *Методика викладання української мови*. Навчальний посібник для студентів педінститутів, гуманітарних університетів, педагогічних коледжів (Ред. Г.П.Коваль, Н.І.Деркач, М.М.Наумчук), Тернопіль, 287с.
20. Коменський Я.А.(1982) *Велика дидактика. Пансофічна школа*. Вибрані педагогічні твори. Т. II, С. 362.
21. Корсакова О. (2005) *Різнорівневі диференційовані завдання з української мови для початкових класів Початкова школа*, №7 , С. 14- 44.
22. Котик Т. М. & Романюк С.З. (2021) *Актуальні проблеми вивчення предметів мовно-літературної освітньої галузі в початковій школі: навчально-методичний посібник для студентів спеціальності «Початкова освіта»*. Чернівці – Івано-Франківськ., Рута, 292 с.

23. Крутецький В.А. (1980) *Психологія: Учебник для учащихся педучилищ*. Просвещение, С. 352.
24. Кулачківська С.Є. & Гуменюк Г.В. (2005) *Індивідуалізація виховання: методичні рекомендації* (Ред. С.Є.Кулачківська, Г.В. Гуменюк, О.О. Вовчик-Блакитна, С.О. Ладивір, І.І.Карабаєва, Т.О.Піроженко, О.В. Писарєва, К.В. Карасьова, Л.І. Соловйова) К.: Міленіум, 126 с.
25. Кучерук О. А. (2007) *Перспективні технології навчання в шкільному курсі української мови: навчальний посібник*. Житомир : ЖДУ ім. І. Франка, 182 с.
26. Лернер І.Я. (1996) *Розвиваюче навчання з дидактичних позицій*. Педагогіка - №2, С.10.
27. Логачевська С. (2006) *Індивідуалізація завдань для шестиліток на уроках навчання грамоти*. Початкова школа, №2, С.9-11.
28. Наволокова Н. П. (2012) *Енциклопедія педагогічних технологій та інновацій «Основа»*, 176 с.
29. Нечипоренко О. (2011) *Диференціація - одна з форм інноваційних технологій* Початкова школа, № 5, С. 21 - 24.
30. Охріменко Л. (2017) *Організація групової роботи учнів під час навчання української мови в початкових класах*. Початкова школа, №2, С.10-13.
31. Петричко І. (2020) *Методичний супровід учителя Нової української школи*. Початкова школа, № 9, С.45-46.
32. Пономарьова К. (2015) *Нестандартні форми організації навчання української мови в початкових класах* Початкова школа, №12, С.1-6.
33. Пономарьова К. І. (2020) *Формування комунікативної компетентності молодших школярів у процесі навчання української мови: методичний посібник*. Київ: КОНВІ ПРІНТ, 88 с.
34. Прищепа О.Ю. (2020) *Формування і розвиток навичок письма молодших школярів на засадах диференційованого підходу: методичний посібник*. Київ: конві прінт, 72 с.

35. Прокопенко І.Ф. (2018) *Педагогічні технології в підготовці вчителів* : навчальний посібник / кол. Авторів 3-є вид., допов. і переробл. Харків : ХНПУ, 457 с.
36. Рабунський Е.С. (1975) *Індивідуальний підхід в процесі навчання школярів* Педагогіка, С.105.
37. Роєнко Л.М. & Торчинська Т.А.(2018) *Технології навчання в мовно-літературній галузі початкової школи* Умань, 150 с.
38. Роєнко Л.М. (2015) *Теорія і технології вивчення освітньої галузі «Мова і література»*. Курс лекцій: Посіб. для студентів та учителів почат. кл. Умань, 126 с.
39. Роєнко Л.М. (2019) *Теорія і технології вивчення освітньої галузі «Мова і література»*: курс лекцій / МОН України, Уманський держ. пед. ун-т імені Павла Тичини: (уклад. Л.М. Роєнко), 2-ге вид. доп., Умань: Візаві, 172 с.
40. Савченко О. Я. (2011) *Сучасний урок: суб'єктивність навчання і вправність структури* Початкова школа, № 9, С. 11-16.
41. Савченко О.Я. & Бібік Н.М. & Мартиненко В.О. (2007) *Організаційні форми навчання у початковій школі: посібник* (за наук. ред. Бібік Н.М.) Видавничий дім «Сам», 304с.
42. Савченко О.Я. (2012) *Дидактика початкової освіти: підручн.* К.: Грамота, 504 с.
43. Селевко Г.К.(1998) *Современные образовательные технологии* Учебное пособие. Народное образование, С. 256.
44. Старагіна І.П. (2020) *Нова українська школа: методика формування умінь з медіаграмотності на заняттях з предметів мовно-літературної галузі в початковій школі* Навчально-методичний посібник (За редакцією О. В. Волошенюк, В. Ф. Іванова) Київ: Академія української преси, Центр вільної преси, 58 с.

45. Таранченко О.М. & Найда Ю.М. (2012) *Диференційоване викладання в інклюзивному класі: навчально-методичний посібник* (За загальною редакцією Колупаєвої А.А.) Видавнича група «АТОПОЛ», 128 с.
46. *Типові освітні програми для закладів загальної середньої освіти: 1-2 та 3-4 класи* (2019). К:Світоч, 339 с.
47. Ушинський К.Д. (1983) *Вибрані твори* Навчальний посібник: вища школа, С. 620.
48. Фіцула М.М. (2003) *Педагогіка*. Академвидав, 527 с.
49. Хриков Є.М. (2006) *Управління навчальним закладом* Навчальний посібник. Видавництво «Знання», С. 22-23.
50. Чабайховської М.І. (2005) *Педагогічні технології навчання української мови та літературного читання в початковій школі: навчально-методичний посібник* Тернопіль: Мальва-ОСО, 188с.
51. Шерстюк Л.В. (2009) *Організаційно-педагогічні засади навчання професійного спілкування* Наукові праці Чорноморського державного університету імені Петра Могили. Серія «Педагогіка», С.27-28.
52. Яворська С.Т. (2004) *Гуманізація навчально-виховного процесу: Наук.-метод. зб.* Слов'янськ : СДПУ, Вип. XXI., С. 180–188.
53. Яворська С.Т. (2004) *Становлення і розвиток методики навчання української мови як науки: аналіз ступеня дослідженості проблеми* Наук.-метод. зб. Слов'янськ : СДПУ, Вип. XXI., С. 180–188.
54. Унт И. (1990) *Индивидуализация и дифференциация обучения*. Педагогика, 192 с.

Інформаційні ресурси

- Корват С.А. Інноваційні технології навчання у процесі розвитку творчих здібностей учнів на уроках української мови та літератури. [Електронний ресурс]. – Режим доступу: http://www.nbuv.gov.ua/portal/Soc_Gum/Tvo/2011_2/006.pdf

- Т.П. Симоненкова Інноваційні технології навчання на уроках української мови та літератури. [Електронний ресурс]. – Режим доступу: www.nbuv.gov.ua/portal/Soc_Gum/Nzspp/2011_5/bygch/21.pdf
- Технологія навчання як дослідження (п. 8 Технологія індивідуалізації навчання в світовій практиці (А.С. Границька, ІнГН Унт, В.Д. Шадріков), Електронний ресурс — http://studopedia.com.ua/1_14166_tehnologIya-navchannya-yak-doslIdzhennya.html

ДОДАТКИ

Додаток А

Етапи розвитку індивідуального підходу

№	Часовий проміжок	Стисла характеристика	Вчені
1.	XVII століття	Загальні рекомендації щодо врахування індивідуальних особливостей	Я. А. Коменський
2.	XIX століття	Теоретична розробка індивідуального підходу	Л. М. Толстой, К. Д. Ушинський, М. І. Пирогов
3.	20-30-ті роки XX століття	Індивідуальний підхід як педагогічний принцип на рівні соціального, педагогічного і психологічного експерименту	С. Т. Шатський, П. П. Болонський, А. В. Луначарський
4.	50-80-ті роки XX століття	Різносторонній розгляд принципу індивідуального підходу	Є. С. Рабунський, В. І. Загвязинський, В. І. Гладких, А. О. Кірсанов
5.	Початок 90-х років XX століття	Теоретичне переосмислення і практичне втілення індивідуалізації навчання	В. М. Володько, О. М. Пехота та інші

**Плани конспекти уроків з навчального предмету українська мова із
врахуванням індивідуального підходу**

Урок 1

План-конспект уроку української мови у 3 класі за програмою О.Я.Савченко

Тема уроку: Узагальнення та систематизація знань з теми «Речення»

Мета: повторити вивчене про речення; активізувати знання дітей про головні і другорядні члени речення; формування вміння визначати типи речень; вміння практично використовувати знання при виконанні вправ.

Тип уроку: узагальнення та систематизація знань, умінь і навичок

Хід уроку:

1. Організація класу до уроку

1.1. Привітання з учнями

- Вже дзвінок у нас пролунав,
він наказ для нас вже дав,
що урок почати час,
рада бачити всіх вас!

1.2. Створення сприятливого психологічного комфорту

- Щоб наш урок пройшов не марно

Станьте друзі рівно, гарно.

Один одному всміхніться і до мене поверніться.

1.3. Перевірка готовності учнів до уроку

- Чи все у вас готово до нашого уроку?

2. Актуалізація опорних знань

2.1. Повторення вивченого.

2.1.1. Гра «Кубування»

Для гри використовується кубик на кожній із сторін якого подані питання з теми «Речення», завдання дітей підкинути кубик і відповісти на питання, яке випаде на грані кубика.

Питання:

- 1) Речення- це...
- 2) Які типи речень ви знаєте? Наведіть приклади.
- 3) Що таке головні члени речення?
- 4) З чого складаються речення?
- 5) Складіть речення про улюблену пору року.
- 6) Складіть речення за поданою схемою. (Що роблять? Що?)

2.1.2. Робота за індивідуальними картками (відповідно рівню розвитку здобувача освіти)

Індивідуальна карта 1

2. Визначити тип речення (потрібно з'єднати стрілочками речення із його типом)

Хто хоче з'їсти цукерку?	спонукальне
Все навкруги було прекрасним.	розповідне
Люди, бережіть природу!	питальне

Індивідуальна карта 2

2. Пошир речення (подане речення потрібно поширити, використовуючи питання подані в дужках)

Дитина читає (що?) _____

Зайчик стрибає (куди?) _____

Смачні ягоди вирости (де?) _____

Мама прийшла (звідки?) _____

Індивідуальна карта 3

2. Записати речення, відкривши дужки за зразком (в дужках подані слова в невірній формі, слід змінити слово так, щоб речення було вірним)

Зразок. Дівчинка ішла до (школа) – Дівчинка ішла до школи.

Сидів на (дерево) дятел - _____

Діти читають (книга) - _____

В саду ростуть (вишня) - _____

Тато прийшов у садочок забрати (дитина) - _____

Індивідуальна карта 4

2. Поділіть подані речення на слова, запишіть їх у зошит.

Восени опадають листя з дерев.

Діти грають у футбол.

Яскравий метелик чарує дітей своєю красою.

Індивідуальна карта 5

2. Прочитайте подані речення та поставте в кінці потрібний розділовий знак.

Андрійку, ти допоможеш мені

Будь обережним, Максиме

Яка прекрасна золота осінь

Індивідуальна карта 6

2. Із поданих слів утворіть речення української, Сьогодні, урок, мови, у нас.
фрукти, У, ростуть, саду, нашому.

2.2. Каліграфічна хвилинка

2.2.1. Каліграфічно списати з дошки літери і з'єднання, утворити з них слово і скласти з ним речення.

К ни кн га

- Яке слово ви віднайшли у каліграфічному рядочку?

2.2.2. «Асоціативний кущ» до слова книга

- Давайте ми разом спробуємо утворити асоціативний кущ до цього слова.



3. Узагальнення та систематизація знань, умінь та навичок.

3.1. Робота з підручником

Фізкультхвилинка

3.2. Робота в парах. Переконструюй речення із одного типу в інший.

(Кожній парі подається розповідне речення, за яким вони повинні створити питальне і спонукальне речення)

Зразок. Розв'язують діти задачу. (розповідне)

Діти, ви розв'яжете задачу? (питальне)

Діти, розв'яжуйте задачу! (спонукальне)

3.3. Самостійна робота (з використанням індивідуального підходу, завдання розробляються відповідно до навчальних можливостей та вмінь здобувачів освіти)

1. Тестові завдання

1) Речення – це..

А) група слів;

Б) набір слів і розділових знаків;

В) слова пов'язані між собою спільною темою.

2) Речення, яке спонукає до дії називається...

А) питальне;

Б) спонукальне;

В) розповідне.

3) Речення, у якому про когось, чи про щось розповідається, називається...

А) розповідне;

Б) питальне;

В) спонукальне.

4) Які розділові знаки ставляться в кінці речення?

А) кома;

Б) знак питання, крапка, знак оклику;

В) крапка, кома.

2. З'єднай слова так, щоб з них утворилися речення. (Для дітей з високим рівнем знань, додаткове завдання: поширити дані речення другорядними членами речення)

Дівчика виросла допомогти

Вчитель попросила урок

Роза проводить допомоги

3. Втанови зв'язок слів у реченні. (Для дітей з високим рівнем знань, додаткове завдання: визначити головні члени речення).

1. Веселий хлопчик біг по стежині

Хлопчик (що робив?) _____

Хлопчик (який?) _____

Біг (де?) _____

4. Підсумок уроку та оголошення домашнього завдання

4.1. Підсумкова бесіда

Гра «Мікрофон»

- Яку тему ми сьогодні з вами вивчали на уроці?

- Що ви знаєте про речення?

- Які види завдань на сьогоднішньому уроці вам найбільше запам'ятались, сподобались?

4.2. Оголошення домашнього завдання

(Індивідуальні картки, відповідно до навчальних можливостей)

4. Встановити межі речень

Прийшла чарівна пора року осінь все навкруги розливається дивними барвами щасливі діти побігли в ліс по гриби там вони побачили маленьку білочку

5. Спиши речення, познач головні члени речень

Щаслива дівчинка прибігла додому.

Хлопчик забув вдома книгу.

Осіннім ранком подув сильний вітер.

6. Встав пропущені літери в текст, спиши його.

Це був чарівний в..есняний ранок. Жайворонок уже співав в..селу пісню. В..с..лий хлопчик із своєю с..стричкою гуляли в саду. Там вони побачили в..лику собаку. Діти п..р..лякалися її і побігли додому.

4.3. Прощання з класом

- От і закінчився наш цікавий урок, бажаю вам дітки розумних думок.

Урок 2

План-конспект уроку української мови у 4 класі за програмою О.Я.Савченко

Тема уроку: Іменники-синоніми та іменники-антоніми та багатозначні слова

Мета: повторити вивчене про частину мови «Іменник»; активізувати знання дітей про іменники-синоніми, іменники-антоніми; багатозначні слова; практично використовувати знання при виконанні вправ

Тип уроку: комбінований

Хід уроку:

1.Організація класу до уроку

1.1.Привітання з учнями

- Доброго дня, дорогі діти. Сьогодні ми з вами продовжимо нашу подорож у місто «Іменника».

1.2.Створення сприятливого психологічного комфорту

- Казковий герой Незнайко почувши про те, що ви подорожуєте містом «Іменник» дуже просив взятий його із собою. Що ж дітки, візьмемо? (Так).

1.3.Перевірка готовності учнів до уроку

- Давайте разом перевіримо, чи все в нас готово до подорожі?

2.Актуалізація опорних знань

2.1. Повторення вивченого.

2.1.1. Гра «Мікрофон»

- Що називають іменником?
- Що таке власні і загальні назви іменників? Навести приклад.
- Які роди має іменник? Навести приклад.
- Назвіть часи іменника та наведіть приклади у складанні речень.
- Чим виступає іменник у синтаксичному розборі речення.

2.1.2. Фронтальна робота за вправою (поділ класу на три групи)

1 група: прочитати текст вправи, знайти слова іменники, що відповідають на запитання (хто?) та пояснити правила написання власних і загальних іменників істот.

2 група: прочитати текст, знайти слова-іменники, що відповідають на питання (що?) та пояснити правила написання іменників неістот.

3 група: прочитати текст, вставити пропущені літери *e, u* в словах та дібрати до них перевірні слова

2.2. Каліграфічна хвилинка

1 група: каліграфічно списати з дошки перший рядок букв та буквосполучень, скласти з них слово, та використовуючи його скласти речення.

Си син он нім ми (синоніми).

2 група: каліграфічно списати з дошки другий рядок букв та буквосполучень, скласти з них слово, та використовуючи його скласти речення.

Ан то тон нім ми (антоніми)

3.Вивчення нового матеріалу

3.1.Створення проблемної ситуації

Радість	ніч
Зима	зло
День	сум
Правда	літо
Мир	жара
Друг	війна
Холод	ворог

3 група (із переліку слів виписати багатозначні слова та пояснити їх тлумачення)

Земля, море, річка, миша, коса, якір, сонце, місяць, зірка, дзвоник, мавпа, лисичка.

4. Узагальнення та систематизація знань, умінь та навичок.

4.1. Робота з підручником

4.1.1. Диференціація завдань за вправою 93

1 група дітей (високого рівня навчальної діяльності)

- Прочитати частини прислів'їв, з'єднати їх за змістом, написати короткий (4-5 речень) твір на пояснення одного із прислів'їв.

2 група (середнього рівня)

- Прочитати частини прислів'їв, з'єднати їх за змістом, виписати антоніми вжиті в прислів'ях.

3 група (низького рівня, що потребують сторонньої допомоги)

- Прочитати подані частини прислів'їв (поданих у вигляді дидактичних карток, де кожне із частин прислів'їв подане в однаковому кольорі), з'єднати їх, віднайти прислів'я в якому поданий антонім до слова безділля.

Фізкультхвилинка

- Притомились ми у праці,

Розімнемо наші пальці.

Раз згинаєм, розгинаєм

Ніби тісто ми мішаєм (імітування замішування тіста).

А тепер разом із вами

Починаємо банани (імітування чищення банану),

Відпочили, любі друзі?

Скажіть дружно «ні» напрузі!

А тепер мерщій дитята

До роботи приступати.

4.2.Робота в групах

(Клас ділиться на дві групи, учаснику кожної групи надаються кубики LEGO, для гри використовуються тільки два кольори кубиків: червоний-синоніми, синій-антоніми). Завдання дітей піднімати потрібний колір цеглинки, на пари слів.

Радість-сум, ненависть-зло, день-ніч, любов-повага, щастя-нещастя, друг-ворог, книга-підручник, багач-бідняк, чоловік-жінка, користь-вигода, батьківщина-Україна.

4.3.З'єднання відповідностей (запасна вправа)

5. Підсумок уроку та оголошення домашнього завдання

5.1. Підсумкова бесіда

5.2.Оголошення домашнього завдання

Проведення інструктажу до виконання домашнього завдання.

Диференціація завдань за вправою 95

1 група (високого рівня навчальної діяльності)

- Прочитати прислів'я, списати іменники-антоніми. Дібрати нові два прислів'я з використанням іменників-антонімів. Записати їх.

2 група (середнього рівня)

- Прочитати прислів'я, списати їх, підкреслити іменники-антоніми.

3 група (низького рівня, що потребують сторонньої допомоги)

- Прочитати подані прислів'я, віднайти прислів'я в якому подані антоніми до слів добро та брехня, списати їх.

5.3.Прощання з класом

- Дякую вам, дітки, за прекрасний урок.

Урок 3

Тема: Спостереження за роллю дієслів у реченні та тексті. Дієлова-синоніми, дієлова-антоніми

Мета: поглибити знання учнів про дієслово, його роль у реченні, тексті; вчити добирати до дієслів синоніми й антоніми; збагачувати словниковий запас учнів; розвивати зв'язне мовлення; виховувати любов до рідного слова та бажання вивчати мову.

Тип уроку: урок формування та застосування знань, умінь і навичок.

Обладнання: картки з індивідуальними завданнями, підручники, комп'ютер.

Хід уроку

1. Організація учнів до уроку

Діти, хто поважає рідну мову —

Вживає всі її слова безпомилково!

Щоб про дієслово все знати,

Починаймо працювати!

II. Актуалізація опорних знань та вмінь учнів

Фронтальне опитування (за вправою 143)

(Одна група учнів отримує завдання списати текст і підкреслити дієслова, а друга — скласти план до тексту.)

Завдання: замінити словосполучення одним словом (записати за зразком).

1. Яка головна думка поданого тексту? (Відповіді учнів.)

2. Який заголовок дібрали до тексту? (Відповіді учнів.)

3. Зачитайте план тексту. (Відповіді учнів.)

Фронтальна робота

(Робота з деформованим текстом. Під час виконання завдання учні відновлюють зміст вірша й підкреслюють дієслова.)

Картка 1

Зразок: На вус мотати — запам'ятовувати.

Бити байдики — _____.

Частувати березовою кашею— _____.

Пекти раків — _____.

Клювати носом — _____.

Набрати в рот води— _____.

Картка 2

Відновити віри, підкреслити дієслова.

Сонце чорніють, гори заходить,

Пташечка німіє, тихне поле.

Одпочинуть люди, що радіють,

А я дивлюся... (Т. Шевченко)

Інтерактивна вправа «Кубування»

(На плазмовому екрані обертається куб, на сторонах якого з'являються запитання. Учні відповідають на них.)

1. Що називаємо дієсловом?
2. Яку частину мови ми вивчаємо?
3. На які питання відповідає дієслово?
4. З якою частиною мови дієслово пов'язане в реченні?
5. На що вказує дієслово?
6. Яким членом речення є дієслово?

III. Мотивація навчальної діяльності учнів

Повідомлення теми уроку Каліграфічна хвилинка

Група 1 учнів отримує завдання списати з дошки букви та буквосполучення й записати утворене з них слово.

Група 2 складає з поданим словом речення й записує його каліграфічно.

лов л лов во дієслово

Постановка проблеми

Під час читання тексту учні вставляють пропущені дієслова та записують відредагований текст. Під час запису тексту вставляють пропущені дієслова. За потреби можна користуватися довідкою.

Завдання: прочитати поданий текст. Чого в ньому не вистачає?
Відредагуйте текст, а потім спишіть.

Картка 1

_____ весна. Сонце _____ все вище. Земля _____ від снігу. _____ по вибалках струмки. На деревах _____ бруньки.

Слова для довідок: з'являються, підіймається, течуть, звільняється, настала.

Коллективна робота

(Після виконання завдання дітей слід підвести до висновку, що дієслово відіграє важливу роль у мовленні.)

Учитель. Діти, підкресліть головні члени речень.

Запитання

1. Якою частиною мови є присудок?
2. На що вказує дієслово?
3. Чи може мовлення бути без дієслів?
4. З якою частиною мови пов'язане дієслово? Чому?

Учитель. Діти, чи можете сказати, яку тему ми будемо вивчати на уроці?

(Відповіді учнів.)

*

Учитель. Так, діти, сьогодні ми продовжуємо поглиблювати знання про дієслово та визначимо його роль у реченні.

IV. Сприйняття та засвоєння матеріалу уроку

На основі казки К. Ушинського «Суперечка» учні роблять висновок, що дієслово *говорить* можна замінити дієсловами-синонімами: *засперечатись, сказати, зауважити, загарчати*.

Учитель. Щоб визначити роль дієслова в реченні, пропоную прочитати текст і виправити недоліки.

Суперечка

Корова, кінь й собака говорять між собою, кого хазяїн більше любить. Кінь говорить: «Хазяїн більше любить мене. Я йому плуг тягаю, дрова з лісу вожу. Сам хазяїн на мені в місто їздить».

А корова говорить: «Ні, хазяїн більше любить мене. Я всю його сім'ю молоком годую».

Собака як заговорить: «Ні, мене. Я хазяйське добро стережу».

Почув чоловік цю суперечку й говорить: «Не сперечайтесь. Усі ви мені потрібні. Кожен хороший на своєму місці».

Запитання

1. Що в цьому тексті вам не сподобалось? (Відповіді учнів.)
2. Якими словами потрібно замінити дієслово говорити?
3. Як називаються такі дієслова? (Синоніми.)
4. Для чого потрібно вміти добирати синоніми? (Відповіді учнів.)

Творче списування Робота з підручником

Вправа 744

(Під час списування учні добирають з довідки пропущені дієслова, відповідно змінивши їх. Списуючи текст, учні змінюють закінчення дієслів.)

Учитель. Що спільного мають слова для довідки? (Відповіді учнів.)

Діти, спишіть текст, добираючи з довідки пропущені слова.

V. Закріплення вивченого матеріалу

(Учні списують текст, обираючи одне з дієслів-синонімів, що найбільше підходить за змістом. Перевіряється вміння узгоджувати вживання дієслів з іншими словами в реченні.)

Картка 1. Спиши речення, поставивши дієслова в дужках у правильній формі.

Катруся (іти) ліском, (милуватися) голубими дзвіночками та (дивитися), чи не (достигати) на ліщині горішки.

Картка 2. Спиши речення, з поданих дієслів-синонімів вибери те, яке найбільше підходить за змістом.

Катруся (чимчикувати, іти, крокувати) ліском, (милуватися, захоплюватися, дивитися) голубими дзвіночками та (зиркати, дивитися), чи не (дозрівати, достигати) на ліщині горішки.

Учитель. Ми попрацювали з дієсловами-синонімами. Діти, а як називаються слова, які мають протилежні значення? (Відповіді дітей.)

(Учні добирають антоніми і з однією парою слів складають речення.)

Діти добирають антоніми до дієслів вийшло, розпочався, загомніло.

Прогнозований результат

Стомлене сонце повільно зайшло за обрій. Закінчився літній день.

Затихло все навколо.

Варіант 1. Учні добирають дієслова до іменника струмок.

Варіант 2. Учні добирають дієслова до іменника пташка.

Диференційоване завдання

Група 1. Учні списують текст, добирають до нього заголовки.

Група 2. Учні виписують виділені дієслова, ставлять до них запитання.

Група 3. Учні до слів прилетів, виясниться, радіють добирають антоніми, а до слів злетить і бігає — синоніми.

(Учням, по бажанню, пропонується виконати завдання на розвиток мовлення з опорою на ілюстрацію.)

VI. Підсумок уроку

Інтерактивна вправа «Групування»

Доберіть якнайбільше дієслів до поданих іменників: струмок (біжить, дзвенить, шумить, дзюрчить, плюскоте, співає, гомонить), пташка (співає, щебече, літає, висиджує, піклується, годує, будує.)

Домашнє завдання: 1. Вправа 146, с. 62. 2. Завдання за вибором.

Учитель. Дякую всім, хто працював,

Дієслово гарно вивчав,

На всі запитання відповідав,

На уроці не байдикував.

Урок 4

Тема: Слово. Лексичне значення слова. Переклад українською мовою. Знайомство з різними видами словників.

Мета: допомогти учням усвідомити смисл поняття *лексичне значення*; формувати вміння пояснювати значення слів; ознайомити із тлумачним та етимологічним словниками; збагачувати словниковий запас і активізувати його в мовленні; учити доречно вживати слова у власному мовленні; виховувати допитливість та кмітливість.

Обладнання: етимологічний і тлумачний словники.

Тип уроку: урок вивчення нового матеріалу.

Хід уроку

I. Організація класу до уроку

*Всі мерцій сідайте, діти,
Домовляймоь не шуміти,
На уроці не дрімати,
Руки вчасно піднімати.*

II. Актуалізація опорних знань та мотивація навчання

1. Робота з народними висловами.

(Запис на дошці)

1) *За ... в кишеню не полізе.*

2) *Гостре ... коле сердечко.*

- Прочитайте народні вислови. Додайте пропущені слова. (*Словом; словечко*).

- Коли так говорять? Поясніть.

- Запишіть народні вислови в зошити.

2. Бесіда «Що ми знаємо про слово?».

- Для чого нам потрібні слова?

- Що ви знаєте про слово? (*Слово можна сказати, почути, записати.*

Слова називають предмети, дії, ознаки. Слова складаються із звуків, а звуки на письмі позначаються буквами. Слово можна поділити на частини, які називаються складами тощо. У реченні слова бувають головними і другорядними членами речення.)

- А що ще ми можемо розповісти про слово?

Учитель робить запис на дошці:

СЛОВО

III. Повідомлення теми і завдань уроку

Із сьогоднішнього уроку ми починаємо вивчати наступний розділ української мови – «Слово». Отже, розширимо наші знання про слово.

IV. Первинне сприйняття й усвідомлення нового матеріалу

1. Словникова робота

(На дошці записані слова: *Лексика. Лексичне значення.*)

- Прочитайте записані на дошці слова.
- Поясніть, як ви їх розумієте.

Лексика – сукупність слів якої-небудь мови.

Лексичне (значення) – по-іншому, словникове (значення).

2. Розповідь учителя

- Є слова, які ми промовляємо щодня, а часом і щогодини. Є слова, які ми згадуємо рідко, а тому вони здаються трохи незвичними, інколи ми не розуміємо їх лексичне значення.

Звідки приходять слова? Хто їх придумує? Свої вони чи чужі? Що означали раніше?

Про все це хоче знати допитлива людина. А для чого це треба знати?

Для того, щоб слова були для нас не сірими камінчиками, а прозорими привабливими скельцями, крізь які багато всього видно. Видно історію слова та історію предмета, ним названого. Видно всю родину слова, його шлях до нас, якщо це слово чуже, запозичене.

Вивчаючи життя слова, розкриваючи його секрети, ми розкриваємо для себе й секрети історії, а також людської винахідливості й таланту.

3. Робота за підручником

- 1) Зіставлення значення українських і російських слів (вправа 195, с.83).

<p>На звёздное небо выплыла полная луна. — Э-гей-эй-эй! — раскатилось эхо по всему лесу. Декабрь — последний месяц года.</p>	<p>На зоряне небо вплив повний місяць. — Е-гей-ей-ей! — покотилася луна по всьому лісі. Грудень — останній місяць року.</p>
------------------------------------------------------------------------------------------------------------------------------------------	-----------------------------------------------------------------------------------------------------------------------------------------

2) Пояснення назв місяців і грибів (вправа 196, с.83).

196. 1. Прочитай.

1. Вересень, жовтень, листопад — це назви осінніх місяців. 2. Опеньки, підберезники, лисички — їстівні гриби.

4. Робота із словниками

а) Читання тексту «Цікаво знати» (с.84).

б) Демонстрація словників.

(Розглянути, як подано слова в етимологічному словнику і як — у тлумачному. Відповісти на запитання учнів, які обов'язково виникнуть у процесі роботи).

- Для чого служить тлумачний словник?

- Для чого призначений етимологічний словник?

- Отже, тепер ви можете пояснити, що таке етимологія. (Етимологія — походження слова).

5. Гра «Відгадайте слово за його тлумаченням» (робота групами)

(Одна група знаходить у словнику і зачитує тлумачення слова, інші — відгадують це слово).

6. Фізкультхвилинка

Букви стали по порядку,

Всі зібрались на зарядку.

Руки вгору підняли,

До сонечка потягли.

В різні боки розвели,

Й полетіли, попливли.

Потім їх вперед зімкнули,
 І в долоні всі сплеснули.
 Як закінчили плескати,
 Стали долі опускати,
 Ніжками затупотіли,
 І за парти тихо сіли.

7. З'ясування значення слів (вправа 197, с. 84)

(Учні виконують перше і друге завдання).

197. 1. Прочитай речення, записані російською й українською мовами.

— Хороший сын у
 меня, хороший отец у
 моих внучат, — с гор-
 достью думала старая
 женщина.

— Хороший син у ме-
 не, хороший батько у
 моїх онуків, — з гордістю
 думала стара жінка.

2. Подумай, у якому значенні вжито слово *хороший*. У значенні *стрункий*¹, *гарний*, *красивий* чи *добрий*, *чесний*, *справедливий*? Яку групу слів треба вжити, щоб розповісти про зовнішній вигляд² людини? А про характер? Склади й запиши речення із цими групами слів.

Висновок.

- Що цікавого ви дізналися про слово? (*Слово одне, а значень декілька*).
- Як це можна показати схематично?

(Розглянути варіанти, запропоновані учнями. Кінцевий варіант може бути таким:

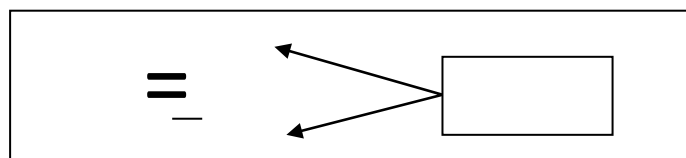

де  вказують на те, що називає слово, скільки значень воно має;
 = - означає, що ці значення різні.

Учитель повертається до запису на дошці, виконаного на етапі уроку «Мотивація навчальної діяльності»).

Слово ?	←Що ми можемо розповісти про слово?
----------------	-------------------------------------

- Чи можемо ми вже розповісти про слово щось нове?

(Учитель під знаком питання малює складену модель).

V. Закріплення та осмислення знань

1. *Визначення назв словників за їх призначенням (завд.1, с. 36 робочого зошита).*

2. *Упізнання слів за їх тлумаченням і походженням (завд.2, с. 36 робочого зошита).*

3. *Самостійна робота (завд.3, с. 36 робочого зошита).*

VI. Домашнє завдання

Виконати вправу 198 (1), с. 84 підручника.

198.  1. Прочитай текст. Добери заголовок. Визнач, який це текст — розповідь чи опис. Запиши заголовок і два перших речення.

Раніше від бабусі Дарини ніхто не встає. Сьогодні Тетянка прокинулася раненько, вибігла на подвір'я, а бабуся вже на городі помідори підв'язує. Зачувши, як Тетянка лопотить ніжками по стежці, розігнулася:

— Доброго ранку, внучко!
Очі бабусині всміхаються.

VII. Підсумок уроку

- Що нового вивчили на уроці?
- Що навчилися робити?

Урок 5

Тема: Лексичне значення слова. Фразеологізми. Порівняння значення слова у двох споріднених мовах (російській та українській).
Робота над текстом.

Мета: продовжити роботу за темою; формувати вміння пояснювати значення окремих слів і фразеологізмів; удосконалювати

дослідницькі вміння третьокласників, мовленнєві вміння та навички грамотного письма; збагачувати новими знаннями; виховувати повагу один до одного, до думки іншого.

Обладнання: опорні моделі.

Тип уроку: урок застосування знань, умінь та навичок.

Хід уроку

I. Організація класу до уроку

Пролунав уже дзвінок,

Починаємо урок

Встаньте всі рівненько,

Привітаємось гарненько: «Добрий день!»

II. Перевірка домашнього завдання

(Учитель перевіряє виконання завдання фронтально, учні виконують словникову роботу. Один учень працює за дошкою.)

1. Словникова робота

(На дошці запис:

[й'ій'і], [с'огодн'і], [шчирий'], [ц'ій'ей'і], [п'ідй'ом], [п'ідй'ізд], [вітай'ец'а], [г'іл'а]).

- Прочитайте звуковий запис слів.

- Запишіть слова буквами, підкресліть орфограми.

Перевірка виконання завдання.

2. Підсумок перевірки виконання домашнього завдання

(Учитель називає кращі роботи. Далі учні називають тип тексту, читають заголовок, пояснюють написання виділених слів і значення слова *лопотить*.)

- Що ще може виконувати цю дію? (*Прапор лопотить на вітрі. Дощ лопотить по даху.*)

- Чи підходить слово *лопотить* до моделі?

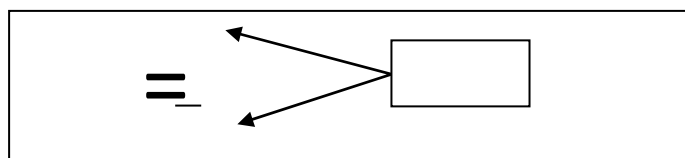

- Обґрунтуйте свою думку.

На дошці запис:

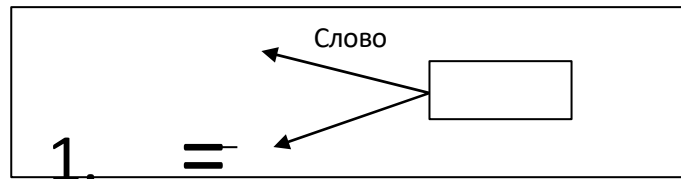

III. Повідомлення теми і завдань уроку

Сьогодні ми продовжимо працювати за темою «Лексичне значення слова».

IV. Узагальнення і систематизація знань

1. Робота з фразеологізмами (завд.1, с. 37 робочого зошита).

2. Письмо з пам'яті

(Учні закривають робочий зошит і записують фразеологізми з пам'яті у стовпчик).

Самоперевірка виконання запису.

Висновок.

- Як пояснюють значення фразеологізмів? (Значення фразеологізмів пояснюють у цілому, а не кожне слово окремо).

- Запишемо пояснення значення фразеологізмів одним словом.

3. Робота за прислів'ями і приказкою (завд.2, с. 37 роб. зошита).

4. Складання основної частини твору (завд.3, с. 37 роб. зошита).

(Виконується колективно).

5. Фізкультхвилинка

Всі стомилися ми трішки

Хай спочинуть руки, ніжки

Ми стомились вже сидіти –

Хочем трошки походити,

Подивитись у віконце

Потягнутися до сонця

Наче м'ячик пострибати

Стряхнули руками і ногами

Ходьба на місці

Подивились у віконце

Руки верх і на носки

Стрибаємо

Й знову будем працювати Сідаємо за парти.

6. Робота із словами ввічливості

- Перекладіть речення (усно).

Воспитанный человек не забывает сказать «спасибо».

- Поясніть значення слова *спасибі*.

- Які ще слова ввічливості ви знаєте?

(Запис слів ввічливості у зошити. Пояснення їх правопису).

Цікаво знати

Колись давно люди, дякуючи, говорили: «Спаси, бог (біг)». Згодом ці два слова об'єдналися в одне – «спасибіг», а потім відпав і приголосний [г]. Ось чому сьогодні слово подяки звучить так: *спасибі*.

- Поясніть, як утворилися слова ввічливості *на добраніч* і *добридень*.

7. Робота за підручником.

• Списування із завданням (вправа 199, с. 85 підручника).

199. Попрацюйте парами.



1. Прочитайте й подумайте, на які чотири групи за правилами написання можна поділити подані слова. Запишіть їх у чотири стовпчики. Поясніть написання слів кожної групи.

Польоти, тепер, Мар'янка, сльози, корінець, в'янути, любов, дерев'яний, верф, піч, п'ятниця, снігур, горобець, дзьоб, молодець, пеньок.

• Робота з текстом (вправа 201, с. 86 підручника).

201. 1. Прочитай текст. Добери заголовок. Подумай, чому текст складається з двох частин і яка роль абзацу в тексті.

Несподівано вдарив міцний мороз. За ніч він скував льодком усі калюжі.

Прилетів горобець напиться води. І прямо до замерзлої калюжі. Поклював лід і здивувався: недавно вода була, а нині й дзьоба не змочиш.

2. Спиши. Поясни написання виділених слів.

Перевірка виконання вправи.

- Визначте тип тексту (*Художній*).

- Яка роль абзацу в тексті? (*Починається нова думка*).

- Який заголовок ви дібрали? (*Міцний мороз*)
- Поясніть правопис виділених слів.
- Поясніть лексичне значення таких слів: *скував, калюжа, нині*.
- Як ви зрозуміли вислів *дзьоба не змочиш*?

V. Домашнє завдання

Виконати вправу 202 (2), с. 86 підручника.

202.  1. Прочитай текст. Визнач його тип. Добери заголовок і спиши.

Прокинулись якось Гриць і Тарасик, а дерева стоять голі й сумні. А над деревами наче пух тополиний літає.

Вибігли на вулицю хлоп'ята. Підставляють долоньки назустріч сніжинкам.

Летять сніжинки. Вкривають землю, дерева, будинки.

2. Поясни написання виділених слів.

VI. Підсумок уроку

- Що вчилися робити на уроці?
- Як слів пояснювати значення фразеологізмів?
- Які фразеологізми і прислів'я ви запам'ятали?

Урок 6

Тема: Слова, близькі за значенням (синоніми).

Мета: з'ясувати, що таке синоніми та яка їх роль у мовленні; формувати вміння визначати синоніми серед поданих слів; добирати синоніми до поданих слів; збагачувати словниковий запас і активізувати його в мовленні; формувати навички грамотного письма; розвивати уявлення про етикетні норми спілкування.

Обладнання: предметні малюнки.

Тип уроку: урок вивчення нового матеріалу.

Хід уроку

I. Організація класу до уроку

В школі справу хоч яку

Починаєм по дзвінку.

Тож хвилини не втрачаєм,

Все нове запам'ятаєм.

II. Перевірка домашнього завдання

Перевірка виконання вправи 202, с. 86 підручника.

(Учні читають тексти, пояснюють правопис виділених слів.

Завдання класу: оцінити тексти за критеріями: зв'язність, відсутність мовленнєвих помилок, структура речень.)

III. Мотивація навчальної діяльності

1. Пояснення моделі.

(Модель намальована на дошці).

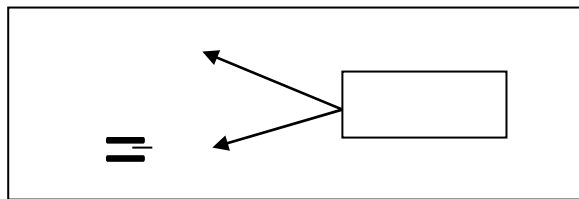

- Розгляньте модель. Поясніть у ній кожен знак.

(Слово одне; значень у нього – два; значення різні =.)

- Наведіть приклади слів до моделі.

(*Хороший* – 1) гарний; 2) добрий.

Добрий – 1) добрий вчинок (чесний); 2) добрий день (здрастуйте, слова вітання).)

Лопотить – 1) дитина лопотить (щось говорить); 2) дощ лопотить.

2. Вправа «Відгадайте слово».

(Учитель читає тлумачення слів, учні відгадують ці слова, записують, пояснюють орфограми.)

- Річ, якою граються діти. (Іграшка).
- Юшка з буряку, капусти, картоплі. (Борщ).
- Син дочки або сина. (Онук.)

г) Музикант, який грає на скрипці. (Скрипаль).

д) Зроблений із дерева. (Дерев'яний).

е) Той, хто в усьому підтримує чистоту, порядок. (Охайний, акуратний).

- Чи є серед записаних слів такі, що можуть належати до поданої вище моделі? Обґрунтуйте свою відповідь.

(Добре, якщо в учнів виникнуть розбіжності з приводу слів охайний і акуратний. Це стане новим навчальним завданням. Учитель фіксує на дошці:

охайний акуратний

IV. Повідомлення теми і завдань уроку

Сьогодні ми з'ясуємо, яку властивість мають такі пари чи групи слів; яку роль вони відіграють у мові. Збагатимо свій словник.

V. Первинне сприймання і усвідомлення матеріалу

1. Вправа «Назвіть зображені предмети» (завд.1, с. 38 роб. зошита).

Цікаво знати

Колись наші предки зимовий одяг називали *сукнею* (тканину сукали (звивали, скручували) з вовни тварин), а літній одяг називали *платтям*, бо шили його з полотна. Пізніше про це розрізнення забули, і тепер і сукня, й плаття є назвами жіночого одягу.

Слово *галстук* прийшло з німецької мови, в якій воно означало «нашийна хустка», а слово *краватка* – з французької, де воно означало «кольорова хустка на шії». Так і з'явилися в українській мові два слова для називання одного предмета.

У слові *парасолька* «пара» - зовсім не та пара, що означає «два». Ця пара – італійська, означає вона «захищай!», «відвертай!». Французи запозичили в італійців це слово і зробили з ним і «пара-соль» («захищай від сонця!») і «пара-шут» («захищай від падіння!»).

Слово *зонтик* теж чуже, голландське. «Зонд-дек» означає «захист від сонця».

2. Моделювання (робота групами).

- Складіть модель слів-синонімів.

Кінцевий варіант моделі може бути таким:

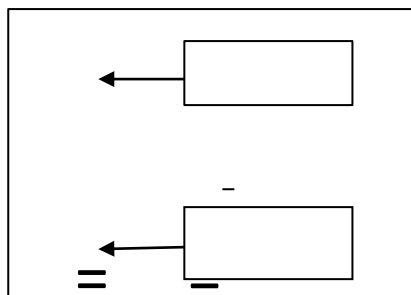

Учні пояснюють кожний знак моделі:

1)
= (слова, різні за звучанням).

←
2) = (слова, лексичне значення яких однакове).

Синоніми – від грецького слова *синонімос* – «однойменний».

(Учитель оцінює роботу в групах за критерієм: етикетні норми спілкування.)

3. Робота з текстом (завд.2, с. 38 робочого зошита).

4. Заміна слова синонімами (завд.3, с. 38 робочого зошита).

Висновок.

- Повернімось до слів *охайний* та *акуратний*.
- Чи можуть вони належати до складеної моделі? Поясніть свою думку.
- Яку властивість мають синоніми? (Різні назви одного і того ж предмета замінюють одна одну).

- А для чого це потрібно? У якому випадку?

(Учні, напевно, не зможуть дати змістовну відповідь на це запитання.)

Учитель фіксує на дошці:

У якому випадку вживаються синоніми ?

- Щоб дати відповідь на це запитання, виконаємо наступне завдання.

5. Удосконалення тексту (робота парами).

(Запис на дошці:

Прийшла зима. Повітря стало холодним. Якщо постояти на місці, то руки починають холонути, ноги холонуть, все тіло холодне.)

- Який недолік має цей текст?
- Чи можна текст удосконалити? Обґрунтуйте відповідь.

(Для вдосконалення тексту можна використати матеріал вправи 205 на с. 88 підручника.)

205. Прочитай і подумай, яке слово із синонімів, записаних у правому стовпчику, слід вжити замість крапок у поданих реченнях.

Прийшла зима. Повітря стало Якщо постояти на місці, то руки починають ..., ноги ..., все тіло

холонути
стигнути
мерзнути
клякнути
дубіти

Висновок.

- Чи можемо дати відповідь на запитання: «У якому випадку вживають синоніми?». (Синоніми вживаються в тексті, по-перше, щоб уникнути повторів; по-друге, для зв'язку речень.)

6. Фізкультхвилинка

«Каченята»

Раз-два	—	всі	пірнають,
Три,	чотири	—	виринають,
П'ять,	шість	—	на воді
Кріпнуть	крильця		молоді,
Сім,	вісім	—	що є сили
Всі	до	берега	поплили,
Дев'ять,	десять	—	обтрусилась

І за парти опустились.

VI. Закріплення та осмислення знань

1. *Визначення синонімів (завд.2, с.38 роб.зошита).*

2. *Добір слів-синонімів (вправа 206, с. 88 підручника).*

206. Добери по два слова-синоніми, які називають характерні ознаки кожної пори року.

Літо — ..., Зима — ..., Осінь — ...,
Весна — ...,

3. *Диктант за малюнками.*

(Учитель демонструє предметні малюнки. Учні мають записати назву предмета, зображеного на малюнку, і синоніми до нього.)

Літак – аероплан

Гіпопотам – бегемот

Діти – учні, школярі

Дім – хата, будинок

Вогнище – багаття, ватра)

4. *Самостійна робота (вправа 207, с. 88 підручника).*

207.  1. Прочитай слова. Випиши групи синонімів.



Доц, мріють, велетенський, град, думають, гадають, гроза, малий, гігантський, міркують, крихітний, злива, дрібний, величезний, невеликий, сніг, помишляють, малесенький.

2. Розташуй слова третьої групи в порядку збільшення якості ознаки.

V. Домашнє завдання

Виконати вправу 207 (2), с. 88 підручника.

VI. Підсумок уроку

- Що нового вивчили на уроці?
- Що таке *синонім*?
- Що навчилися робити?

Тема: Слова, протилежні за значенням (антоніми).

Мета: з'ясувати, що таке антоніми та яку роль вони відіграють у мовленні; формувати вміння визначати антоніми серед поданих слів; добирати до поданих слів антоніми; збагачувати словниковий запас та активізувати його в мовленні; розвивати увагу, пам'ять та уявлення про етикетні норми спілкування.

Обладнання: пейзажні малюнки осені і весни (до вправи 208); предмети (або предметні малюнки), назви або ознаки яких мають протилежне значення; опорні моделі.

Тип уроку: урок вивчення нового матеріалу.

Хід уроку

I. Організація класу до уроку

Любі діти, добрий день
 Зичу праці та пісень.
 А ще, друзі, всім бажаю
 Сил, натхнення на весь день.

II. Перевірка домашнього завдання

Перевірка виконання вправи 207 (2), с. 88 підручника.

Учні читають доповнені речення, обґрунтовуючи свій вибір синонімів.

III. Актуалізація опорних знань учнів

1. Письмо з пам'яті.

(На дошці запис:

*Де калина, де шипшина,
 Де черешенька мала? –
 Все зима заपोшила,
 Запушила,
 Замела!)*

- Прочитайте уривок із вірша Вадима Скомаровського.

- Чому не можна розпізнати, де яка рослина: «де калина, де шипшина, де черешенька»?

- Скільки речень у поданому уривку?
- Визначте речення за метою висловлювання.
- Вивчіть уривок вірша, щоб записати його з пам'яті. Зверніть увагу на підкреслені букви.

(Через 1,5 – 2 хвилини дошка закривається, учні записують уривок з пам'яті.)

Самоперевірка.

(Учні звіряють свій запис із записом на дошці.)

- Обведіть синоніми простим олівцем.
- Із якою метою автор ужив синоніми?
- Доберіть до цього ряду власний приклад слова-синоніма.
(Засніжило)

2. Гра «Не потрап у пастку».

(Учитель називає пари слів. Учні піднімають руку, коли чуять пару синонімів.)

<i>дорога – шлях</i>	<i>мандрувати – подорожувати</i>
<i>спритний – прудкий</i>	<i>боятися – лякатися</i>
<i>м'яч – футбол</i>	<i>багряний – рожевий</i>
<i>море – озеро</i>	<i>мирний – спокійний</i>
<i>їжа – пожива</i>	<i>стіл – стілець</i>
<i>печаль – журба</i>	<i>більше – менше</i>

(Учні обґрунтовують свій вибір синонімів.)

- Чи є слова *більше – менше* синонімами?
- Як називаються ці слова по відношенню один до одного?

(Учитель фіксує на дошці: *більше – менше*.)

IV. Повідомлення теми і завдань уроку

Сьогодні ми розширимо свої знання про слово. Поповнимо свій словник новими словами.

V. Вивчення нового матеріалу

1. Добір слів-ознак до назв поданих предметів (завд.1, с. 39 робочого зошита).

2. Вправа «Доберіть антоніми».

(Виконується біля дошки)

голосний - ... (тихий) дорогий - ... (дешевий)

дружній - ... (ворожий) сумний - ... (веселий)

кричати - ... (мовчати) кинути - ... (підняти)

місто - ... (село) правда - ... (кривда)

запитання - ... (відповідь).

(При записі слів звертати увагу на орфограми).

3. Розповідь про природу (вправа 208, с. 89 підручника).

(Учитель вивішує на дошку пейзажні малюнки.)

Перевірка виконання завдання.

- Яку «роботу» виконують антоніми в реченнях? (Служать для порівняння, протиставлення ознак предметів.)

4. Моделювання

- Складіть модель антонімів.

(Кінцевий варіант моделі може бути таким:

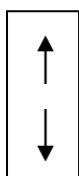
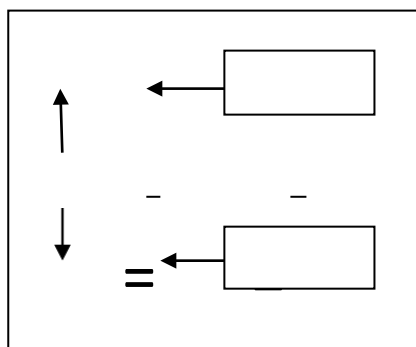

- вказує на те, що антоніми – це слова, протилежні за значенням.)

5. Фізкультхвилинка

«Гори

Карпати»

Раз-два

—

піднімається

гора,

Три, чотири — це круті гірські схили,
 П'ять, шість — це орли дивний танець завели,
 Сім, вісім — це смерічки похилилися до річки,
 Дев'ять, десять — це вода з водоспаду витіка.

VI. Закріплення та осмислення знань

1. Переклад речень (завд.2, с.39 роб.зошита).
2. Списування із завданням (вправа 209, с. 89 підручника).

209. 1. Прочитай і закінчи кожне речення. Назви слова-антоніми. Чому так названо текст?

ЛЕДАЧИЙ І СТАРАННИЙ

Спочатку повчуся, а потім погуляю, — говорить
 Спочатку погуляю, а потім повчуся, — говорить

2. Чи можна замінити слово *старанний* словом *працьовитий*?
3. Запиши текст.

3. Робота із прислів'ями (вправа 210 (1), с. 89 підручника)

210. 1. Антоніми часто використовуються в прислів'ях та приказках. Прочитай прислів'я та приказки. Що цікавого в них?

1. Хто хоче багато знати, тому треба мало спати.
2. Ледачого всі обминають, а роботящого шанобливо вітають.
3. За маленьким погнався, а велике загубив.

(Учні читають прислів'я, пояснюють їх смисл.)

- З якою метою в прислів'ях ужито антоніми?
- Спробуйте закінчити прислів'я, додаючи антоніми.
- Визначте види речень за будовою

4. Складання речень з опорою на предмети або на предметні малюнки.

(Наприклад, пейзажні малюнки (день і ніч); м'який і твердий предмети.)

5. Самостійна робота (завд.3, с. 39 робочого зошита).

V. Домашнє завдання

Виконати вправу 211 (1), с. 90 підручника.

211.  1. Прочитай текст і добери заголовок. Спиши, вставляючи пропущені букви. Підкресли їх і доведи, що не помилився.

Лелека живе на старому в'язі.

Прибігають до в..за хлоп..та — Гриць і Миколка.

Витанц..вують під в..зом і гукають:

— Лелеко, лелеко, до осені далеко?

Птах нахиляє дз..бату голову, дивиться на дітей.

А потім починає клекотати.

Про що він клекоче? Спробуй розбери.

За Василем Чухлібом

VI. Підсумок уроку

- Що нового вивчили на уроці?
- Яку роль антоніми відіграють у мовленні??
- Що ви тепер можете розповісти про слово? Дати відповідь вам допоможуть складені моделі.

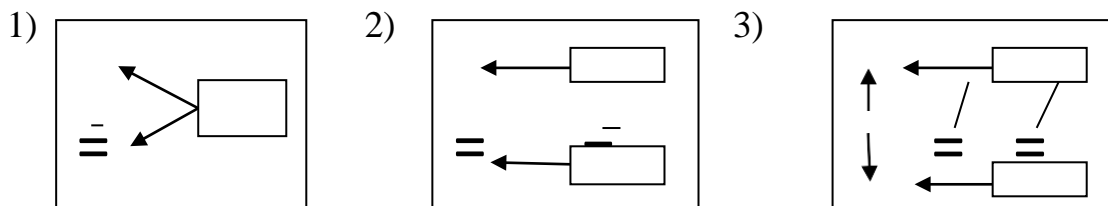

Урок 8

Тема: Синоніми. Антоніми. Розвиток мовлення.

Мета: закріпити знання за темами «Синоніми» й «Антоніми»; удосконалювати мовленнєві вміння, навички грамотного письма; формувати вміння будувати зв'язні тексти; збагачувати словниковий запас і активізувати його в мовленні; виховувати спостережливість, допитливість.

Обладнання: пейзажні малюнки зими; малюнок «Візерунок на вікні»; опорні моделі.

Тип уроку: урок закріплення знань.

Хід уроку

I. Організація класу до уроку

Сили, дітки, всі рівненько,

*Усміхнулися гарненько,
Настрій на урок взяли,
Працювати почали.*

II. Перевірка домашнього завдання

Перевірка виконання вправи 211 (1), с. 90 підручника.

(Учні пояснюють правопис виділених слів, відповідають на запитання 2 і 3.)

III. Повідомлення теми і завдань уроку

Сьогодні ми закріпимо знання про синоніми й антоніми. Будемо вчитися будувати власний текст з опорою на поданий.

IV. Узагальнення і систематизація знань

1. Складання речень за малюнками (вправа 211 (2), с. 90 підр.)

2. Подумай, чому з ряду синонімів: *говорять, кажуть, кричать, гукають* — автор вжив у тексті слово *гукують*. Доведи свою думку.

2. Бесіда за моделями.

- Що ви знаєте про слово?
- Яку «роботу» виконують у мовленні синоніми? антоніми?

V. Робота над формуванням відповідних умінь і навичок

1. Добір слів, протилежних за значенням (вправа 2012, с. 91 підр.)

212. До поданих слів добери й запиши протилежні за значенням. Поясни їх написання.



День — ..., початок — ..., дівчинка — ..., твердий — ..., вчора — ..., ледачий — ...

2. Робота з текстом (завд.1, с. 40 роб. зошита).

Перевірка виконання завдання.

(При перевірці слід обрати найкращий варіант змінених речень.)

3. Удосконалення речення (завд.2, с. 40 роб. зошита)

4. Вправа «Виправте помилки» (завд.3, с. 40 роб. зошита).

5. Вправа «Підберіть антоніми».

- Запишіть словосполучення у стовпчик.

(Учитель диктує словосполучення:

старий дуб - ... (молодий дуб)

стара сорочка - ... (нова сорочка)

стара газета - ... (свіжа газета).)

- Підберіть антоніми до слова *старий* у кожному словосполученні.
- Запишіть утворені словосполучення.
- Складіть речення (усно) з обома варіантами словосполучень.

6. Списування із завданнями (вправа 213, с. 91 підр.)

213. 1. Кожне словосполучення заміни одним словом-синонімом.
Запиши.

сильна метелиця — ..

велике нещастя — ...

сильний дощ — ...

дрібний дощ — ...

дощ з блискавкою і громом — ...

буря на морі — ...

2. Чи близькі за значенням слова *злива, мряка, гроза, шторм*? Усно склади речення з цими словами. Поясни, чому в слові *мряка* не треба вживати апостроф.

7. Фізкультхвилинка

«Буратіно»

Буратіно						потягнувся,
Раз	—	нагнувся,	два	—	нагнувся,	
Руки	в	сторону	розвів	—		
Мабуть,		ключик				загубив.
А	щоб	ключик				відшукати,

Треба нам навипиньки встати.

8. Творча вправа за аналогією

(Використання ілюстрацій за темою вірша.)

а) Читання вірша Платона Воронька «Сніжна зіронька горить» .

(Запис на дошці:

Сніжна зіронька горить

В мене на віконці.

*Як погасне, інша вмить
 Спалахне на сонці.
 Скільки їх, живих, ясних,
 Вранці мерехтіло!
 Це малята зір нічних
 В гості прилетіли.)*

б) *Бесіда за змістом вірша з використанням малюнків.*

- Чи є у цьому вірші щось незвичне, несподіване?
- Які слова вас найбільше вразили, найбільше сподобалися?
- Хто з вас бачив на своєму вікні сніжні зіроньки?
- Хто їх там намалював?
- Якими словами автор змальовує дії зіроньки? (*Горить, спалахне, мерехтить.*)
- Як можна назвати ці слова? (*Синонімами*)
- Із чим автор порівнює сніжну зіроньку? (*Із зірками на нічному небі*)
- Чому автор назвав сніжні зіроньки малятами зір нічних?
- Розгляньте малюнки і виберіть із них ті, якими можна проілюструвати вірш. Обґрунтуйте свій вибір.

в) *Самостійна робота.*

- Опишіть сніжну зіроньку по-своєму. Скористайтеся синонімами, вжитими автором вірша. У вас має вийти опис-мініатюра.

Перевірка виконання завдання.

(Два-три учні зачитують складені описи. Учитель оцінює за критеріями: наскільки чітко розкрита тема; структура речень.)

VI. Домашнє завдання

Виконати вправу 214 (1 або 2 за вибором), с. 92 підручника.

214.  1. Прочитай речення. Подумай, які з поданих слів-синонімів слід вставити замість крапок.

1. Хлопець довго ... над задачею і все-таки розв'язав її. 2. Іринка бавилась з ... братиком. 3. За містом збудували ... завод.

С и н о н і м и: гадати, мріяти, думати, міркувати; крихітний, дрібний, маленький; великий, гігантський, велетенський.

2. Запиши речення. Поясни написання виділених слів.

◆ 1. Чи є синонімами слова *гігантський, велетенський, великий*? На які ознаки предметів вони вказують? А слова *крихітний, дрібний, маленький*? Чи будуть вони протилежними за значенням до слів першої групи?

2. Склади речення зі словами *гігантський, крихітний, дрібний*. Запиши.

VII. Підсумок уроку

- Яке завдання стояло перед нами на уроці?
- Чи вдалося нам його виконати?
- Які синоніми й антоніми ви запам'ятали?
- Як навчити інших третьокласників складати власні описи з опорою на поданий?
- Як уникнути помилок у структурі речень?

Урок 9

Тема: Багатозначність слів. Пряме й переносне значення слів.

Мета: розширити знання про слово; з'ясувати, які слова називають багатозначними; формувати вміння визначати багатозначні слова в мовленні; глибше усвідомити поняття пряме і переносне значення слів; формувати вміння визначати в тексті слова, вжиті в переносному значенні; вживати такі слова у своєму мовленні; удосконалювати навички грамотного письма; виховувати інтерес до української мови.

Обладнання: предметні малюнки; тлумачні словники.

Тип уроку: урок вивчення нового матеріалу.

Хід уроку

I. Організація класу до уроку

Хто почув дзвіночок,

Стає у рядочок.

Урок розпочинаємо,

Про щось нове пізнаємо.

II. Перевірка домашнього завдання

1. Перевірка виконання вправи 214, с. 92 підручника.

(Учні читають записані вдома речення, обґрунтовують вибір слів-синонімів, пояснюють написання виділених слів. Учитель перевіряє виконання домашнього завдання за критеріями: охайність і краса.)

2. Словникова робота

- Виконайте переклад записаних на дошці слів. Підкресліть орфограми.

Листья, морковь, мягкий, огурец, овощи, сосед, суббота, лук, чеснок, ладонь, танцевать, туфли.

(Один учень працює за дошкою).

Перевірка виконання завдання.

(Учні звіряють свої записи із записом на дошці. Підкреслюють букви, що позначають звуки, якими різняться російські й українські слова).

- Назвіть слова, які можна об'єднати в одну групу. Обґрунтуйте свій вибір.

- Яке слово є для них загальною назвою?

- Допишіть до цієї групи свої слова. (*Помідор, квасоля, гарбуз, буряк тощо*).

3. Підсумок перевірки домашнього завдання.

(Учитель називає кращі роботи).

III. Мотивація навчальної діяльності

1. Відгадування загадок (вправа 215, с. 92 підр.)

215. Попрацюйте колективно.

1. Прочитайте вірші-загадки. Розгляньте малюнки. Чи можна здогадатись, хто говорить так про себе?

1. Я на дереві гойдаюсь,
я в конверті посилаюсь.
Я — не він, а він — не я.
Спільне в нас лише ім'я.

2. Я квартиру відмикаю,
журавлиним я буваю.
Я — не він, а він — не я.
Спільне в нас лише ім'я.

3. Я у дверях, у замку,
я і в нотному рядку,
можна гайку загвинтити
і у вирій полетіти.

Алла Свашенко

(Учитель читає загадки. В учнів підручники закриті.)

- Послухайте загадки. Чи можна здогадатися, хто говорить так про себе?

- Запишіть слова-відгадки в зошити. (*Лист, ключ*)

- Складіть і запишіть словосполучення з цими словами. (*Березовий лист, лист другові; журавлиний ключ, ключ від замка, нотний ключ, ключ для загвинчування тощо*).

- Чи можна назвати слова *ключ* і *лист* у цих словосполученнях синонімами? антонімами? Обґрунтуйте свою думку.

- То що ж це за слова?

Учитель фіксує на дошці:

<i>ключ</i>	<i>лист</i>
?	

IV. Повідомлення теми і завдань уроку

Сьогодні ми дізнаємося про ще одну властивість слів. Дізнаємося як вона називається і для чого потрібна.

V. Вивчення нового матеріалу

1. З'ясування прямого й переносного значень слова (завд.1, с. 41 роб. зошита).

- Поясніть, як ви зрозуміли поняття *пряме значення слова* і *переносне значення слова*.

2. Робота за малюнками (завд. 2, с. 41 роб. зошита)

- Скільки значень має слово *вухо* – одне чи багато?
- Як би ви назвали слово, яке має багато значень?
- Зробіть висновок про те, які слова називають *багатозначними*.

3. Читання правила (с. 41 роб зошита)

- Прочитайте правило.
- Чи правильний висновок ми зробили?
- Повернімось до слів *ключ* і *лист*. Чи можна їх назвати багатозначними?

Обґрунтуйте свою думку.

(Учитель вислуховує міркування учнів. Після цього закінчує запис на дошці:

ключ → багатозначні слова ← лист

4. Списування із завданням (вправа 216 (1), с. 93 підручника).

216. 1. Прочитай речення. Чи однакові за значенням виділені слова? Поясни їх зміст у реченнях.

1. **Голова** правління відкрив збори. 2. Ну й **голова** в цього хлопця! 3. **Чай** — південна вічнозелена рослина. 4. Бабуся приготувала смачний **чай**. 5. **Сон** зморив дитину. 6. Весною в лісі цвіте **сон**.

5. Пояснення значень слів (вправа 216 (2), с. 93 підручника).

2. Подумай, у якому значенні вжито виділені слова у поданих сполученнях слів.

вдарив мороз — **вдарив по м'ячу**
міцний мороз — **міцна рука**

6. Фізкультхвилинка

«Зайченята»

Сірі		зайчики		маленькі
(Вушка	є	у	них	довгенькі)
В	лісі	грались,	веселились,	—

Працювати *вже* *стомились.*
А *щоб* *добре* *працювати,*
Треба *трішки* *пострибати.*
Відпочили, *розім'ялись*
Й до роботи знову взялись.

V. Закріплення одержаних знань і умінь

1. Робота з малюнками.

(На дошці вивішені предметні малюнки).

- Розгляньте малюнки.
- Спробуйте за малюнками назвати слова, які є багатозначними.

(Багатозначні слова: *голка, хвіст, зірка.*

- а) Голка їжака, голка для шиття, голка сосни.*
- б) Хвіст коня, хвіст потяга, хвіст комети, хвіст черги тощо.*
- в) Різдвяна зірка, морська зірка, зірка на небі тощо.)*

2. Робота з тлумачними словниками (робота в групах).

(Учитель називає багатозначне слово, учні знаходять його в словниках.)

- Прочитайте значення цього слова.
- Порахуйте, скільки значень воно має.
- Як ці значення позначаються в словнику? (Цифрами 1, 2, ...)
- Скільки разів надруковано багатозначне слово? (Багатозначне слово у словнику друкується один раз).

- Знайдіть і запишіть у зошити інші багатозначні слова.

Перевірка виконання завдання.

3. Вправа «Знайдіть багатозначні слова» (усно).

(Учитель читає пари речень, учні визначають багатозначні слова, називають їх спільні ознаки).

- 1) *У Петрика кирпатий ніс. Ніс корабля повернутий на захід.*
- 2) *Ядро волоського горіха дуже смачне. Солдат приніс ядро для гармати.*
- 3) *Мул тягне важкий віз. Узимку жаби зариваються в мул ріки.*

(Багатозначні слова: *ніс*, *ядро*. Слово *мул* не можна назвати багатозначним, бо між мулом – твариною і мулом ріки немає нічого спільного. Це зовсім різні предмети, хоча і мають однакову назву.)

4. Визначення значення вислову (вправа 218 (2), с. 94 підр.).



218. 1. Прочитай текст і скажи, у прямому чи переносному значенні вжито вислів *носи вгору задерли*.

БАБУСЯ І САНИ

Ішла бабуся з гори. Важку сумку несла. Коли це сани біжать. Носи вгору задерли.

— Сани, підвезіть, — попросила бабуся.

— Нам ніколи.

Збігли сани з гори та й стали. Ні вперед, ні назад. Коли це бабуся йде.

— Бабусю, допоможіть, вивезіть нас на гору.

— Мені ніколи, — сказала бабуся й пішла додому.

2. У якому значенні вжито вислів *ні вперед, ні назад*?

3. Спиши текст до слів: «Збігли сани з гори...».

5. Вправа «Коли так говорять?».

- Поясніть, коли так говорять:

а) *Ще цього бракує.*

б) *Хай йому грець.*

в) *Переливати з пустого в порожнє.*

(Учитель вислуховує пояснення учнів.)

- Перевірте свої міркування за підручником (с.93).

6. Самостійна робота (завд.3, с.41 роб. зошита).

Перевірка виконання завдання.

VI. Домашнє завдання

Виконати вправу 218 (1), с. 94 підручника.

1. Прочитай словосполучення. Поясни значення прикметників у кожній парі словосполучень. Спиши.

М'який хліб — м'яке серце.

Важкий камінь — важкі хмари.

Холодна вода — холодний погляд.

Солодкий сік — солодкі слова.

Гострий ніж — гостре слово.

VII. Підсумок уроку

- Про що нове дізналися про слово?
- Які слова називають багатозначними?
- Назвіть приклади слів, які мають переносне значення.

Урок 10

Тема: Повторення вивченого по темі «Слово». Перевірка мовних знань і умінь.

Мета: перевірити знання за розділом «Слово»; учити зосереджено працювати при виконанні завдань; удосконалювати навички грамотного письма; розвивати увагу, пам'ять, вміння зосереджуватися.

Обладнання: опорні моделі багатозначних слів, слів-синонімів, таблиця «Речення за метою висловлювання».

Тип уроку: урок узагальнення і систематизації знань.

Хід уроку

I. Організація класу до уроку

Треба всім нам привітатись:

«Добрий день!»

Дружно й голосно сказати:

«Добрий день!»

Вправо, вліво поверніться,

Туди-сюди посміхніться.

II. Перевірка домашнього завдання

(Учитель перевіряє виконання завдання за критеріями охайності і краси, учні виконують вправу «Контролер»).

1. Вправа «Контролер»

- Прочитайте речення записані на дошці.

1) Солові зимують в африці. 2) Стався до землі з любовю. 3) Здаєця, шчо все узгір'я вкрилося білими шапками.

- Чи зрозуміло, яке завдання потрібно виконати?

- У записаних реченнях шість помилок. Знайдіть їх. Запишіть речення без помилок, орфограми підкресліть.

Перевірка виконання завдання.

(Учні пояснюють правопис слів, виправляють помилки в реченнях, записаних на дошці, звіряють свої записи із записом на дошці).

- Оцініть свої вміння за критерієм: контроль.

- Визначте види речень за метою висловлювання.

- У першому реченні підкресліть граматичну основу.

- Знайдіть у реченнях багатозначне слово. (*Земля*)

Земля – це...

1. ...третя від Сонця планета.
2. ...суша, земна твердиня (на відміну від води і повітря).
3. ...верхній шар кори нашої планети, ґрунт.
4. ...територія, яка перебуває в чиєму-небудь володінні.
5. ...країна, держава.

III. Повідомлення теми і завдань уроку

Сьогодні ми перевіримо свої знання й уміння за розділом «Слово».

IV. Відтворення та узагальнення понять і засвоєння відповідної їм системи знань.

1. Бесіда «Пригадай!» (с. 95 підр.)



§ 32. Повторення вивченого

Пригадай!

1. Що означають синоніми? Для чого вони вживаються?
2. Що означають антоніми? Де вони найчастіше використовуються?
3. У якому значенні можуть вживатися слова?

2. Завдання «Перевірте себе» (вправа 219 (1-2), с. 95 підр.)

Перевір себе

219. 1. Чи є антоніми або синоніми у цьому тексті?

Вишні в листі червоніють,
в полі маки пламеніють,
і в сестрички-полунички
рожевіють круглі щічки.

2. У яких значеннях вжито слово *говорити* у вірші?

Мова рідна, слово рідне
є у кожного на світі.
Щось говорить з вітром вітер,
з квітами говорять квіти.
З пташкою говорить пташка,
з джерелом — озерце.
Їхню мову знати не важко,
лиш навчися слухати серцем.

Валентина Каменчук

3. Зорово-слуховий диктант (вправа 219 (3), с. 95 підр.)

3. **Попрацюйте колективно.**
Прочитайте текст. Підготуйтеся записати його під диктовку.

Тихий осінній день. У яблуневому саду літають джмелі. Вони прилетіли до яблука, що впало з дерева і лежить на землі. З яблука тече солодкий сік. Обліпили яблуко джмелі.

Зайшло сонце. А в саду пахнуть яблука, нагріті сонцем. Уже й місяць вплив на небо, а яблука пахнуть гарячим сонцем.

Василь Сухомлинський

(Звернути увагу на правопис слів: *осінній, літають, лежить, яблуко, тече, сонце, пахнуть, вплив, гарячим*.)

При записі тексту можна випустити два речення – четверте і сьоме).

V. Узагальнення та систематизація основних теоретичних положень

Перевірні (тестова) робота за розділом «Слово».

1. Прочитай текст.

Клен цілу зиму *спав*. Крізь сон *чув*, як *виє* хуртовина. Та ось до клена *доторкнулося* лагідне сонечко. *Прокинувся* клен, *зітхнув* і *розгорнув* плечі.

Обведи слова вжиті в переносному значенні.

2. Склади два речення зі словом *горіти* з прямим та переносним значенням.

Сухе гілля добре горіло. Від сорому в нього горіли вуха.

3. Пригадай і запиши слова:

Синоніми: (іти – крокувати, сміливий – хоробрий).

Антоніми: (день – ніч, відкривати – закривати).

4. Прочитай слова.

Азбука, коса, алфавіт, Дніпро, зірка, м'який, береза, айсберг.

Запиши слова в три стовпчики.

однозначні	багатозначні	Синоніми
<i>Дніпро</i>	<i>коса</i>	<i>азбука</i>
<i>айсберг</i>	<i>зірка</i>	<i>алфавіт</i>
<i>береза</i>	<i>м'який</i>	

5. Розтлумач значення слів.

а) Груша - ...*(плодове дерево, фрукт, спортивне знаряддя).*

б) Місяць - ...*(супутник Землі, проміжок часу, що дорівнює 30-31 дню).*

6*. Пригадай і запиши народні вислови за їх значенням.

1. Так говорять із досадою про те неприємне, що сталося.

2. Так говорять про пусту балаканину двох співрозмовників.

VI. Домашнє завдання

Записати в зошиті 3-4 прислів'я, в яких є антоніми.

VII. Підсумок уроку

- Що робили на уроці?
- Яке завдання виявилось для вас найскладнішим?
- Яке – найцікавішим?
- Кому вдалося виконати всі завдання?