

SCI-CONF.COM.UA

**GLOBAL SCIENCE:
PROSPECTS AND INNOVATIONS**



**PROCEEDINGS OF V INTERNATIONAL
SCIENTIFIC AND PRACTICAL CONFERENCE
DECEMBER 28-30, 2023**

**LIVERPOOL
2023**

GLOBAL SCIENCE: PROSPECTS AND INNOVATIONS

Proceedings of V International Scientific and Practical Conference

Liverpool, United Kingdom

28-30 December 2023

Liverpool, United Kingdom

2023

UDC 001.1

The 5th International scientific and practical conference “Global science: prospects and innovations” (December 28-30, 2023) Cognum Publishing House, Liverpool, United Kingdom. 2023. 1042 p.

ISBN 978-92-9472-196-9

The recommended citation for this publication is:

Ivanov I. Analysis of the phaunistic composition of Ukraine // Global science: prospects and innovations. Proceedings of the 5th International scientific and practical conference. Cognum Publishing House. Liverpool, United Kingdom. 2023. Pp. 21-27. URL: <https://sci-conf.com.ua/v-mizhnarodna-naukovo-praktichna-konferentsiya-global-science-prospects-and-innovations-28-30-12-2023-liverpul-velikobritaniya-arhiv/>.

Editor

Komarytskyy M.L.

Ph.D. in Economics, Associate Professor

Collection of scientific articles published is the scientific and practical publication, which contains scientific articles of students, graduate students, Candidates and Doctors of Sciences, research workers and practitioners from Europe, Ukraine and from neighbouring countries and beyond. The articles contain the study, reflecting the processes and changes in the structure of modern science. The collection of scientific articles is for students, postgraduate students, doctoral candidates, teachers, researchers, practitioners and people interested in the trends of modern science development.

e-mail: liverpool@sci-conf.com.ua

homepage: <https://sci-conf.com.ua>

©2023 Scientific Publishing Center “Sci-conf.com.ua” ®

©2023 Cognum Publishing House ®

©2023 Authors of the articles

TABLE OF CONTENTS

AGRICULTURAL SCIENCES

1. *Петренко С. О., Валентюк Н. О., Проненко О. А.* 18
МОДИФІКАЦІЇ ПЛОЩИННИХ КРОН ПЕРСИКА В
ЗАГУЩЕНИХ НАСАДЖЕННЯХ

VETERINARY SCIENCES

2. *Прудюс Т. Я.* 24
ЗМІНИ В СКЛАДІ МОЛОКА ЛАКТУЮЧИХ СВИНОМАТОК ТА
ЙОГО ВПЛИВ НА РІСТ ТА РОЗВИТОК ПОРОСЯТ РАНЬОГО
ВІКУ ЗА ДІЇ КОРМОВОЇ ДОБАВКИ «ГЛОБІГЕН ДЖАМП
СТАРТ»

BIOLOGICAL SCIENCES

3. *Єсінова Н. Б., Шутенко Т. В.* 29
БІОЛОГІЧНІ ДОСЛІДЖЕННЯ НЕОНАТАЛЬНОГО ПЕРІОДУ
4. *Мойко Н. В.* 33
БІОТЕХНОЛОГІЯ. ТКАНИННА ІНЖЕНЕРІЯ. ВИРОЩУВАННЯ
СУДИН
5. *Усольцева О. Г., Бойко І. В.* 38
ІНТРОДУКЦІЯ *PASSIFLORA CAERULEA L.* В УМОВАХ
ЗАХИЩЕНОГО ҐРУНТУ НАЦІОНАЛЬНОГО
ДЕНДРОЛОГІЧНОГО ПАРКУ «СОФІЇВКА» НАН УКРАЇНИ
6. *Халмурадов Б. Д., Пронь О. В.* 42
ГЕНЕРАТОРИ ЕЛЕКТРОЕНЕРГІЇ: ПЕРЕВАГИ ТА
ПРИЗНАЧЕННЯ ДЛЯ ЗАБЕЗПЕЧЕННЯ НЕЗАЛЕЖНОСТІ ТА
СТАБІЛЬНОСТІ ЕЛЕКТРОПОСТАЧАННЯ В УКРАЇНІ

MEDICAL SCIENCES

7. *Dyryk V., Bandrivska N., Shakula M., Shakula D., Terlych L.* 48
MODERN APPROACH TO PHYSIOTHERAPY OF PERIODONTAL
DISEASES
8. *Shkirenko A., Zborowski A.* 51
LIPOFILLING AS A METHOD OF SURGICAL REHABILITATION
IN INJURIES OF COMBAT ACTIONS ON THE TERRITORY OF
UKRAINE
9. *Vynogradova O., Dysheva H., Cherepaniak L., Kriazhev S.,
Horodyska A.* 56
RELATIONSHIP OF COMORBID PATHOLOGY AND
PERIODONTAL DISEASES
10. *Антоненко М. Ю., Борисенко А. В., Городнов Є. В.* 59
ЯКІСТЬ ЖИТТЯ У ХВОРИХ НА ГЕНЕРАЛІЗОВАНІ УРАЖЕННЯ
ПАРОДОНТА З ПРОЯВАМИ ТРИВОЖНОСТІ

11.	Біла Н. В., Старікова А. Б.	70
	ТАКТИКА ВЕДЕННЯ ПАЦІЄНТІВ З ШЕМИЄЮ ВНАСЛІДОК НЕОБСТРУКТИВНОГО УРАЖЕННЯ КОРОНАРНИХ АРТЕРІЙ	
12.	Вовк В. В., Погребняк О. О., Неспрядько В. П., Сегедіна Я. П.	75
	ЗАСТОСУВАННЯ ОКЛЮЗІЙНИХ КОНЦЕПЦІЙ В ЗАЛЕЖНОСТІ ВІД АНАТОМО-ТОПОГРАФІЧНИХ ОСОБЛИВОСТЕЙ РОТОВОЇ ПОРОЖНИНИ ПАЦІЄНТА	
13.	Дзиза А. В., Цимбал М. М.	84
	ДОСЛІДЖЕННЯ ЯКОСТІ СПРИЙНЯТТЯ ЗВУКУ В ЗАЛЕЖНОСТІ ВІД ВИКОРИСТАННЯ НАВУШНИКІВ	
14.	Довбонос Т. А.	86
	ОКУЛОФАРИНГЕАЛЬНА М'ЯЗОВА ДИСТРОФІЯ	
15.	Євстаф'єва А. Д., Терьошина І. Ф.	92
	ДЕЖАВІЮ У СТУДЕНТІВ МЕДИЧНОГО УНІВЕРСИТЕТУ	
16.	Іващенко Р. О., Гуманець К. Р., Мальцева К. Є., Сухова В. Р.	96
	ОСОБЛИВОСТІ ЕМОЦІЙНОГО ВИГОРАННЯ У ВІЙСЬКОВИХ МЕДИКІВ ТА ПИТАННЯ ЇХ ПРОФІЛАКТИКИ	
17.	Калічевська М. В., Наджафзаде Сабіна Акіф кизи, Ахмедова Айтач Ілхам кизи	102
	EVALI – НОВІТНЄ ЗАХВОРЮВАННЯ 21-ГО СТОЛІТТЯ. СУЧАСНІ ПІДХОДИ ДО ДІАГНОСТИКИ ТА ЛІКУВАННЯ У ПІДЛІТКІВ	
18.	Максименко О. В., Літвін В. І., Цикало Б. М., Нестеренко В. Г.	109
	СОЦІАЛЬНА НЕРІВНІСТЬ В НАДАННІ МЕДИЧНИХ ПОСЛУГ	
19.	Сас А. В., Семеняк А. В.	116
	ПЛАЦЕНТАРНА ДИСФУНКЦІЯ	
20.	Усенко С. Г., Левіт С. В., Авраменко В. Я.	122
	ВПЛИВ СТРЕСУ ТА ВІЙНИ НА СТАВЛЕННЯ СТУДЕНТСЬКОЇ МОЛОДІ ДО ВЛАСНОГО ЗДОРОВ'Я	
21.	Фатюк С. П., Ясніковська С. М.	125
	СУЧАСНІ ПІДХОДИ ДО ЛІКУВАННЯ ПЛАЦЕНТАРНОЇ ДИСФУНКЦІЇ У ЖІНОК ІЗ ЗАГРОЗЛИВИМ АБОРТОМ З КРОВОТЕЧЕЮ	
22.	Шевченко О. С., Бойко І. С.	132
	ОЦІНКА ЕФЕКТИВНОСТІ ПРОГРАМ БОРОТЬБИ ПРОТИДІЇ ТУБЕРКУЛЬОЗУ В РІЗНИХ РЕГІОНАХ СВІТУ	
23.	Шершень О. О.	135
	ADVANTAGES AND OPTIMUM REGIME OF CYCLIC PHYSICAL EXERCISE	
24.	Шетеля В. В., Крічфалушій С. І., Бойчук М. М., Ньорба-Бобиков М. М.	140
	ОЦІНКА ПОШИРЕНOSTІ КАРІЄСУ СЕРЕД НАСЕЛЕННЯ ЗАКАРПАТСЬКОЇ ОБЛАСТІ ВІКОМ ВІД 18 ДО 24 РОКІВ	

25. *Яворський О. В., Шевелєва І. В., Волошина А. С.* 143
РОЗПОВСЮДЖЕНІСТЬ МІОПІЇ ПІД ЧАС ДИСТАНЦІЙНОГО
НАВЧАННЯ СЕРЕД СТУДЕНТІВ МЕДИКІВ

PHARMACEUTICAL SCIENCES

26. *Кирничова Е. І., Герасимюк Н. В., Приступа Б. В.* 146
ФАРМАКОГНОСТИЧНИЙ АНАЛІЗ ТА ФАРМАКОЛОГІЧНІ
ВЛАСТИВОСТІ BELLIS PERENNIS L.
27. *Руденко Є. І.* 149
СТВОРЕННЯ УНІФІКОВАНОЇ СИСТЕМИ ДІАГНОСТИКИ
ШКІРИ

TECHNICAL SCIENCES

28. *Bohdanov I. S.* 157
ANALYSIS OF DDOS-ATTACK SYN FLOOD
29. *Dobrovolska L., Soldatov D.* 162
DEVELOPMENT OF AN ADAPTIVE BUILDING MICROCLIMATE
CONTROL SYSTEM USING FUZZY LOGIC
30. *Kublii L., Serhieiev D.* 167
OPTIMIZATION IN ML. NET
31. *Kuliahin A.* 173
REGRESSION NEURAL MODEL FOR VIDEO SENTIMENTS
ANALYSIS
32. *Mirko I.* 179
INFORMATION TECHNOLOGIES IN THE CONTEXT OF
TRAINING COMPETITIVE SPECIALISTS
33. *Trus O., Berezovskyi A.* 182
THE VALUE OF MEANS OF PROTECTION OF THE ORGANS OF
VISION AND THE BASIC REQUIREMENTS FOR THEM
34. *Артеменко А. В.* 186
МАСОВІ КІБЕРАТАКИ: НАВЧАННЯ З НАЙБІЛЬШИХ
ВИПАДКІВ В ІСТОРІЇ
35. *Байкевич Ю. С., Дубицький О. С.* 191
ПІДВИЩЕННЯ ЕФЕКТИВНОСТІ ТРАНСПОРТНО-
ЕКСПЕДИТОРСЬКОЇ ДІЯЛЬНОСТІ ВАНТАЖНИХ ПЕРЕВЕЗЕНЬ
36. *Варданян К. А.* 194
DEVELOPMENT OF COMPONENTS OF THE INFORMATION
SYSTEM FOR FINDING A PASSENGER
37. *Глущенко О. Л., Склярів В. С.* 199
АНАЛІЗ РОБОТИ ДЕАЕРАЦІЙНОЇ УСТАНОВКИ З МЕТОЮ
ВИЗНАЧЕННЯ НАЙБІЛЬШ ЕНЕРГОЕФЕКТИВНОГО РЕЖИМУ
ЇЇ РОБОТИ

38. *Горобець А. В., Хижа О. Л., Зайцева Т. А., Сірик С. Ф., Лисиця Н. М.* 206
РОЗРОБКА ТА ДОСЛІДЖЕННЯ РОБОТИ ІНФОРМАЦІЙНОЇ СИСТЕМИ «СКЛАД-МАГАЗИН КОМП'ЮТЕРНОЇ ТЕХНІКИ»
39. *Гриндей А. О.* 211
ЗБРОЯ ПРОТИ ВОРОГА: ЯК КОМУНІКУВАТИ В УМОВАХ ВІЙНИ
40. *Гриценко Т., Кілеса І., Сіданченко О., Чечельницька Д.* 215
НОВІТНІ МЕТОДИ МОДЕРНІЗАЦІЇ ОБЛАДНАННЯ МАШИНОБУДІВНОЇ ГАЛУЗІ
41. *Дема А. А., Тесленко О. К.* 218
СИСТЕМА END-TO-END ТЕСТУВАННЯ COMMAND-LINE ЗАСТОСУНКІВ
42. *Кондаков Г. В.* 225
ГОЛОВНІ ПЕРЕВАГИ ТА ВИКЛИКИ ВПРОВАДЖЕННЯ ТЕХНОЛОГІЙ НА ОСНОВІ ШТУЧНОГО ІНТЕЛЕКТУ В ЦИФРОВУ ОСВІТУ
43. *Левицький І. Т., Іванишин О. С.* 235
РОЗРОБЛЕННЯ ВІДДАЛЕНОЇ SCADA-СИСТЕМИ МОНІТОРИНГУ ПАРАМЕТРІВ МОСТОВИХ КОНСТРУКЦІЙ
44. *Морозова А. І., Бганцев М. В.* 241
ДОСЛІДЖЕННЯ МОДЕЛЕЙ ПЛАНУВАННЯ ТА ОБЛІКУ ПРИ ВИКОНАННІ РОБІТ
45. *Морозова А. І., Сун-Дун-Чан А. А.* 244
ДОСЛІДЖЕННЯ МЕТОДІВ УПРАВЛІНСЬКОГО ОБЛІКУ
46. *Нарожний В. В.* 247
АНАЛІЗ ПРОБЛЕМ СЕМАНТИЧНОЇ КЛАСТЕРИЗАЦІЇ В РЕАЛЬНОМУ ЧАСІ В ІНТЕРАКТИВНИХ ІНСТАЛЯЦІЯХ
47. *Сабарно Л. Р., Кошман В. І., Севастюк І. М.* 253
ON-LINE МЕТОДИ ВИЗНАЧЕННЯ МІСЦЯ ЗАМИКАННЯ НА ЗЕМЛЮ У РОЗПОДІЛЬНІЙ ЕЛЕКТРИЧНІЙ МЕРЕЖІ НАПРУГОЮ 6-10 кВ
48. *Сафонов М. Р., Зайцев В. Г.* 261
ДЕЯКІ ПРОБЛЕМИ ПОВ'ЯЗАНІ З АНАЛІЗОМ ІСНУЮЧИХ СИСТЕМ ОПАЛЕННЯ В БАГАТОПОВЕРХОВИХ БУДИНКАХ
49. *Семенець Д. А.* 265
ВИМІРЮВАЛЬНІ АВТОГЕНЕРАТОРНІ СХЕМИ НА БАЗІ ІНТЕГРАЛЬНОГО ТАЙМЕРУ
50. *Суранов О. О.* 271
АНАЛІЗ ВПЛИВУ КОНЦЕНТРАЦІЇ ЧАСТИНОК ВУГЛЕЦЕВОЇ САЖІ НА ПРОЦЕС ТЕРТЯ ТА ЗНОШУВАННЯ ЕКСПЛУАТАЦІЇ ДЕТАЛЕЙ ТРАНСПОРТНО-ТЕХНОЛОГІЧНИХ ТА ЕНЕРГЕТИЧНИХ МАШИН

51.	<i>Сятковський О. С.</i>	273
	ПРОГРАМНО-АПАРАТНИЙ КОМПЛЕКС ЗАХИСТУ ІНФОРМАЦІЇ У СИСТЕМАХ ВІДЕОСПОСТЕРЕЖЕННЯ	
52.	<i>Третьяк О. П.</i>	280
	МОДЕЛЮВАННЯ БІОМЕТРИЧНОЇ ІДЕНТИФІКАЦІЇ ОСОБИ ЗА ЗОБРАЖЕННЯМ ВІДБИТКІВ ПАЛЬЦІВ НА ОСНОВІ MINUTIAE-BASED АЛГОРИТМУ	
PHYSICAL AND MATHEMATICAL SCIENCES		
53.	<i>Кондратенко П. О., Сакун Т. М.</i>	284
	МЕХАНІЗМИ РЕЛАКСАЦІЇ ЕЛЕКТРОННОГО ЗБУДЖЕННЯ ТРИАЗИДОПІРІМІДИНУ	
54.	<i>Леонтєва В. В., Кондрат'єва Н. О., Дьоміна Н. А.</i>	289
	АНАЛІЗ ПРОГРАМНИХ ЗАСОБІВ Й МОЖЛИВОСТЕЙ РОЗШИРЕННЯ ЇХ ФУНКЦІОНАЛУ ДЛЯ ЗДІЙСНЕННЯ АНАЛІЗУ, МОДЕЛЮВАННЯ, ПРОГНОЗУВАННЯ Й ВІЗУАЛІЗАЦІЇ СПОСТЕРЕЖУВАНИХ ТА ЕКСПЕРИМЕНТАЛЬНИХ ДАНИХ	
55.	<i>Масенко А. Е., Зольцько К. Є.</i>	299
	РОЗРОБКА ТА ДОСЛІДЖЕННЯ РОБОТИ ІНФОРМАЦІЙНОЇ СИСТЕМИ «МОДЕЛЮВАННЯ РОЗВИТКУ СПОЖИВАННЯ ЕЛЕКТРОАВТОМОБІЛІВ»	
56.	<i>Мойко О. В.</i>	302
	ШТУЧНИЙ ІНТЕЛЕКТ В НАВЧАННІ	
57.	<i>Сафіюлін О. О., Степанова Н. І.</i>	306
	МОДЕЛЮВАННЯ БІОМЕТРИЧНОЇ ІДЕНТИФІКАЦІЇ ОСОБИ ЗА ЇЇ ЗОБРАЖЕННЯМ НА ОСНОВІ АЛГОРИТМУ EIGENFACE	
GEOGRAPHICAL SCIENCES		
58.	<i>Козут В. І.</i>	309
	КОНЦЕПТУАЛЬНІ ОСНОВИ БІОГЕОФІЗИКИ, ЯК САМОСТІЙНОЇ НАУКИ	
GEOLOGICAL AND MINERALOGICAL SCIENCES		
59.	<i>Медведєва О. О., Медведєв О. Ю.</i>	318
	ПРОЯВИ ШКІДЛИВОЇ ДІЇ ВОД В МЕЖАХ НАСЕЛЕНИХ ПУНКТІВ ДИВІЗІЙСЬКОЇ ОКРЕМОЇ ТЕРИТОРІАЛЬНОЇ ГРОМАДИ БІЛГОРОД-ДНІСТРОВСЬКОГО РАЙОНУ ОДЕЩИНИ	
ARCHITECTURE		
60.	<i>Войко Н. Ю., Парфенюк Г. С.</i>	326
	АДАПТИВНА ТРАНСФОРМАЦІЯ ПРИБЕРЕЖНИХ ТЕРИТОРІЙ РІЧОК: «ГРОМАДСЬКІ ПРОСТОРИ ЯК ІННОВАЦІЙНИЙ ПІДХІД»	

61. *Маковецький Б. І., Шевцова К. Д.* 332
РОЗРОБКА ШВИДКОГО РОЗРАХУНКУ ТОВЩИНИ
ЗОВНІШНЬОЇ ТЕРМОІЗОЛЯЦІЇ ЖИТЛОВИХ БУДИНКІВ
62. *Малашенкова В. О., Бондаренко А. Р.* 340
ІННОВАЦІЙНІ ТЕХНОЛОГІЇ В ЖИТЛІ МАЙБУТНЬОГО
63. *Чернятевич Н. Г.* 345
ВПЛИВ ЕКОНОМІЧНИХ ФАКТОРІВ НА ФОРМУВАННЯ
ПОНТОННИХ ПОСЕЛЕНЬ В АКВАТОРІЇ ВОДОСХОВИЩ

PEDAGOGICAL SCIENCES

64. *Bobchynets L.* 349
EDUCATIONAL VALUE OF STORYTELLING IN TEACHING
CHILDREN KIND ATTITUDE TO ANIMALS
65. *Karakurkchi H., Shutov O., Osaulenko V., Aksanov T.* 355
APPROACHES TO ENSURING THE QUALITY OF MILITARY
EDUCATION IN THE CONDITIONS OF TRANSFORMATION OF
THE EDUCATION AND TRAINING SYSTEM ACCORDING TO
NATO STANDARDS
66. *Panferova I. V., Kosimov O. A.* 359
MODERN TRENDS IN THE WORLD EDUCATIONAL SPACE AS
GUIDELINES FOR INNOVATION STRATEGY IN THE HIGHER
EDUCATION SYSTEM IN UZBEKISTAN
67. *Semenenko S. B., Slobodian K. V., Chernei N. Ya., Peryzhniak A. I., Rudan K. V.* 364
FEATURES OF THE MORAL AND ETHICAL EDUCATION OF A
MEDICAL STUDENT
68. *Бойко С. П.* 368
ФОРМУВАННЯ СОЦІАЛЬНОЇ КОМПЕТЕНТНОСТІ
ДОШКІЛЬНИКІВ В УМОВАХ ВІЙСЬКОВОГО СТАНУ
69. *Гожева А. Г.* 373
ЦИФРОВА ТРАНСФОРМАЦІЯ ОСВІТНЬОГО ПРОЦЕСУ:
СУЧАСНА РЕАЛЬНІСТЬ НОВОЇ УКРАЇНСЬКОЇ ШКОЛИ
70. *Горбенко В. В.* 378
ПРИЧИНИ ВИНИКНЕННЯ АГРЕСІЇ В ПІДЛІТКОВОМУ ВІЦІ
71. *Діденко Н. М., Павленко І. Л.* 385
ПОНЯТТЯ ІСТОРІЇ РОЗВИТКУ УКРАЇНСЬКОЇ МОВИ ПІСЛЯ
ЗДОБУТТЯ НЕЗАЛЕЖНОСТІ В КУРСІ «УКРАЇНСЬКА МОВА
(ЗА ПРОФЕСІЙНИМ СПРЯМУВАННЯМ)»
72. *Іванов О. О.* 390
ВИКОРИСТАННЯ ХМАРНИХ СЕРВІСІВ ДЛЯ ФОРМУВАННЯ
ПРОФЕСІЙНИХ КОМПЕТЕНТНОСТЕЙ ЗДОБУВАЧІВ ОСВІТИ
73. *Каграманян К. В.* 398
ГЕЙМИФІКАЦІЯ НАВЧАННЯ: ІТ-ІНСТРУМЕНТИ ДЛЯ
СТВОРЕННЯ ЗАХОПЛЮЮЧОГО ОСВІТНЬОГО ДОСВІДУ

74.	Канак Л. А. ДЕЯКІ АСПЕКТИ ПІДВИЩЕННЯ МОТИВАЦІЇ ЗДОБУВАЧІВ ОСВІТИ ДО ВИВЧЕННЯ ПРИРОДНИЧИХ ДИСЦИПЛІН	405
75.	Коренко А. С., Бойко С. П. ПЕДАГОГІЧНІ УМОВИ ФОРМУВАННЯ СОЦІАЛЬНОЇ КОМПЕТЕНТНОСТІ ДОШКІЛЬНИКІВ В УМОВАХ ДИСТАНЦІЙНОГО НАВЧАННЯ	409
76.	Лалак Н. В., Зозуля М. І. ОСОБЛИВОСТІ РОЗВИТКУ САМООЦІНКИ МОЛОДШИХ ШКОЛЯРІВ	413
77.	Литвин І. М., Яцина С. М. ПОРУШЕННЯ ПИСЕМНОГО МОВЛЕННЯ ЯК ОДНА ІЗ ПРОБЛЕМ УЧНІВ ПОЧАТКОВОЇ ШКОЛИ	420
78.	Лозенко С. М. СОЦІАЛЬНА БЕЗПЕКА ДИТИНИ В УМОВАХ ВОЄННОГО СТАНУ	426
79.	Лунячек В. ТРАНСФОРМАЦІЇ У ПІДВИЩЕННЯ КВАЛІФІКАЦІЇ НОВОПРИЗНАЧЕНИХ КЕРІВНИКІВ ОСВІТИ В УМОВАХ ВОЄННОГО СТАНУ	433
80.	Мосевич І. Д. ХАРАКТЕРИСТИКА ПОНЯТТЯ ІННОВАЦІЙНИХ ТЕХНОЛОГІЙ У СУЧАСНІЙ ОСВІТІ	436
81.	Огринчук О. П. ФОРМИ ПРОФЕСІЙНО ЗОРІЄНТОВАНОГО ВИВЧЕННЯ УКРАЇНСЬКОЇ МОВИ У ГАЛУЗІ МЕДИЦИНИ	444
82.	Охота І. В. ВНУТРІШНЯ СИСТЕМА ЗАБЕЗПЕЧЕННЯ ЯКІСНОЇ ПОЧАТКОВОЇ ОСВІТИ	447
83.	Попович Л. М. УПРОВАДЖЕННЯ МОДЕЛЕЙ ДЕРЖАВНО-ГРОМАДСЬКОГО УПРАВЛІННЯ НА ЗАСАДАХ ПАРТНЕРСЬКОЇ ВЗАЄМОДІЇ У ЗАКЛАДАХ ЗАГАЛЬНОЇ СЕРЕДНЬОЇ ОСВІТИ	458
84.	Пригодій Р. В. ВИКОРИСТАННЯ КОРОТКИХ РЕКЛАМНИХ ТЕКСТІВ У НАВЧАННІ СТУДЕНТІВ АНГЛІЙСЬКОЇ МОВИ	463
85.	Соловей Л. П., Іншаков А. Є. ФОРМУВАННЯ ІНДИВІДУАЛЬНОГО ОСВІТНЬОГО СЕРЕДОВИЩА ДІТЕЙ ПЕРЕДШКІЛЬНОГО ВІКУ	467
86.	Сутяга О. С. РОЗВИТОК ПРОФЕСІЙНОЇ КОМПЕТЕНТНОСТІ МАГІСТРІВ ПРАВА В УНІВЕРСИТЕТАХ ВЕЛИКОЇ БРИТАНІЇ	471

87. **Шунков В. С.** 474
ДЕЯКІ АСПЕКТИ ВИКОРИСТАННЯ ІНТЕРАКТИВНИХ
ТЕХНОЛОГІЙ У ПІДГОТОВЦІ МАЙБУТНІХ ФАРМАЦЕВТІВ В
УНІВЕРСИТЕТАХ ВЕЛИКОЇ БРИТАНІЇ
88. **Яковлева О. М., Асташева Т. М., Бурік Л. О., Буть М. А.** 477
БЛОГ ЯК МЕДІА ОСВІТНЯ ТЕХНОЛОГІЯ ОРГАНІЗАЦІЇ
ДИСТАНЦІЙНОЇ ОСВІТИ В ДОШКІЛЬНОМУ ЗАКЛАДІ
89. **Янишин О. К., Міщук В. В., Говенчук О. М., Бабак Н. М.** 487
МОЖЛИВОСТІ ВИКОРИСТАННЯ ШТУЧНОГО ІНТЕЛЕКТУ У
ВИЩІЙ ШКОЛІ

PSYCHOLOGICAL SCIENCES

90. **Балан О. Є.** 491
ЗНАЧЕННЯ МОТИВАЦІЇ ДЛЯ ФОРМУВАННЯ ЗДОРОВОГО
СПОСОБУ ЖИТТЯ
91. **Войцеховська К. В., Гонсалес-Муніс С. Ю.** 496
ВИКОРИСТАННЯ ПОЕТОНІМІВ В ПОЕЗІЇ СИЛЬВІЇ ПЛАТ
92. **Гарбузенко О. В.** 500
ЗАСТОСУВАННЯ АРТ-ТЕРАПЕВТИЧНИХ ПРАКТИК У
ПРОЦЕСІ КОРЕКЦІЇ ЕМОЦІЙНИХ СТАНІВ ОСОБИСТОСТІ
93. **Дрозд О. В., Молчан Т. О.** 507
ФОРМУЮЧІ ФАКТОРИ ПСИХОЛОГІЧНОГО БЛАГОПОЛУЧЧЯ
ОСОБИСТОСТІ
94. **Журавльова Л. П., Махаєва Р. П.** 517
ОСОБЛИВОСТІ ПСИХІЧНИХ СТАНІВ УКРАЇНЦІВ В УМОВАХ
ВІЙНИ
95. **Кавина О. А.** 521
ПСИХОТЕРАПІЯ ПОГРАНИЧНОГО РАССТРОЙСТВА
ЛИЧНОСТІ
96. **Колбасова Х. В.** 532
СТРУКТУРНІСТЬ МОДЕЛІ НЕВЕРБАЛЬНОГО ІНТЕЛЕКТУ
ДІТЕЙ ДОШКІЛЬНОГО ВІКУ З КОХЛЕАРНИМИ
ІМПЛАНТАМИ
97. **Корнет А. В.** 539
АНАЛІЗ ПРОБЛЕМИ ДОСЛІДЖЕННЯ ПРОФЕСІЙНО
ВАЖЛИВИХ ЯКОСТЕЙ МАЙБУТНІХ МЕДИКІВ ІЗ РІЗНОЮ
МОТИВАЦІЙНОЮ СТРУКТУРОЮ
98. **Кунденко С. П., Москальова А. С.** 546
ЗАСАДИ ПСИХОЛОГО-УПРАВЛІНСЬКОЇ ДІЯЛЬНОСТІ
МЕНЕДЖЕРА В СИСТЕМІ ОСВІТИ
99. **Кутєпова-Бредун В. Ю., Губер Н. С.** 555
ДОСЛІДЖЕННЯ ЗВ'ЯЗКУ ФАКТОРІВ «ВЕЛИКОЇ П'ЯТІРКИ» З
ПСИХОЛОГІЧНОЮ РЕЗИЛЬЄНТНІСТЮ В УМОВАХ
ВІЙСЬКОВИХ ДІЙ

100. *Литвиненко Ю. В.* 562
АНАЛИЗ МЕТОДОЛОГИЧЕСКОЙ ПРОБЛЕМАТИКИ В
СОВРЕМЕННОЙ ПСИХОЛОГИИ
101. *Меднікова Г. І., Білоконь Л. Г.* 574
ОСОБЛИВОСТІ СТАВЛЕННЯ ДО ВЛАСНОЇ ЗОВНІШНОСТІ
ЖІНОК ДОРΟΣЛОГО ВІКУ З РІЗНИМ РІВНЕМ
ЖИТТЄСТІЙКОСТІ
102. *Нестеренко М. О., Панченко Н. О.* 578
ЗВ'ЯЗОК ІНТЕЛЕКТУАЛЬНОГО РОЗВИТКУ З ТРИВОЖНІСТЮ
В МОЛОДШОМУ ШКІЛЬНОМУ ВІЦІ
103. *Омельченко Г. Ю.* 584
КОМАНДНА РОБОТА ЯК ОСНОВНИЙ ФАКТОР
ФОРМУВАННЯ SOFT SKILLS
104. *Поджинська О. О., Шкулій Д. О.* 591
РОЗВИТОК ТВОРЧОСТІ У ЮНАЦЬКОМУ ВІЦІ МЕТОДАМИ З
ЦИФРОВОГО МИСТЕЦТВА ТА ГРАФІКИ
105. *Пріснякова Л. М.* 597
МАТЕМАТИЧНЕ МОДЕЛЮВАННЯ СТАНУ КУЛЬТУРНОГО
ПРОСТОРУ
106. *Пріснякова Л. М.* 605
МАТЕМАТИЧНА МОДЕЛЬ ЗМІНИ ПАРАМЕТРІВ СТАНУ
СОЦІАЛЬНО-ПОЛІТИЧНОЇ СФЕРИ

SOCIOLOGICAL SCIENCES

107. *Rahimova G. Ya.* 610
NEW MEANS OF INFORMATION DISSEMINATION, POLITICAL
PARTICIPATION AND DEMOCRACY
108. *Савош Г. П., Сопільняк В. М., Стрижко К. Д.* 615
ІСТОРІЯ ЕКОЛОГІЧНИХ РУХІВ УКРАЇНИ КРІЗЬ ПРИЗМУ
СОЦІОЛОГІЧНОГО АНАЛІЗУ

ART

109. *Антоненко І. В.* 626
NFT І АСПЕКТИ РОЗВИТКУ УКРАЇНСЬКОГО ДИЗАЙНУ

HISTORICAL SCIENCES

110. *Проданюк Ф. М.* 633
ОСВІТНЯ ПОЛІТИКА АВСТРО-УГОРСЬКОЇ ІМПЕРІЇ НА
ТЕРИТОРІЇ ГАЛИЧИНИ НАПРИКІНЦІ ХVІІІ – НА ПОЧАТКУ
ХХ СТОЛІТТЯ

CULTUROLOGY

111. *Капустаринська Т. В.* 642
СУЧАСНА УКРАЇНСЬКА МОНУМЕНТАЛЬНА СКУЛЬПТУРА:
СПОСОБИ ФОРМОТВОРЕННЯ

112. *Самагала В. М., Кузьменко Т. Г.* 646
ФОРМАТИ ІВЕНТІВ ПІД ЧАС ВІЙНИ

LITERATURE

113. *Холодов О. Б., Каспер В. С.* 652
ФІЛОСОФСЬКА ПРОБЛЕМАТИКА В ПОВІСТІ Е. ГЕМІНГВЕЙЯ
“СТАРИЙ І МОРЕ”

PHILOLOGICAL SCIENCES

114. *Guzhva O. O.* 655
A POSITIVE POLITENESS STRATEGY (P2) IN MALE
DISCOURSE
115. *Hubicheva Ye., Chulanova H.* 658
LANGUAGE MANIPULATION MECHANISMS IN
ADVERTISEMENTS
116. *Kosenko A., Bezhenar I.* 665
WAYS OF EXPRESSING CERTAINTY AS A VARIETY OF
EPISTEMIC MODALITY
117. *Вербицький Є. Е.* 669
ІСТОРИЗМИ ТА АРХАЇЗМИ ЯК ЗАСІБ ЕКСПРЕСИВНОГО
ЗАБАРВЛЕННЯ ЛЕКСИКИ У ТВОРАХ ВОЛОДИМИРА ЛИСА
«СТОЛІТТЯ ЯКОВА» ТА «СОЛО ДЛЯ СОЛОМІЇ»
118. *Давиденко Х. Г.* 676
КОНЦЕПТ МОРКВА В УКРАЇНСЬКІЙ ФІТОФРАЗЕОЛОГІЇ
119. *Кисличенко В. А., Веселова Ю. М.* 680
РОЗВИТОК ПЛАВНОСТІ МОВЛЕННЯ У ДІТЕЙ ДОШКІЛЬНОГО
ВІКУ З ЗАЇКАННЯМ
120. *Кравченко В. В., Коваленко О. М.* 684
ДОСЛІДЖЕННЯ АМЕРИКАНСЬКОГО МОЛОДІЖНОГО
СЛЕНГУ В КОНТЕКСТІ ЛЕКСИКИ, ЩО НАЛЕЖИТЬ ДО СФЕРИ
КОХАННЯ ТА ДРУЖБИ НА МАТЕРІАЛІ ТЕЛЕСЕРІАЛУ
«FRIENDS»
121. *Литвиненко Г. Д.* 688
ХРОМАТИЧНІ МЕТАФОРИ В МОВОТВОРЧОСТІ ПОЕТІВ
ПРИДУНАВ'Я (ЗА ТВОРАМИ В. ВИХОДЦЕВА, В. РЕВИ,
В. СІМЕЙКА)
122. *Тарасенко Ю. В., Гелетка М. Л.* 692
СТВОРЕННЯ АНГЛО-УКРАЇНСЬКОГО ГЛОСАРІЮ НА ТЕМУ
"ОСНОВИ КОСМОНАВТИКИ"
123. *Ющишина О. М., Дубініна К. А.* 697
ОНІМНИЙ ПРОСТІР ПОЕЗІЙ ОЛЬГИ БЕРЕЗИ (НА МАТЕРІАЛІ
ЗБІРКИ «АГРАФКА ДЛЯ ЯНГОЛА»)

PHILOSOPHICAL SCIENCES

124. *Гулієв Нурад Бахадуро огли, Перетяга М. Ю., Штанько В. І.* 704
КОНЦЕПЦІЯ ОСОБИСТІСНОГО ЗНАННЯ МАЙКЛА ПОЛАНІ
125. *Пантелєєв В. О., Штанько В. І.* 707
СУЧАСНІ ФІЛОСОФСЬКІ КОНЦЕПЦІЇ ТЕХНІКИ
126. *Штанько В. І., Волоховський В. Є., Ховрат А. В.* 712
ПРОБЛЕМА ВЗАЄМОВІДНОШЕНЬ ЛЮДИНИ І МАШИНИ В ЕПОХУ КОМП'ЮТЕРНОЇ РЕВОЛЮЦІЇ
127. *Штанько В. І., Каснар'яни А. В.* 717
НООСФЕРНЕ БАЧЕННЯ РОЗВИТКУ ВЗАЄМОДІЇ ЛЮДЕЙ ІЗ МОБІЛЬНИМИ РОБОТАМИ

ECONOMIC SCIENCES

128. *Khadartsev O.* 722
STRATEGIC DIRECTIONS OF MERCHANDISE MOVEMENT ON MODERN COMMODITY MARKET INFRASTRUCTURE
129. *Rudko D.* 726
CENTRAL BANK DIGITAL CURRENCIES (CBDCS): THE FUTURE OF MONEY?
130. *Sarkisian S. L., Popova O. S., Moiseiev N. R., Kobernyuk S. O.* 734
UTILIZATION OF VIRTUAL AND AUGMENTED REALITY TECHNOLOGIES IN MARKETING
131. *Vlasenko V.* 740
APPLIED IMPERATIVES OF CREATING AN EFFECTIVE SYSTEM OF THE ENTERPRISE'S ECONOMIC SECURITY UNDER THE CONDITIONS OF NEW CHALLENGES AND THREATS OF THE COMPETITIVE ENVIRONMENT
132. *Бабчинська О. І., Посвалюк О. А., Павлишина С. В.* 747
ОСОБЛИВОСТІ УПРАВЛІННЯ ПЕРСОНАЛОМ В УМОВАХ СУЧАСНОГО БІЗНЕСУ
133. *Болотіна Є. В., Шубна О. В.* 753
ESG-ЕКОНОМІКА В УКРАЇНІ: ІННОВАЦІЙНІСТЬ ІДЕЇ
134. *Восканян З. А.* 762
СУТНІСТЬ ПОНЯТТЯ «DIGITAL-ТЕХНОЛОГІЇ»
135. *Геращенко М. В.* 766
КОНКУРЕНТОСПРОМОЖНІСТЬ НАЦІОНАЛЬНИХ АГРАРНИХ ПІДПРИЄМСТВ В УМОВАХ ГЛОБАЛЬНИХ ВИКЛИКІВ
136. *Гимранова Г. И., Қоқай С. А.* 771
МОДЕРНИЗАЦІЯ ЗДРАВООХРАНЕННЯ КАЗАХСТАНА ПУТЕМ ЦИФРОВІЗАЦІЇ
137. *Графська О. І., Запісоцький А. І.* 782
АНАЛІЗ ВЗАЄМОЗВ'ЯЗКУ МІЖ ПРОМИСЛОВИМ ТУРИЗМОМ ТА ГОТЕЛЬНО-РЕСТОРАННИМ БІЗНЕСОМ: ПЕРЕВАГИ ТА НЕДОЛІКИ

138.	<i>Гузар Б. С., Бондаренко В. С.</i>	786
	ІННОВАЦІЙНО-ІНВЕСТИЦІЙНИЙ РОЗВИТОК АГРАРНОГО СЕКТОРУ УКРАЇНИ В УМОВАХ ВОЄННОГО СТАНУ	
139.	<i>Гузар Б. С., Закамарко В. В.</i>	797
	ОРГАНІЗАЦІЯ ДЕРЖАВНОГО ФІНАНСОВОГО КОНТРОЛЮ І ЕФЕКТИВНІСТЬ ЙОГО ЗДІЙСНЕННЯ В УКРАЇНІ В УМОВАХ ВОЄННОГО СТАНУ	
140.	<i>Гузар Б. С., Кисільов І. А.</i>	806
	ФІНАНСОВА СТІЙКІСТЬ СІЛЬСЬКОГОСПОДАРСЬКИХ ПІДПРИЄМСТВ УКРАЇНИ ТА ШЛЯХИ ЇЇ СТАБІЛІЗАЦІЇ	
141.	<i>Дерев'яно С. І., Патейчук Т. А.</i>	813
	УДОСКОНАЛЕННЯ ГРОШОВО-РОЗРАХУНКОВИХ ОПЕРАЦІЙ: ТЕОРЕТИЧНИЙ АСПЕКТ	
142.	<i>Добрунік Т. П., Запорожець А. М.</i>	821
	ОБЛІКОВО-ПОДАТКОВІ АСПЕКТИ ВИЗНАННЯ ТА ОЦІНКИ ОСНОВНИХ ЗАСОБІВ	
143.	<i>Іскра О. Л., Городнічук Ж. О.</i>	828
	THE MAIN TASKS OF THE STATE CUSTOMS SERVICE OF UKRAINE IN INTERNATIONAL ACTIVITY	
144.	<i>Кирилко Н. М.</i>	834
	КЕРУВАННЯ ДАНИМИ МАРКЕТИНГОВИХ ДОСЛІДЖЕНЬ ОРГАНІЗАЦІЙ У ВІЙСЬКОВИЙ ПЕРІОД	
145.	<i>Кравченко М. О., Лобода Д. С.</i>	839
	ТЕОРЕТИЧНІ АСПЕКТИ УПРАВЛІННЯ ЗБУТОВОЮ ДІЯЛЬНІСТЮ ОРГАНІЗАЦІЇ	
146.	<i>Кравченко С. І.</i>	846
	ЦІНОУТВОРЕННЯ В ГАЛУЗІ СІЛЬСЬКОГОСПОДАРСЬКОГО ВИРОБНИЦТВА	
147.	<i>Красностанова Н. Е., Сергієнко В. Ю.</i>	849
	РОЗВИТОК ДЕРЖАВНО-ПРИВАТНОГО ПАРТНЕРСТВА В УМОВАХ ПІСЛЯВОЄННОЇ ВІДБУДОВИ УКРАЇНИ	
148.	<i>Кулько-Лабинцева І. В., Кулько Д. В.</i>	851
	ЕКОНОМІЧНІ ЗЛОЧИНИ ПІД ЧАС ДІЇ ВІЙСЬКОВОГО СТАНУ. ЗАГРОЗИ ТА ВИКЛИКИ ДЛЯ ДЕРЖАВИ ТА СУСПІЛЬСТВА	
149.	<i>Лега О. В., Канцедал Н. А., Яловега Л. В., Прийдак Т. Б.</i>	853
	ПРИБУТКОВІСТЬ ПІДПРИЄМСТВ: СУТНІСТЬ ТА ІНДИКАТОРИ	
150.	<i>Савош Г. П., Навізінська А. В.</i>	863
	СУЧАСНИЙ СТАН СОЦІАЛЬНО-ЕКОНОМІЧНИХ ПРОЦЕСІВ В УКРАЇНІ	
151.	<i>Сакун А. Ж.</i>	871
	ПОЗИЦІЯ КОНТРОЛЮ В СИСТЕМІ ІНФОРМАЦІЙНОГО ЗАБЕЗПЕЧЕННЯ ПРИЙНЯТТЯ УПРАВЛІНСЬКИХ РІШЕНЬ	

152. **Тимошук В. В.** 880
ОНТОЛОГІЧНІ АСПЕКТИ МОДЕРНІЗАЦІЙНИХ ЗМІН
АГРОПРОМИСЛОВОГО ВИРОБНИЦТВА
153. **Чорновол О. Ю.** 883
ТЕОРЕТИЧНІ АСПЕКТИ ІНСТИТУЦІОНАЛЬНОГО
ПРОЄКТУВАННЯ ЕКОНОМІЧНИХ ТРАНСФОРМАЦІЙ
154. **Шашко В. О., Велика Т. А.** 886
ФОРМУВАННЯ СИСТЕМИ УПРАВЛІННЯ ПРОЄКТАМИ В
ПУБЛІЧНОМУ УПРАВЛІННІ УКРАЇНИ
155. **Шталь Т. В., Кравець К. О.** 889
ОСОБЛИВОСТІ ФОРМУВАННЯ СТРАТЕГІЇ РОЗВИТКУ
ПІДПРИЄМСТВА В ІНКЛЮЗИВНІЙ ЕКОНОМІЦІ
156. **Янцовський В. О.** 895
УПРАВЛІННЯ ЗМІНАМИ В ПРОЦЕСІ ЗДІЙСНЕННЯ
ПІДПРИЄМНИЦЬКОЇ ДІЯЛЬНОСТІ
157. **Ярова В. В.** 901
ІНФОРМАЦІЙНО-АНАЛІТИЧНЕ ЗАБЕЗПЕЧЕННЯ ЕФЕКТИВНОЇ
ЗАЙНЯТОСТІ РОБОЧОЇ СИЛИ АГРАРНИХ ПІДПРИЄМСТВ
158. **Яхно Т. П.** 911
ОСНОВНІ МЕТОДИ ВРЕГУЛЮВАННЯ КОНФЛІКТІВ

LEGAL SCIENCES

159. **Агаєва В. І., Резворович К. Р.** 916
НЕУСТОЙКА ЯК ЗАСІБ ЗАБЕЗПЕЧЕННЯ ВИКОНАННЯ
ЗОБОВ'ЯЗАНЬ В ЦИВІЛЬНОМУ ПРАВІ УКРАЇНИ
160. **Бакаєв С. Д., Резворович К. Р.** 927
ОСОБЛИВОСТІ ЗАБЕЗПЕЧЕННЯ ВИКОНАННЯ ЗОБОВ'ЯЗАНЬ
В УМОВАХ ДІЇ ПРАВОВОГО РЕЖИМУ ВОЄННОГО СТАНУ
161. **Ваганова І. М.** 937
ДЕЯКІ ПРАВОВІ РИЗИКИ ПРИ УКЛАДАННІ ДОГОВОРУ
КУПІВЛІ-ПРОДАЖУ НЕРУХОМОСТІ В УКРАЇНІ
162. **Глущенко І. В.** 942
ОКРЕМІ АСПЕКТИ СОЛІДАРНОЇ ВІДПОВІДАЛЬНОСТІ
МАЛОЛІТНІХ ТА НЕПОВНОЛІТНІХ ОСІБ ЗА ЗАВДАНУ НИМИ
ШКОДУ
163. **Гриненко С. В.** 946
СТАДІЇ ДИСЦИПЛІНАРНОГО ПРОВАДЖЕННЯ ЩОДО
ПРОКУРОРІВ
164. **Денисова І. Р., Резворович К. Р.** 955
СУЧАСНИЙ СТАН ІНСТИТУТУ ПРЕДСТАВНИЦТВА В
ЦИВІЛЬНОМУ ПРОЦЕСІ УКРАЇНИ
165. **Дудик І. М.** 963
ОКРЕМІ ПИТАННЯ, ЯКІ НЕ НАЛЕЖАТЬ ДО ПОВНОВАЖЕНЬ
ОРГАНІВ АНТИМОНОПОЛЬНОГО КОМІТЕТУ УКРАЇНИ

166.	<i>Жук В. О., Резворович К. Р.</i>	968
	ЗАВДАТОК ЯК ЗАСІБ ЗАБЕЗПЕЧЕННЯ ВИКОНАННЯ ЗОБОВ'ЯЗАНЬ	
167.	<i>Заблюцька А. О., Резворович К. Р.</i>	978
	ГАРАНТІЙНИЙ ПЛАТІЖ ЯК ЗАСІБ ЗАБЕЗПЕЧЕННЯ ВИКОНАННЯ ОРЕНДНИХ ЗОБОВ'ЯЗАНЬ	
168.	<i>Загоровська І., Резворович К. Р.</i>	987
	ПРОБЛЕМАТИКА ДОКАЗІВ ТА ДОКАЗУВАННЯ У ЦИВІЛЬНОМУ ПРОЦЕСІ	
169.	<i>Іваненко А. С., Резворович К. Р.</i>	995
	АКТУАЛЬНІ ПИТАННЯ ЩОДО ПРАВОВОГО РЕГУЛЮВАННЯ ЗАПОВІТУ ПОДРУЖЖЯ	
170.	<i>Калюта Д. О., Резворович К. Р.</i>	1003
	ПРОБЛЕМНІ ПИТАННЯ ЗАСТОСУВАННЯ ПОЗОВНОЇ ДАВНОСТІ В ЦИВІЛЬНОМУ ПРАВІ	
171.	<i>Карнаух С. І.</i>	1014
	ЕКСПЕРТИЗА ЗА ЗАМОВЛЕННЯМ УЧАСНИКА СПРАВИ В ЦИВІЛЬНОМУ СУДОЧИНСТВІ	
172.	<i>Мазоха В. В., Резворович К. Р.</i>	1019
	ОЗНАКИ ОКРЕМИХ СПОСОБІВ ЗАБЕЗПЕЧЕННЯ ВИКОНАННЯ ЗОБОВ'ЯЗАНЬ	
173.	<i>Соломатіна О. С.</i>	1029
	КРИМІНАЛІСТИЧНІ ЕКСПЕРТИЗИ ПРИ РОЗСЛІДУВАННІ НЕЗАКОННИХ ЗАВОЛОДІНЬ ТРАНСПОРТНИХ ЗАСОБІВ, ЩО ВЧИНЯЮТЬСЯ НЕПОВНОЛІТНІМИ	
174.	<i>Шпомер А. І., Титенок К. Т.</i>	1037
	ПРАВОВЕ РЕГУЛЮВАННЯ МИРОВОЇ УГОДИ В ГОСПОДАРСЬКОМУ ПРОЦЕСІ	

AGRICULTURAL SCIENCES

УДК: 631.5(634.2)

МОДИФІКАЦІЇ ПЛОЩИННИХ КРОН ПЕРСИКА В ЗАГУЩЕНИХ НАСАДЖЕННЯХ

Петренко Світлана Олександрівна,

канд. с.-г. наук, доцент, старший науковий співробітник

Валентюк Наталія Олександрівна,

канд. техн. наук, старший науковий співробітник

Інститут кліматично орієнтованого сільського господарства

НААН України

м. Одеса, Україна

Проненко Олена Анатоліївна,

здобувач другого (магістерського) рівня вищої освіти

Одеський державний аграрний університет,

м. Одеса, Україна

Анотація. Метою дослідження було визначити, яка комбінація схеми розташування дерев і типу формування крони найкраще підходить для сорту *Редхавен* і забезпечує оптимальний урожай та ріст рослин. В південно-степовій зоні України для сортів персика, щеплених на абрикосі, найпродуктивнішими є насадження зі сплющеною формою крони та щільним розташуванням дерев за схемою 5x3 м та 5x2 м (найвища продуктивність). У садах із таким щільним розташуванням дерев збільшення врожайності навіть до 50 т/га не має впливу на якість товарності плодів. Але витрати на створення саду із щільнішим розташуванням дерев є на 16% більшими. Тому остаточний висновок щодо вибору схеми посадки раціональніший робити після обліку всіх факторів, включаючи витрати і можливості реалізації вирощеного врожаю.

Ключові слова: садівництво, насадження, персик, формування крони, схема насаджень.

Актуальність теми. Наприкінці ХХ ст. основним типом промислового персикового саду в Україні був широкорядний ущільнений з поліпшеною чахоподібною кроною та площею живлення дерев 15-20 м при розміщенні їх за схемою 5-6x3- 4 м (500-666 дерев/га). У Болгарії поширена веретеноподібна крона [1,2]. У країнах Західної Європи, зокрема в Італії і Франції, практикують ущільнені (1100-2200 дерев/га) насадження на клонових підщепах з пальметними і веретеноподібними кронами, в тому числі на шпалері, розміщуючи дерева за схемою 4-5x1-2 м. Дослідженнями, проведеними в Степу [1], встановлено перспективність вирощування персика в насадженнях з веретеноподібними і площинними кронами, що за сприятливих умов дають промисловий урожай на 3-4-й рік після садіння; у північніших лісостепових районах країни доцільно впроваджувати кущові і сланкі крони [3], що легше відновлювати після підмерзання та застосовувати заходи захисту від пошкодження морозами.

У промислових садах персика формують чахоподібні, кущоподібні, площинні та веретеноподібні крони [1, 2].

У країнах Європи випробувано ряд модифікацій площинних (пальметних) крон персика, в тому числі на шпалері, що відрізняються кількістю ярусів основних гілок, кутами відходження і розміщенням, товщиною «плодової» стінки, об'ємом, способами формування. В Україні найбільшою мірою вивчено формування площинних крон з одним ярусом основних навскісних гілок. Для закладання крони після садіння дерев у сад їх укорочують рано навесні на висоті 70-80 см; на штамбах (50-60 см заввишки) бічні розгалуження видаляють, якщо цього не зроблено в розсаднику. У зоні крони вибирають два кращих однорічних бічних прирости по лінії ряду для основних гілок та центрального провідника, решту вирізують. Залишені бічні гілки вкорочують на одному рівні до 40-50 см, а центрального провідника на 20-25 см вище. У наступні 2-4 роки над ярусом основних гілок вирізують сильні розгалуження, залишені навколо лідера проріджують через 15 см. На основних гілках ярусу формують 3- 4 бічні гілки другого порядку - перші розміщують не ближче

30 см від стовбура, наступні - через 20-25 см. Наприкінці травня пагони, що утворилися над ярусом основних гілок, укорочують до 15-20 см, щоб послабити надмірний розвиток бічних гілок [1, 2].

Метою цього дослідження було визначити, яка комбінація схеми розташування дерев і типу формування крони найкраще підходить для сорту *Редхавен* і забезпечує оптимальний урожай та ріст рослин. Результати експерименту можуть бути корисними для садівників та агрономів у виборі найефективніших методів вирощування цього сорту персика на даній території, а також встановлення оптимального поєднання щільності дерев у саду та типу формування їх крони.

Програмою досліджень проводилися наступні завдання:

- розробити теоретичні основи добору сортів і підщеп персика з універсальними технологічними властивостями;
- провести господарсько-біологічну оцінку та виділити кращі інтродуковані, високотехнологічні сорти;
- підібрати оптимальні скороплідні підщепи для культури персика, які забезпечують швидке одержання вкладених коштів та значні прибутки від закладених насаджень;
- провести глибокий аналіз та дослідження впливу метеорологічних умов на процеси росту та плодоношення, що дасть можливість найбільш оптимально та ефективно підібрати сортимент культури персику, адаптований до біо- та абіотичних факторів довкілля;
- розробити технологічні заходи для утримання ґрунту, систему удобрень для насаджень персика та формування крони;
- дослідити ефективність основних методів захисту насаджень від шкідників та хвороб з урахуванням отримання екологічно чистої продукції та максимального уникнення забруднення навколишнього середовища.

Результати досліджень. На півдні України персик доцільно вирощувати в загущених посадках, однак міжряддя надміру звужувати не варто. Крону слід формувати так, щоб рослини мали достатню кількість плодових рукавів і

плодових ланок.

Потенціал персикового дерева спонукає садівників шукати можливості для інтенсифікації його вирощування. У традиційній зоні культивування породи такі пошуки велися постійно, однак їх завершеність, так само як і їх повнота, були різними. Результати окремих досліджень варті того, щоб їх узагальнити, про це - нижче. На цих сортах вивчали два типи формування - традиційне чахоподібне та сплющене-віялоподібне. Схем розташування дерев у саду було чотири, а саме: 5x5 м, 5x4 м, 5x3 м та 5x2 м. Обидва типи формувань досліджували в кожній зі схем саду. Сплющене формування складалося із центрального провідника та розташованих у площині ряду двох бічних гілок першого порядку. На бічних гілках на 30–40 см вище місця їхнього галуження формували 3–4 напівскелетні гілки - так, щоб відстань між ними була 20–30 см. На центральному провіднику яруси не формували. Навпаки, усі сильні однорічні пагони вирізали. По всій висоті провідника залишали лише дрібні гілки (на кожні 10–15 см провідника припадала приблизно одна гілочка). Під час подальших обрізок стежили, щоб на центральному провіднику пагони, які відростають, не перетворювалися на потужні скелетні гілки. Для цього їх постійно обрізали «на заміщення», створюючи типові для персика плодови ланки. Унаслідок такої обрізки та щорічного часткового омолодження центральний провідник не оголювався і на ньому стабільно формувався продуктивний приріст. Контролем для кожного сорту слугував сад закладений за схемою 5x3 м. На всіх ділянках саду використовували підкронове дощування, міжряддя утримували під чорним паром.

Восени третього року вегетації в площині ряду зімкнулися крони саду, який було закладено за схемою 5x2 м, до кінця четвертого року вегетації - крони саду, закладеного за схемою 5x3 м. Після четвертого року в дерев незалежно від формування та схеми закладення послабилася ростова активність. Однак це не вплинуло на приріст діаметрів штамбу. У дерев зі сплющеною кроною площа листкового апарату була більшою. Перші плоди

сади дали на другий рік, планової врожайності було досягнуто на п'ятий рік від посадки. З п'ятого по тринадцятий рік вегетації сади дали п'ять врожаїв. Решту врожаїв втратили внаслідок сильного пошкодження квіткових бруньок морозами.

Випробовувані варіанти впродовж експерименту мали приблизно однакову врожайність і закономірності росту й розвитку. Показники дослідних ділянок, закладених сортом Редхевен, добре ілюструватимуть весь експеримент.

Таблиця 1

Конструкція та врожайність персикового саду, сорт Редхевен

<i>Форма крони</i>	Схема розташування та кількість дерев на гектарі	Середня врожайність, т/га
<i>Площинна крона</i>	5 × 3 м (400 дер./га), контроль	28,31
	5 × 2 м (500 дер./га)	29,68
	4 × 3 м (667 дер./га)	23,97
	4 × 2 м (1000 дер./га)	19,25

Починаючи від п'ятого року вегетації, в загущених садах урожайність (і кількість плодів) одного дерева була меншою, ніж аналогічний показник для саду з розрідженим розташуванням рослин. Однак у перерахунку на гектар урожайність загущених садів завжди була вищою. Середня маса плодів в усіх варіантах дослідів була типовою для сортів, якими закладено ділянки саду. Частка плодів вищого гатунку в сорту становила 52,3%.

Висновки. У підсумку дослідження показали, що в південно-степовій зоні України для сортів персика, щеплених на абрикосі, найпродуктивнішими є насадження зі сплющеною формою крони та щільним розташуванням дерев за схемою 5х3 м та 5х2 м (найвища продуктивність). У садах із таким щільним розташуванням дерев збільшення врожайності навіть до 50 т/га не має впливу на якість товарності плодів. У садах із сплющеним формуванням крони різниця врожайності за схемами 5х3 м та 5х2 м незначна (28,31 т/га і 29,68 т/га), однак витрати на створення саду із щільнішим розташуванням дерев є на 16%

більшими. Це в першу чергу пов'язано з збільшенням кількості саджанців на гектарі (окрім витрат на придбання саджанців на 25%, зростають витрати праці на закладання більш щільного саду). Під час догляду за загушеним садом витрати праці зростають на 48%, що в результаті веде до помітного підвищення собівартості продукції. Тому остаточний висновок щодо вибору схеми посадки раціональніший робити після обліку всіх факторів, включаючи витрати і можливості реалізації вирощеного врожаю.

СПИСОК ЛІТЕРАТУРИ

1. Алексеева О.М., Бондаренко П.Г. Формування потенційної продуктивності персика різних сортів в умовах Південного Степу України. *Вісник уманського національного університету садівництва*, 2021. №2. С.78-83
2. Surányi D. Comparative analysis of peach and nectarine cultivars based on their ecological and biological indicators. *International Journal of Horticultural Science*. 2020. 26. P. 7-26. <https://doi.org/10.31421/IJHS/26/2020/8006>
3. Кушнір Г.П., Сарнацька В.В. Мікроклональне розмноження рослин: теорія і практика: Моногр. Ін-т фізіології рослин і генетики НАН України. К.:Наук. думка, 2005. 272 с.

VETERINARY SCIENCES

УДК 636.4:636.087.7:612.1.

ЗМІНИ В СКЛАДІ МОЛОКА ЛАКТУЮЧИХ СВИНОМАТОК ТА ЙОГО ВПЛИВ НА РІСТ ТА РОЗВИТОК ПОРОСЯТ РАНЬОГО ВІКУ ЗА ДІЇ КОРМОВОЇ ДОБАВКИ «ГЛОБІГЕН ДЖАМП СТАРТ»

Прудиус Тарас Ярославович

к.с-г.н., снс

Інститут біології тварин НААН,
вул. В. Стуса, 38, м. Львів, 79034, Україна

Основним кормом новонароджених ссавців є молоко. Воно забезпечує всіма поживними речовинами новонароджених та сприяє на їх ріст та розвиток. До роду ссавців відносяться також і свині. Фізіологічний стан лактуючих свиноматок та якість молока свиноматки має сильний вплив на життєздатність поросят раннього віку та збереженість. На ріст та розвиток поросят раннього віку впливає відсутність власного активного імунітету та недорозвиненість шлунково кишкового тракту, що призводить до поганого засвоєння поживних речовин. Тому в сучасному свинарстві є практика застосування імунотропних, пробіотичних та стимулюючих препаратів та кормових добавок для поросят раннього віку. В зв'язку з цим ми вивчали вплив специфічних імуноглобулінів IgY, що знаходиться в кормовій добавці «Глобіген Джамп Старт», на продуктивність свиноматок та якість молока в піковий період лактації. Поряд із цим, досліджували вплив даної добавки на ріст та розвиток поросят раннього віку від народження і до відлучення.

Ключові слова: свиноматки, поросята, кормова добавка «Глобіген Джамп Старт», лактація, склад молока, жива маса, збереження.

Дослідження проводилося в умовах свинокомплексу, що знаходиться в Київській області. Кількість свиноматок на свинокомплексі – 500 голів, генетики РІС, породи Велика Біла. Для дослідження були відібрані свиноматки, клінічно здорові з 2-3 опоросами та без перегулів із подібною продуктивністю.

Для проведення досліду на свиноматках та поросятах раннього періоду вирощування було використано кормову добавку Глобіген Джамп Старт, яка складається із сухих дріжджів та яєчного порошку. Це сухий порошок коричнево-жовтого кольору із рН вище 4,2, що витримує температуру нагрівання до 80°C та дозволяє його використовувати під час приготуванні гранульованих кормів.

Дослід проводився в два етапи. На I етапі досліджували вплив згодовування кормової добавки «Глобіген Джамп Старт» поросним свиноматкам, II етап – введення дослідної кормової добавки в перстартерний комбікорм поросятам раннього віку.

Мета досліду – вивчити швидкість молокоутворення у свиноматок та якість молока, визначити вміст загального білку у молоці, його амінокислотний склад, вміст мікро- та макро- елементів, морфологічний та біохімічний склад крові під час лактації і їх вплив на ріст та розвиток поросят-сисунів [9].

Для реалізації мети було сформовано дві групи свиноматок, методом аналогів, яких утримували в одному пологовому відділенні за 5 днів до опоросу по 8 голів у контрольній та дослідній групах. Усі тварини споживали стандартний раціон, збалансований за всіма поживними та біологічно-активними речовинами. Крім того, тварини дослідної групи додатково отримували до раціону кормову добавку Глобіген Джамп Старт, виробництва EW Nutrition, у кількості 1кг/т готового корму. Готовий корм згодовували за допомогою годівниць-дозаторів тричі на день.

Перший етап досліджень тривав 33 доби. Початком першого етапу досліджень вважається 110 доба поросності свиноматок, коли їх переводили із відділення поросності в родильний зал, а завершення – день відлучення, що становить 28 діб від моменту опоросу. В ході експерименту аналізували стан

здоров'я свиноматок, споживання корму, лактаційний період та його вплив на ріст і розвиток поросят. Для цього із кожної групи було відібрано по три свиноматки від яких на 21 добу лактації (пік лактації) відбирали кров для аналізу на морфологічні та біохімічні показники і зразки молока.

На другому етапі додавали Глобіген Джамп Старт в престаартерний корм для поросят раннього віку отриманих від свиноматок, які були відібрані для дослідів. Дослідний корм поросяткам задавали з п'ятої доби після народження і до відлучення шляхом підсипання його в годівниці по мірі його поїдання поросятками. Престаартерний корм мав розсипчасту форму. Тривалість дослідів 28 діб від моменту народження і до відлучення. Дослід тривав і після відлучення поросят протягом 14 діб до досягнення віку 43 доби. Поросята продовжували споживати престаартерний корм такий як і в маточнику. Протягом дослідів відслідковували ріст, розвиток поросят, наявність проносів, збереження. В престаартерний корм, тваринам дослідної групи, додавали до раціону кормову добавку Глобіген Джамп Старт, виробництва EW Nutrition, у кількості 2 кг/т готового корму.

Зразки крові та молока від свиноматок відбирали на 21 добу лактації. Кров досліджували в лабораторії ТОВ «Центр ветеринарної діагностики» на біохімічні та морфологічні показники. Молоко від свиноматок досліджували в лабораторії ТОВ «ЄС Біолайтс». Зразки крові від поросят відбирали з яремної вени на 5-14-28 добу життя та досліджували біохімічні і морфологічні показники в лабораторії ТОВ «Центр ветеринарної діагностики».

Визначення амінокислотного складу молока проводили шляхом аналізу амінокислот на амінокислотному аналізаторі Sysam S433 з постколоночною дериватизацією нінгідрином.

Для дослідження вмісту макро- та мікроелементів використовували атомно-емісійний спектрометр з індуктивно зв'язаною плазмою (ІСП - OES). (AnalytikJena, Німеччина, модель: PlasmaQuant PQ 9000 Elite ICP OES).

Аналізуючи результати першого етапу досліджень, який тривав 33 доби свиноматки контрольної групи спожили 240,9кг готового корму, а дослідної

групи 234,3 кг, що на 2,73% менше і становило в розрахунку на одну голову 7,3 кг та 7,1 кг відповідно. Поряд із цим свиноматки дослідної групи втратили 20% своєї ваги за період лактації по відношенню до свиноматок контрольної групи, свиноматки якої втратили 25 % своєї маси порівняно з початком лактаційного періоду.

При опоросі свиноматок було народжено всього 101 поросля в контрольній групі, з них 2 мертво народжених та 99 живих порослят. В дослідній групі було всього 103 голови народжених, з них 3 поросляти мертвонароджених та 100 порослят живих. На зменшення маси тіла не вплинула кількість народжених порослят, а також період їх вигодування до 28 доби життя.

Жива маса порослят при народженні в контрольній групі була вищою відносно дослідної на 10,40%. Споживаючи тільки молоко свиноматок, на п'яту добу життя у порослят контрольної групи жива маса тіла складала 2,10 кг, а порослят дослідної групи 2,35кг, що на 0,25кг більше або на 11,9%. Також спостерігаємо вірогідну тенденцію підвищення живої маси в порослят на 14-ту та 28-му добу життя, у порослят дослідної групи на 15,3% ($P < 0,001$) та 10,56% ($P < 0,001$) відповідно.

Аналізуючи результати досліджень зразків молока свиноматок ми бачимо, що масова частка білка в дослідній групі є вищою на 3,21%, що позитивно впливає на порослят дослідної групи.

Спостерігалася тенденція до збільшення в дослідній групі лімітуючої амінокислоти лізину на 8,05% та треоніну на 4,41% порівняно з контрольною групою. Глутамінова та аспаргінова кислоти в дослідній групі були вищими 7,05%, 5,56% відповідно по відношенню до контрольної.

Поряд із зростання загального білку в молоці свиноматок дослідної групи та вмісту амінокислот, відбулися зміни у вмісті мікро- макро- елементів. В дослідній групі спостерігалася тенденція до зростання кальцію на 1,90%, що забезпечує проникність мембран клітини, активує синтез ферментів та сприяє засвоєнню фосфору і цинку. Фосфор входить до складу нуклеїнових кислот багатьох ферментів, фосфопротеїдів, фосфоліпідів, відіграє важливу роль в

обміні вуглеводів, регулюванні кислотно лужної рівноваги в організмі, біологічних реакцій та обміні енергії. Тенденція зростання Фосфору та Цинку в дослідній групі молока свиноматок була на 6,9% та 15,92% відповідно порівняно з контрольною групою.

В результаті проведених досліджень встановлено, що застосування кормової добавки «Глобіген Джамп Старт» в кількості 1 кг/т комбікорму складі корму для лактуючих свиноматок, мало позитивний вплив:

- на збереження маси тіла під час лактації, що в подальшому має позитивний вплив на приходження в охоту тварин та запобігає виснаженню свиноматок;

- покращення складу молока свиноматок протягом лактації, а особливо в період піку лактації;

- на ріст та розвиток поросят раннього віку в період коли вони споживають тільки молоко свиноматок, а також із перстартерним кормом із введенням 2кг/т комбікорму.

BIOLOGICAL SCIENCES

БІОЛОГІЧНІ ДОСЛІДЖЕННЯ НЕОНАТАЛЬНОГО ПЕРІОДУ

Єсіпова Наталія Борисівна

доцент кафедри
загальної біології та водних біоресурсів, доцент
Дніпровський національний університет
імені Олеся Гончара, Україна

Шутенко Тетяна Валеріївна

магістр
Дніпровський національний університет
імені Олеся Гончара, Україна

Клінічна картина захворювань обміну речовин у новонароджених складається з неспецифічних симптомів і часто виникає під виглядом кризових метаболічних станів з гострою течією [Сорокман та ін., 2006]. Раннє виявлення цих хвороб дозволяє неонатальний скринінг, який вже більше 60 років є стандартним методом у неонатології високорозвинутих країн. В Україні неонатальний скринінг почав застосовуватись з 1986 р і зараз охоплює 4 генетичні патології, хоча в інших країнах від 8 до 60 патологій [Гаріян та ін., 2020]. У 2021 році було прийнято рішення про створення нової системи розширеного неонатального скринінгу в Україні. З жовтня 2022 року на підставі наказу МОЗ України №2142 від 01.10.2021 «Про забезпечення розширених неонатальних скринінгових програм для новонароджених для створення нової системи неонатального масового скринінгу в Україні» кількість скринінгових програм збільшена до 21.

Найбільш розповсюдженими метаболічними захворюваннями є: фенілкетонурія (ФКУ), муковісцидоз (МВ), вроджений гіпотеріоз (ВГ) та адреногенітальний синдром (АГС).

Фенілкетонурія (ФКУ) – найпоширеніше аутосомно–рецесивне генетичне

захворювання, яке характеризується порушенням метаболізму амінокислот, що призводить до виникнення клінічного синдрому розумової відсталості з когнітивними та поведінковими розладами, викликаними підвищеним рівнем фенілаланіну [Guthrie R, 1962]. Без своєчасного виявлення та лікування захворювання призводить до важкої інвалідизації хворого і знижує їх життєдіяльність.

Муковісцидоз (МВ) є тяжким, прогресуючим захворюванням, яке має мультисистемний характер і обумовлене порушенням транспорту іонів хлору, натрію і бікарбонатів у епітеліальних клітинах з подальшим порушенням функцій ендокринних залоз [Elborn, 2005].

Вроджений гіпотиреоз – комплекс захворювань, що є наслідком нестачі гормонів щитоподібної залози нижче за рівень забезпеченості потреби організму або наслідком стійкості периферійних тканин до роботи гормонів щитоподібної залози [Большова, 2010]. Основними ознаками вродженого гіпотиреозу є значна затримка росту і відставання в психічному розвитку, що веде до розумової відсталості .

Адрено-генітальний синдром (АГС) – група захворювань (одні з найбільш частих серед спадкових захворювань ендокринної системи) з аутосомно-рецесивним типом успадкування, в основі яких лежить дефект одного з ферментів стереогенезу [Зелінська, 2013]. Найпоширенішою формою АГС (90-95%) є 21 гідроксилазна недостатність.

Недостатня активність кожного із ферментів стероїдогенезу в корі надниркових залоз призводить до комплексу гормональних порушень, що обумовлює значну різноманітність клінічних проявів захворювання.

Наші дослідження проводились на базі КП «Міжобласного центра медичної генетики і пренатальної діагностики» імені П. М. Веропотвеляна ДОР (м. Кривий Ріг), у відділі неонатального скринінгу. Обстеження новонароджених проводились флуориметричним методом з використанням готових діагностичних тест-систем Anilabsystems» (Фінляндія). Матеріалом для дослідження була суха пляма крові новонароджених, взята на спеціальний

бланк. В ході досліджень був проведений детальний аналіз даних обстеження новонароджених, які народились в Придніпровському регіоні за період 2018-2021 років та оцінка результатів неонатального скринінгу.

Дані неонатального скринінгу представлені в таблиці 1.

Таблиця 1

Кількість новонароджених Придніпровського регіону, яких охоплено неонатальним скринінгом за період 2018-2021 роки, та виявлена патологія

Роки	Народилось	Охоплено НС		Виявлена та підтверджена патологія			
		фактично	%	ФКУ	ВГ	МВ	АГС
2018	25 121	23 759	95	6	5	1	1
2019	22 703	22 776	100	2	5	0	1
2020	21 300	20 850	98	0	2	1	2
2021	19 508	18 935	97	2	4	3	0

За результатами видно, що серед 88 632 новонароджених за період 2018 -2021 роки скринінгом було охоплено від 95 до 100 % дітей. При цьому виявлено: ФКУ – у 0,012 %, ВГ – у 0,019 %, МВ – 0,006 %, АГС – 0,005 % новонароджених. Більш поширенішими патологіями виявились фенілкетонурія і вроджений гіпотеріоз. Будь-якої залежності у динаміці виявлених патологій за чотири роки досліджень не було виявлено.

Виявлення спадкової патології у новонароджених Придніпровського регіону свідчать про доцільність удосконалення неонатального скринінгу, який є ефективним інструментом виявлення вроджених порушень обміну речовин і своєчасного лікування новонароджених в ранньому неонатальному періоді. За умов дії Державних програм профілактики генетичної патології можливо прогнозувати зменшення народження дітей зі спадковими захворюваннями.

СПИСОК ДЖЕРЕЛ

1. Большова О. В. Уроджений гіпотиреоз. Етіопатогенез, клініка, діагностика, лікування / О.В. Большова, О.Я. Самсон, В.А. Музь // Ендокринологія. – 2010. – Т.15, № 2. – С. 261-278.

2. Зелінська Н.Б., Погадаєва Н.Л, Глоба Є.В., Ніфонтова Л.В., Орлова Т.О. Проблеми неонатального скринінгу на вроджену гіперплазію кори надниркових залоз // Клінічна ендокринологія та ендокринна хірургія. – 2013. – № 2(43). – С. 71–77

3. Клінічна генетика / Т.В. Сорокман, В.П. Пішак, І.В. Ластівка, О.П. Волосовець. Чернівці, 2006. 450 с.

4. Крамаренко Н.М., Іванусь С.Г. Особливості фізичного розвитку дітей міста Дніпра, хворих на муковісцидоз // Медичні перспективи. 2016. Т. 21, № 4. С. 150-156.

5. Неонатальний скринінг в Україні: нові виклики / Т.В. Гаріян, О.Р. Боярчук, Н.М. Ярема,Л.А. Волянська, М.І. Кінаш, Л.М. Шульгай, І.Б. Чорномидз // Неонатологія, хірургія та перинатальна медицина. 2020. Т. X, № 3(37). С. 15 – 19.

6. Elborn S. Cystic fibrosis and other organ systems. *Breathe*. 2005. Vol. 1, № 4. P. 326 – 328.

7. Guthrie R. Screening for ‘inborn errors of metabolism’ in the newborn infant a multiple test program. *Birth defects Original Article Series*. 1962. IV. P. 92-98.

8. Guldberg P., Rey F., Zschocke, J. et al., A European multicenter study of phenylalanine hydroxylase deficiency: classification of 105 mutations and a general system for genotype-based prediction of metabolic phenotype. // *Am. J. Hum. Genet.* 1998. Vol. 63. P. 71–79.

**БІОТЕХНОЛОГІЯ. ТКАНИННА ІНЖЕНЕРІЯ.
ВИРОЩУВАННЯ СУДИН**

Мойко Наталія Вілківна
Викладач біології
ВСП «Кам'янець-Подільський
фаховий коледж ЗВО «ПДУ»
м. Кам'янець-Подільський, Україна

Анотація. В даній статті акцентована увага на важливість розвитку біотехнологій, практичного застосування у майбутньому тканинної інженерії зокрема вирощування судин та капілярів. Детально розглянуто основні методи вирощування тканин, основні типи клітин та речовини які використовуюються. Дана робота має на меті показати пріоритетність біотехнологій та їх роль в сучасному світі.

Ключові слова. Біотехнологія, тканинна інженерія, 3D біопринтинг, біоматеріали.

Біотехнологія - це наука, що вивчає можливості використання біологічних процесів у різних галузях промисловості, екології та медицини з метою розробки методів і технологій отримання бажаних організмів та корисних речовин. Вона є інтегральною наукою, що спирається на теорію і практику мікробіології, біохімії, молекулярної біології і генетики, фізіології і цитології тощо.

Тканинна інженерія - це напрям біології, який спеціалізується на культивуванні клітин та тканин поза організмом з метою отримання потрібних людині клітин, тканин та органів.

Сфера тканинної інженерії розвивалася завдяки внеску багатьох науковців та дослідників протягом тривалого часу сприяючи росту та розвитку її методів. Вагомий внесок у цьому напрямку зробив Роберт Ленгер, він

відомий своїми дослідженнями у створенні біомедичних матеріалів та полімерних систем, що використовуються для регенерації тканин. Ми знаємо що є група хвороб кровоносних судин, які супроводжується важкими фізіологічними наслідками для організму, аж до втрати функції деяких органів або летальних випадків і саме тканинна інженерія може зробити вагомий внесок у боротьбі з такими недугами.

Судини і капіляри можна вирощувати за допомогою методів тканинної інженерії, це включає в себе використання клітин, матриць та спеціальних умов, щоб стимулювати ріст і формування нових судин у контрольованому середовищі. Такі методи дозволяють створювати штучні судини для боротьби з захворюваннями або використовувати їх в реконструктивній хірургії.

Основні методи вирощування судин і капілярів:

1. Техніка тривимірного біопрентингу.

3D біопрентинг передбачає складний процес, що починається зі створення цифрової моделі потрібних тканин чи органів. Ця модель потім надсилається до біопрентера, який використовує біологічні матеріали, клітини та біндери для створення тривимірних структур, що можуть розвиватися в функціональні судини та капіляри. Все це дозволяє точно керувати розмірами та формою створюваних судин.

У даній техніці для вирощування судин і капілярів використовують різні біоматеріали. Це можуть бути гелі з колагену, фібрину або гідрогелі, що містять ендотеліальні клітини які вистеляють капіляри, судини і серце або клітини гладеньких м'язів. Біндери - це речовини, які використовуються для з'єднання частинок або матеріалів разом, у даній техніці їх використовують для утворення структурованої тканини, фіксації біоматеріалів та клітин під час друкування тривимірної біологічної конструкції. Наприклад, у біотехнології використовуються біологічні біндери, такі як фібрин - утворює згусток крові або гідрогелі на основі альгінатів, колагену, гіалуронату та інших біополімерів. Це допомагає утримувати клітини та біоматеріали разом під час процесу біопрентингу, створюючи умови для росту та розвитку цільної біологічної

структури.

2. Метод самоорганізації базується на природних здібностях клітин взаємодіяти між собою, саморегулюватись та об'єднуватись у різноманітні тривимірні структури природним шляхом. Цей процес зазвичай відбувається у спеціально створених умовах без прямого втручання з боку дослідників. Науковці створюють спеціальні умови які включають оптимальні параметри середовища - температура, рН, концентрація поживних речовин та факторів росту, які допомагають клітинам організуватися та формувати потрібні тканинні структури.

У даному методі для формування судин використовують такі типи клітин:

А) ендотеліальні клітини вистеляють внутрішню поверхню судин та відповідають за їхню функціональність, вони є ключовим біоматеріалом у формуванні внутрішньої структури судин.

Б) фібробласти - ці клітини відповідають за вироблення колагену та інших компонентів міжклітинної речовини для підтримки та формування структури судин.

В) мезенхімні стовбурові клітини мають здатність диференціювати в різні типи клітин, включаючи ендотеліальні клітини та клітини, які сприяють формуванню судин. Ці клітини також відомі своїми терапевтичними властивостями, які значною мірою зумовлюють протизапальну дію.

3. Метод використання спеціальних матриць створює 3D-структури або матеріали, які необхідні для підтримки росту клітин та біоструктур. Вони можуть бути виготовлені з різних біологічних матеріалів або синтетичних полімерів, які максимально наближені до природних тканин. Основна мета спеціальних матриць полягає у створенні сприятливого середовища для клітинного росту, диференціації та формування необхідних тканинних структур включаючи судини та капіляри. У даному методі використовуються:

А) екстрацелюлярний матрикс (міжклітинна речовина) - це позаклітинна частина тканин тваринних організмів, передусім сполучної тканини, що залягає у міжклітинному просторі, який включає в себе колаген, фібронектин,

гіалуронат та інші речовини, що оточують клітини у тканинах. Вони є основним складником, що надає структурну підтримку та забезпечує передачу сигналів між клітинами.

Б) різноманітні фактори росту - біомолекули, що сприяють росту та розвитку клітин, регулюють їхню диференціацію та прискорюють процес утворення судин, наприклад це можуть бути фактори росту епідермальних клітин, фактори росту фібробластів, фактори росту плацентарної фібробластів тощо. Вони здатні стимулювати клітини до поділу, диференціації та розвитку певних типів тканин, включаючи формування судин та розвиток тканин які використовуються у тканинній інженерії.

В) тридименсійна архітектура- спеціально створена 3D-структура, яка може мати певну форму або мікроструктуру, що сприяє розвитку тканин.

Ці матриці дають змогу створювати сприятливі умови для клітинного розмноження, допомагаючи їм об'єднуватись, взаємодіяти та створювати функціональні тканини, в тому числі судини і капіляри.

Це лише кілька основних методів, але існує й багато інших технологій, які застосовуються в тканинній інженерії для вирощування судин та інших біологічних структур у лабораторних умовах.

Висновки./Conclusions.

Технології тканинної інженерії, які створюють штучні судини та капіляри, перебувають на стадії активних досліджень, і хоча вони обіцяють багато перспектив у майбутньому для медицини, конкретні випадки клінічного застосування ще знаходяться на ранній експериментальній стадії. Біотехнологічні компанії та провідні наукові університети такі як Массачусетський технологічний інститут, Гарвардський університет, Каліфорнійський університет у Ірвайні та багато інших відомих установ займаються цим напрямком, вкладають ресурси у дослідження та розробки технологій і методів тканинної інженерії.

ВИКОРИСТАНА ЛІТЕРАТУРА:

1. Мацай Н.Ю. Основи біотехнології. Підручник для студ. освітнього рівня бакалавр спец. «Біологія». 2011
2. Levenberg S., Langer R. - "Advances in Tissue Engineering of Blood Vessels and Other Tissues" (2004)
3. Melero-Martin J.M., Khan Z.A. - "Endothelial Progenitor Cells: A Novel Tool for the Therapy of Ischemic Diseases" (2007)
4. Langer R., Vacanti J.P. - "Tissue engineering" (1993).
5. Біологія і екологія. Підруч. для 11 кл. / В. І. Соболь
6. Анатомія людини / Л. Матешук-Вацеба
7. Atala A., Lanza R. - "Methods of Tissue Engineering" (2001).
8. Біотехнологія з основами екології / И. Трохимчук, Н. Плюта, И. Логвиненко, Р. Сачук
9. <https://www.bbc.com/ukrainian/features-43533304>
10. <https://www.radiosvoboda.org/a/24897007.html>
11. <https://www.imena.ua/blog/enhance-your-eye/>
12. <https://www.imena.ua/blog/3d-bioprint-part-1/>

УДК 582.842.7:635.91

**ІНТРОДУКЦІЯ *PASSIFLORA CAERULEA* L. В УМОВАХ ЗАХИЩЕНОГО
ГРУНТУ НАЦІОНАЛЬНОГО ДЕНДРОЛОГІЧНОГО ПАРКУ
«СОФІЇВКА» НАН УКРАЇНИ**

**Усольцева Ольга Геннадіївна,
Бойко Ірина Василівна**
к.б.н., старші наукові співробітники
Національний дендрологічний парк
“Софіївка” НАН України
м. Умань, Україна

Анотація: досліджено біологічні особливості та дана комплексна інтегральна оцінка успішності інтродукції *Passiflora caerulea* L. (Passifloraceae Juss.) в умовах захищеного ґрунту Національного дендрологічного парку “Софіївка” НАН України.

Ключові слова: *Passiflora caerulea* L., захищений ґрунт, біологічні особливості, успішність інтродукції.

Останнім часом у фітодизайні надається перевага вертикальному озелененню. Це дозволяє на невеликій площі розміщувати значну кількість різноманітних рослин, а також зонувати простір. Особливо це стосується красивоквітучих рослин, які мають тривалий період цвітіння та є невибагливими до умов вирощування. Але на сьогодні асортимент таких рослин дуже обмежений, що пов’язано з недостатньою вивченістю як морфологічних, так і репродуктивних особливостей більшості з цих видів.

Мета наших досліджень – вивчити біологічні особливості та дати комплексну інтегральну оцінку успішності інтродукції цієї групи рослин в умовах захищеного ґрунту Національного дендрологічного парку “Софіївка” НАН України для подальшого їх використання в фітодизайні.

Одним з перспективних видів є *Passiflora caerulea* L. (Passifloraceae Juss.),

яка і була об'єктом наших досліджень. Природньо зростає у Бразилії, Аргентині, Парагваї, Уругваї [1]. Це багаторічна вічнозелена трав'яниста ліана зі здерев'янілими в основі пагонами. Листки прості, темно-зелені, на довгих черешках, перисті, глибоко розсічені, $5,33 \pm 0,42$ см завдовжки та $5,87 \pm 1,64$ см завширшки (рис. 1). В пазухах листків розташовані вусики.



Рис. 1. Листки *Passiflora caerulea* L.

Квітки поодинокі, пазушні, на довгих квітконосах, правильні, складні, з подвійною оцвітиною, зазвичай білого або кремового кольору, $8,13 \pm 0,17$ см в діаметрі (рис. 2).



Рис. 2. Квітка *Passiflora caerulea* L.

В умовах оранжереї Національного дендрологічного парку “Софіївка” НАН України *Passiflora caerulea* щорічно цвіте (VI - IX), утворює плоди, але вони не мають насіння (рис. 3).



а

б

Рис. 3. Плоди *Passiflora caerulea* L.:

а – цілі, б – у розрізі.

Розмноження проводили штучним вегетативним способом - живцюванням стебловими живцями [2]. Результати наших досліджень показали, що укорінення та розвиток придаткових коренів залежать від терміну живцювання. Кращі показники за укоріненням ми спостерігали при живцюванні навесні (рис. 4).



Рис. 4. Укорінений живець *Passiflora caerulea* L.

В цей термін при дослідженні екзогенної стадії морфогенезу придаткових коренів ступінь їх галуження, а також сумарна довжина і кількість були максимальними (їх сумарна довжина складала $41,77 \pm 1,24$ см, а сумарна кількість – $38,23 \pm 1,25$ шт.).

Результати проведених досліджень дозволили дати комплексну інтегральну оцінку успішності інтродукції *Passiflora caerulea* в умовах

захищеного ґрунту Національного дендрологічного парку “Софіївка” НАН України. При цьому ми використовували оригінальні шкали, які були розроблені І.П. Горницькою [3, 4]. Аналіз отриманих даних дозволив встановити наступні показники: репродуктивний розвиток (Рр) – 9 балів, холодостійкість (Х) – 8 балів, біологічні властивості (Б) – 50 балів, конкурентність (К) – 25 балів, толерантність (Т) – 20 балів, реактивність (Ре) - 18 балів, адаптивні стратегії (Ст) – 60 балів, декоративність (Д) – 5 балів, успішність інтродукції (Іу) – 90 балів.

Таким чином, проведені дослідження показали, що *Passiflora caerulea* в умовах захищеного ґрунту має високий показник успішності інтродукції та є перспективним видом для вертикального озеленення.

СПИСОК ЛІТЕРАТУРИ

1. Тропические и субтропические растения закрытого грунта: Справочник / Черевченко Т.М., Приходько С.М., Майко Т.К. и др.; Под ред. Гродзинского А.М. – Киев: Наукова думка, 1988. – С. 253.
2. Усольцева О.Г. Вегетативне розмноження *Passiflora caerulea* L. в умовах захищеного ґрунту // Автохтонні та інтродуковані рослини. – 2016. – Вип. 12. – С. 235-237.
3. Горницкая И.П. Интродукция тропических и субтропических растений. Ее теоретические и практические аспекты / И.П. Горницкая. – Донецк: Донеччина, 1995 – 304 с.
4. Горницкая И.П. Прогноз и изучение адаптивных стратегий тропических и субтропических растений при интродукции / И.П. Горницкая // Интродукція рослин. – 2004. – № 3. – С. 7-14.

УДК 621.311.2:621.311.243(477)

**ГЕНЕРАТОРИ ЕЛЕКТРОЕНЕРГІЇ: ПЕРЕВАГИ ТА ПРИЗНАЧЕННЯ ДЛЯ
ЗАБЕЗПЕЧЕННЯ НЕЗАЛЕЖНОСТІ ТА СТАБІЛЬНОСТІ
ЕЛЕКТРОПОСТАЧАННЯ В УКРАЇНІ**

Халмурадов Батир Данатарович

к.м.н., професор

Пронь Олександр Володимирович

Аспірант

Національний авіаційний університет

м. Київ, Україна

Анотація: В роботі розглянуто існуючі реалії сьогодення України, та обумовлено вкрай важливі моменти забезпечення безперебійної подачі електроенергії. Проаналізовано різновиди генераторів електроенергії та їх застосування в умовах різних потреб енергетики. Визначено переваги кожного типу генератора, розглянуто параметри вибору, важливість потужності та компактності. Розглянуто можливість використання генераторів для забезпечення енергетичної незалежності, резервного живлення, стабільності електропостачання, економії витрат та покращення екологічної ситуації.

Ключові слова: генератори, дизельні генератори, бензинові генератори, інверторні генератори, стабільність електропостачання, резервне живлення.

Багато місяців поспіль Росія цілеспрямовано руйнує українську енергетику. За даними джерела [1] українська енергосистема від 10 жовтня 2022 року зазнала понад 2,5 сотні ударів. Із них півтора десятка були масованими ракетними атаками, і ще майже два десятки нападів росіяни здійснили за допомогою безпілотних повітряних суден.

В результаті російських ударів в Україні не залишилося жодної ТЕС або ГЕС, які не були б пошкоджені. Загалом за час війни Україна втратила понад 90% вітрової генерації, три чверті теплової, майже половину атомної (за

рахунок Запорізької АЕС, контрольованої росіянами), третину сонячної генерації та блочних ТЕС. [1].

Все це і створило дефіцит в об'єднаній енергосистемі та призвело до відключень світла.

Під час опалювального сезону 2022 р енергосистема Україна зазнала значних руйнувань. Окупантам вдалося пошкодити понад 50% енергосистеми країни [2].

За повідомленням Офісу Генпрокурора, загалом за перший рік повномасштабного вторгнення росіяни 255 разів вдарили по об'єктах енергетики. Найбільше постраждали Донецька, Дніпропетровська та Київська області [2].



Рис 1. Удари РФ по об'єктам електро-енергетики України [2]

У липні 2023 року прес-служба НЕК "Укренерго" з посиланням на слова голови правління компанії Володимира Кудрицького заявила про те, що енергетики не гарантують спокійну зиму, тому не треба поспішати позбавлятися від генераторів. 17 листопада 2023 року президент України Володимир Зеленський попередив, що Росія готується до ударів по енергетиці. За словами президента, зараз росіяни накопичують ракети і чекають наказів [3].

Тому в існуючих реаліях вкрай важливим моментом стає забезпечення безперебійної подачі електроенергії в офісні будівлі, житлові комплекси, малі підприємства та великі виробничі об'єкти. Це критично необхідно для забезпечення безперервності надання послуг або випуску різної продукції.

Важливо розуміти, що раптовий збій у подачі електроенергії та, відповідно, її вимкнення через негоду, планові ремонтні роботи або аварію на лінії можуть призвести до пошкодження обладнання з чутливою електронною системою. Для вирішення цієї проблеми уряд затвердив постанову, якою спростив завезення в Україну енергетичного обладнання, зокрема генераторів і трансформаторів. Про це повідомив Прем'єр-міністр Денис Шмигаль. За його словами, Уряд фактично призупинить дію шести технічних регламентів, які застосовувалися при ввезенні та продажу енергетичного обладнання: «Тепер для низки цих товарів не потрібна буде декларація про відповідність та маркування знаком відповідності» [4]. З метою потенційної підтримки електропостачання об'єктів критичної інфраструктури та багатоквартирних будинків на території України пропонуємо впровадження різних типів генераторів. Генератори бувають асинхронні та синхронні; одно і трифазні; дизельні, бензинові, газові та; інверторні генератори.



Рис. 2. Класифікація генераторів

Дизельні генератори практично використовувати для основного або аварійного джерела живлення. Такі моделі відрізняються більш тривалим терміном експлуатації та малошумністю. Одна з головних переваг — економія палива, за рахунок чого вони отримали популярність в якості основного джерела мережі (витрата палива на одну третю менше, ніж у бензинових).

Бензинові генератори підходять для використання в житлових приміщеннях, оскільки практично безшумні в роботі. Використовується паливо високооктанового бензину, тому такі генератори також мають високий показник екологічності. При виборі необхідно орієнтуватися на очікуваний показник потужності. Як правило попередньо прораховується приблизний показник з урахуванням кількості електроприладів, які будуть експлуатуватися. Отриманий параметр множимо на коефіцієнт пускового струму, який залежить від використовуваних приладів та додаємо 20% для запасу.

Газогенератори - працюють за рахунок газифікації твердого палива. Пристрої дозволяють забезпечити електрикою невеликі дачні ділянки та навіть цілі будинки. Показник потужності варіюється в діапазоні 5-25 кВт. Деякі моделі відрізняються повною автоматизацією. Наприклад, при відключенні стаціонарної мережі, система автоматично запускається, і при включенні подачі електроенергії, пристрій самостійно вимикається. Це практично для комерційних підприємств.

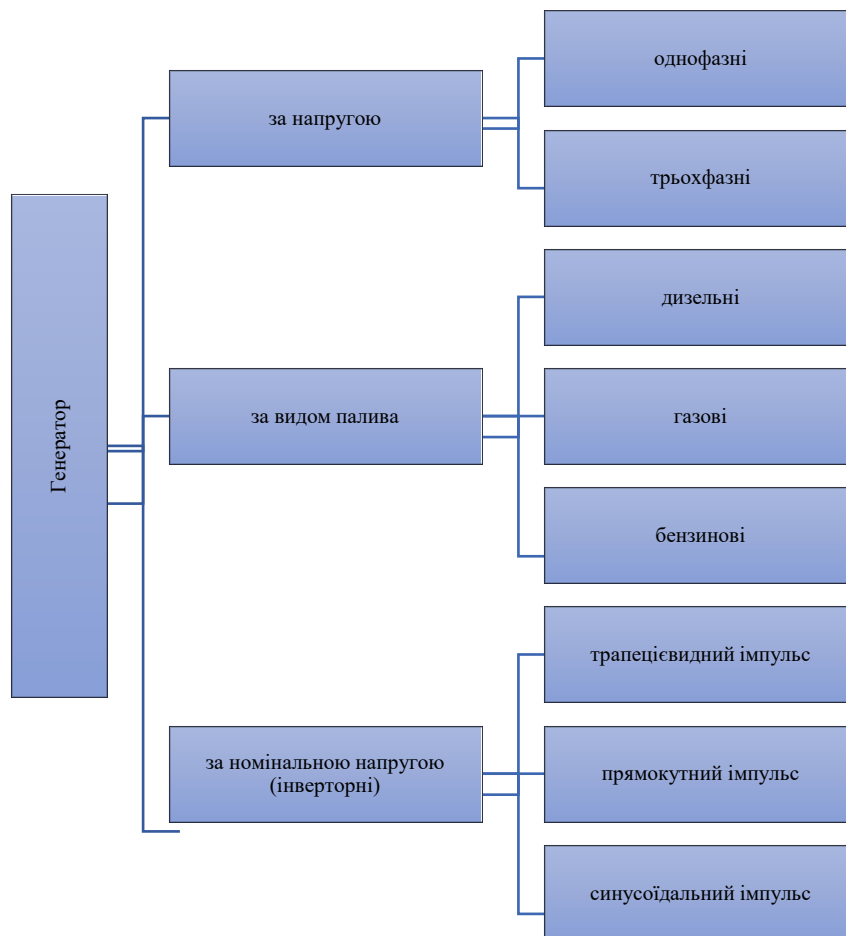
Інверторні генератори відрізняються більш компактними розмірами і вагою. За рахунок чого отримали популярність на масових заходах, де необхідно швидко і легко перенести таку конструкцію. Цифрові генератори дуже надійні і стабільні в роботі. Найчастіше показник шуму не перевищує 9 дБ, що особливо важливо в разі житлових будівель. Рівень викидів зведений до мінімуму, за рахунок чого електростанції можуть похвалитися екологічністю.

Вибір генератора залежить від умов, в яких він буде експлуатуватися. Також важливо не забувати про потужність і компактність. Якщо врахувати всі свої побажання, то зможете вибрати найбільш підходящу електростанцію під

свої потреби.

Впровадження генераторів в Україні може допомогти вирішити наступні проблеми:

енергетична незалежність: генератори дозволяють забезпечити електроенергією різні об'єкти (будинки, підприємства тощо) у випадках відключення централізованого живлення або аварійних ситуацій. Це особливо важливо в даний час для нашої країни в зв'язку з російською агресією проти нашої держави.

резервне живлення: генератори, що використовуються для резервного живлення, можуть працювати на різних джерелах палива, таких як дизель, газ, природний газ, бензин чи навіть відновлювані джерела енергії, такі як сонячна чи вітрова енергія. Вони автоматично вмикаються в разі відключення основного живлення і подають електроенергію для підтримки необхідного функціонування об'єкта. Резервне живлення - це система, яка забезпечує надійне електроживлення в разі відключення основного джерела електроенергії. Головна мета такої системи полягає у підтриманні нормального функціонування під час відсутності основного живлення, що може бути спричинене аваріями, плановими відключеннями або іншими непередбачуваними обставинами.

забезпечення стабільності електропостачання: генератори можуть використовуватися для зміцнення піків споживання електроенергії, допомагаючи уникнути перенавантаження мережі та забезпечити стабільне живлення підприємств та житлових будівель.

економія витрат: у деяких випадках власники генераторів можуть заощадити витрати, використовуючи їх під час піків електроспоживання, коли тарифи на електроенергію високі.

екологічність: деякі сучасні генератори працюють на альтернативних джерелах енергії, таких як сонячна чи вітрова енергія, що зменшує викиди шкідливих речовин та сприяє збереженню навколишнього середовища.

розвиток технологій та інновацій: впровадження генераторів в Україні розвине технологій енергетичного сектора, стимулювання інновацій та появу

нових технологій для покращення якості електропостачання.

В цілому впровадження генераторів в Україні забезпечує стабільність енергопостачання, надійність живлення і може сприяти розвитку сучасних технологій в галузі енергетики.

СПИСОК ЛІТЕРАТУРИ

1. Як вдалося повернути світло після руйнування Росією енергетики України і чи це надовго . Режим доступу: <https://www.bbc.com/ukrainian/features-64820897>.
2. "Ймовірність блекауту не перевищує 15-20%". Чи готова українська енергетична система до нових обстрілів РФ. Режим доступу: <https://suspilne.media/581851-jmovirnist-blekautu-ne-perevisue-15-20-ci-gotova-ukrainska-energeticna-sistema-do-novih-obstriliv-rf/>
3. Кабмін змінив процедуру ввезення генераторів в Україну. Режим доступу: <https://www.unian.ua/economics/energetics/kabmin-zminiv-proceduru-vvezennya-generatoriv-v-ukrajinu-12459888.html>
4. Офіційний веб сайт урядового порталу. Режим доступу: <https://www.kmu.gov.ua/news/denys-shmyhal-teper-dlia-nyzky-enerhetychnoho-obladnannia-ne-potribna-bude-deklaratsiia-pro-vidpovidnist-ta-markuvannia-znakom-vidpovidnosti>

MEDICAL SCIENCES

UDC 616.314 - 616.311.354 - 456:402- 07

MODERN APPROACH TO PHYSIOTHERAPY OF PERIODONTAL DISEASES

Dyryk Volodymyra,
PhD, Associate Professor,
Bandrivska Nadiia,
PhD, Assistant,
Danylo Halytsky Lviv National Medical University;
Shakula Maksym,
Shakula Denys,
Terlych Ludmyla,
Dentist, Lviv

Recently, physical treatment methods have been increasingly introduced into modern dental practice, which, in combination with other methods, allow you to quickly remove various pathological processes in the maxillofacial area. Physiotherapy is a branch of medicine that studies the peculiarities and therapeutic properties of physical factors, develops methods of their application for treatment, disease prevention and medical rehabilitation [1].

Irritation of the receptors of the skin, deeper lying tissues, mucous membranes is transmitted through the appropriate pathways to the central nervous system to the cerebral cortex. In response to a stimulus, there can be complex reactions of the reflex type, both mainly local and more complex, having a segmental nature, which cause vascular and metabolic changes in organs. Excitation from the zone of influence spreads to the higher departments of the central nervous system and affects all body systems. The appropriate reaction of the body depends on the characteristics of the receptors of this area (skin, mucous membrane). Physical procedures act on the body in a neuro-reflex and neuro-humoral way. As a result of the adaptation of the

body to the action of the therapeutic stimulus, its protective forces are increased [2].

Physical factors are used in the treatment of many dental diseases in the phase of initial or complete remission in the case of inflammatory, dystrophic and functional changes, are used in dispensary observation of patients, in the rehabilitation of patients after traumatic injuries of the maxillofacial area.

Physiotherapy procedures play an important role in the complex treatment of periodontal diseases. They are indicated, as a rule, for all forms and degrees of the disease at various stages of treatment. Physiotherapy methods of treatment are widely used at various stages of disease diagnosis, complex therapy, prevention and rehabilitation in order to influence individual pathogenetic links of the pathological process and for symptomatic treatment [3].

Some physical factors directly affect the cells and tissues of the body and, in particular, the periodontium. Irritating the rich receptor field of the mucous membrane of the oral cavity, nose or other part of the face, they have a reflex effect, have a beneficial effect on the nervous system, its vegetative department and hemodynamics. As a result, blood and lymph circulation, trophic and metabolic processes in the periodontium improve, the growth of granulations in the periodontal pockets is inhibited, inflammation and congestion are reduced. The activity of connective tissue elements increases, the phagocytic activity of leukocytes and elements of the reticuloendothelial system increases, the regeneration process is accelerated, etc. An important feature of physiotherapy is the stimulation of non-specific reactivity of tissues and the body's protective forces, the pathogenetic orientation of physical methods during the treatment of various periodontal diseases [4].

Usually, physiotherapeutic methods of treatment are prescribed after removing dental deposits and suppressing the acute inflammatory or dystrophic-inflammatory process. However, there are a number of physiotherapeutic methods of treatment that can be used to suppress the acute symptoms of inflammation, and therefore they are prescribed at the very beginning of the complex treatment of the dystrophic-inflammatory process in the periodontium. These include high-frequency

currents, some types of hydrotherapy, ultraviolet radiation, aeroionotherapy, ozone therapy [5, 6].

REFERENCES:

1. Drisko CL. Periodontal self-care: evidence-based support. *Periodontol* 2000. 2013 Jun;62(1):243-55. doi: 10.1111/prd.12012. PMID: 23574470
2. Kirtiloglu T, Keskiner I, Sahin M, Kirtiloglu B, Aygul S, Sakallioğlu U, Acikgoz G. Assessment of the half-life of cationic periodontal pocket irrigation. *BMC Oral Health*. 2020 Jan 8;20(1):10. doi: 10.1186/s12903-019-0998-8. PMID: 31914986
3. de Freitas CV, Galdez LP, Dias HL, Cirelli JA, Souza EM, da Silva VC. Effect of Subgingival Irrigation with Different Substances in the Treatment of Periodontal Disease. A Histometric Study in Rats. *J Int Acad Periodontol*. 2016 Jan 14;18(1):2-6. PMID: 26764965
4. Mangal B, Sugandhi A, Kumathalli KI, Sridhar R. Alternative medicine in periodontal therapy - a review. *J Acupunct Meridian Stud*. 2012 Apr;5(2):51-6. doi: 10.1016/j.jams.2012.01.001. Epub 2012 Feb 4. PMID: 22483182
5. Bader HI. Adjunctive periodontal therapy: a review of current techniques. *Dent Today*. 2010 Jul;29(7):94-6, 98; quiz 98, 103. PMID: 20687432
6. Liu K, Yang L, Wang X, Huang Q, Tuerhong K. Electroacupuncture regulates macrophage, neutrophil, and oral microbiota to alleviate alveolar bone loss and inflammation in experimental ligature-induced periodontitis. *J Clin Periodontol*. 2023 Mar;50(3):368-379. doi: 10.1111/jcpe.13748. Epub 2022 Nov 27. PMID: 36356944

**LIPOFILLING AS A METHOD OF SURGICAL REHABILITATION IN
INJURIES OF COMBAT ACTIONS ON THE TERRITORY OF UKRAINE**

Shkirenko Aleksey

Researcher of the department burn trauma and reconstructive plastic surgery SI

«Institute of Urgent and Recovery surgeon
named after V. K. Gusak of NAMS of Ukraine», Kiev
MD, PhD, department of restorative treatment and rehabilitation SI

«Institute of Urgent and Recovery surgeon
named after V. K. Gusak of NAMS of Ukraine», Kiev

Zborowski Aleksander

MD, PhD, department of restorative treatment and rehabilitation SI

«Institute of Urgent and Recovery surgeon
named after V. K. Gusak of NAMS of Ukraine», Kiev

Summary: The possibilities of using lipofilling as a method of surgical rehabilitation in patients with injuries received during military operations in the Kyiv region are considered. At the examination after 7 days, satisfactory results were obtained. Lipofilling can be recommended as a method of rehabilitation for patients with combat trauma

Key words: Lipofilling, autotransplantation of adipose tissue, scar, mesenchymal stem cells, military trauma

Modern war in Ukraine are characterized by high dynamism, the absence of a clear front line and the consequences of the use of high-energy weapons. To date, we have statistics of injuries to injured servicemen, combatants and residents of the de-occupied territories. Most of the victims have damage to their limbs - 52.0%. Injuries of the lower extremities predominate - 30.6%. Injuries of the upper limbs make up 21.4%. A significant part of the structure of wounds is occupied by wounds to the head - 16.8%, while gunshot wounds to multiple parts of the body made up - 14.8%. Abdominal injuries accounted for 2.2%, and chest injuries for 4.4% [1].

According to the Red Cross, taking into account the experience of hostilities in

the Balkan countries and the countries of the Middle East, there is a huge difference between gunshot wounds and mine-explosive injuries among the civilian population.

During armed aggression, they often receive injuries that disfigure their bodies, which interferes with normal social life. There was an urgent need to restore the appearance, rehabilitation. It is known that with a mass influx of victims, the main actions are aimed at restoring life support functions [1].

The purpose of the study was to improve the quality of life of persons who suffered soft injuries during hostilities on the territory of Ukraine. The number of people included in the study is 20 people who were injured in the period from 6 months to 7 years. Of them, 10 people from the civilian population had cicatricial deformations of the limbs and trunk, which they received as a result of combat trauma during the occupation of Kyiv region; 3 male servicemen injured during hostilities, 7 people with old scars received during the ATO in the occupied territories of Donbass.

Lipofilling, or autotransplantation of adipose tissue, can be used as an element of reconstructive and restorative surgery in war victims. As a result of a severe injury, not only the skin, but also deeper layers undergo cicatricial deformation. Reconstruction of the lost volumes of soft tissues of the subcutaneous layer can be achieved through autologous fat transplantation. The properties of fat autograft as a filler have been known for a long time. Recent scientific studies have shown that the introduction of adipose tissue into the area of scars accelerates their healing. Fat is practically indispensable for the correction of scars of various types and origin, since the growth factors and stem cells contained in the autograft fat tissue stimulate neocollagenesis in the affected area, which leads to an increase in the range of motion and significantly reduces the pain syndrome due to regression adhesion process and fibrosis between nerve fibers and fascial-aponeurotic structures. Also, Autograft fat tissue is a plastic material that can be used to fill " unevennesses " both on the face and on the body [3, 6].

It should be noted that the analysis of the literature shows that autotransplantation of fat tissue is a widespread technique, in modern medicine there

are high-tech methods and more expensive ones, for example: PureGraft system, but these methods are more appropriate in aesthetic surgery, since quite good results are obtained when using the classical method according to Coleman [2, 5].

Method of fat autotransplantation Coleman developed in the 80s of the 20th century. The technique is relatively simple to perform and does not require expensive equipment. It can be performed on an outpatient basis under local anesthesia. The method includes 3 stages: 1st collection of fat, 2nd cleaning, 3rd introduction of autograft .

Adipose tissue collection is carried out using a cannula with a diameter of 3 mm. With side holes, which is connected to a syringe or to an aspiration system.

The resulting aspirate was purified from impurities of blood elements and anesthetic. In the modern literature, the question of adipose tissue cleaning is controversial: some authors support the method of centrifugation of adipose tissue, others advocate the views that mechanical damage reduces the quality of the transplant, so cleaning should be carried out by settling the aspirate for 20 minutes, followed by washing with Ringer's solution. We followed the second cleaning method.

The technique of introduction of auto VT is performed by creating a cannula with a diameter of 0.8-1.5 mm of intradermal and subdermal tunnels in the tissues by linear fan-like movements at different levels, while the graft is evenly distributed in the tissues of the recipient zone to evenly fill the defect.

The autograft plays an important role in tissue remodeling Mesenchymal stem cells (MSC). According to research, the aspirate contains only 20% of adipocytes, the rest is represented by connective tissue cells, including MSC. According to research, 10% of the aspirate is made up of stem cells, 1 c.c. contains about 1 million.

A number of studies indicate the results obtained in vivo about the processes of neolipogenesis at the transplant site with the participation of preadipocytes and MSC. And the second indicate the formation of the extracellular matrix and the formation of fibroblasts under the action of fibroblastic growth factor-2 (FGF-2) and also insulin-like growth factor-1 in the formation of adipogenesis. In this way, the autograft forms

a matrix for tissue regeneration in the damaged area [3].

Assessment of quality of life was carried out according to the tradition of questionnaires, which included questions about quality of life, changes in the affected area. The survey was conducted after two sessions of autotransplantation with an interval of 3 months. 86% indicated significant positive dynamics in the anatomical zone of damage, of which 50% indicated a decrease in pain during active and passive movements. 38% noted the fullness of atrophic tissues, which was considered a very good result.

Thus, lipofilling , or autotransplantation can be used as one of the methods of surgical recovery of victims of war.

Technically, the technique is not very difficult to perform and does not require expensive equipment.

Instrumentation used in the collection and transplantation of VT is available to the general public, processed and operated as a general surgical instrument, which allows the method to be used for outpatient treatment of a significant number of patients.

It should be noted that the technique is sufficiently explained in the literature, that is, it does not require long-term training of a specialist.

The method is widely used in world medicine, constantly improving as a result of obtaining activators of angiogenesis , activators of growth factors, etc.

The obtained results indicate the need to include more studies with the consequences of injuries with a longer period of observation.

LITERATURE

1. Хоменко І.П. та інші. Клініко-епідеміологічний аналіз структури бойової хірургічної травми при проведенні антитерористичної операції/операції об'єднаних сил на сході України Ukrainian journal of military medicine 2. 2020 vol 20 p.5-13.

2. Coleman SR, Ricardo FM. Fat injection: from filling to regeneration. — St. Louis: QMP, 2009. — 800 p.

3. VinayKumar DM, Mohsina S, Tripathy S, Sharma RK, Bhatia A.J Cutan Histological Analysis of the Effect of Nanofat Grafting in Scar Rejuvenation. *Aesthet Surg.* 2022 Apr-Jun;15(2):147-153. doi: 10.4103/JCAS.JCAS_106_21.
4. Klinger M, Klinger F, Caviggioli F, Maione L, Catania B, Veronesi A, Giannasi S, Bandi V, Giaccone M, Siliprandi M, Barbera F, Battistini A, Lisa A, Vinci V. Clin Fat Grafting for Treatment of Facial Scars. *Plast Surg.* 2020 Jan;47(1):131-138.
5. Sun J, Liang H, Lin D, Han B, Zhang T, Gao J. Int Oncological safety of reconstruction with autologous fat grafting in breast cancer patients: a systematic review and meta-analysis. *J Clin Oncol.* 2022 Sep;27(9):1379-1385.
6. Xu X, Lai L, Zhang X, Chen J, Chen J, Wang F, Zheng J, Chen M. Autologous chyle fat grafting for the treatment of hypertrophic scars and scar-related conditions. *Stem Cell Res*

**RELATIONSHIP OF COMORBID PATHOLOGY
AND PERIODONTAL DISEASES**

Vynogradova Olena

PhD, Associate Professor,

Danylo Halytsky Lviv National Medical University;

Dysheva Halyna

Cherepaniak Lesia

Kriazhev Serhii

Horodyska Anzhela

Dentists,

Lviv, Ukraine

Periodontal diseases are one of the most urgent problems of dentistry, which has not only general medical, but also considerable social significance, which is due to the high prevalence, intensity of the course of the process, the subsequent formation of a chronic odontogenic focus of infection, loss of teeth at a young age and adverse effects on the body [1].

Scientific data show that the development of the inflammatory process in the periodontium occurs under the influence of a number of environmental, social, and biological conditions, such as the harmful effects of the external environment, professional factors, chronic intoxications, stress, and irrational nutrition. The dependence of periodontal diseases on embryogenetic and environmental factors is clearly traced. The presence of somatic diseases in the human body affects the occurrence and development of periodontal diseases. Comorbid pathology is characterized by an interconnected course of diseases due to the presence of a multi-link connection between damaged organs. Metabolic diseases that disrupt the homeostatic balance in the body and contribute to autosensitization and the development of immunopathological processes are combined with periodontal pathology [2, 3].

Thus, the presence of somatic pathology in patients, which weakens the body's

defenses, creates conditions for negative effects on the periodontium, both from the side of the microflora present in the oral cavity, and endogenous periodontopathogenic factors.

Numerous studies have proven the pathogenetic commonality of generalized periodontitis and atherosclerosis with damage to the aorta, coronary arteries, and peripheral vessels, and consider generalized inflammatory-dystrophic periodontal disease as a risk factor for the development of coronary heart disease and coronary mortality. A number of researchers associate the unfavorable prognosis in the course of an acute myocardial infarction with the severity of the background of ischemic heart disease with generalized periodontitis. Therefore, microcirculatory disturbances in periodontal tissues, which are often caused by cardiovascular pathology, significantly affect the clinical course of inflammatory and inflammatory-dystrophic periodontal diseases [4, 5, 6].

There is an obvious relationship between the organs of the oral cavity and the gastroduodenal zone. Pathological changes in periodontal tissues are considered as a consequence of a number of diseases of the gastrointestinal tract, namely acute esophageal disease, peptic ulcer disease of the stomach and duodenum, chronic pancreatitis. The occurrence of periodontal diseases in gastric and duodenal ulcers is associated with *Helicobacter pylori* infection. Also, the risk of periodontal tissue diseases increases with hepatitis, and the presence of liver cirrhosis significantly affects the depth of periodontal pockets and loss of attachment [7].

Therefore, the course of periodontal diseases against the background of comorbid pathology is complex and requires further development of treatment methods and the use of preventive measures to prevent further deterioration of the functioning of the maxillofacial system.

REFERENCES:

1. Sculean A. Editorial: Common risk factors for dental caries and periodontal diseases. *Oral Health Prev Dent*. 2017. Vol. 15(1). P. 5.
2. Shevchuk M. M. Modern concepts of etiology and pathogenesis of

inflammatory periodontal diseases / M. M. Shevchuk // The Pharma Innov. J. – 2018. – Vol. 7, N. 6. – P. 170–173.

3. Fernandez-Solari J, Barrionuevo P, Mastronardi CA. Periodontal disease and its systemic associated diseases. *Mediators Inflamm.* 2015;2015:153074. doi: 10.1155/2015/153074.

4. Amano A., Inaba H. Cardiovascular diseases and periodontal diseases *Clin. Calcium.* 2012; 22(1):43–48.

5. Oberoi S. S., Harish, Y., Hiremath S., Puranik. M. A cross-sectional survey to study the relationship of periodontal disease with cardiovascular disease, respiratory disease, and diabetes mellitus *J. Indian Soc. Periodontol.* 2016; 20(4):446–452.

6. Shi Y., Vanhoutte P. M. Macro- and microvascular endothelial dysfunction in diabetes. *J. Diabetes.* 2017. Vol. 9 (5). P. 434–449.

7. John V, Alqallaf H, De Bedout T. Periodontal Disease and Systemic Diseases: An Update for the Clinician. *J Indiana Dent Assoc.* 2016 Winter;95(1):16- 23.

ЯКІСТЬ ЖИТТЯ У ХВОРИХ НА ГЕНЕРАЛІЗОВАНІ УРАЖЕННЯ ПАРОДОНТА З ПРОЯВАМИ ТРИВОЖНОСТІ

Антоненко Марина Юрїївна

д.мед.н., професор, завідувачка кафедри стоматології
Інституту післядипломної освіти
НМУ імені О. О. Богомольця
м. Київ, Україна

Борисенко Анатолій Васильович

д.мед.наук, професор кафедри стоматології
Інституту післядипломної освіти
НМУ імені О. О. Богомольця
м. Київ, Україна

Городнов Євген Вадимович

аспірант кафедри стоматології
Інституту післядипломної освіти
НМУ імені О. О. Богомольця
м. Київ, Україна

Анотація: У запропонованій статті наведено теоретичний аналіз досліджень якості життя. В основі проблематики якості життя пацієнтів із стоматологічними захворюваннями присутні чинники як медичні так і соціально-психологічного характеру. Вивчення проблеми якості життя пацієнтів може стати ефективним інструментом, що дозволить у подальшій нашій роботі виявити основні скарги хворих, визначити приховану тривожність та мотивацію до лікування, дізнатися не тільки про благополуччя або неблагополуччя різних медичних втручань, оцінити рівень задоволеності проведеним лікуванням ще до його закінчення.

Ключові слова: якість життя, стоматологічне здоров'я, генералізовані ураження пародонта, лікування.

Мета роботи. Здійснити аналіз наукової літератури з проблем вивчення якості життя з метою застосування у науковому дослідженні та лікуванні генералізованих уражень пародонта у хворих з проявами тривожності.

Матеріали та методи. Для досягнення поставленої мети було використано аналіз наукових досліджень якості життя у хворих, узагальнення та систематизація наукових доробок з даної проблематики.

Результати та обговорення. Якість життя (ЯЖ) є інтегральним показником рівня розвитку суспільства. Міжнародні організації оприлюднюючи місце країни за якістю життя чи окремим її індикатором серед країн світу змушують уряди кожної держави розробляти відповідні заходи щодо підвищення її якості.

Оцінка якості життя – перспективний напрямок медицини, який дає можливість точніше виявити порушення у стані здоров'я пацієнтів, бачити суть клінічної проблеми, визначати найбільш раціональний метод лікування, а також оцінити його очікувані результати за параметрами, що знаходяться на перетині наукового підходу фахівців і суб'єктивної точки зору пацієнта.

Одним з основних завдань лікаря залишається зменшення негативного впливу захворювання на світогляд та спосіб життя пацієнта, де визначення якості життя хворого стало предметом актуальних наукових досліджень у медицині. На думку В.П.Войтенко, «це зумовлено тим, що результати традиційних лабораторних та інструментальних методів досліджень не можуть дати лікарю повного уявлення про загальний стан пацієнта» [3].

J.Orley та E.Yelin, наголошують у своїх дослідженнях, що «...хвороба впливає не тільки на фізичний стан людини, а й на психологію її поведінки, емоційні реакції, змінюючи її роль і місце в соціальному житті...» [16; 23].

Захворювання негативно впливають на якість життя пацієнта, ступінь якого не завжди визначається сутністю самої хвороби, проявів її симптомів і навіть тяжкістю перебігу. Оцінюючи «якість життя», хворий описує не тільки порушення, викликані захворюванням, він аналізує як переносити ці хвороби, наскільки вони обмежують його життєдіяльність та світосприйняття у різних буденних ситуаціях. Необхідність лікування, обстеження, постійного медичного спостереження, агресивність сучасної терапії для пацієнта спричиняють негативний вплив на його якість життя більше, ніж сама хвороба.

На думку K.Reid, «...якість життя хворого відображає зміни фізичного, емоційного, соціального, духовного благополуччя, яке існує в умовах хвороби та лікування, пацієнти із подібними симптомами хвороби, однаковим лікуванням та особливостями перебігу хвороби, можуть мати різні показники якості життя, а тому одужання також буде відбуватися по - різному» [19].

Отримані дані у хворого про «якість життя», поряд із традиційним медичним анамнезом та висновком, зробленим лікарем, дозволяють скласти повну об'єктивну картину хвороби. За наявності хронічних захворювань на фазі ремісії «якість життя» є основним критерієм оцінки стану хворого.

За визначенням World Health Organization. The World Health Organization Quality of Life assessment (WHOQOL) - «якість життя - це ступінь сприйняття окремими людьми або групами людей того, що їхні потреби задовольняються, а необхідні для досягнення благополуччя та самореалізації можливості представляються». З цього визначення випливає, що суть «якості життя» має переважно соціально - психологічну природу. При цьому суть ЯЖ полягає в оцінці людиною власної задоволеності різними аспектами свого життя, які пов'язані з рівнем його запитів, можливостей, уподобань [22].

WHOQOL Group запропонувала розглядати питання ефективності та якості медичної допомоги з урахуванням трьох основних критеріїв: адекватності, економічності, науково-технічності. При цьому, під адекватністю медичної допомоги розуміють необхідність досягнення прийнятної для хворого «якості життя» [22].

Саме тому критерій ЯЖ використовують для визначення ефективності лікування в медичних програмах, для визначення переваг методу лікування при рівноцінних ефектах як медикаментозних терапевтичних дій, так і іншої медичної допомоги.

Проблему «якості життя» досліджують та обговорюють фахівці різних наукових галузей. Наголошуючи на розвитку окремої особистості, держави, світової спільноти тощо. У медичній науці особливу увагу приділяють вивченню фізичного здоров'я, в економічній сфері досліджують рівень

добробуту та забезпеченості, в екології – стану довкілля, а психологічні дослідження вивчають потреби особистості, пошук людиною сенсу життя, його прагнення до щастя та благополуччя .

Вивчення проблеми «якості життя» почалося з середини 60-х років, коли у високорозвинених країнах Заходу почав здійснюватись перехід до постіндустріальної стадії розвитку суспільства, що зумовило інтерес людства до гуманітарного змісту економічного прогресу. Поняття «якість життя» було введено на основі «соціальних індикаторів» як соціологічна категорія, що виражає ступінь задоволеності різних груп населення умовами своєї життєдіяльності, самореалізацією у професійній діяльності та використання інноваційних підходів.

Спочатку термін «якість життя» був використаний американськими економістами S.N.Ordway та N. F.Osborn у своїй роботі як показник екологічної небезпеки економічного розвитку. У 60-х роках ХХ століття Джоном Гелбертом цей термін використовується у зв'язку зі спробою моделювання траєкторії промислової динаміки, описуючи перехід західного суспільства до постіндустріального етапу розвитку. [15; 17].

В той же час над екологічною проблемою працювали соціологи Чиказької школи R.Park та E.Burgess, які досліджували вплив на якість життя населення таких чинників як забруднення довкілля, шум, щільність населення тощо, використовуючи цей термін у своїх доробках [18].

Основоположником науки про ЯЖ у медицині прийнято вважати професора Колумбійського університету США D.A. Karnovsky, який опублікував доробок «The clinical evaluation of chemotherapeutic agents in cancer». У роботі всебічно досліджується пацієнт, що страждає на важке захворювання, яке впливає на якість життя хворого та його самопочуття. З того часу зацікавленість у дослідженні проблеми «якості життя» у медицині невпинно зростає [11].

У 1980 році G. L. Engel запропонував біопсихосоціальну модель, суттю якої є облік психосоціальних аспектів хвороби та вплив на якість життя

пацієнтів. Якість життя ґрунтується на чотирьох аспектах: емоційний стан, соціальне функціонування, повсякденна активність та проведення дозвілля [6].

У свою чергу, N. Wenger, виділяє три основні параметри поняття ЯЖ, а саме: функціональна здатність, сприйняття, симптоми та такі підпункти як, повсякденний режим, соціальна та інтелектуальна діяльність, сприйняття загального здоров'я, симптоми основного та супутніх захворювань, економічний стан, добробут, задоволеність життям [7].

На початку 1980-х років минулого століття вивчення проблематики ЯЖ переходить у якісно іншу фазу. Так, у 1982 році дослідники M. Karimi, J. Brazier [10] запропонували ввести термін «якість життя, пов'язана зі здоров'ям» («health-related quality of life» – HRQOL), на ґрунті якого в 1984 р. WHOQOL Group формулює принципово нове визначення здоров'я як «стан фізичного, психічного та соціального благополуччя, а не тільки відсутність хвороб». У цьому контексті «якість життя» визначають як показник адаптації хворого до наявності у нього хвороби, можливості виконання звичайних функцій, пов'язаних із соціально - економічним положенням пацієнта на роботі й у побуті. Такі підходи дозволяють зробити ґрунтовний та багатокомпонентний аналіз фізіологічних, фізичних, психологічних, емоційних і соціальних проблем хворої людини [22].

Аналіз наукової літератури, проведений P. Kosmidis та E. Yelin доводить, що з початку 1990-х років кількість публікацій присвячених питанням «якості життя» в усьому світі щорічно збільшується майже на третину. Найбільше ця проблема згадується у дослідженнях, присвячених хворим з патологією системи кровообігу, онкологічним хворим та пацієнтам із захворюваннями дихальної системи [12].

Саме в цей період проходить процес виокремлення взаємозв'язку між стоматологічними захворюваннями та проблемою якості життя хворих. Зокрема, концептуальну структуру вимірювання статусу стоматологічного здоров'я було описано дослідником Locker D. Доробок науковця ґрунтується на класифікації можливих порушень, недієздатності, інвалідності пов'язаних зі

стоматологічним здоров'ям. Згідно з цією моделлю, хвороба призводить до анатомічного дефекту, якій спричиняє функціональні обмеження, хворий відчуває фізичний та психологічний дискомфорт, що може призводити до зниження соціальної адаптації та дієздатності [13].

Дослідження проблеми якості життя, пов'язана зі стоматологічним здоров'ям і оцінка асоційованих з ним факторів, представлена у роботах групи вчених J.Herlitz, G. Brandrup-Wogensen, K. Caidahl et al., де особливий наголос робиться на самооцінці стоматологічного здоров'я, суб'єктивним симптомам захворювань скронево-нижньощелепного суглоба тощо [9].

Використання вищезазначених критеріїв якості життя дозволяє оцінити ступінь втрати стоматологічного здоров'я у хворих, їх соціально-психологічні та фінансово-економічні наслідки лікування.

У науковій роботі J.G.Steele наголошується на важливості сприйняття людиною стоматологічних проблем у контексті культурної ідентичності. Аналіз результатів досліджень окреслив важливий зв'язок між віком хворих та якістю їх життя [21].

Результати проведеного дослідження F.Mask, де використовувався опитувальник SF – 12 серед 1406 пацієнтів у віці від 60 до 79 років довели, що зменшення числа зубних рядів без заміни відсутніх зубів на фіксовані протези знижує компоненти якості життя в тій же мірі, як захворювання на рак або хвороби нирок, що суттєво впливає на всі сторони життєдіяльності хворих [14].

Лікарі Saintrain M.V., de Souza E.H., провели дослідження пацієнтів з повною адентією віком від 60 до 72 років, 81,9% хворих під час опитування повідомили про погіршення якості життя, пов'язане із втратою зубів. Найбільш значущими аспектами, що впливають на якість життя, в даному дослідженні, виявилися жувальна дисфункція та соціальна деривація, пов'язана з естетичною складовою проблеми [20].

У той же час у клінічному огляді D.G. Naag та його колег наголошувалося про те, що в 10 із 16 досліджень хворі повідомляли про негативний вплив якості життя через втрату зубів. У 4 з 7 пацієнтів під час стоматологічного прийому

йшлося про погіршення ЯЖ у зв'язку із захворюваннями пародонта, що повністю корелювалося з даними, отриманими HRQOL Group [8].

Дослідження співвідношення стоматологічних захворювань та якості життя в Україні є багатовекторними і залежать від впливу багатьох факторів. Вони носять мультидисциплінарний характер, які сприяють пошуку нових підходів у вивченні зазначеної проблеми.

Науковці Водоріз Я.Ю., Лемешко А.В., у своїх дослідженнях виявили, що пацієнти «якість життя» пов'язують зі стоматологічними проблемами, наголошуючи на естетиці зубів під час спілкування зі своїми колегами на роботі та з рідними вдома. На думку респондентів, зовнішній вигляд дуже впливає на самооцінку, самопочуття, та впевненість у собі [2].

Автори Янко Н.В., Каськова Л.Ф., Павленкова О.С., досліджували у своїй роботі параметри здоров'я порожнини рота та взаємозв'язок із якістю життя серед студентів вікової групи 19 – 26 років, 3 – 4 курсів стоматологічного факультету Української медичної стоматологічної академії. Науковці зазначають, що оцінка якості життя, пов'язаного із стоматологічним здоров'ям, залежить не тільки від стану порожнини рота, а й від індивідуальних очікувань та досвіду; студенти з добрим рівнем стоматологічного здоров'я та високими очікуваннями могли оцінювати якість життя низькою, навіть при невеликих проблемах у ротовій порожнині. Найбільше студентів (63,33%) із низькою оцінкою якості життя, пов'язаного із стоматологічним здоров'ям, турбувала естетика зубів [6].

Автори Коленко Ю. Г., Воловик І. А, М'якківський К. О., у своїй роботі досліджували вплив захворювань тканин пародонта на якість життя пацієнтів, в результаті аналізу було підтверджено, що застосування Тантум Верде при генералізованих захворювань пародонта початкового – І ступеня хронічного перебігу дає значне покращення якості життя, що проходить на тлі скорочення кількості загострень та збільшення тривалості ремісії [4].

Науковці Майбородіна Д. Д., Велика Н. В., Антоненко М. Ю. у своїх дослідженнях оцінки якості життя при ситуаційному аналізі факторів ризику

генералізованих уражень пародонта у осіб молодого віку з ожирінням дійшли до висновку, що розлади харчової поведінки у хворих на захворювання пародонта при ожирінні зустрічались у 90,6 % випадків, а у 63,6 % хворих виявлено змішаний тип. Більшості пацієнтів притаманні тривожно-депресивні розлади та знижені показники якості життя. [5].

Отже, аналіз досліджень стосовно впливу хвороб на якість життя свідчить про те, що цій проблемі присвячено значну кількість робіт. Варто підкреслити, що під «якістю життя» в сучасних концепціях за кордоном розуміють комплексну характеристику соціально - економічних, політичних, культурно - ідеологічних, екологічних факторів і умов існування особистості, положення людини в суспільстві. Категорія якості стає символом прогресу та виживання цивілізації.

Висновки. Підсумовуючи викладене, слід зазначити, що у медичних дослідженнях поняття «якість життя» стосується передусім стану здоров'я, тому, на нашу думку, доцільніше є застосування поняття «якість життя, пов'язана зі здоров'ям» (в англійській літературі «health-related quality of life»). Серед більшості вітчизняних та іноземних науковців вважається, що воно відображає рівень благополуччя і задоволення тими сторонами життя, на які впливають важка хвороба, неприємне лікування тощо. На наш погляд цей термін більш точно відображає суть питання, хоча у медичній та науковій літературі частіше зустрічається загальний термін «якість життя».

Аналіз робіт зарубіжних та вітчизняних авторів показує, що проблема якості життя пацієнта видається дуже актуальною. Проблема якості життя пацієнтів із захворюваннями порожнини рота (пародонтом, пародонтитом, адентією та ін.), багато вивчається та досліджується. а результати відображають функціональні, соціальні та психологічні проблеми, що виникають на тлі стоматологічних захворювань. В той час вивчення проблеми «якість життя», пов'язана з генералізованими ураженнями пародонта у хворих із проявами тривожності у наукових дослідженнях ми не знайшли. Це потребує подальшого дослідження нашої наукової теми.

Перспективи подальших досліджень. Виходячи із наявності не достатньо досліджених наукових аспектів якості життя пацієнтів у вивченні генералізованих уражень пародонта у хворих із проявами тривожності, перспективним вважаємо подальше опрацювання та обґрунтування новітніх науково-теоретичних, методологічних та діагностичних підходів до вивчення впливу стоматологічних захворювань на якість життя жінок і чоловіків із проявами тривожності.

СПИСОК ЛІТЕРАТУРИ

1. Борисенко А. В. Терапевтична стоматологія. Т. 3. Захворювання пародонта /М.Ф.Данилевський, А.В.Борисенко, М.Ю.Антоненко та ін.; за ред. А.В.Борисенко. К.: ВСВ «Медицина», 2018. - 624 с.
2. Водоріз Я.Ю., Лемешко А.В., Марченко І.Я., Шундрик М.А., Ткаченко І.М., Коваленко В.В. Оцінка якості життя пацієнтів із потребою у лікуванні зубів фронтальної групи.// Вісник проблем біології і медицини.2019; № 4 (1): 296-300.
3. Войтенко В.П. Здоров'я здорових. //В.П.Войтенко. Київ: Здоров'я, 1991. –С.248.
4. Коленко Ю.Г., Воловик І.А, К.О. М'ялківський К.О.// Вплив захворювань тканин пародонта на якість життя пацієнтів// Сучасна стоматологія. – № 2. –.2021. С.36 – 42. DOI: 10.33295/1992-576X-2021-2-36
5. Майбородіна Д.Д., Велика Н.В., Антоненко М.Ю. Оцінка якості життя при ситуаційному аналізі факторів ризику генералізованих уражень пародонта в осіб молодого віку з ожирінням// Сучасна стоматологія. – № 3. - 2019. С.32-35. DOI: 10.33295/1992-576X-2019-3-32
6. Янко Н.В., Каськова Л.Ф., Павленкова О.С., Солошенко Ю.І., Амосова Л.І. Оцінка впливу параметрів здоров'я ротової порожнини на пов'язану з ним якість життя в майбутніх стоматологів.// Український стоматологічний альманах. 2020. № 2. С. 47 –.52.
7. Engel G. E. The clinical application of the biopsychosocial model /G. E.

Engel // Am. J. Psychiatry. – 1980. – Vol. 137. – P. 535–543. <http://www.medicina-online.ru/articles/42756/>

8. Haag D.G., Peres K.G., Balasubramanian M., Brennan D.S. Oral Conditions and Health-Related Quality of Life: A Systematic Review // J Dent Res. 2017. Vol. 96, N 8. P. 864–874. doi: 10.1177/0022034517709737

9. Improvement and factors associated with improvement in quality of life during 10 years after coronary artery bypass grafting / J. Herlitz, G. Brandrup-Wognsen, K. Caidahl et al. // Coron. Artery Dis. –2003. – V.14 (7). – P. 509–517.

10. Karimi M. Health, health-related quality of life, and quality of life: What is the difference? / M. Karimi, J. Brazier // Pharmacoeconomics. – 2016. – Vol. 34 (7). – P. 645–649. DOI: 10.1007/s40273-016-0389-9.

11. Karnofsky DA, Burchenal JH. The clinical evaluation of chemotherapeutic agents in cancer. In: MacLeod CM (ed.) Evaluation of chemotherapeutic agents. New York: Columbia University Press, 1949, pp. 191–205.

12. Kosmidis, P. Quality of life as a new end point / P. Kosmidis // Chest. – 1996. – Vol. 109 (Suppl. 5). – P. 110–121

13. Locker, D. Oral health: a conceptual framework / D. Locker // Community Dental Health. - 1988. - Vol. 5. - P. 3-18;

14. Mack F., Schwahn C., Feine J.S., et al. The impact of tooth loss on general health related to quality of life among elderly Pomeranians: results from the study of health in Pomerania (SHIP-O) // Int J Prosthodont. 2005. Vol. 18, N 5. P. 414–419.

15. Ordway S.N. Resources and the American dream: including a theory of the limit of growe. New York: Ronald Press/ 1953.

16. Orley J. Quality of life and mental illness / J. Orley, S.Saxena, H. Herrman // The British J.of Psychiatry. – 1998. – Vol. 172. – P. 291–293.

17. Osborn N.F. The limits of the Earth/ Boston:Little Brown and Co. 1954..

18. Park, R. E., Burgess, E. W., & McKenzie, R. D. . The city. Chicago, Illinois: The University of Chicago Press. 1925.- 142 p.

19. Reid K. Health related quality of life questionnaires : are they fit for purpose? / K. Reid, D. Farrel, C. Dealey // Intech. Europ. – 2012. – 389 p.
20. Saintrain M.V., de Souza E.H. Impact of tooth loss on the quality of life // Gerodontology. 2012. Vol. 29, N 2. P. e632–636. doi: 10.1111/j.1741-2358.2011.00535.x
21. Steele J.G., Sanders A.E., Slade G.D., et al. How do age and tooth loss affect oral health impacts and quality of life? A study comparing two national samples // Community Dent Oral Epidemiol. 2004. Vol. 32, N 2. P. 107–114. doi: 10.1111/j.0301-5661.2004.00131.x
22. World Health Organization. The World Health Organization Quality of Life assessment (WHOQOL): position paper from the World Health Organization // Soc. Sci. Med. – 1995. – Vol. 41 (10). – P.1403–1409.
23. Yelin, E. Measuring Functional Capacity of Persons with Disabilities in Light of Emerging Demands in the Workplace // NAP. – 1999. – P.100–161.

УДК: 61

ТАКТИКА ВЕДЕННЯ ПАЦІЄНТІВ З ІШЕМІЄЮ ВНАСЛІДОК НЕОБСТРУКТИВНОГО УРАЖЕННЯ КОРОНАРНИХ АРТЕРІЙ

Біла Наталя Володимирівна

канд. мед. наук, асистент кафедри пропедевтики
внутрішньої медицини і фізичної реабілітації

Харківський національний університет імені В. Н. Каразіна

Старікова Алла Броніславівна

к.мед.н., старший науковий співробітник відділення патології
стравоходу та шлунково-кишкового тракту ДУ "Інститут загальної
та невідкладної хірургії імені В. Т. Зайцева НАМН України»

м. Харків, Україна

Анотація: Ішемія міокарда, пов'язана з необструктивним ураженням коронарних артерій, є складною патологією не лише для діагностики, але й для лікування. В статті наведені сучасні погляди на медикаментозне лікування таких хворих.

Ключові слова: ішемія, коронарні артерії, лікування.

Діагностика ішемії міокарда, що виникає в результаті судинної дисфункції без наявності обструктивного ураження коронарних артерій залишається досить важкою на амбулаторному етапі. Такі хворі потребують додаткового інвазивного детального обстеження [1].

На сучасному етапі розвитку кардіології ESC (Європейське товариство кардіологів) [2] виділяє наступні діагностичні критерії для ішемії, пов'язаною з необструктивним ураженням коронарних артерій (ischemic non-obstructive coronary artery, INOCA):

- Епікардіальна вазоспастична стенокардія (ВСС, стенокардія Принцметала) - клінічний прояв ішемії міокарда, характеризується динамічною обструкцією епікардіальних коронарних артерій, спричиненою вазомоторним розладом;

- Мікросудинна стенокардія (МСС) - клінічний прояв ішемії міокарда, визваної коронарною мікросудинною дисфункцією (КМСД) в результаті структурного ремоделювання мікроциркуляторного русла або вазомоторних порушень артеріол;

- Мікросудинна та епікардіальна вазоспастична стенокардія.

Лікування пацієнтів з нападами стенокардії в результаті ішемії, пов'язаною з необструктивним ураженням коронарних артерій є складним, тривалим і потребує подальшого вивчення і раціоналізації.

Загальні правила лікування пацієнтів з ІНОСА включають:

- виявлення та корекцію захворювань або станів, що провокують виникнення стенокардії чи ішемії міокарда (анемія, надмірна маса тіла, лихоманка, гіперфункція щитовидної залози, інфекція, порушення ритму);

- зміну способу життя незалежно від тяжкості захворювання та медикаментозної терапії;

- вплив на фактори ризику серцево-судинних ускладнень, медикаментозну терапію та інтвенційні втручання [3].

Оптимальний вибір антиангінальних лікарських засобів залежить від переважаючого механізму ангінозних симптомів (вазоспастичний та/або мікроциркуляторний). Інгібітори ангіотензинперетворюючого ферменту (іАПФ)/блокатори рецепторів ангіотензину II (БРА) здатні покращувати показники коронарного резерву кровотоку (КРК) при коронарній мікросудинній дисфункції, їх легко комбінувати як із блокаторами кальцієвих каналів, так і з бета-блокаторами, також вони здатні уповільнити ремоделювання дрібних судин.

Ведення пацієнтів з ІНОСА ускладнюється тим, що вони є дуже гетерогенною групою, і в даний час відсутні рандомізовані дослідження з їх лікування, тому рекомендується дотримуватися принципів покрокової антиангінальної терапії [4].

Стандартна медикаментозна антиангінальна терапія не завжди буває ефективною. Нітрати короткої дії мають непостійну ефективність та вимагають

частого застосування. Нітрати тривалої дії часто, як правило, виявляються неефективними і, через ефект обкрадання, можуть спровокувати посилення симптоматики у пацієнтів з МСС.

Для пацієнтів із встановленим за результатами ацетилхолінового тесту епікардіального або мікросудинного спазму рекомендується як перша лінія терапії використовувати блокатори кальцієвих каналів (БКК). У разі МСС при неефективності антагоністів кальцію експерти ESC пропонують додати до терапії ранолазин. Також у разі стійких ангінозних симптомів можливе застосування івабрадіна, проте його ефективність при МСС досліджено недостатньо.

Якщо діагноз мікросудинної стенокардії установлений вперше на підставі аномального КРК та/або високої мікроциркуляторної резистентності (що передбачає мікросудинне ремоделювання), рекомендовано як початкову терапію призначити бета-блокатори з подальшим додаванням БКК, при збереженні симптомів - нікорандилу та ранолазину.

При тяжкій формі ВСС спеціалісти ESC розглядають можливість використання антагоністів кальцію не тільки у більш високих дозах (до 200 мг 2 р/д дилтіазема), але і комбінації дигідропіридинових антагоністів кальцію (Амлодипін) з недигідропіридиновими (Ділтiazем). Але така схема поки що не може поширюватися на широку аудиторію пацієнтів, має вирішуватися виключно в індивідуальному порядку та є дискусійною. Якщо симптоми вазоспастичної стенокардії не зникають при застосуванні блокаторів кальцієвих каналів з наступною терапією нітратами, слід розглянути можливість застосування нікорандилу [4].

Крім того, фахівці ESC рекомендують застосування низьких доз трициклічних антидепресантів (похідні іміпраміну та ксантину) для зменшення частоти та інтенсивності симптомів, розглядаючи їх як препарати другої лінії у пацієнтів з погано контрольованими симптомами або при поганій переносимості антиангінальних засобів. Також у цьому разі пропонується використовувати триметазидин.

Більше половини пацієнтів (55%) з мікросудинною стенокардією мають рефрактерні до медикаментозної терапії симптоми. Ця ситуація ускладнюється тим, що вибір ефективної терапії рефрактерної стенокардії дійсно обмежений в даний час [4].

До того ж, оскільки мікросудинна стенокардія рутинно не діагностується інвазивними методами (коронарна ангіографія), вона часто залишається невиявленою. Отже, лікування рефрактерної стенокардії має фокусуватися не тільки на макро-, але й на мікросудинній дисфункції.

Незважаючи на зростаючу кількість пацієнтів з коронарною хворобою серця, що мають обмеження для реваскуляризації або без можливості вибору, варіанти для лікування рефрактерної стенокардії на сьогодні обмежені. Ранолазін був схвалений для лікування рефрактерної стенокардії на підставі досліджень, проведених за участю пацієнтів з ішемічною хворобою серця, а застосування посиленої зовнішньої контрпульсії показало поліпшення часу до появи депресії сегмента ST на електрокардіограмі, але не загальну переносимість фізичного навантаження серед пацієнтів з рефрактерною стенокардією [4].

Також за результатами дослідження S. Calcagno et al., у пацієнтів з персистою/рецидивною стенокардією і резидуальною ішемією міокарда, при якій неможливе проведення реваскуляризації, додавання низької дози ранолазину до стандартної протиішемічної медикаментозної терапії показало покращення результатів навантажувального тесту та зменшення частоти нападів стенокардії. Але урахуванням маленької вибірки пацієнтів та короткого періоду спостереження, дані результати вимагають подальшого вивчення та підтвердження [5].

Отже, підбір медикаментозної терапії у хворих зі встановленим INOCA здійснюється з урахуванням механізму та характеру ураження коронарних артерій. Препаратами вибору при гіперреактивності гладком'язових клітин, епікардіальних або судин мікроциркуляторного русла (позитивний ацетилхоліновий тест) є БКК. При ендотеліальній дисфункції (позитивний

аденозиновий тест) рекомендовано бета-блокатори, нітрати, БКК та іАПФ або БРА.

СПИСОК ЛІТЕРАТУРИ

1. Ford TJ, Rocchiccioli P, Good R, McEntegart M, Eteiba H, Watkins S et al. Systemic microvascular dysfunction in microvascular and vasospastic angina. *European Heart Journal*. 2018;39(46):4086–97. DOI:10.1093/eurheartj/ehy529

2. Knuuti J., Wijns W., Saraste A. et al. ESC Scientific Document Group, 2019 ESC Guidelines for the diagnosis and management of chronic coronary syndromes: The Task Force for the diagnosis and management of chronic coronary syndromes of the European Society of Cardiology (ESC). *European Heart Journal*. 2020; 41 (3): 407–477. doi:10.1093/eurheartj/ehz425

3. Kunadian V., Chieffo A., Camici P. et al. An EAPCI Expert Consensus Document on Ischaemia with Non-Obstructive Coronary Arteries in Collaboration with European Society of Cardiology Working Group on Coronary Pathophysiology & Microcirculation Endorsed by Coronary Vasomotor Disorders International Study Group, *European Heart Journal*. 2020; 41 (37): 3504–3520, doi: 10.1093/eurheartj/ehaa503

4. Myocardial strain and refractory angina: an intriguing puzzle Antonio Vitarelli. *The International Journal of Cardiovascular Imaging* (2021) 37:2491–2495. <https://doi.org/10.1007/s10554-021-02310-3>

5. Calcagno S., Infusino F., Salvi N. et al. The Role of Ranolazine for the Treatment of Residual Angina beyond the Percutaneous Coronary Revascularization. *J. Clin. Med*. 2020; 9: 2110. doi: 10.3390/jcm9072110

**ЗАСТОСУВАННЯ ОКЛЮЗІЙНИХ КОНЦЕПЦІЙ В ЗАЛЕЖНОСТІ ВІД
АНАТОМО-ТОПОГРАФІЧНИХ ОСОБЛИВОСТЕЙ РОТОВОЇ
ПОРОЖНИНИ ПАЦІЄНТА**

Вовк Вікторія Вікторівна,

к.мед.н., асистент кафедри ортопедичної стоматології

Погребняк Олександра Олександрівна,

студентка 5 курсу стоматологічного факультету

Неспрядько Валерій Петрович

професор, завідувач кафедри ортопедичної стоматології

НМУ імені О. О. Богомольця

м. Київ, Україна

Сегедіна Яніна Петрівна

асистент кафедри «Сестринська справа»

Житомирський медичний інститут

Введення. Вибір концепції функціональної оклюзії при ортопедичному лікуванні пацієнтів є одним з найважливіших етапів протезування. Це і буде визначати характер оклюзійних контактів, як в центральному співвідношенні, так і при функціональних рухах нижньої щелепи. Раціональність моделювання функціональних співвідношень безпосередньо впливає на утримання, стабільність та підтримку протеза. Невідповідно побудована оклюзійна схема призводить до ускладнень в зубо-щелепному апараті: відповідної реакції слизової оболонки ротової порожнини, резорбції альвеолярного гребеня, розвитку патологічних процесів у жувальних м'язах та скронево-нижньощелепних суглобах.

Тож при протезуванні необхідно враховувати безпосередній вплив оклюзійної концепції задля виконання основного завдання ортопедичної реабілітації, яким є, окрім естетики, підтримання правильної гармонії всієї стоматогнатичної системи.

Ціль роботи. Проаналізувати концепції побудови функціональної оклюзії на основі даних огляду літератури.

Матеріали та методи. Електронний пошук було здійснено через PubMed, National Library of Medicine, Google Scholar з ключовими словами – оклюзійні схеми, іклове ведення, групова направляюча функція зубів, двостороння збалансована оклюзія, моноплощинна оклюзія, лінгвалізована оклюзія, повна відсутність зубів. Відібрано найбільш пов'язані статті для рецензування.

Результати та їх обговорення.

Оклюзійна концепція – це форма та розміщення оклюзійних контактів в природньому та штучному зубному ряду. Нижче будуть розглянуті основні оклюзійні концепції:

Оклюзія «захищена іклами» являє собою форму взаємно захищеної оклюзії, при якій вертикальне і горизонтальне перекриття ікол призводить до роз'єднання бокових зубів під час ексцентричних бокових рухах нижньої щелепи, тобто контакт залишається лише на них. Вважається, що серед всіх зубів ікла краще всього підходять для направлення нижньої щелепи в передню та бокові оклюзії через ряд причин:

- вони мають гарне співвідношення коронок і коренів, що здатне витримувати великі оклюзійні сили;
- високу пропріоцепцію;
- ввігнута форма піднебінної поверхні та середній повздовжній направляючий валик на пристосовані для направлення бокових рухів;
- ікла мають найдовший корінь і розміщуються найдалі від СНЩС.

Це зменшує на них навантаження під час сприйняття бокових сил.

Групова направляюча функція (одностороння збалансована оклюзія) передбачає множинні контакти між зубами верхньої та нижньої щелепи при бокових рухах на робочій стороні, та дезоклюзію – на балансуєчій. Таким чином, одночасний контакт декількох зубів діє як група для розподілення оклюзійних сил. При цьому, групова направляюча функція передбачає контакт і навантаження на декілька зубів в боковій оклюзії і вказує на стирання як позитивний результат і неминуче коригування. Отже, створення оклюзії групових контактів означає розподілення навантаження та стирання на більшу

кількість зубів [3].

Двостороння збалансована оклюзія визначає наявність двосторонніх та одночасних контактів при ексцентричних рухах у трьох зонах: фронтальній та двох бічних, при цьому під час протрузії феномен Христенсена відсутній. Саме це буде сприяти комфорту та стабільності зубних протезів, уникаючи зміщень, оскільки сила прикладена до одного сегмента протеза, збалансована іншою силою, прикладеною до іншого сегмента протеза. [4, 5]. Перевагами цієї концепції є гарна ретенція та стабільність протезу, задовільна жувальна ефективність.

Моноплщинна оклюзія. В цій концепції використовується не анатомічна оклюзійна схема з плоскими оклюзійними поверхнями, що розміщені в плоскій оклюзійній площині. Sharry та співавтори [6] дослідили, що анатомічні зуби спричиняють на кістку більше навантаження в порівнянні з зубами, які мають нульовий рівень нахилу. Ця оклюзійна схема відноситься до незбалансованих, відсутні компенсаційні криві [7]. Перевагами цієї концепції є зменшення дії горизонтальних сил, які завдають більше пошкоджень, ніж вертикальні і як наслідок з часом відбувається нижча резорбція альвеолярних гребенів; підвищення комфорту пацієнта оскільки нижня щелепа не фіксується в певному положенні. Також моноплщинна оклюзія більш адаптована для аномалій прикусу II і III класу. Однак, пацієнти іноді скаржаться на фонетичні проблеми через відсутність відображення анатомічної форми зубів і різцевого ведення. При цьому жувальна ефективність є зниженою [8, 9].

Лінгвалізована оклюзія передбачає контакт оральних бугрів верхньої щелепи з оклюзійними поверхнями нижньої щелепи, а вестибулярні бугри поза контактом з антагоністами [8, 10]. Лінгвалізована оклюзія – це спроба зберегти естетичність та переваги анатомічної форми зубів у пережовуванні їжі, зберігаючи при цьому механічну свободу не анатомічної форми [11, 12]. Перевагами є гарна естетичність; додаткова стабільність у парафункції за рахунок того, що оклюзійні сили розподіляються в сторону оральної поверхні альвеолярного гребеня; зменшення дії бокових сил на альвеолярний гребінь;

можна використовувати при аномаліях прикусу II і III класу та у випадку перехресного прикусу.

Вибір оклюзійної концепції

Двостороння збалансована оклюзія вважалася кращим методом вибору для виготовлення повних знімних протезів, але так чи це насправді? Все більш і більш досліджень проводиться з метою оцінки раціональності використання двосторонньої збалансованої оклюзії в повних знімних протезах як традиційного методу.

По-перше, ця оклюзія не є варіантом норми для інтактних зубних рядів. По-друге, вважається, що вона стабілізує протези та централізує сили на альвеолярному гребені для захисту резорбції альвеолярної кістки [13]. Однак, деякі дослідження продемонстрували, що баланс часто втрачається під час жування [14]. Також збалансована оклюзія, яка існує на момент встановлення протеза, здебільшого втрачається через коригування вже після здачі протезу та компресію мукоперіоста під час жувальних навантажень, хоча пацієнти не скаржаться на це [14, 15]. По-третє, при двосторонній збалансованій оклюзії відсутній відпочинок зубів балансуєючої сторони, тобто розвантаження м'язів, але найчастіше людина має переважну сторону жування [16, 17], а отже центр сили буде направлений до неї [18] і це є більш ефективним ніж вільне жування або поперединне [19].

Дослідження показують, що двостороння збалансована оклюзія ніяк не впливає на якість життя та задоволеність пацієнтів, але в деяких випадках демонструє негативний вплив на жувальну ефективність і м'язову активність порівняно з лінгвалізованою оклюзією та ікловим веденням [20, 21, 22]

Оклюзія «захищена іклами» показує значно кращі результати, в порівнянні з двосторонньою збалансованою оклюзією: пацієнти надали їй перевагу завдяки естетичному вигляду, кращій ретенції протезів, фонетиці та жувальній функції [23].

Мінімальні значення втрати кісткової тканини зареєстровані в моноплосинній та лінгвалізованій оклюзії, оскільки обидві вони вважаються

«нетравматичними захисними» оклюзійними схемами [24]. Моноплщинна оклюзія створює менший тиск на опорну зону протеза, а основна зона, що несе навантаження – щічна [25].

Що стосується задоволеності пацієнтів і при цьому клінічної ефективності, то лінгвалізована оклюзія показує найкращі результати, двостороння збалансована оклюзія та іклове ведення - задовільні результати, групова функція показала переважно непереконливі результати, а моноплщинна оклюзія не дала задовільних результатів [26].

Висновки:

Тож, аналізуючи вищенаведені результати, можна дійти висновку, що традиційна думка про протезування, згідно якому повні знімні протези потребують двосторонньої збалансованої оклюзії, не підтверджується.

- Лінгвалізована оклюзія та оклюзія «захищена іклами» демонструють найкращі результати [20, 21, 22, 27]

- З точки зору схеми розподілу навантаження, всі оклюзійні схеми мають більше навантаження на робочій стороні при ексцентричних рухах нижньої щелепи, чим на балансуєчій [25].

- Моноплщинна оклюзія показана для пацієнтів із залишковою резорбцією гребеня та парафункціональними звичками завдяки нижчому навантаженні на ділянку, що підтримує протез [25, 28].

Тож не має єдиної оклюзійної схеми, яка підходить для всіх клінічних ситуацій. Ідеальне розташування зубів, що забезпечує максимальну стабільність, комфорт, естетику та функцію, хоч і було предметом багатьох досліджень протягом багатьох років, все ще триває. Необхідне розуміння сил, які створюються штучними зубами під час жування, а також схеми розподілу навантаження на кістку під повними протезами, адже при створенні компресійних сил, які перевищують фізіологічну витривалість кісткової тканини, повні протези являються причинним фактором резорбції альвеолярного гребеня під час функції. Також потрібно враховувати переважну сторону жування пацієнта, хоча при збалансованій оклюзії вона має менший

вплив, в порівнянні з незбалансованою оклюзією [29].

СПИСОК ВИКОРИСТАНОЇ ЛІТЕРАТУРИ.

1. Pasricha N, Sidana V, Bhasin S, Makkar M. Canine protected occlusion. *Indian J Oral Sci.* 2012;3:13–8.
2. Sippy VR, Hegde C, Shetty G. A study to evaluate the influence of condylar and incisal guidance in canine guided and group function occlusal schemes. *J Indian Prosthodont Soc.* 2021 Jul-Sep;21(3):256-261. doi: 10.4103/jips.jips_183_21. PMID: 34380812; PMCID: PMC8425366.
3. Sidana V, Pasricha N, Makkar M, Bhasin S. Group function occlusion. *Indian J Oral Sci* 2012;3:124-8.
4. Pero AC, Scavassin PM, Policastro VB, de Oliveira Júnior NM, Mendoza Marin DO, Silva MDDD, Cassiano AFB, Santana TS, Compagnoni MA. Masticatory function in complete denture wearers varying degree of mandibular bone resorption and occlusion concept: canine-guided occlusion versus bilateral balanced occlusion in a cross-over trial. *J Prosthodont Res.* 2019 Oct;63(4):421-427. doi: 10.1016/j.jpor.2019.03.005. Epub 2019 Apr 30. PMID: 31047845.
5. Jaafar Abduo B. D. S., DclinDent M. Occlusal schemes for complete dentures: a systematic review //The International Journal of Prosthodontics. – 2013. – T. 26. – №. 01. – С. 26-33.
6. Sharry JJ, Askew HC, Hoyer H. Influence of Artificial Tooth Forms on Bone Deformation beneath Complete Dentures. *Journal of Dental Research.* 1960;39(2):253-266. doi:10.1177/00220345600390020701
7. Ćelić, R., Pezo, H., Senzel, S., & Ćelić, G. (2023). The Relationship between Dental Occlusion and “Prosthetic Occlusion” of Prosthetic Restorations Supported by Natural Teeth and Osseointegrated Dental Implants. *IntechOpen.* doi: 10.5772/intechopen.109941
8. Pratik Bhatnagar, Ishita Gupta, Anshul Trivedi, Chandan K Kusum, Deepesh Saxena, & Jaspreet Kaur. (2022). Occlusal schemes in complete denture patients: A review. *Journal of Orofacial Rehabilitation,* 2(1), 4–10.

<https://doi.org/10.5281/zenodo.6437352>

9. Sabir S., Reragui A., Merzouk N. Maintaining occlusal stability by selecting the most appropriate occlusal scheme in complete removable prosthesis //Japanese Dental Science Review. – 2019. – T. 55. – №. 1. – C. 145-150.

10. Laszlo P. Utilizing Lingualized posterior occlusion in the construction of the complete denture. Spectrum dialogue-Vol 11 No.1- January 2012

11. Rangarajan V, Yogesh PB, Gajapathi B, Ibrahim MM, Kumar RG, Karthik M. Concepts of occlusion in prosthodontics: A literature review, part II. J Indian Prosthodont Soc. 2016 Jan-Mar;16(1):8-14. doi: 10.4103/0972-4052.164915. PMID: 27134421; PMCID: PMC4832799.

12. Sharma A. et al. Lingualized Occlusion—A Hope for Prosthodontist: Case Report //Innovative Journal of Medical and Health Science. – 2020. – T. 3. – №. 07. – C. 531.

13. Peroz I, Leuenberg A, Haustein I and Lange KP. Comparison between balanced occlusion and canine guidance in complete denture wearers--a clinical, randomized trial. Quintessence Int. 2003; 34: 607-12

14. Afzal M., Majeed M. I., Mirza B. A. Q. Assessment of patient satisfaction and Masticatory efficiency with balanced occlusion compared to canine Guided occlusion in complete denture wearers //Pakistan Oral & Dental Journal. – 2017. – T. 37. – №. 3. – C. 504-509.

15. Carlsson GE. Facts and fallacies: an evidence base for complete dentures. Dent Update. 2006; 33: 134-42.

16. Kibkalo, Anatoliy, K. Sarkisov. L. Veysgeym, and I. Pchelin. "Preferential side of chewing, chronic occlusion and cuspid guidance are additional constituents of functional occlusion". Russian Journal of Dentistry 19.2 (2015): 12-14. WEB. doi: 10.17816/dent.39312

17. Gomes SG, Custodio W, Faot F, Cury AA, Garcia RC. Chewing side, bite force symmetry, and occlusal contact area of subjects with different facial vertical patterns. Braz Oral Res. 2011 Sep-Oct;25(5):446-52. doi: 10.1590/s1806-83242011005000014. PMID: 22031059.

18. Association between preferred chewing side and dynamic occlusal parameters

Satheesh B Haralur, Muhammad Irfan Majeed, Saurabh Chaturvedi, Nasser M Alqahtani, Mohammed Alfarsi, *Journal of International Medical Research* 47 (5), 1908-1915, 2019

19. Rovira-Lastra B, Flores-Orozco EI, Salsench J, Peraire M, Martinez-Gomis J. Is the side with the best masticatory performance selected for chewing? *Arch Oral Biol.* 2014 Dec;59(12):1316-20. doi: 10.1016/j.archoralbio.2014.08.005. Epub 2014 Aug 18. PMID: 25173664.

20. Srinivasan R, Chander NG, Reddy JR, Balasubramanian M. Differences in quality of life and patient satisfaction between complete denture occlusion schemes: A parallel randomized control trial. *J Prosthet Dent.* 2023 May;129(5):748-753. doi: 10.1016/j.prosdent.2021.07.015. Epub 2021 Aug 21. PMID: 34429196.

21. Loh PJ, Levey C. Occlusal schemes for complete dentures. *Evid Based Dent.* 2018 Dec;19(4):116-117. doi: 10.1038/sj.ebd.6401346. PMID: 30573857.

22. Lemos CAA, Verri FR, Gomes JML, Santiago Júnior JF, Moraes SLD, Pellizzer EP. Bilateral balanced occlusion compared to other occlusal schemes in complete dentures: A systematic review. *J Oral Rehabil.* 2018 Apr;45(4):344-354. doi: 10.1111/joor.12607. Epub 2018 Jan 21. PMID: 29314199.

23. Brandt S, Danielczak R, Kunzmann A, Lauer HC, Molzberger M. Prospective clinical study of bilateral balanced occlusion (BBO) versus canine-guided occlusion (CGO) in complete denture wearers. *Clin Oral Investig.* 2019 Nov;23(11):4181-4188. doi: 10.1007/s00784-019-02857-5. Epub 2019 Feb 22. PMID: 30796588.

24. Dawlat El Azab El Azab, Marwa Ezzat Sabet, and Hebat Allah Tarek Mohamed. "Effect of Different Types of Occlusion on the Supporting Structures of Mandibular Overdenture Retained by Two Splinted Mini-Implants". *Indian Journal of Public Health Research & Development*, vol. 12, no. 2, Mar. 2021, pp. 474-9, doi:10.37506/ijphrd.v12i2.14178.

25. Hafezeqoran A, Koodaryan R, Noorazar SG, Hajjalilue-Bonab M,

Hassanzadeh M, Yasamineh N. Evaluation of strain in mandibular denture-supporting area in three different occlusal schemes during jaw movements. *J Dent Res Dent Clin Dent Prospects*. 2018 Winter;12(1):18-25. doi: 10.15171/joddd.2018.004. Epub 2018 Mar 14. PMID: 29732017; PMCID: PMC5928470.

26. Borges MHR, Miranda LFB, Dini C, Marañón-Vásquez GA, Magno MB, Maia LC, Barão VAR. Clinical performance of and patient satisfaction with conventional complete dentures with different occlusal schemes: A systematic review of systematic reviews. *J Prosthet Dent*. 2023 Sep;130(3):341-350. doi: 10.1016/j.prosdent.2021.10.018. Epub 2022 Jan 3. PMID: 34991859.

27. Zhao K, Mai QQ, Wang XD, Yang W, Zhao L. Occlusal designs on masticatory ability and patient satisfaction with complete denture: a systematic review. *J Dent*. 2013 Nov;41(11):1036-42. doi: 10.1016/j.jdent.2013.07.016. Epub 2013 Aug 1. PMID: 23911601.

28. Madalli P, Murali CR, Subhas S, Garg S, Shahi P, Parasher P. Effect of occlusal scheme on the pressure distribution of complete denture supporting tissues : an in vitro study. *J Int Oral Heal*. 2015;7(April 2015):68–73.

29. Thomas BM, Chander NG, Kuttae Viswanathan A, Balasubramaniam M. Comparative evaluation of hemispheric and masticatory laterality in complete dentures with two occlusal schemes - A prospective cohort study. *J Oral Biol Craniofac Res*. 2023 Mar-Apr;13(2):272-276. doi: 10.1016/j.jobcr.2023.02.005. Epub 2023 Feb 22. PMID: 36896353; PMCID: PMC9988544.

ДОСЛІДЖЕННЯ ЯКОСТІ СПРИЙНЯТТЯ ЗВУКУ В ЗАЛЕЖНОСТІ ВІД ВИКОРИСТАННЯ НАВУШНИКІВ

Дзиза Алла Василівна,
асистентка

Цимбал Марина Миколаївна
Студентка 4 курсу І медичного факультету
Харківського національного медичного університету
м. Харків, Україна

Вступ. Сучасне навчання здобувачів вищої освіти пов'язано зі збільшенням використання навушників. Більшою часткою молодь, що навчається, прослуховувала лекції та додаткові навчальні матеріали не на відстані від комп'ютерів, що є фізіологічною, а за допомогою навушників. Таке слухове сприйняття звуку не є фізіологічним й викликає подвійне навантаження на слухові рецепторні клітини органа Корті тому, що звукова хвиля з одного боку максимально наближена до барабанної перетинки. Це викликає ще більше посилення звукової хвилі системою слухових кісточок середнього вуха. З іншого боку вібрація навушників надає ефект кісткової передачі звуку безпосередньо на внутрішній сприймаючий апарат слухового аналізатору. Таким чином, актуальність нашого дослідження полягає в оцінці якості слухового сприйняття здобувачів вищої освіти, які постійно використовували навушники, та які помірно користувалися цими засобами мультимедіа.

Мета дослідження. Оцінити ефективність слухового сприйняття молоді, що навчається, в умовах посилення використання сучасних засобів мультимедіа при дистанційному навчанні.

Матеріали та методи. Було проведено анкетування 141 здобувача вищої освіти 4 курсу ХНМУ віком від 20 до 22 років з метою розподілу опитуваних на три групи по тривалості використання навушників. І групу склали 17 % респондентів, які користувалися навушниками близько 30 хвилин на добу, а то

й рідше. II група – 13% опитуваних, які користувалися навушниками у середньому 1 годину на добу. Молодь III групи (70%) використовували ці засоби мультимедіа більше 2-х годин на добу. Кожному опитуваному було складено слухові паспорти, у яких записували у сантиметрах поріг слухової чутливості правого та лівого вуха на відстані від джерела звуку: в умовах тиші, повітряної провідності музики та з навушниками. Статистична обробка отриманих даних проводилась за допомогою програм «Excel» та «Statistica 10.0».

Результати та їх обговорення. У першій групі у 93% здобувачів вищої освіти сприйняття слухового аналізатора та його адаптація після використання навушників знаходилася у межах фізіологічних показників. У II групі спостерігалася тенденція зниження кількості досліджуваних з фізіологічними показниками адаптації слухового аналізатора до 89%. А у III групі спостерігалось різке зниження (53%) кількості досліджуваних з фізіологічними показниками здорового стану слухової сенсорної системи. У 47% досліджуваних цієї групи спостерігалися до нозологічної стани перенапруження роботи слухової сенсорної системи, а саме: збільшення часу адаптації слухових рецепторів при переходах «навушники-без навушників», особливо при високих частотах звукових коливань.

Висновки. Ефективність слухового сприйняття значно знижується при використанні навушників. Тривале їх використання викликає додаткове навантаження у сенсорній системі сприйняття звуків, і, як наслідок, зменшення чутливості слухового аналізатора і збільшення часу адаптації при переході від навушників до фізіологічного повітряного сприйняття звуків.

ОКУЛОФАРИНГЕАЛЬНА М'ЯЗОВА ДИСТРОФІЯ

Довбонос Тетяна Анатоліївна

к.м.н., доцент

Національний медичний університет імені О. О. Богомольця

м. Київ, Україна

Анотація: У клінічній практиці невролога нерідко виникає необхідність проведення диференціальної діагностики окорухових і бульбарних порушень. Серед численних набутих причин птозу та розладів ковтання у дорослих в поодиноких випадках можлива генетична патологія у формі окулофарингеальної м'язової дистрофії. У статті висвітлені клінічні особливості цієї рідкісної форми первинної м'язової дистрофії.

Ключові слова: окулофарингеальна м'язова дистрофія, окорухові розлади, бульбарні порушення

Вступ. Окулофарингеальна м'язова дистрофія (ОФМД) — це рідкісне генетичне захворювання з дебютом у дорослому віці (часто від 40 до 60 років), що характеризується повільно прогресуючим дистрофічним ураженням переважно м'язів очей і глотки.

Вперше ОФМД описана у франко-канадської сім'ї в 1915 році, а в 1962 році була визнана окремим захворюванням. Поширеність ОФМД оцінюється в 0.5 – 1 на 100 000 у західних країнах і є найбільшою серед французьких канадців (1 на 1000) і бухарських євреїв, які проживають в Ізраїлі – 1 на 600. Ген RABPN1, дефект якого призводить до виникнення ОФМД, був відкритий в 1998 році. ОФМД у більшості випадків передається за аутосомно-домінантним типом, хоча деякі (близько 1-2%) мають рецесивний або спорадичний (випадковий) характер. Розширення послідовності повторів GCG спричиняє аномальне подовження та неправильне згортання поліаланінового хвоста RABP, що призводить до його накопичення у внутрішньоядерних включеннях.

Оскільки ці агрегати стійкі до деградації, їх накопичення викликає токсичність для м'язових клітин [1, с. 1375].

Поява перших проявів захворювання у дорослому віці відрізняє ОФМД від близько 30 інших форм м'язової дистрофії, які здебільшого починаються в дитинстві або в підлітковому віці [2, с. 489]. У клінічній картині ОФМД спостерігається опущення повік (птоз), обмеження рухів очних яблук (офтальмоплегія) та/або труднощі з ковтанням (дисфагія) [3, с. 1223]. Частим першим проявом захворювання є птоз, згодом приєднується слабкість екстраокулярних м'язів, але диплопія або тотальна офтальмоплегія зустрічаються рідко [4, с. 10.]. Дисфагія відноситься до основних клінічних ознак ОФМД і може бути основним її симптомом [5, с. 203]. Внаслідок багаторічного прогресування міопатії у хворих розвивається дисфонія та ризик аспірації внаслідок порушення переважно фарингеальної, менше лінгвальної та оральної фаз акту ковтання [6, e13251]. Згодом може виникнути слабкість та атрофія м'язів проксимального відділу верхніх і нижніх кінцівок. У деяких випадках слабкість м'язів ніг може згодом викликати труднощі під час ходи. У разі успішного запобігання аспірації тривалість життя може досягати середньої в популяції. Причиною летальних наслідків у деяких хворих на ОФМД може також стати блок електричної провідності серця.

Біохімічний аналіз крові на визначення рівня креатинфосфокінази може бути підвищеним, але рідко перевищує 500 ОД/л. Шляхом біопсії уражених м'язів можна виявити обривлені вакуолі під час рутинних гістохімічних досліджень. Електронна мікроскопія показує внутрішньоядерні включення з трубчастих ниток діаметром 8,5 нм.

Клінічний випадок. Хвора, 43 років, звернулась зі скаргами на порушення ковтання, розлад мовлення (зменшення звучності, гугнявість), опускання верхньої повіки, що обмежує зорову функцію; загальну слабкість. Описані скарги з'явилися і поступово прогресують протягом останніх двох-трьох років.

Об'єктивно: загальний стан відносно задовільний. Помітне загальне

схуднення і зменшення м'язової маси переважно у проксимальних відділах рук та ніг. Шкірні покриви тілесного кольору, чисті, периферичні лімфовузли не збільшені. Слідів від ін'єкцій немає. Дихання везикулярне. Тони серця ритмічні, пульс 78 ударів за хвилину, середньої напруженості, АТ 125/80 мм рт.ст. Живіт під час пальпації м'який, безболісний. Периферичні набряки відсутні. Пульсація на периферичних артеріях стоп збережена.

Неврологічний статус. Когнітивні функції збережені. Середнє положення очних яблук в орбітах (екзо-, енофтальм відсутні), двобічний частковий птоз, двоїння заперечує, зіниці по середній лінії, 3-4-мм, фотореакції збережені, об'єм рухів очних яблук вгору, вниз, в боки повний, конвергенція не порушена. Чутливість на обличчі, функція жувальних м'язів, надбрівний, корнеальний, кон'юнктивальний і нижньощелепний рефлeksi збережені. Незначна гіпомімія обличчя. Дисфонія, м'яке піднебіння симетричне, його елевація під час фонації обмежена, язичок по середній лінії, глотковий та піднебінний рефлeksi знижені, періодичне покашлювання після ковтання рідини. Язик по середній ліній, його атрофії та фасцикуляції не спостерігається. Рефлeksi орального автоматизму відсутні. Сила м'язів проксимальних відділів рук та ніг - 4 бали з двох боків, дистальних відділів рук та м'язів ніг – 5 балів. Сухожилльні та періостальні рефлeksi з верхніх та нижніх кінцівок торпідні. Патологічних рефлeksiв згинальної та розгинальної груп не виявлено. Чутливість збережена. Координаторні проби виконує задовільно. Функцію тазових органів контролює.

Прозерина, проби з навантаженням м'язів і тест з пакетиком льоду негативні.

Результати додаткових методів обстеження. Загальні та біохімічні аналізи крові, у тому числі на електроліти, креатинфосфокіназа - 200,81 Од/л (норма 26-192 Од/л), гострофазні реакції - у межах норми. Загальний аналіз сечі – без патології. Антитіла до рецепторів ацетилхоліну та м'язово-специфічної кінази у сироватці крові, тиреоїдна панель – у межах норми. УЗД щитовидної залози: збільшена, зерниста, неоднорідна, ехогенність підвищена, у правій частці дрібні кистозні зміни до 3-4 мм у діаметрі, явища хронічного тиреоїдиту.

Висновок ендокринолога: хронічний тиреоїдит, клінічний еутиреоз. Консультована лікарем-оториноларингологом: ЛОР патології не виявлено. Огляд окуліста: ОІ - частковий птоз; очі спокійні; середовища прозорі; на очному дні: диски зорових нервів рожеві, межі чіткі. Висновок терапевта: даних на користь патології внутрішніх органів немає. ЕКГ: синусовий регулярний ритм – 80 уд/хв. Вертикальне положення ЕОС.

Спіральна комп'ютерна томографія органів грудної порожнини: даних на користь гіперплазії виличкової залози не виявлено. Магнітно-резонансна томографія головного мозку: дані на користь вогнищевої й об'ємної патології відсутні.

На електроміограмі (ЕМГ): за даними голкової ЕМГ виявлені помірні ознаки первинно-м'язового типу ураження рухової одиниці нервово-м'язового апарату колових м'язів ока, грудино-під'язикових та лопатково-під'язикових м'язів, що характеризуються зменшенням тривалості до 45% від норми, зниженням амплітуди потенціалів рухової одиниці до 42% від норми, наростання фазності потенціалів до 30% від норми. У м'язах проксимальних відділів кінцівок виявлені слабкі ознаки міопатичного типу ураження.

З урахуванням скарг та анамнезу, клінічної картини, результатів додаткових методів обстеження проведено диференціальну діагностику з низкою нервово-м'язових захворювань. Відсутність позитивної реакції на прозеринову пробу та інші міастенічні тести, патології легень та середостіння, дані ЕНМГ дозволили виключити захворювання з ураженням на рівні нервово-м'язового синапсу (міастенія гравіс, міастенічний синдром Ламберта-Ітона).

Вік дебюту захворювання, аналіз результатів клініко-параклінічного дослідження, відсутність фасцикуляцій, групи м'язів та послідовність їх залучення у патологічний процес дозволили виключити цілий ряд нейрогенних захворювань, таких як бічний аміотрофічний склероз, спінальну аміотрофію Кугельберга-Веландера, синдром Кенеді, невральну перонеальну аміотрофію Шарко-Марі-Тутса, спінальну аміотрофію Емері-Дрейфуса, полірадикулопатії,

синдром Гійєна-Барре, нейропатії при інтермітуючій порфірії, сімейну гіпертрофічну невропатію Дежеріна-Сотта, а також запальними міопатіями, різними формами спадкових міотонічних і параміотонічних синдромів та міоплегії. Від проведення молекулярно-генетичного дослідження та біопсії м'язів пацієнтка відмовилась.

На підставі отриманих даних хворій встановлено діагноз «прогресуюча окулофарингеальна м'язова дистрофія з помірно вираженими окоруховими розладами, бульбарним та аміотрофічним синдромами.

Радикального лікування ОФМД наразі не існує. Небезпека захворювання полягає в прогресуванні дисфагії, загрозі аспірації та розвитку аспіраційної пневмонії. Програма реабілітації ковтання включала вправу Шейкера (в положенні лежачи на спині підіймати голову на кілька секунд для поліпшення підйому гортані) та маневр Мендельсона (тривале скорочення над-, під'язикових м'язів з ціллю забезпечення підйому гортані, відкриття верхнього сфінктера стравоходу та закриття дихальних шляхів) [7, с. 446; 8, с. 450]. Поліпшення здатності до ковтання з безпечним прийомом їжі було відзначено через 2 місяці навчання. Хірургічне втручання рекомендовано у разі прогресування проявів захворювання.

Висновок: Описаний клінічний випадок ілюструє необхідність проведення диференціального діагнозу з ОФМД за наявності у дорослих пацієнтів окорухових, бульбарних та аміотрофічних порушень. Адекватне і своєчасне симптоматичне консервативне та немедикаментозне паліативне лікування здатне підвищити якість і тривалість життя хворих на таке захворювання.

СПИСОК ЛІТЕРАТУРИ

1. Yamashita S. Recent Progress in Oculopharyngeal Muscular Dystrophy. J Clin Med. 2021 Mar 29;10(7):1375. doi: 10.3390/jcm10071375. PMID: 33805441; PMCID: PMC8036457.
2. Kroon RHMJM, Horlings CGC, de Swart BJM, van Engelen BGM, Kalf

JG. Swallowing, chewing and speaking: frequently impaired in oculopharyngeal muscular dystrophy. *J Neuromuscul Dis.* 2020; 7: 483–94.

3. H. Ishiura, S. Shibata, J. Yoshimura, Y. Suzuki, W. Qu, K. Doi, *et al.* Noncoding CGG repeat expansions in neuronal intranuclear inclusion disease, oculopharyngodistal myopathy and an overlapping disease *Nat Genet*, 51 (2019), pp. 1222-1232, 10.1038/s41588-019-0458-z

4. N. Audag, C. Goubau, M. Toussaint, G. Reychler Screening and evaluation tools of dysphagia in adults with neuromuscular diseases: a systematic review // *Ther Adv Chronic Dis.* 2019. 10. 10.1177/2040622318821622

5. J.D. Brisson, C. Gagnon, B. Brais, I. Côté, J Mathieu A study of impairments in oculopharyngeal muscular dystrophy *Muscle Nerve*, 62 (2020), pp. 201-207, 10.1002/mus.26888

6. L. C. Tabor, E. K. Plowman, C. Romero-Clark, S. Youssof Oropharyngeal dysphagia profiles in individuals with oculopharyngeal muscular dystrophy *Neurogastroenterol Motil.*, 30 (4) (2018), p. e13251, 10.1111/nmo.13251

7. C. Côté, C. Gagnon, S. Youssof, N. Kurtz, B. Brais The requirement for a disease-specific patient-reported outcome measure of dysphagia in oculopharyngeal muscular dystrophy *Muscle Nerve*, 59 (2019), pp. 445-450, 10.1002/mus.26405

8. D. Britton, C. Karam, J.S. Schindler Swallowing and secretion management in neuromuscular disease. *Clin Chest Med.* 2018; 39: 449-457. 10.1016/j.ccm.2018.01.007

ДЕЖАВІО У СТУДЕНТІВ МЕДИЧНОГО УНІВЕРСИТЕТУ

Євстаф'єва Анастасія Денисівна

Здобувачка вищої освіти II медичного факультету

Терьошина Ірина Федірівна

к.мед.н., доцент кафедри психіатрії, наркології,

медичної психології та соціальної роботи

Харківський національний медичний університет

м. Харків, Україна

Вступ. Дежавю або «уже побачене», відноситься до ілюзорного досвіду пам'яті сприйняття впізнавання чогось, що не знайоме. Вважається, що 97% населення хоча б раз у житті відчували дежавю, а 67% відчують це регулярно. У сучасній літературі немає єдиного загальноприйнятого визначення для опису та значення дежавю, оскільки його досліджували переважно у пацієнтів із скроневою епілепсією. Таким чином, стає необхідним розглядати компоненти досвіду, які насправді могли б бути причиною виникнення цього сприйняття.

Мета. На підставі опитування серед студентів медичного університету визначити частоту дежавю та проаналізувати можливі причини його виникнення.

Матеріали дослідження. Проведено опитування та аналіз результатів 32 студентів медичного університету. PubMed та Google Scholar були основними базами даних для пошуку літературних джерел.

Результати. Було зроблено опитування серед студентів медичного університету в форматі Google Форми, яке включало пункти з тесту «Оцінка досвіду дежавю» (IDEA). Це єдиний перевірений тест, який здатний виміряти частоту виникнення та психоповедінкові наслідки дежавю. Анкета з 23 пунктів, яка складається з загальних дев'яти запитань і якісної частини з 14 розділів, які зосереджуються на якісних характеристиках досвіду виникнення цього сприйняття [1]. Опитування, яке було предоставлено студентам, включало 5

загальних пункти та 7 якісних запитання. На перше запитання “Чи було у вас коли-небудь, що ви переживали якусь ситуацію раніше точно так само, коли насправді ви переживаєте це вперше?” відповідь “Так, іноді (кілька разів на рік)” обрали 53,1% (17 осіб) студентів, 21,9% (7 осіб) обрали варіант “Так, часто (кілька разів на місяць)”, 25% (8 осіб) обрали варіант “Так, дуже рідко (рідше одного разу на рік)”. Друге запитання в опитуванні “Чи було у вас ніби все навколо нереально, ніби це не відбувається насправді?”. Більшість відповідей, а саме 40,6% (13 осіб), було на варіант “Так, іноді (кілька разів на рік)”, 34,4% (11 осіб) “Так, дуже рідко (рідше одного разу на рік)”, 12,5% (4 людини) ніколи не відчували такого, 9,4% студентів (3 людини) обрали варіант “Так, часто (кілька разів на місяць)” та лише 3,1% (1 людина) не визначився. На наступне запитання “Чи було у вас коли-небудь, що ви ніколи раніше не відчували чогось, хоча насправді ви це відчували раніше?” дали такі відповіді: 34,4% (11 осіб) “Ніколи”, 25% (8 осіб) “Так, дуже рідко (рідше одного разу на рік)”, 25% (8 осіб) “Так, іноді (кілька разів на рік)”, 12,5% (4 людини) не визначилися, 3,1% (1 людина) “Так, часто (кілька разів на місяць)”. Запитання “Чи траплялось з вами коли-небудь, що ви відчували щось, що було раніше уві сні?” набрало 40,6% (13 осіб) відповідей на варіант “Так, іноді (кілька разів на рік)”, 25% (8 осіб) на варіант “Так, дуже рідко (рідше одного разу на рік)”, 15,6% (5 осіб) відчували часто, кілька разів на місяць, 12,5% (4 людини) ніколи такого не відчували, 3,1% (1 людина) вибрала варіант “Так, дуже часто (щотижня)” та 3,1% (1 людина) не визначився. П’яте запитання “Чи було у вас, коли щось відбувалося з вами, що це відбувалося не з вами, а з кимось іншим, ніби ви дивилися на себе?” набрало такі відповіді: 37,5% (12 осіб) “Ніколи”, 25% (8 осіб) “Так, дуже рідко (рідше одного разу на рік)”, 15,6% (5 осіб) не визначилися, 12,5% (4 людини) “Так, часто (кілька разів на місяць)” та 9,4% (3 людини) “Так, іноді (кілька разів на рік)”. Наступні запитання передбачали визначити саме якісні компоненти досвіду дежавю. Спосіб виникнення цього сприйняття у студентів значно відрізняється, а саме: у 71,9% (23 людини) воно виникало у певній ситуації, у 62,5% (20 осіб) при розповіді комусь про щось, у

59,4% (19 осіб) у певному місці, у 56,3% (18 осіб) під час певної події та у стільки ж відсотків осіб під час зустрічі з кимось, у 40,6% (13 осіб) при участі у певній діяльності, у 34,4% (11 осіб) під час прослуховування чогось та у 31,3% (10 осіб) при виникненні певної думки. Точно пам'ятають про дежавю 12,5% (4 людини), смутно пам'ятають 68,8% (22 людини) та 18,8% (6 осіб) зовсім не пам'ятають. Тривалість дежавю у 78,1% (25 осіб) студентів менше хвилини, у 15,6% (5 осіб) 1-10 хвилин, у 3,1% (1 людина) триває приблизно годину, а у іншого 3,1% одну секунду. Залежність виникнення дежавю від часу доби 65,6% (21 людина) не помітили, у 25% (8 осіб) визначають, що більше це сприйняття трапляється вдень, 9,4% (3 людини) відчували увечері. Дежавю є точним повторенням минулого у 37,5% (12 осіб), у 50% (16 осіб) приблизно однаковим та у 12,5% (4 людини) зовсім не стосується минулого. Під час цього сприйняття 81,3% (26 людей) студентів відчують дивність та незвичність, 21,9% (7 осіб) залишаються байдужими, 3,1% (1 людина) заспокоюється, 3,1% (1 людина) відчуває ейфорію та 3,1% (1 людина) лякається. Останнє питання стосувалося самопочуття здобувача освіти, яке було під час дежавю. 34,4% (11 осіб) веселі і щасливі, 31,3% (10 осіб) розслаблені, 28,1% (9 осіб) розумово втомлені, 18,8% (6 осіб) сонні, 18,8% (6 осіб) у нервовому стані або стресі, 15,6% (5 осіб) фізично втомлені, 15,6% (5 осіб) розгублені, 6,3% (2 людини) звичайно, 3,1% (1 людина) фізично хвора, у 3,1% це відбувається зненацька, а інші не змогли дати відповідь на це запитання.

Висновок. Результати цього дослідження показали, що серед 32 студентів медичного університету, які брали участь в опитуванні, кожен стикався із дежавю. Люди, які не мають психічні захворювання, це сприйняття не викликає тривоги, а навіть навпаки. Серед опитаних є люди, яких лякає дежавю, але це не може бути вагомим показником для встановлення діагнозу. Загалом виникнення “вже баченого” у більшості здобувачів освіти було пов'язано насамперед з фізичною та розумовою втомою, нервовим станом або стресом, що також є абсолютною нормою в таких випадках. Найбільш

ефективними способами попередження ефекту дежавю, що виникає через втому нервової системи є: здоровий сон, фізична активність, обмежене навантаження на мозок. Опитування дало змогу оцінити частоту виникнення дежавю у студентів, яка не перевищує норму для здорових осіб. Однак, щоб визначити, чи присутня дереалізація серед опитаних, потрібно проводити більш розгорнутий тест «Оцінка досвіду дежавю» (IDEA).

СПИСОК ВИКОРИСТАНИХ ДЖЕРЕЛ.

1. Mumoli, L., Tripepi, G., Aguglia, U., Augimeri, A., Baggetta, R., Bisulli, F., Bruni, A., Cavalli, S. M., D'Aniello, A., Daniele, O., Di Bonaventura, C., Di Gennaro, G., Fattouch, J., Ferlazzo, E., Ferrari, A., Giallonardo, A., Gasparini, S., Nigro, S., Romigi, A., Sofia, V., ... Labate, A. (2017). Validation Study of Italian Version of Inventory for Déjà Vu Experiences Assessment (I-IDEA): A Screening Tool to Detect Déjà Vu Phenomenon in Italian Healthy Individuals. *Behavioral sciences (Basel, Switzerland)*, 7(3), 50. <https://doi.org/10.3390/bs7030050>.

ОСОБЛИВОСТІ ЕМОЦІЙНОГО ВИГОРАННЯ У ВІЙСЬКОВИХ МЕДИКІВ ТА ПИТАННЯ ЇХ ПРОФІЛАКТИКИ

Іващенко Роман Олегович,

Ассистент

Гуманець Карина Романівна,

Мальцева Катерина Євгенівна,

Сухова Вікторія Романівна

Студенти

Харківський національний медичний університет

м. Харків, Україна

Актуальність. Сучасний світ стикається з різноманітними збройними конфліктами та миротворчими операціями, де військово-медична діяльність відіграє важливу роль у забезпеченні медичної допомоги військовослужбовцям, цивільному населенню та іншим учасникам конфлікту. Військові медичні працівники затребувані через оперативні потреби у зв'язку з широкомасштабним вторгненням Росії в Україну. Тому збереження кваліфікованих військових медичних працівників є головним пріоритетом для Міністерства оборони України.

У зоні бойових дій військові медики мають справу з унікальними стресовими факторами. Це включає велику кількість травм та поранень, що вимагають негайного та точного реагування, а також роботу під постійним тиском часу. Можливість втрати життя пацієнтів, відсутність звичайного медичного обладнання та обмежені ресурси створюють тяжкі умови для виконання професійних обов'язків. Ситуативна нестабільність та ризики для власного життя підсилюють емоційне навантаження. Дані фактори підвищують сприйнятливність військових медиків до вигорання.

Емоційне вигорання сприяє зниженню якості послуг, зниженню продуктивності та низькому моральному духу, а також підвищує ймовірність критичних помилок. Тому актуальними є питання особливостей емоційного вигорання серед військових медичних працівників та їх превенції.

Мета роботи. Дослідити особливості емоційного вигорання та їх профілактики серед військового медичного персоналу.

Матеріали та методи. Був проведений всебічний огляд та аналіз наукових статей з питань емоційного вигорання у військових медиків та їх профілактики.

Результати та обговорення. Maslach, Jackson описують синдром вигорання як міждисциплінарну соціально-психологічну концепцію, що включає три самостійні компоненти: емоційне виснаження, деперсоналізацію та низьку професійну самореалізацію [1].

Вони відзначають, що в міру того, як емоційні ресурси зменшуються, здатність продовжувати спілкуватися з пацієнтами віч-на-віч стає все важчою. Іншим аспектом вигорання є емоційна нечутливість та дегуманізоване ставлення до пацієнтів, колег. Відсутність особистих досягнень можна побачити, коли працівники охорони здоров'я більше не відчувають задоволеності своїм особистим прогресом у своїй професії.

Рівень емоційного вигорання військових медиків перебуває у прямій залежності від рівня нервово-психічної нестійкості, особистісно-адаптаційного потенціалу та виразності акцентуєваних рис характеру. На розвиток професійного стресу впливають соціально-демографічні характеристики: вік, рівень освіти, посада та стаж роботи.

У даний час немає комплексних досліджень серед бойових медиків, фельдшерів або лікарів щодо ступеня вигорання, яке вони зазнають у зв'язку з розгортанням військових дій.

У роботі Teresa A. Walters, Eric P. Matthews, Jason I. Dailey 2013 року, яка була присвячена дослідженню емоційного вигорання медичного персоналу у військово-медичних установах, зазначається, що лікарі мали високий рівень емоційного вигорання. Так, 69,8% демонстрували високі бали емоційного виснаження, тоді як 67,9% мали сильно виражену деперсоналізацію і лише 28,3% низько оцінювали власні досягнення [2].

У статті A. B. Adler, A. L. Adrian, M. Hemphill, N. H. Scaro, M. L. Sipos,

J. L. Thomas, присвяченій вивченню професійного стресу та вигоряння у військового медичного персоналу США, дислокованого в Афганістані, показано, що 9,3% лікарів переживали всі симптоми кілька разів на місяць або частіше, 30,1% відчували симптоми емоційного виснаження та 33,3% набрали високі бали принаймні по одній із цих складових вигоряння [3].

Lang, Pfister, і Siemans у своєму дослідженні, проведеному в 2010 році серед цивільних і військових медичних сестер США, продемонстрували, що й ті, й інші мали помірковано виражені показники емоційного вигоряння. Проте було виявлено, що медичний персонал військового шпиталю мав вищий рівень емоційного виснаження та деперсоналізації. Крім цього, медичні сестри, які працювали в денну зміну не більше 8 годин на день і мали менше контактів з догляду за пацієнтами-військовослужбовцями, які були поранені в Іраку або Афганістані, мали нижчий рівень емоційного виснаження та деперсоналізації, що автори пов'язують із збільшеним робочим днем, стресом, інтенсивним емоційним та професійним навантаженням у зв'язку з особливостями пацієнтів в іншій групі медсестер [4].

Brian S. Simons, Pamela A. Foltz, Robyn L. Chalupa, Christina M. Hylden, Thomas C. Dowd, Anthony E. Johnson зазначають, що їх дослідження 2016 року показало, що рівень вигоряння серед військових хірургів-ортопедів становить 7,7%. Крім того, 25,6% військових хірургів-ортопедів перебувають у групі ризику вигоряння [5].

В Україні в 2019 році Сайко провів дослідження на базі військового мобільного госпіталю у м. Покровськ. Серед військових лікарів зафіксована тенденція до схильності до депресії на рівні субдепресії після дванадцяти місяців перебування у зоні бойових дій, що виявляється за шкалою самооцінки депресії Цунга [6]. Результати тестування за шкалою Спілбергера – Ханіна показують зростання всіх форм тривожності, особливо під час перебування в зоні бойових дій. У жінок рівень тривожності оцінюється як високий, у чоловіків – як середній. Прояви тривожності та депресії можуть призводити до виснаження психологічних та фізичних ресурсів фахівців і сприяти розвитку

професійного вигорання.

Своєчасне попередження та відповідна корекцію синдрому емоційного вигорання передбачає такі напрямки: навчання ефективним стилям комунікації та методам вирішення конфліктних ситуацій, технікам ефективного управління стресом, позитивний клімат усередині колективу, підтримка свого здоров'я, дотримання режиму сну та харчування.

Задля запобігання емоційному вигоранню у своєму дослідженні 2009 року Applewhite та Arincorayan рекомендував Міністерству оборони США збільшити кількість надавачів психіатричних послуг у кожній бригаді. Вони також рекомендували підвищити стійкість психоемоційного стану шляхом реалізації програм санітарної освіти та соціальної підтримки військових медиків [7].

Gibbons і колеги в дослідженні 2013 року заявили, що заспокійливі дії, які сприяли саморефлексії, підвищували стійкість до вигорання бойових медичних працівників [8].

У США була розроблена армійська програма підтримки надавачів медичних послуг (CPSP), яка мала на меті підвищення стійкості військового медичного персоналу шляхом навчання їх на 1-годинних уроках розвитку навичок подолання труднощів, що дозволяють зменшити втому від співчуття, вигорання та стресу. Під час навчання CPSP військові медики взаємодіють та отримують зворотний зв'язок від інструкторів. Метою тренінгу є зниження стомлюваності та стресу від співчуття, а також надання аналізу емоційного вигорання медичним установам та вищому командуванню. У 2013 році Christopher P. Weidlich, Doris N. Ugarriza провели дослідження та виявили, що навчання CPSP значно знизило рівень вигорання, згідно з опитувальником професійної якості життя, що призвело до зниження втоми від співчуття [9].

Висновки. Отже, вивчення поширеності, особливостей виникнення і розвитку емоційного вигорання та його викликів у військових медичних фахівців є актуальним та перспективним напрямом досліджень. Навіть при наявності інформації про вираженість емоційного вигорання серед лікарів і

медичних сестер, що працюють у військових установах, існує дефіцит досліджень, присвячених порівнянню різних груп лікарів і медичного персоналу у межах одного дослідження. Також важливо врахувати крос-культурні аспекти, які впливають на професійну підготовку і організацію роботи військових медиків, що в свою чергу впливає на розвиток професійного вигорання.

Результати багаторазових систематичних оглядів та мета-аналізів підтверджують необхідність подальшого вивчення факторів ризику емоційного вигорання у медичних робітників для розробки превентивних заходів.

Профілактика емоційного вигорання включає неперервну психологічну освіту, використання методів психологічного розвантаження та навчання навичок аутогенного тренування. Додатково, як заходи з попередження синдрому емоційного вигорання, можна організовувати тематичні соціально-психологічні тренінги. Ефективність цього підходу пояснюється тим, що під час тренінгу особа здобуває соціально-психологічні знання щодо корекції поведінки і розвиває здібності до рефлексії.

Майбутні дослідження також мають бути зосереджені на причинно-наслідкових зв'язках між конкретними аспектами робочого середовища та можливими профілактичними або захисними заходами. Розширення майбутніх досліджень за рахунок включення кількох дослідницьких центрів покращить якість та можливість узагальнення результатів.

СПИСОК ВИКОРИСТАНИХ ДЖЕРЕЛ

1. Maslach C., Jackson S. E. The measurement of experienced burnout // *Journal of organizational behavior*. 1981. Vol. 2, no. 2. Pp. 99-113. <https://doi.org/10.1002/job.4030020205>.
2. Teresa A. Walters, Eric P. Matthews, Jason I. Dailey, Burnout in Army Health Care Providers, *Military Medicine*, Volume 179, Issue 9, September 2014, Pages 1006–1012, <https://doi.org/10.7205/MILMED-D-14-00058>

3. Adler A. B., Adrian A. L., Hemphill M., Scaro N. H., Sipos M. L., Thomas J. L. Professional stress and burnout in US military medical personnel deployed to Afghanistan // *Military medicine*. 2017. Vol. 182, no. 3-4, pp. e1669-e1676. <https://doi.org/10.7205/MILMED-D-16-00154>.

4. Lang G. M., Pfister E. A., Siemens M. J. Nursing burnout: cross-sectional study at a large army hospital. *Military medicine*, 2010, vol. 175, no. 6, pp. 435-441, <https://doi.org/10.7205/MILMED-D-09-00284>.

5. Brian S. Simons, Pamela A. Foltz, Robyn L. Chalupa, Christina M. Hylden, Thomas C. Dowd, Anthony E. Johnson, Burnout in U.S. Military Orthopaedic Residents and Staff Physicians, *Military Medicine*, Volume 181, Issue 8, August 2016, Pages 835–839, <https://doi.org/10.7205/MILMED-D-15-00325>

6. Сайко О.В. Динаміка порушень адаптивних функцій у лікарів військового мобільного госпіталю при виконанні професійних обов'язків в умовах військового конфлікту. *Міжнародний неврологічний журнал* № 2 (104), 2019

7. Applewhite, L. L., & Arincorayan, D. L. (2009). Provider resilience: The challenge for behavioral health providers assigned to brigade combat teams. *The Army Medical Department Journal*, April–June, 24–30.

8. Gibbons, S. W., Shafer, M., Aramanda, L., Hickling, E. J., & Benedek, D. M. (2013). Combat healthcare providers and resiliency: Adaptive coping mechanisms during and after deployment. *Psychological Services*

9. Christopher P. Weidlich, Doris N. Ugarriza, A Pilot Study Examining the Impact of Care Provider Support Program on Resiliency, Coping, and Compassion Fatigue in Military Health Care Providers, *Military Medicine*, Volume 180, Issue 3, March 2015, Pages 290–295, <https://doi.org/10.7205/MILMED-D-14-00216>

УДК: 616.24-002-07-084-053.2

EVALI – НОВІТНЄ ЗАХВОРЮВАННЯ 21-ГО СТОЛІТТЯ. СУЧАСНІ ПІДХОДИ ДО ДІАГНОСТИКИ ТА ЛІКУВАННЯ У ПІДЛІТКІВ

Калічевська Марина Володимирівна

к.мед.н., асистент

Дніпровський державний медичний університет,

м. Дніпро, Україна

Наджафзаде Сабіна Акіф кизи

Студентка VI курсу

Дніпровський державний медичний університет,

м. Дніпро, Україна

Ахмедова Айтач Ілхам кизи

Студентка VI курсу

Дніпровський державний медичний університет,

м. Дніпро, Україна

Анотація: У статті розглядається проблема поширення куріння серед молоді в нашій країні, вплив електронних сигарет на організм та медичні ризики, які з цим пов'язані. Виділяються та описуються характерні особливості ураження легенів, пов'язане з вейпінгом (EVALI), що дозволяють диференціювати її від інших захворювань. Наведені клінічні та діагностичні дані проявів EVALI, на основі клінічного випадку.

Ключові слова: ураження легенів, пов'язане з вейпінгом (EVALI), електронні сигарети, підлітки

Актуальність. Американський центр контролю та профілактики захворювань (CDC) про епідемію «важкого захворювання легенів», викликане вейпінгом (Vaping associated pulmonary illness, EVALI). EVALI - це ушкодження легень, пов'язане з вживанням електронних сигарет або вейпінгу. Початкові симптоми нагадують пневмонію, але хворі зазвичай погано піддаються на терапію антибіотиками, симптоми зазвичай посилюються та відповідають клініки хімічного пневмоніта. У 2006 році на ринок були

випущені перші електронні сигарети та відтоді кількість користувачів постійно зростає, що становить небезпеку для здоров'я молоді. Електронні сигарети - це пристрої, які дозволяють аерозолювати рідини, що в складі мають нікотин або інші небезпечні речовини. Повідомлення про EVALI вперше з'явилися у вересні 2019 року. Захворювання пов'язали з вейпінгом, а саме з процесом вдихання речовин аерозольних, електронними сигаретами та іншими подібними пристроями. Випадки пошкодження легень реєструються як мінімум з квітня 2019 року. Станом на 4 лютого 2020 року центрами контролю захворювань було зареєстровано 2 758 випадків з яких 64 закінчилися смертю [1].

У 2022 році приблизно 1 з 10 або 2,55 мільйона учнів середніх та старших класів у США хоча б раз за місяць вживали електронні сигарети, у тому числі 3,3% учнів середніх шкіл та 14,1% учнів старших класів [2].

ESPAD виявив, що в 2015 році в Україні частка молодих людей (15-17 років), які на даний момент споживають електронні сигарети, становила 5,5%. Однак у 2017 році, згідно з результатами GYTS, загалом 18,4% молодих людей (13-15 років) були користувачами електронних сигарет (на відміну від 9,2%, які курили звичайні сигарети) [3]. Дослідження маркетингу електронних сигарет показали, що електронні сигарети активно рекламуються як безпечніша альтернатива традиційним тютюновим сигаретам, особливо серед молоді, однак було показано, що вони пов'язані з широким спектром пошкоджень легень. Симптоми можуть обмежуватися одним органом, наприклад легкими або серцево-судинною системою, або поєднуватися з шлунково-кишковою та іншими системами. Задишка може бути тяжкою та швидко прогресуючою, призводячи до тяжкої дихальної недостатності, що вимагає інтубації та/або екстракорпоральної мембранної оксигенації [1, 4]. Тому в Україні з 11.07.2023р. введені норми закону № 1978 про заборону продажу електронних сигарет (вейпов). Водночас ринок електронних сигарет в Україні нерегульований, що призводить до відсутності контролю за якістю пристроїв та рідин, які продаються споживачам, у тому числі неповнолітнім.

Станом на 4 лютого 2020 року центрами контролю захворювань було

zareєстровано 2 758 випадків EVALI, з яких 64 закінчилися смертю [1].

Мета: Розглянути актуальність шкідливого впливу електронних цигарок, клінічні ознаки і діагностичне значення EVALI у підлітків.

Клінічні відомості

Клінічні прояви EVALI у дітей варіабельні, і симптоми можуть збігатися з іншими захворюваннями, включаючи інфекційні процеси (такі як COVID-19), інші екологічні/хімічні впливи та аутоімунні захворювання. Респіраторні симптоми включають задишку при фізичному навантаженні та в спокої, кашель та біль у грудях, а також лихоманку, втому, слабкість, озноб та втрату ваги. Також в деяких випадках захворювання має ізольовані симптоми як нудота, блювота, біль у животі та діарея. Об'єктивне обстеження виявляє тахіпноє та гіпоксію. Лабораторні результати є неспецифічними та можуть включати підвищені запальні маркери, такі як лейкоцитоз, швидкість осідання еритроцитів (ШОЕ), С-реактивний білок (СРБ) і лактатдегідрогеназу (ЛДГ), а також підвищення трансаміназ крові.

Хоча EVALI є діагнозом виключення, діагностичні критерії центру з контролю та профілактики захворювань США (the CDC diagnostic criteria) включають як клінічні, так і інструментальні критерії: анамнез захворювання такий як, використання електронних сигарет або «витирання» (перегріте вдихання аерозольних речовин з високою концентрацією ТГК) протягом 90 днів до появи симптомів, затемнення легеневого малюнку на оглядовій рентгенографії або на КТ органів грудної порожнини, а також відсутність легеневої інфекції чи інших ймовірних альтернативних діагнозів. Якщо легенева інфекція присутня, діагноз ймовірної EVALI все ще може бути встановлений, якщо медичні працівники вважають, що це не єдина причина ураження легень. Лікування EVALI досі було в основному емпіричним. Немає опублікованих досліджень, присвячених сучасному лікуванню EVALI. Насамперед пацієнтам слід негайно утриматися від вейпінгу. По-друге, пацієнти повинні отримувати кисневу підтримку при необхідності за допомогою назальної канюлі, кисневої маски, назальної канюлі з високим

поток, неінвазивної вентиляції легень, механічної вентиляції або навіть ЕКМО. По-третє, високі дози системних кортикостероїдів. Як показали дані Центрів з контролю та профілактики захворювань (CDC) 140 пацієнтів, які отримували лікування кортикостероїдами, клінічне поліпшення захворювання спостерігалось у 82% [4].

Ми хочемо повідомити про випадок EVALI у 14-річної пацієнтки, яка проходила лікування у клінічній лікарні м. Дніпро, Україна.

Клінічний випадок

Дівчинка, 14 років надійшла до лікарні зі скаргами на періодичні напади задишки, слабкість, біль в грудній клітині. Зі слів батьків хворіє протягом місяця, коли з'явилися катаральні явища, біль у горлі, підвищилась температура тіла до 38,2°C. З анамнезу відомо, що дівчинка палить біля 1,5 року цигарки, електронні цигарки та вейпи.

Анамнез хвороби: Хворіє протягом місяця. Захворювання розпочалося з ГРВІ, 11.09.23р. госпіталізована в дитячу лікарню зі скаргами на біль в горлі, приступ задишки. При надходженні помірно виражені катаральні прояви в носоглотці, сухий кашель. Через 5 днів з'явилася задишка після фізичного навантаження. Дитина оглянута неврологом. Діагноз: Невроз, панічні атаки. 20.09.23 р. вранці при зміні положення, стався важкий приступ задухи з послідуною задишкою, падіння сатурації до 78%, загальною слабкістю. Напередодні відмічалось підвищення температури тіла до 37,6 °С.

Об'єктивно: Загальний стан дитини середнього ступеню тяжкості Т- 36,7°C, ЧСС-98/хв ЧД-20/хв SpO2-96%. Дитина активна. Реакція на огляд адекватна. Очагової неврологічної симптоматики немає. Зів не гіперемований. Шкірні покриви блідо-рожевого кольору. Тургор тканин не знижений. Лімфатичні вузли не збільшені. Аускультативно жорстке дихання, ослаблене дихання в нижніх відділах. Допоміжна мускулатура в акті дихання участі не приймає. Аналіз крові показав, підвищення гемоглобіну, гематокриту, зниження сегментоядерних нейтрофілів та тромбоцитів протягом тижня, С-реактивний білок бмг/л, прокальцитонін- 1,22. ПЛР (полімеразна ланцюгова реакція) на

SARS-CoV2, ВІЛ та МБТ- негативний. Мазок зіву - виділений *Pneumococcus* -106 чутливий до бектолактамних антибіотиків, кларитроміцину, доксицикліну, левофлоксацину. На рентгенограмі (від 20.09.23р) визначаються рентген-ознаки дифузних змін: зниження прозорості нижніх легеневих полів з обох сторін, а також збагачення та підсилення судинного малюнку, що часом утворює густу сітчатість. Виставлений діагноз: J18.9 - Пневмонія, неуточнена. На фоні лікування внутрішньовенно цефтріаксон, амікацина сульфат та кислородо-терапія в перші дні лікування дробно, стан дитини без сутєвих змін. На протязі перших днів лікування коливання сатурації від 90% до 98%, напади задухи більше не давала, відмічалась загальна слабкість, катаральних явищ немає. На рентгенограмі легень від 26.09.23р. негативна динаміка: тотальне затемнення легеневих полів (крім SI) на тлі якого видно численні вогнищеподібні тіні, часом зливного характеру. Судинний малюнок сягає костальної плеври. В плевральних синусах невелика кількість ексудату. Корені легень широкі, щільні, неструктурні, слабо диференціюються. Рентген-ознаки РДС I-II. На КТ легень: запідозрено системне ураження, саркоїдоз? Дитина оглянута пульмонологом та фтизіатром. При огляді пацієнта 3.10.2023 стан середньої тяжкості, зберігається сухий кашель. Самопочуття задовільне. Не лихоманить. В загальному аналізі крові лейкоцити 8,14, паличкоядерні нейтрофіли – 6%, С-реактивний білок 6 мг/л.

Дівчина була виписана через 20 днів із плановим спостереженням у пульмонолога через місяць для оцінки клініко-рентгенологічного розвитку випадку. Загалом вона отримувала таке лікування: внутрішньовенно цефтріаксон 3 дні та амікацин сульфат 6 днів. З 22.09 призначили внутрішньовенно цефепім 6 днів. Починаючи з 25.09 азитроміцин per os протягом 3-х днів, внутрішньовенно капельно глюкоза, калію та магній аспарагінат, фіз.розчин, еуфілін протягом 5 днів. Кислородо-терапія в перші дні лікування дробно.

На підставі наявності гострої дихальної недостатності, даних рентгенографії або комп'ютерної томографії органів грудної клітки вогнищеві

інфільтративні зміни в легенях, межували із нормальною легеневою тканиною, споживання е-сигарет та вейпу протягом більш ніж 90 днів до початку перших симптомів, та відсутності будь якого іншого захворювання легень (виключено саркоїдоз, туберкульоз, вірусні захворювання), що підтверджено негативними результатами лабораторних та інструментальних досліджень було встановлено діагноз EVALI.

Таким чином ми бачимо, що клінічна картина EVALI, погано піддається контролем антибіотиками, тому що причиною є накопичення в клітинах легеневої тканини масляних компонентів аерозолі електронних сигарет. Дуже інформативне значення в діагностиці мають неінвазійні візуалізуючі методи дослідження: ділянки затемнення на рентгенограмі, або КТ органів грудної клітки, затемнення по типу "матового скла" є звичайним явищем, що допомагають диференціювати вейпінг-асоційовану пневмонію від COVID-19, є матове зниження прозорості легеневої тканини і центрилобулярні вузлики (рідко при COVID-19), які ми спостерігали у нашої хворої дитини [5].

Висновки

Усі тютюнові вироби є небезпечними для здоров'я людини. EVALI у дітей та підлітків і на сьогодні залишається діагнозом виключення. Клінічна картина може включати респіраторні, шлунково-кишкові симптоми і діагноз встановлюється, при наявності в пацієнта клінічних, анамнестичних (паління електронних цигарок протягом попередніх 3 місяців) та інструментальних методів дослідження. Через новизну цього захворювання, діагноз не є буденним та потребує обізнаності щодо діагностики нової нозології ураження легень 21-го століття. Існує нагальна потреба в додаткових дослідженнях EVALI, особливо щодо етіології, лікування та профілактики. Даний клінічний випадок показує всі труднощі та помилки в діагностики і лікуванні даної патології в педіатрії, що потребує додаткової уваги лікарів в розробці діагностичних критеріїв цього захворювання. Батьки та викладачі також можуть відіграти важливу роль у захисті молоді від електронних сигарет, також відомих як вейпи.

СПИСОК ЛІТЕРАТУРИ

1. W. Graham Carlos, Laura E. Crotty Alexander, Jane E. Gross, Charles S. Dela Cruz, Jonathan M. Keller. Vaping-associated Pulmonary Illness (VAPI) //American Journal of Respiratory and Critical Care Medicine. — 2019. — Т. 200, V.7. — p.13-14
2. CDC's Office on Smoking and Health (27.11.2020). Smoking and Tobacco Use; Electronic Cigarettes. Centers for Disease Control and Prevention (en-us). https://www.cdc.gov/tobacco/basic_information/e-cigarettes/index.htm
3. Kateryna Rymarenko. Prevalence of e-cigarettes use among Ukrainian youth: new challenge for public health? //NGO Advocacy Center Life, Ukraine, <https://doi.org/10.18332/tpc/105296>.
4. Electronic cigarettes and vaping associated pulmonary illness (VAPI): A narrative review //R. Hage, V. Fretz, M.Schuurmans // Pulmonology. 2020 Sep-Oct;26(5):p.291-303.doi:10.1016/j.pulmoe.2020.02.009. <https://www.sciencedirect.com/science/article/pii/S2531043720300350>
5. Chiara Casamento Tumeo, Alessandra Schiavino, Maria Giovanna Paglietti, Francesca Petreschi, Alessandra Ottavianelli, Alessandro Onofri, Claudio Cherchi //E-cigarette or Vaping product use Associated Lung Injury (EVALI) in a 15 year old female patient – case report, J. Pediatr. 2022; 48: p.119. <https://www.ncbi.nlm.nih.gov/pmc/articles/PMC9297547/>

УДК 13058

СОЦІАЛЬНА НЕРІВНІСТЬ В НАДАННІ МЕДИЧНИХ ПОСЛУГ

Максименко Олександр Владиславович,

Літвін Владислав Ігорович,

Цикало Богдан Миколайович

здобувачі освіти

Харківського національного медичного університет

м. Харків, Україна

Керівник:

Нестеренко Валентина Геннадіївна

Кандидат медичних наук, доцент кафедри громадського здоров'я

та управління охороною здоров'я

Харківський національний медичний університет

м. Харків, Україна

Анотація: в дослідженні висвітлено проблему соціальної нерівності в медичному обслуговуванні, аналізуючи фактори, що впливають на доступ і якість медичної допомоги. В ході дослідження проведене опитування для визначення шляхів, методів та підходів до поліпшення медичної системи та охорони здоров'я в цілому.

Ключові слова: соціальна нерівність, медичні послуги, доступність, якість, детермінанти здоров'я, система страхування, фінансування, охорона здоров'я.

Вступ

У суспільстві питання забезпечення загального доступу до високоякісної медичної допомоги стає більш актуальним, ніж будь-коли. Соціальна нерівність у наданні медичних послуг серйозно впливає на здоров'я населення і стає фактором, що формує структуру суспільного добробуту. Робота присвячена аналізу соціальної нерівності у сфері охорони здоров'я, виявленню її основних ознак та наслідків, а також пропозиції ефективних заходів для усунення цих нерівностей.

Мета дослідження

Метою дослідження є не лише виділення проблеми соціальної нерівності у наданні медичних послуг, а й пропозиція конкретних заходів, спрямованих на створення справедливої системи охорони здоров'я. Розгляд впливу факторів, таких як економічний статус, освіта, етнічна приналежність та географічне положення, дозволить більш глибоко зрозуміти природу соціальної нерівності в охороні здоров'я та розробити ефективні стратегії її подолання.

Основні напрямки дослідження включили в себе:

1) Аналіз соціальних детермінант здоров'я:

Вивчення соціальних факторів, таких як економічний статус, освіта, умови праці, доступ до житла і т.д., і їх вплив на здоров'я пацієнтів.

Визначення взаємозв'язків між соціальними факторами та рівнем доступності медичних послуг для різних груп населення.

2) Аналіз якості та доступності медичних послуг:

Дослідження рівня доступності медичних послуг різних регіонів та серед різних соціальних груп.

Оцінка якості медичної допомоги та виявлення можливих нерівностей в наданні медичних послуг для різних соціальних категорій.

3) Вивчення системи страхування та фінансування:

Вивчення ролі соціального страхування та інших фінансових факторів у формуванні соціальних нерівностей в охороні здоров'я.

4) Визначення причин соціальних нерівностей:

Ідентифікація основних причин, що призводять до соціальних нерівностей в наданні медичних послуг.

Врахування культурних, етнічних, гендерних та інших аспектів, які можуть впливати на рівень доступу до медичних послуг.

5) Розробка рекомендацій для поліпшення ситуації:

Формулювання рекомендацій зі зменшення соціальних нерівностей в наданні медичних послуг.

Розробка стратегій для впровадження позитивних змін у сфері

громадського здоров'я на основі досліджень.

б) Співпраця із стейкхолдерами:

Залучення представників медичної галузі, урядових організацій, громадських організацій та інших зацікавлених сторін для обговорення та реалізації рекомендацій.

Ознаки соціальної нерівності

Ознаки соціальної нерівності в сфері надання медичних послуг можуть виявлятися на різних рівнях і в різних аспектах охорони здоров'я.[1]

1) Доступність медичних послуг:

Географічні різниці: розподіл медичних закладів і фахівців може бути нерівномірним за територією, що призводить до нерівності в доступі до послуг. [2]

Фінансові бар'єри: вартість медичних послуг та відсутність адекватного медичного страхування можуть ставити певні соціальні групи у важке положення. [3]

1) Різниці в стандартах обслуговування:

Рівень медичного обслуговування може змінюватися в залежності від соціального статусу пацієнтів.

2) Інформованість та обізнаність:

Різниці в інформованості: нерівність у доступі до інформації з профілактики та лікування може впливати на здоров'я різних соціальних груп.

Освіта та грамотність: низький рівень освіти може вести до обмеженого розуміння медичної інформації та погіршення результатів лікування. [4]

3) Соціокультурні чинники:

Мовні бар'єри: нерівний доступ до медичних послуг через мовні труднощі може бути проблемою для іноземців.

Етнічна та расова нерівність: обслуговування мігрантів та малих етнічних груп: існування бар'єрів для медичної допомоги для певних етнічних або расових груп.

4) Соціально-економічні чинники:

Низький соціальний статус: люди з низьким соціальним статусом можуть бути менше покриті медичним страхуванням та мати обмежений доступ до високоякісних медичних послуг.

Дослідження цих ознак допоможе ідентифікувати конкретні аспекти соціальної нерівності та визначити можливі шляхи її подолання в системі надання медичних послуг. [5]

Результати опитування

Проведено анонімне опитування. Для цього розроблений опитувальник, який озповсюджений серед респондентів за допомогою Google forms в соціальних мережах Viber, Telegram. Опитування проведене на базі “Харківського національного медичного університету”. Опитано 100 респондентів. Для аналізу відібрано 50 анкет.

Результати та обговорення.

Питання : Як ви оцінюєте доступність медичної допомоги у вашому регіоні?

Висновок опитування показав, 66% респондентів вважають, що медична допомога у регіоні є доступною, тоді як 34% відзначили, що вона частково доступна. Це може вказувати на певний рівень задоволеності системою охорони здоров'я, проте також свідчить про існуючі виклики часткового доступу до медичних послуг. [6] Для поліпшення ситуації рекомендується детальний аналіз факторів, що впливають на доступність, зокрема ефективність фінансування, розподіл ресурсів, якість послуг та рівень комунікації з громадою.

Питання: Чи вважаєте ви, що рівень медичного обслуговування залежить від соціального статусу?

Результати опитування підтверджують, що 66% респондентів вважають, що рівень медичного обслуговування в певній мірі залежить від соціального статусу, тоді як 34% вважають, що соціальний статус не впливає на якість надання медичної допомоги. Це свідчить про розповсюдження переконання, що соціальний статус може впливати на якість медичного обслуговування.

Важливим є подальше дослідження причин цього впливу та розробка стратегій для зменшення негативних наслідків у сфері медичної допомоги. [7]

Питання: Як ви оцінюєте якість медичного обслуговування у державних медичних закладах?

За результатами, 70% респондентів вважають якість середньою, 14% - високою, і так само 16% визначили якість як «дуже висока». Така тенденція сприяє подальшому вивченню питання задоволеності якістю медичної допомоги.

Питання: Чи вважаєте ви, що люди з високим прибутком мають переваги в отриманні якісної медичної допомоги?

Висновок

За результатами опитування виявлено: широко розповсюджена думка, що люди з високим прибутком в певній мірі 86% мають переваги в отриманні якісної медичної допомоги. Це свідчить про важливість проведення аналізу та змін в системі охорони здоров'я для забезпечення рівного доступу до високоякісних медичних послуг незалежно від соціального статусу. Подальші заходи можуть включати в себе вдосконалення фінансування, зменшення нерівностей та забезпечення універсального доступу до ефективної медичної допомоги.

Питання: Як часто вам доводилося стикатися з проблемами доступу до медичних послуг через фінансові труднощі? 58% респондентів зазначили, що інколи стикаються з цією проблемою, 28% вказали, що це відбувається часто, і 14% вважають, що ніколи не стикались з фінансовими труднощами у доступі до медичних послуг. Це свідчить про важливість впровадження заходів для зменшення фінансових бар'єрів та забезпечення універсального доступу до необхідної медичної допомоги для всіх шарів населення.

Питання: Чи вважаєте ви, що існує дискримінація у медичній сфері на основі статі? Результат опитування: 58% респондентів вважають, що дискримінації немає, 28% стверджують про наявність такої проблеми, а 14% визнали свою невпевненість. Встановлення механізмів підтримки для

постраждалих від дискримінації та механізмів захисту їхніх прав у медичному середовищі та розробка і впровадження освітніх програм для медичних працівників і студентів, спрямованих на усунення стереотипів і дискримінаційних практик є компенсуючими діями у даній ситуації.

Питання: Як ви оцінюєте доступність медичних послуг для мігрантів та біженців? Більшість респондентів 86% зазначили, що медичні послуги для мігрантів та біженців є доступними. Проте 14% визначили їх як недоступні. Це вказує на необхідність подальшого дослідження для визначення конкретних факторів, які впливають на доступність медичних послуг для цієї групи населення та розробки стратегій для покращення ситуації, забезпечуючи універсальний та рівний доступ до медичної допомоги для всіх мігрантів та біженців.

Питання: Як ви оцінюєте поінформованість населення про свої права та можливості отримання допомоги? В результаті опитування більшість респондентів 86% вважають, що рівень поінформованості населення про свої права та можливості отримання допомоги є середнім. Проте 14% визначили його як низький. Це вказує на важливість подальших освітніх та інформаційних ініціатив для підвищення рівня свідомості серед населення про їх права та доступність медичної допомоги, сприяючи більш широкому розумінню можливостей і ресурсів, які доступні громадянам.

Питання: Чи вважаєте ви, що держава має вживати додаткових заходів для усунення нерівності у медичному обслуговуванні? При аналізі відповідей респондентів виявлено, що держава повинна вживати додаткових заходів для усунення нерівності у медичному обслуговуванні. 72% респондентів вважають це обов'язковим, тоді як 28% відмовляються від цієї необхідності. Це свідчить про важливість впровадження ефективних політик та програм для забезпечення рівного доступу до якісних медичних послуг для всіх громадян, незалежно від їхнього соціального статусу чи фінансового положення.

Висновок: в ході дослідження проаналізовано проблему соціальної нерівності в наданні медичних послуг, та звернули увагу на фінансові аспекти

системи страхування. Результати виявили різноманітність факторів, що призводять до нерівностей, включаючи економічний статус, географічне положення та якість медичних послуг. Зазначена важливість розробки конкретних заходів для усунення цих проблем та поліпшення доступності медичної допомоги.

ДЖЕРЕЛА.

1. Бєлік, М.І. "Соціальна нерівність в охороні здоров'я населення України: проблеми та шляхи вирішення." Український медичний часопис. 2018; 4(122): 42-46.
2. Семенова, Л.О., Ковальова, Л.М. "Вплив соціальної нерівності на доступ до медичних послуг у сучасному суспільстві." Соціальна медицина та реабілітація. 2019; 2(15): 58-63.
3. Дубина, І.В., Кравчук, О.В. "Соціальні детермінанти нерівності в наданні первинної медичної допомоги в Україні." Науковий вісник Національного медичного університету. 2020; 25(2): 112-117.
4. Jones, C.P. "Levels of racism: a theoretic framework and a gardener's tale." American Journal of Public Health. 2000; 90(8): 1212-1215.
5. Williams, D.R., Collins, C. "Racial residential segregation: a fundamental cause of racial disparities in health." Public Health Reports. 2001; 116(5): 404-416.
6. Baicker, K., Chandra, A., Skinner, J.S. "Geographic variation in health care and the problem of measuring racial disparities." Perspectives in Biology and Medicine. 2005; 48(1 Suppl): S42-S53.
7. Bleich, S.N., Jarlenski, M.P., Bell, C.N., LaVeist, T.A. "Health inequalities: trends, progress, and policy." Annual Review of Public Health. 2012; 33: 7-40.

ПЛАЦЕНТАРНА ДИСФУНКЦІЯ

Сас Андрій Вікторович

Студент

Буковинський державний медичний університет

м. Чернівці, Україна

Семеняк Аліна Вікторівна

к.м.н., доцент кафедри акушерства та гінекології

Буковинський державний медичний університет

м. Чернівці, Україна

Мета дослідження: Звернути увагу на сучасні та найбільш поширені причини, що призводять до плацентарної дисфункції, у тому числі й інфекція SARS-CoV-2 та запропонувати методи профілактики, щоб запобігти подальшим ускладненням.

Матеріали та методи: Нами було застосовано метод систематичного аналізу та використано дослідження, які описані та опубліковані на таких ресурсах, як PubMed, ScienceDirect, Cochrane Library, Science Direct і т.д.

Анотація. Основною причиною перинатальної захворюваності та смертності в усьому світі є плацентарна недостатність, яка може бути пов'язана з різними розладами, у тому числі й прееклампсія та затримка внутрішньоутробного розвитку, що може призвести до передчасних пологів. Розлади функціонування плаценти в медичній спільноті найчастіше описується терміном «плацентарна недостатність» [2].

Загалом існує досить багато досліджень, які описують патологоанатомічні зміни плаценти, причини, що призводять до даних змін в плаценті, також описано досить широкий спектр наслідків, до яких вони призводять. Тому нижче ми більш структуровано хочемо навести найпоширеніші приклади, що ведуть до плацентарної недостатності.

Будь-який стан матері, який може призвести до порушення кровообігу плода, ставить плід під загрозу розвиток плацентарної недостатності.

Екстремальні значення індексу маси тіла матері, включаючи недоїдання матері, також пов'язані з розвитком ЗВУР, дистресу плода у новонароджених [3].

Ключові слова: Плацентарна недостатність, затримка розвитку плода, кальцифікація, SARS-CoV-2, дистрес плода.

Вступ. Плацентарна недостатність – це стан, при якому відбувається збій у ремоделюванні плацентарних судин, що призводить до недостатності плацентації, що призводить до ацидозу та гіпоксемії плода. Найпоширеніші наслідки цього стану для плода включають внутрішньоутробну зупинку розвитку, недоношеність або, на жаль, загибель плода.

Часом можна зустріти навіть кальцифікацію плаценти, що може призвести у подальшому до плацентарної недостатності. В даній роботі ми більш детально описали зв'язок високого рівня сироваткового кальцію та низького рівня вітаміну D, що ґрунтується на дослідженнях вчених описаних в наукових джерелах.

Також гострою проблемою сучасності, що призводить до плацентарної недостатності є захворюваність на SARS-CoV-2 інфекцію, яка також лишає безліч ускладнень. Нижче в результатах ми більш детально описали плацентарні патологічні зміни, які можуть бути специфічними для інфекції SARS-CoV-2 і пов'язані з поганим результатом розвитку плода.

Зараження SARS-CoV-2 під час вагітності може вплинути на перебіг вагітності, збільшуючи ризик передчасних пологів, переважно через пологи за медичними показаннями, мертвонародження та неонатальну смерть. Існує багато причин, що призводить до внутрішньоутробної загибелі плода: ускладнення під час пологів, гіпертонія, діабет, інфекції, вроджені та генетичні аномалії, дисфункція плаценти та вагітність, яка триває більше сорока тижнів.

Ще хочеться додати та звернути увагу на той факт, що застосування низькомолекулярного гепарину може суттєво покращити стан плода та новонародженого у вагітних жінок із плацентарно-опосередкованим обмеженням розвитку плода, зокрема знижуючи ризик внутрішньоутробної

смерті плода [1]. Наша думка полягає у тому, що НМГ можна застосовувати як терапію при SARS-CoV-2, адже якщо поглянути на патогенез даної інфекції, то не важко зрозуміти, що при інфекції COVID-19 порушуються процеси згортання крові, що призводять до утворення аномальних тромбів, зокрема в дрібних кровоносних судин. У тому числі такі процеси можуть вражати плаценту та її кровоносні судини, що в подальшому призводить до плацентарної недостатності і несе за собою наслідки згадані вище.

Результати. Основною причиною перинатальної захворюваності та смертності в усьому світі є плацентарна недостатність, яка може бути пов'язана з різними розладами, у тому числі й преєклампсія та затримка внутрішньоутробного розвитку, що може призвести до передчасних пологів. Розлади функціонування плаценти в медичній спільноті найчастіше описується терміном «плацентарна недостатність» [2].

Загалом існує досить багато досліджень, які описують патологоанатомічні зміни плаценти, причини, що призводять до даних змін в плаценті, також описано досить широкий спектр наслідків, до яких вони призводять. Тому нижче ми більш структуровано хочемо навести найпоширеніші приклади, що ведуть до плацентарної недостатності.

Будь-який стан матері, який може призвести до порушення кровообігу плода, ставить плід під загрозу розвиток плацентарної недостатності. Екстремальні значення індексу маси тіла матері, включаючи недоїдання матері, також пов'язані з розвитком ЗВУР, дистресу плода у новонароджених [3].

Дефіцит вітаміну D значною мірою пов'язаний з кальцифікацією плаценти та старінням [4, 5]. Кальцифікацію плаценти часто розглядають як фізіологічний процес старіння плаценти, але він може супроводжуватися зміною рівня вітаміну D. Для жінок, що знаходяться у групі ризику все ж краще буде вимірювати кальцій і вітамін D у матерів із кальцифікованою плацентою, оскільки згідно досліджень рівень вітаміну D мав значний зв'язок з кальцифікацією плаценти, і дослідниками було рекомендовано призначати вітамін D вагітним жінкам. Також існують дослідження, які описують

позитивний вплив вітаміну D на розвиток плода. Додатковий прийом вітаміну D під час вагітності може знизити ризик народження немовлят із низькою для гестаційного віку масою тіла, і покращити ріст у дитинстві без підвищеного ризику внутрішньоутробної чи неонатальної смертності чи вроджених аномалій [6].

У одному із джерел представлено випадок симптоматичної інфекції SARS-CoV-2 у першому триместрі, у якому на поздовжніх ультразвукових зображеннях були виявлені дифузні ділянки ехогенних вогнищ. Була описана жінка із 39-тижневими пологами, якій після планової індукції пологів були неускладненими, а патологія плаценти виявила значні кальцифікати. Подібні ознаки іноді спостерігаються при пізніх і перенесених вагітностях, ускладнених курінням, гіпертонічною хворобою, цукровим діабетом, вірусними інфекціями. У тому випадку іншої потенційної етіології виявлено не було. Таким чином, дослідниками було зроблено висновок, що кальцифікація плаценти може бути пов'язана з інфекцією SAR-CoV-2 на ранніх термінах вагітності [7]. Не можна не звернути увагу ще на те, що було також описану гістопатологічну тріаду, яка характерна для плацентиту пов'язаного із SARS-CoV-2 інфекцією. В роботі було описано три випадки з тяжким ураженням плода (пізній аборт, недоношеність, неонатальна смерть) з першого по третій триместр вагітності. У трьох випадках спостерігалися ознаки масивної та гострої «тріади плацентиту», що складається з масивного перивіллійозного відкладення фібрину, підгострого інтервіллійозиту та трофобластичного некрозу [8]. Наступним чином ми хочемо звернути увагу на застосування низькомолекулярного гепарину (НМГ) та вплив його на опосередковану плацентою затримку росту плода (ЗРП) [9]. В дослідженні було описане когортне дослідження, яке тривало протягом 7 років. Застосування НМГ визначалося як принаймні 1-тижневий термін після встановлення діагнозу опосередкованого плацентою ЗРП. Вагітні жінки отримували НМГ (еноксапарин 4000 МО/день) шляхом самостійної підшкірної ін'єкції лише за умови згоди та підписання інформованої згоди. Дослідниками було зроблено

висновок, що застосування НМГ може суттєво покращити результати для плода та новонародженого у вагітних із ЗРП, опосередкованим плацентою, зокрема зменшуючи ризик внутрішньоутробної смерті плода [9].

Але разом з тим в даний час не існує жодного відомого лікування плацентарної недостатності, окрім розродження, якщо плід досяг життєздатного терміну. Раніше було встановлено, що низькі дози аспірину та використання антиоксидантної терапії, включаючи вітаміни С і Е, сприяють покращенню плацентації у випадках, коли немає впевненості щодо успішної плацентації. Дослідження показали, що перинатальна смертність знижується приблизно на 38% при застосуванні раннього ультразвукового доплерівського дослідження для випадків підозри на ЗВУР під час вагітності [10].

Висновки. Отож, опираючись на усе вище згадане можна зробити висновок, що для запобігання плацентарної дисфункції перш за все потрібно профілактично проводити санацію усіх інфекційних вогнищ, уникати інфікування усіх інфекцій, у тому числі і SARS-CoV-2, профілактично приймати вітамін D, задля уникнення процесів кальцифікації плаценти, а також розглянути потребу у застосуванні НМГ у т.ч. й при інфікуванні вірусом SARS-CoV-2. Попередньо потрібно наголосити для жінки на усі фактори та чинники, що призводять до плацентарної дисфункції, а також згадати й той момент, що плацентарна дисфункція може призвести до внутрішньоутробної затримки розвитку плода.

СПИСОК ВИКОРИСТАНИХ ДЖЕРЕЛ:

1. Xu J, Tang Y, Peng B, Zhang WH, Wang X. Effect of low-molecular-weight heparin on placenta-mediated fetal growth restriction in a tertiary referral hospital: A 7-year retrospective cohort study. *Int J Gynaecol Obstet.* 2023 Sep 19. doi: 10.1002/ijgo.15098. Epub ahead of print. PMID: 37726961.
2. Wardinger JE, Ambati S. Placental Insufficiency. [Updated 2022 Oct 3]. In: StatPearls [Internet]. Treasure Island (FL): StatPearls Publishing; 2023 Jan-. Available from: <https://www.ncbi.nlm.nih.gov/books/NBK563171/>
3. Wardinger JE, Ambati S. Placental Insufficiency. [Updated 2022 Oct 3].

In: StatPearls [Internet]. Treasure Island (FL): StatPearls Publishing; 2023 Jan-. Available from: <https://www.ncbi.nlm.nih.gov/books/NBK563171/>

4. Man, A.W.C., Zhou, Y., Xia, N. et al. Dietary supplements and vascular function in hypertensive disorders of pregnancy. *Pflugers Arch - Eur J Physiol* 475, 889–905 (2023). <https://doi.org/10.1007/s00424-023-02810-2>

5. Mohammadi N et al (2020) Placental calcification and vitamin D Deficiency in low-risk pregnant women. *Int J Pediatr* 8(1):10749–10757

6. Bi WG, Nuyt AM, Weiler H, Leduc L, Santamaria C, Wei SQ. Association Between Vitamin D Supplementation During Pregnancy and Offspring Growth, Morbidity, and Mortality: A Systematic Review and Meta-analysis. *JAMA Pediatr*. 2018;172(7):635–645. doi:10.1001/jamapediatrics.2018.0302

7. Kouba I, Bracero L, Millington K, Blitz MJ. Placental calcifications after coronavirus disease 2019 in first trimester of pregnancy: ultrasound and pathology findings. *Med Ultrason*. 2023 Jun 26;25(2):233-235. doi: 10.11152/mu-3753. Epub 2022 Sep 19. PMID: 36191249.

8. Remoué A, Suazo Y, Uguen M, Uguen A, Marcorelles P, de Moreuil C. The Histopathological "Placentitis Triad" Is Specific for SARS-CoV-2 Infection, and Its Acute Presentation Can Be Associated with Poor Fetal Outcome. *Life (Basel)*. 2023 Feb 9;13(2):479. doi: 10.3390/life13020479. PMID: 36836836; PMCID: PMC9963180.

9. Xu J, Tang Y, Peng B, Zhang WH, Wang X. Effect of low-molecular-weight heparin on placenta-mediated fetal growth restriction in a tertiary referral hospital: A 7-year retrospective cohort study. *Int J Gynaecol Obstet*. 2023 Sep 19. doi: 10.1002/ijgo.15098. Epub ahead of print. PMID: 37726961.

10. Wardinger JE, Ambati S. Placental Insufficiency. [Updated 2022 Oct 3]. In: StatPearls [Internet]. Treasure Island (FL): StatPearls Publishing; 2023 Jan-. Available from: <https://www.ncbi.nlm.nih.gov/books/NBK563171/>

ВПЛИВ СТРЕСУ ТА ВІЙНИ НА СТАВЛЕННЯ СТУДЕНТСЬКОЇ МОЛОДІ ДО ВЛАСНОГО ЗДОРОВ'Я

Усенко Світлана Георгіївна

к.м.н., доцент

Левіт Софія Вікторівна

Авраменко Володимир Янович

Студенти

Харківський національний медичний університет
м. Харків, Україна

Актуальність. Науковці з усього світу вивчають стан здоров'я здобувачів вищої освіти в закладах вищої освіти, що має вплив на їхній розумовий та фізичний потенціал [1]. Негативний вплив на здоров'я студентів може мати багато факторів, таких як неправильне харчування, стреси, неякісні побутові умови, недостатня фізична активність, куріння, вживання алкоголю, неконтрольоване вживання наркотиків тощо [2]. Основним стресовим фактором погіршення психічного та фізичного здоров'я здобувачів освіти в Україні наразі є війна, яка суттєво впливає на умови навчання, і це зумовлює потребу в проведенні додаткових досліджень, пов'язаних зі збереженням та зміцненням здоров'я.

Мета. Дослідження спрямоване на визначення впливу стресу та воєнних обставин на ставлення здобувачів вищої освіти до фізичного та психічного здоров'я, а також на визначення заходів, які вони вживають для збереження здоров'я в умовах нестабільності.

Матеріали та методи. Матеріалом дослідження були результати опитування 54 здобувачів вищої освіти. У дослідженні було використано соціологічний метод. Анкета містила 15 питань та включала два компоненти: емоційний та поведінковий. За допомогою емоційного компоненту ми дослідили емоційні реакції здобувачів освіти на стресові умови, а за допомогою поведінкового - з'ясували конкретні дії сучасних здобувачів вищої освіти для

збереження та зміцнення власного здоров'я.

Результати: Протягом соціологічного опитування, присвяченого зв'язку між воєнними подіями та фізичним і психічним здоров'ям студентської молоді, було виявлено основні тенденції, які можуть стати основою для подальших досліджень стосовно таких дисциплін, як соціальної медицини та організації охорони здоров'я, соціології, психології. Варто зазначити, що 55,6% респондентів визначили свій рівень стресу як середній, що дозволяє говорити про широкий вплив військового конфлікту на загальну психологічну стійкість здобувачів вищої освіти. Однак важливо зазначити, що третина респондентів, а це становило 37%, оцінили свій рівень стресу як високий або дуже високий, що відкриває перспективи для подальших досліджень та ефективної психосоціальної підтримки.

З точки зору конкретних аспектів наслідків воєнних подій для здоров'я важливими факторами вважалися страх за власну безпеку, який склав 53,7%, втрата близьких - 46,3%, фінансові труднощі - 50%, переривання навчання - 48,1%, ізоляція від сім'ї та друзів - 57,4%. Це свідчить про необхідність подальших досліджень соціальних і психологічних аспектів з метою розробки ефективних стратегій підтримки населення в умовах військового конфлікту.

У розділі емоційного здоров'я можна помітити, що більше половини респондентів, а саме 51,9% не помітили важливості цього аспекту. Проте інша частина респондентів (48,1%) використовує різні методи відстеження свого емоційного стану, які можна розглядати як стратегічний підхід до самоаналізу та самопідтримки в умовах військового конфлікту з метою забезпечення рівноваги та внутрішньої гармонії. Цікавим є те, що значна кількість респондентів, що склала 64,8% відзначили потребу в психологічній підтримці, що пов'язано з воєнними подіями. Стосовно стратегій подолання стресу переважна більшість респондентів (94,4%) наголосили на намаганні вирішити проблеми самостійно, але також варто враховувати важливість звернення до зовнішніх ресурсів, таких як підтримка друзів, родини та використання технік

релаксації.

Висновки. Таким чином, в ході дослідження стану психічного здоров'я здобувачів вищої освіти вищих медичних навчальних закладів в умовах війни було отримано данні, які свідчать про складний і багатогранний вплив військового конфлікту на соціальні, психологічні та фізичні аспекти життя студентства. Це підкреслює важливість проведення інформаційної діяльності та створення спільнот, які можуть надати ефективну підтримку під час надзвичайних ситуацій.

СПИСОК ЛІТЕРАТУРИ:

1. Hooper L, Abdelhamid A, Moore HJ, et al. Effect of reducing total fat intake on body weight: systematic review and meta-analysis of randomised controlled trials and cohort studies. *British Medical Journal*. 2012;12:12-15.

2. Слабкий ГО, Жданова ОВ. До питання формування у студентської молоді відповідального ставлення до особистого здоров'я. *The uniti of science*. 2020. с. 142-144.

**СУЧАСНІ ПІДХОДИ ДО ЛІКУВАННЯ ПЛАЦЕНТАРНОЇ ДИСФУНКЦІЇ
У ЖІНОК ІЗ ЗАГРОЗЛИВИМ АБОРТОМ З КРОВОТЕЧЕЮ**

Фатюк Софія Петрівна

студентка 6-го курсу

Буковинського державного медичного університету

м. Чернівці, Україна

Ясніковська Світлана Михайлівна

к.мед.н., доцент закладу вищої освіти

кафедри акушерства, гінекології та перинатології

Буковинського державного медичного університету

м. Чернівці, Україна

Анотація. У статті висвітлено літературні дані щодо сучасних методів корекції плацентарної дисфункції при загрозливому аборті з кровотечею в I триместрі вагітності. Доведено, що найбільш частим ускладненням відшарування хоріону (плаценти) в I триместрі є розвиток дисфункції плаценти (ПД), що потребує динамічного нагляду та проведення профілактичних заходів протягом всього гестаційного періоду. Включення донатора NO, енергопротектора цитофлавіна та препаратів метаболічної дії до комплексної терапії загрозливого аборту з відшаруванням хоріону дозволяє зменшити ризик переривання вагітності, пролонгувати її до оптимальних для плода термінів і знизити ризик розвитку перинатальної патології.

Ключові слова: загрозливий аборт, плацентарна дисфункція, лікування.

Вступ. Невиношування вагітності – це універсальна, інтегрована відповідь жіночого організму на виражене неблагополуччя у стані здоров'я вагітної чи плода (пов'язане з перенесеними інфекційними захворюваннями, ендокринною патологією та іншими неблагоприємними факторами внутрішньої чи зовнішньої природи), котра клінічно проявляється самовільним перериванням вагітності у різні терміни від зачаття до 37 тижнів вагітності.

Підходи до лікування викидня в першому триместрі гестації продовжують залишатись дискусійними, що пов'язано з недостатністю наших знань етіології та патогенезу передчасного переривання вагітності.

Мета роботи. На підставі літературних даних провести оцінку відносної ефективності і профілів безпеки для різних методів корекції плацентарної дисфункції (ПД), що формується на тлі загрози мимовільного викидня з кровотечею на ранніх термінах вагітності.

Результати дослідження. Новим етапом у розумінні патогенезу невиношування вагітності стало вивчення ролі рецепторів в реалізації біологічного ефекту гормонів на рівні клітин [17, 14, 9].

Відомо, що впродовж фізіологічної вагітності підвищується синтез статевих гормонів, катехоламінів, серотоніну та інших біогенних стимуляторів. Починаючи з 12 тижнів вагітності, ці зміни супроводжуються, поступовим підвищенням вмісту цАМФ в крові, який є медіатором їх впливу на внутрішньоклітинні функціональні структури. Високі показники вмісту цАМФ при вагітності відновлюють необхідний рівень метаболізму в міометрії, що забезпечує плід макроергичними сполуками і пластичним матеріалом, а також блокує скоротливу діяльність матки. Динаміка вмісту цГМФ подібна до такої цАМФ, тобто має місце інтенсифікація його синтезу на протязі фізіологічної вагітності. Період активного підвищення вмісту цГМФ в сироватці крові співпадає з періодом активного формування судин плаценти і з підвищенням продукції оксиду азоту, в синтезі якого цГМФ приймає безпосередню участь [8, 11].

Доведено, що зниження вмісту цАМФ в сироватці крові викликає зниження β -адренорецепторного гальмуючого впливу на м'язи матки, а також порушує реалізацію залежних від циклічних нуклеотидів ефектів естрогенів. В умовах гіпоксії на тлі зниження вмісту цАМФ відбувається стимуляції виробки простагландинів E₂, що сприяє посиленню клінічних проявів загрози переривання вагітності. Воробйова І. І. та спіавт. [16] довели інгібіторний вплив прогестерону на активність фосфотидилестерази – іншого регулятора обміну

циклічних нуклеотидів. Гальмування активності останнього може призводити до збільшення вмісту цАМФ. Це дозволяє розглядати прогестеронову недостатність, як один з чинників зменшення цАМФ. Таким чином, зменшення вмісту цАМФ у обстежених жінок з невиношуванням свідчить про розлад механізмів гормональної рецепції на рівні клітин.

Зниження вмісту цГМФ в крові свідчить про порушення матково-плацентарного кровоплину, розвиток плацентарної недостатності і як наслідок – сприяє розвитку симптомів загрози переривання вагітності. Відомо, що цГМФ є провідною мішенню оксиду азоту, основні функції якого реалізуються шляхом підвищення концентрації цГМФ [7]. Зниження виробки цГМФ у жінок зі звичним невиношуванням спричинює рецепторні порушення в реалізації ефектів оксиду азоту [6].

Інтенсивність кровообігу між судинами матки і плаценти в значній мірі підтримується оксидом азоту. Основна роль NO пов'язана з вазодилатацією і гальмуванням процесу агрегації і адгезії тромбоцитів. Тим самим, оксид азоту виступає як речовина, яка покращує мікроциркуляцію за рахунок розслаблення гладких м'язів судин і покращення реологічних властивостей крові. Тому ясно, що нестача NO призводить до порушення мікроциркуляції і сприяє розвитку гіпоксичного синдрому і плацентарної недостатності [13]. Дизадаптація механізмів регуляції тону м'язів призводить до підвищення контрактильної активності міометрія. Постійний гіпертонус матки передуює розвитку вазоконстрикції матково-плацентарних судин і порушенню мікроциркуляції. В свою чергу, вазоконстрикція судин матково-плацентарного комплексу сприяє пригніченню продукції NO і виникненню гіпертонусу міометрія. Все це потребує включення донаторів NO до комплексної терапії невиношування вагітності. Нормалізація продукції цАМФ і цГМФ визначає ефективність лікування загрози переривання вагітності [5].

Плацентарна дисфункція, яка виникає у зв'язку з порушенням плацентарного кровообігу, призводить до включення компенсаторних механізмів, спрямованих на відновлення перфузії плаценти. Вона починає

синтезувати вазоактивні та прокоагулянтні гормони, що призводять до порушення рівноваги між вазодилататорами (оксид азоту, простагліцин) і вазоконстрикторами (ендотелін, тромбоксан, фібронектин), в результаті чого розвивається ендотеліальна дисфункція, поглиблення вже існуючої плацентарної дисфункції і погіршення стану плода [10].

За даними Воробйової І.І. та спіавт. [15] відомо, що у жінок з невиношуванням вагітності, які отримували традиційну зберігаючу терапію, на протязі II та III триместра спостерігалось зменшення в крові вмісту цАМФ та цГМФ (відносно показників при фізіологічному перебігу вагітності), що залишає передумови для передчасного переривання вагітності. Виходячи з того, що цАМФ є посередником впливу стероїдних гормонів на гормонозалежні органи і безпосередньо приймає участь в біосинтезі прогестерону через ланцюг в реакції холестерин-прогестерон, стає зрозумілим неефективність проведення гормональної терапії на тлі зниження біосинтезу цАМФ. В таких умовах не відбувається відновлення механізмів гормональної рецепції на рівні клітин. Відомо, що прийом гормональних препаратів підвищує згортання крові, порушує функцію печінки. Все це може поглиблювати порушення мікроциркуляції і обміну речовин, які мають місце у жінок зі звичним невиношуванням. Тому, в комплексну терапію таких вагітних слід включати гепатопротектори, антикоагулянти та препарати, які відновлюють обмінні процеси.

Важливою подією 2021 року стала публікація Кокранівського огляду та мета-аналізу «Прогестагени в запобіганні викидням» [2, 3]. Останні дані: 7 рандомізованих контрольованих досліджень за участю 5682 жінок. Пацієнтки, у яких була діагностована кровотеча на ранніх термінах вагітності або мали три чи більше викиднів в історії хвороби та були госпіталізовані. Чотири дослідження, присвячені профілактиці загрози викидня, відповідали критеріям Кокранівського товариства. Прогестагени, що вивчаються, це вагінальний мікронізований прогестерон, пероральний мікронізований прогестерон і пероральний дидрогестерон. Єдиним втручанням, яке виявилось ефективним у

збільшенні показників живонароджуваності порівняно з плацебо, було вагінальне введення прогестерону жінкам з одним або кількома викиднями та ранніми генітальними кровотечами в анамнезі [2]. Безпека мікронізованого прогестерону для здоров'я новонароджених була підтверджена результатами РКД з найвищим рівнем доказовості [4]. Що стосується інших прогестагенів (зокрема перорального дидрогестерону), автори огляду пояснюють використання терміну «альтернатива», їх ефективність і безпека при лікуванні загрозливого та повторного викидня невизначена. Не існує уніфікованої схеми лікування плацентарної дисфункції, через різні механізми її формування. Гормональна терапія не може бути монотерапією і мікроциркуляторні, метаболічні та енергетичні порушення фетоплацентарного комплексу потребують застосування додаткових медикаментозних засобів. У комплексному лікуванні, для корекції порушень мікроциркуляції, використовують венотонічні та ангіопротекторні препарати [1]. Це дозволяє зменшити веностаз, поліпшити дренажну функцію міжворсинчастого простору та покращити мікроциркуляцію. Також це може зменшити взаємодію лейкоцитів та ендотелію, покращити дифузію кисню, попередити розвиток хронічного запалення, блокувати вироблення вільних радикалів та синтезування простагландинів і тромбоксану [12].

Висновок. Таким чином, слід відзначити, що не дивлячись на чисельні наукові дослідження по проблемі ПД, багато питань залишається до кінця не вирішеними. В першу чергу це стосується розробки критеріїв профілактики та лікування первинної ПД, що виникає в ранні терміни вагітності, зокрема, при загрозливому аборті з кровотечею з утворенням ретрохоріальної або субамніотичної гематом.

ВИКОРИСТАНА ЛІТЕРАТУРА

1. Borzenko I.B. “Prognosis and early diagnosis of placental dysfunction (literature review).” *Ukrainian Journal of Medicine, Biology and Sports* 5.2.24 (2020): 7–17.
2. Devall A.J., Coomarasamy A. “Sporadic pregnancy loss and recurrent

miscarriage.” *Best Pract Res Clin Obstet Gynaecol* 69 (2020): 30–9. DOI: 10.1016/j.bpobgyn.2020.09.002.

3. Devall A.J., Papadopoulou A., Podesek M., et al. “Progestogens for preventing miscarriages: a network meta-analysis.” *Cochrane Database of Systematic Reviews* 4.4 (2021): CD013792.

4. Junaid Rafi. Expectant Management of Miscarriage in View of NICE Guideline 154. April 2014, *Journal of Pregnancy* 2014(7251).

5. Kravchenko O. (2021). Algorithm for the diagnosis and treatment of primary placental dysfunction in pregnant women of risk groups. *REPRODUCTIVE ENDOCRINOLOGY*, (61), 33–38. <https://doi.org/10.18370/2309-4117.2021.61.33-38>.

6. Micol Massimiani, Grazia M. Tiralongo, Silvia Salvi et al. Treatment of pregnancies complicated by intrauterine growth restriction with nitric oxide donors increases placental expression of Epidermal Growth Factor-Like Domain 7 and improves fetal growth: A pilot study. *Translational Research*. Volume 228, February 2021, Pages 28-41.

7. Murata T., Fukuda T., Sato T., Kanno A., Kyojuka H., Yasuda S., Yamaguchi A., Kin S., Fujimori K. (2020). Potential effects of transdermal nitric oxide donor on fetal growth restriction and oligohydramnios: A case report. *Clinical case reports*, 8(12), 3288–3293. <https://doi.org/10.1002/ccr3.3410>.

8. Oksana M. Nepyivoda, Tetiana B. Ryvak. THREATENED MISCARRIAGE AND PREGNANCY LOSS: CONTEMPORARY ASPECTS OF THE PROBLEM. *Wiadomości Lekarskie*, VOLUME LXXIII, ISSUE 5, MAY 2020. DOI: 10.36740/WLek202005134.

9. Prof Siobhan Quenby, MD, Ioannis D Gallos, MD, Rima K Dhillon-Smith, PhD, Marcelina Podesek, MSc, Prof Mary D Stephenson, MD, Joanne Fisher, PhD et al. Miscarriage matters: the epidemiological, physical, psychological, and economic costs of early pregnancy loss. April 26, 2021. *MISCARRIAGE*, VOLUME 397, ISSUE 10285, P1658-1667, MAY 01, 2021.

10. Sherrell H., Dunn L., Clifton V., Kumar S. (2018). Systematic review of maternal Placental Growth Factor levels in late pregnancy as a predictor of adverse

intrapartum and perinatal outcomes. *European journal of obstetrics, gynecology, and reproductive biology*, 225, 26–34. <https://doi.org/10.1016/j.ejogrb.2018.03.059>.

11. Silver RM. Examining the link between placental pathology, growth restriction, and stillbirth. *Best. Pract. Res. Clin. Obstet. Gynaecol.* 2018;49:89-102.

12. Şükür, Y. E., Göç, G., Köse, O., Açmaz, G., Özmen, B., Atabekoğlu, C. S., Koç, A., & Söylemez, F. (2014). The effects of subchorionic hematoma on pregnancy outcome in patients with threatened abortion. *Journal of the Turkish German Gynecological Association*, 15(4), 239–242. <https://doi.org/10.5152/jtgga.2014.14170>.

13. Viviana de Pace Giuseppe, Chiossi Fabio, Facchinetti Fabio Facchinetti. Clinical use of nitric oxide donors and L-arginine in obstetrics. *The Journal of Maternal-Fetal & Neonatal Medicine* 20(8):569-79. September 2007.

14. Wang L.Q., Fernandez-Boyano I., Robinson W. P. (2022). Genetic variation in placental insufficiency: What have we learned over time? *Frontiers in cell and developmental biology*, 10, 1038358. <https://doi.org/10.3389/fcell.2022.1038358>.

15. Воробйова І.І. і спіавт. Застосування донатора оксида азота Тівортіна та енергопротектора цитофлавіна в комплексній терапії загрози переривання вагітності / Воробйова І.І., Живецька-Денисова А.А., Ткаченко В.Б., Шамаєва О.В., Обухова Г.Ю. // Здоров'є жінщини.- 2011.- №8 (64).

16. Воробйова І.І., Писарева С.П., Рудакова Н.В., Черненко Т.С. Стан системи L-аргінін-оксид азоту та її роль у патогенезі невиношування вагітності // Вісник наукових досліджень. –2006. – № 2. – С. 53–55.

17. Живецька-Денисова А.А. Невиношування вагітності: сучасні підходи до діагностики, профілактики та лікування / А.А. Живецька-Денисова, І.І. Воробйова, В.Б. Ткаченко, Н.В. Рудакова // Перинатология и педиатрия, 2017.- №2(70).- С. 91-98.

ОЦІНКА ЕФЕКТИВНОСТІ ПРОГРАМ БОРОТЬБИ ПРОТИДІЇ ТУБЕРКУЛЬОЗУ В РІЗНИХ РЕГІОНАХ СВІТУ

Шевченко Ольга Станіславна,

к. мед. н., професор; кафедра інфекційних хвороб та фтизіатрії,
Харківський національний медичний університет

Бойко Ілля Сергійович

студент; Харківський національний медичний університет

Актуальність. Туберкульоз залишається великою глобальною загрозою здоров'ю і визначення ефективності програм контролю є критичним для подолання цієї проблеми. Різні регіони світу стикаються з унікальними викликами, такими як різні соціокультурні та економічні умови, що вимагає індивідуального підходу до стратегій контролю туберкульозу. Оцінка ефективності дозволяє визначити успішність і недоліки існуючих програм, сприяючи постійному удосконаленню методів протидії цій хворобі. Зростання лікарської стійкості та поява нових штамів туберкульозу підсилюють необхідність постійного вдосконалення контрольних програм для ефективного лікування та запобігання. Нерівномірне поширення туберкульозу визначає необхідність у виготовленні індивідуальних стратегій для кожного регіону, щоб максимально врахувати його специфічні особливості та проблеми [1]. Соціокультурні фактори, такі як рівень освіти та доступ до медичних послуг, значущі для ефективності програм контролю, роблять цю тему критичною для дослідження. Вдосконалення програм контролю туберкульозу вимагає не лише оцінки результатів, але і постійного апгрейду стратегій з огляду на змінюючіся умови та виклики. Інтеграція узгоджених та ефективних програм у міжнародному масштабі є ключовим елементом глобального стратегічного підходу до боротьби з туберкульозом. Отже, вивчення ефективності програм контролю туберкульозу в різних регіонах світу є стратегічно важливим для поліпшення здоров'я всіх націй [2].

Мета. Оцінка ефективності існуючих програм контролю туберкульозу в різних регіонах світу.

Матеріали та методи. Огляд літературних джерел. Статистичний метод.

Результати. В ході дослідження ефективності програм контролю туберкульозу в різних регіонах світу отримано наступні результати. Загальний аналіз вказує на важливість індивідуального підходу до стратегій контролю у кожному регіоні з урахуванням його унікальних умов. Успішність програм була оцінена на основі різних критеріїв, включаючи відсоток успішно вилікуваних пацієнтів, час до діагностики та лікування, а також рівень лікарської стійкості [3]. Виявлено, що в регіонах з вищим рівнем освіти та доступу до медичних послуг досягається більша ефективність програм контролю туберкульозу. Застосування інноваційних технологій у програмах також пов'язане із покращенням результатів. Особливу увагу слід приділити регіонам з високим рівнем лікарської стійкості, де відзначено необхідність посилення заходів з контролю та профілактики. За аналізом глобальних тенденцій виявлено вплив пандемії COVID-19 на ефективність програм контролю туберкульозу, зокрема затримки в діагностиці та лікуванні [4]. Це підкреслює необхідність адаптації стратегій контролю до нових реалій. Загальний висновок полягає в тому, що ефективність програм контролю туберкульозу є результатом комплексного підходу, який враховує місцеві умови, рівень розвитку медичної інфраструктури та готовність до інновацій. Подальше дослідження та вдосконалення програм будуть визначальними для досягнення глобальних цілей контролю туберкульозу [5].

Висновок. На основі результатів дослідження ми можемо стверджувати, що ефективність боротьби з туберкульозом прямо пропорційна лікарському забезпеченню та фінансуванню структур охорони здоров'я регіону.

СПИСОК ЛІТЕРАТУРИ:

1. <https://www.who.int/publications-detail-redirect/9789241507103>
2. <https://www.ncbi.nlm.nih.gov/pmc/articles/PMC9489042/>

3. <https://systematicreviewsjournal.biomedcentral.com/articles/10.1186/s13643-023-02296-0>
4. <https://www.bmj.com/content/331/7529/1364>
5. <https://www.emerald.com/insight/content/doi/10.1108/IJHG-06-2021-0060/full/html>

**ADVANTAGES AND OPTIMUM REGIME
OF CYCLIC PHYSICAL EXERCISE**

Шершень Олександра Олегівна

Харківський національний університет радіоелектроніки
м. Харків, Україна

Abstract: The modern vision of the optimum physical activity of the individual for prolonging life is highlighted. The advantages of moderate-intensity cyclic exercises for reducing the risks of cardiovascular diseases have been revealed.

Keywords: intensity, motor activity, running, METS.

Introduction. At the current stage of society's development, it is considered expedient to use physical exercises for the purpose of prolonging life and personal survival. There is an active discussion about the benefits of sports in reducing the incidence of the population. Thus, according to the results of a meta-analysis by R. Ojaetal [1, p. 346], a significant decrease in the mortality rate is associated with cycling, swimming, racket exercises, and aerobics. However, there were no significant connections between the reduction in mortality and football and running. Therefore, the question of the expediency of using cyclical exercises of a significant volume and intensity to increase a person's motor activity is relevant.

Motor activity and desire for physical exercises can be genetically determined, and physical fitness can be correlated with physical activity. However, no independent prognostic value of motor activity for mortality from cardiovascular diseases was found, and its current level is more important than the previous level of motor activity [2, p. 960-961]. However, active people have a reduced risk of cardiovascular disease compared to inactive people. Moreover, the relationship between motor activity and VO_2 max is quite weak and non-linear. A further increase in VO_2 max requires an increase in high-intensity motor activity.

It is generally accepted that the higher the level of intense physical activity, the

better it is for health. Experienced athletes engaged in extreme sports are considered the embodiment of health. For example, world-class Finnish skiers and endurance sports athletes, as well as Olympic medalists, showed a life expectancy of 2.8 to 6 years compared to control groups of people with normal motor activity. However, recent studies show that excessive amounts of physical activity can damage the heart.

The most common means of physical activity is brisk walking. It, like running, can have an equivalent level of cardiovascular risk reduction, except that the time spent walking should be 2-4 times more than in running. However, walking is much easier to do every day, it is a stable and safe exercise for the musculoskeletal system. Instead, the marathon is one of the most popular sports events and hobbies of middle-aged people and the non-athletic population. Thus, the number of marathon participants has increased from 25,000 runners in 1976 to approximately 2 million in 2010. The general trend is that modern society is sharply divided into a growing number of vigorous exercise enthusiasts and a much larger portion of sedentary individuals [3, p. 2673]. Therefore, the question of determining the optimal and upper quantitative limit of the motor activity of the population is relevant .

The purpose of the study is to highlight modern approaches to determining the optimal dose of useful motor activity of the population.

Research material and methods. Analysis of modern general recommendations and scientific research.

Research results and their discussion. Adequate physical activity, according to the WHO, has changed only slightly over the past 20 years. The current physical activity recommendation for optimal reduction of cardiovascular disease and mortality in society is 150 minutes per week of moderate-intensity exercise or 75 minutes per week of vigorous-intensity exercise. However, the training duration of amateur marathoners far exceeds these recommendations. Thus, the 2008 public health guidelines indicate that approximately 3-5 doses of the recommended minimum leisure-time physical activity will have health benefits, and 10 or more doses do not appear to pose an excessive health risk. In adults aged 18-64, physical activity includes leisure-time physical activity, transportation (eg, walking or

cycling), professional activities (eg, work), housework, play, sports or daily exercise, family and public events.

One of the approaches to determining the optimal motor activity can be considered the determination of the metabolic equivalent (METs). It is a unit of measurement of physical load, which is understood as the amount of load that corresponds to the state of rest of a particular person. METs (ml/kg-min) is measured by determining SC (oxygen consumption) at rest. It is most correct to use this value in its individual determination, that is, how many units of METs a person is able to issue in one or another mode. However, if there are no such individual data, then one METs is understood as 3.5 ml/kg-min.

Moderate activity (4-6 METs) is indicated to be beneficial, but only vigorous activity (6 METs or more) is clearly associated with a reduction in mortality. However, there is an opinion that more than 9 METs of exercise in women and 10 METs of exercise in men in training or 3-10 doses of recommended physical activity or more than 120 minutes per week of exercise have no significant health benefits. High doses of physical exercise do not contribute to further reduction of mortality risks, but neither do they increase them [4, p. 119].

Young people with a busy lifestyle and with a shortage of time can achieve significant benefits in reducing the risk of cardiovascular diseases due to short training sessions of 10 minutes per day 3-4 times, that is, in less than one hour per week. This is consistent with the recommendation of the Japanese public health organization, which consists of daily 10+ minutes of moderate and active activity of any nature, which contributes to a 3.2% reduction in the incidence of the population.

It is known from other studies that the mortality rate steadily decreases with an increase in the loss of physical energy from 500 to 3500 kcal per week. However, those who consumed more than 3,500 kcal had a slightly higher death rate compared to those who consumed between 2,500 and 3,500 kcal per week.

It was shown that runners who ran 20-25 miles per week seemed to lose their life expectancy advantage over non-runners. On the other hand, those who ran 5-20 miles per week had a 25% reduction in lifetime risk. A similar pattern was observed

for running speed: fast runners who ran at 8 mph or faster had fewer health benefits than those who ran at speeds around 6 to 7 mph. Moreover, people who ran 6-7 days a week lost health benefits, unlike those who ran 2-5 days a week.

Epidemiological studies in the general population examining the relationship between running and mortality reduction consistently show an inverted J-shaped graph based on the approximate relationship of «jogging intensity» (time, distance, speed, frequency, and metabolic equivalent minutes/week) and reduction in «cardiac – vascular mortality». This graph claims that there is a significant reduction in cardiovascular mortality at lower doses of intensity, with benefits diminishing at higher volumes and intensities of work.

In contrast, in Schnohr study [5, p. 417-419], the lowest mortality was associated with jogging at a slow or moderate pace for 2.5 hours per week and with a frequency of less than 3 times per week. This study found a U-shaped relationship between mortality and jogging dose based on pace, amount, and frequency. Moreover, the mortality rate from intense jogging does not differ significantly from that recorded in people who do not run. This is controversial, as people are unlikely to lose all the benefits of exercise by performing high-intensity training and have mortality rates similar to those with sedentary lifestyles. A weekly cumulative dose of no more than 5 hours of vigorous exercise performed on a non-daily basis may be a safe upper range for optimal cardiovascular health and longevity.

Thus, numerical data indicate an inverse relationship between regular exercise and mortality. More than 30 minutes of moderate-intensity physical activity, preferably daily, is usually recommended. Moreover, there are no recommendations regarding the upper threshold of physical activity. The advantage of maximally reducing mortality can be achieved by regular physical exercises of a cyclic nature with light and moderate intensity compared to a sedentary lifestyle.

Conclusions.

1. The volume of exercises performed during training and competitions by amateurs and professional athletes exceeds the dose necessary for optimizing the cardiovascular system. The priority for reducing cardiovascular risks should mainly

be focused on the lower level of physical activity. However, today there is no convincing evidence that too intense and voluminous physical exercises are harmful.

2. Health professionals should encourage sedentary adults to engage in leisure-time physical activity, which will promote longevity. At the same time, you should not interfere with the activities of those people who are already engaged in high activity.

3. The relationship between the reduction in mortality from cardiovascular diseases and the dose of physical activity is curvilinear in nature. A higher level of physical activity reduces the further enhancement of the benefit for heart disease prevention or may be characterized by a plateau level for each additional METS of exercise performed.

Prospects for further research in this direction consist in the development of training programs for walking and running based on the identified optimal values and modes of motor activity.

REFERENCES

1. Oja P., Titze S., Kokko S., Kujala U. M., Heinonen A., Kelly P., Koski P., Foster C. Healthbenefits of different sport disciplines for adults: systematic review of observational and intervention studies with meta-analysis. *British Journal of Sports Medicine*. 2015. Vol. 49(7). P. 434-440.

2. Arem H., Moore S. C., Patel A., Hartge P., Berrington de Gonzalez A. et al. Leisuretime physical activity and mortality: a detailed pooled analysis of the dose-response relationship. *JAMA Intern Med*. 2015. Vol. 175(6). P. 959-967.

3. Maessen M., Hopman M., Verbeek A., Eijsvogels T. Dose of jogging: mortality versus longevity. *J Am Coll Cardiol*. 2015. Vol. 65(24). P. 2672-2673.

4. Burkule N. Marathon running for amateurs: Benefits and risks. *J Clin Prev Cardiol*. 2016. Vol. 5. – P. 113-124.

5. Schnohr P., O'Keefe J. H., Marott J. L., Lange P., Jensen G. B. Dose of jogging and long-term mortality: the Copenhagen City Heart Study. *J Am Coll Cardiol*. 2015. Vol. 65. P. 411-419.

**ОЦІНКА ПОШИРЕНOSTІ КАРІЄСУ СЕРЕД НАСЕЛЕННЯ
ЗАКАРПАТСЬКОЇ ОБЛАСТІ ВІКОМ ВІД 18 ДО 24 РОКІВ**

Шетеля Володимир Володимирович,
PhD, доцент
Крічфалушій Сергій Іванович,
Бойчук Микола Михайлович
Ньорба-Бобиков Михайло Михайлович,
асистенти кафедри, стоматологічний факультет,
ДВНЗ «Ужгородський національний університет»,
м. Ужгород, Україна

Анотація. Актуальність даної роботи обґрунтовується тим, що не зважаючи на достатню кількість наукових публікацій в сфері профілактики карієсу зубів, дотепер фіксується дуже висока поширеність та інтенсивність карієсу зубів, особливо у дітей в Україні. Основним методом оцінки поширеності захворювання карієсом було дослідження даних пацієнтів університетської стоматологічної поліклініки стоматологічного факультету ДВНЗ «УжНУ». У ході проведення дослідження був встановлений високий показник поширеності захворювання карієсом у населення Закарпатської області молодого віку (18-24 років). Це свідчить про те, що існує необхідність розробки більш ефективних методів профілактики захворювань карієсу та підвищити рівень медико-просвітницької діяльності серед дітей та їх батьків, задля забезпечення зменшення рівня захворюваності карієсом.

Ключові слова: стоматологія, карієс, інтенсивність карієсу, поширення, природна зона, профілактика стоматологічних захворювань.

Вступ. Актуальність даної роботи обґрунтовується тим, що не зважаючи на достатню кількість наукових публікацій в сфері профілактики карієсу зубів, дотепер фіксується дуже висока поширеність та інтенсивність карієсу зубів, особливо у дітей в Україні [1-3]. Згідно даних Клітинської О. В., (2015)

поширеність карієсу тимчасових зубів становить 98,3% при інтенсивності 14,9, а поширеність карієсу постійних зубів в 12 річних дітей даній природній зоні становить $91,4 \pm 2,3\%$ при інтенсивності $11,3 \pm 0,1$. З огляду на дану ситуацію, існує необхідність доповнення цих даних щодо поширеності карієсу і серед підліткового та населення молодого віку.

Мета роботи. Провести оцінку поширеності карієсу серед населення віком від 18 до 24-х років у Закарпатській області.

Матеріали і методи дослідження. Основним епідеміологічним методом оцінки поширеності захворювання карієсом було дослідження даних пацієнтів університетської стоматологічної поліклініки стоматологічного факультету ДВНЗ «УжНУ». Об'єктом дослідження виступали пацієнти УСП віком від 18 до 24 років, предметом виступали дані медичних записів лікарів-стоматологів.

Результати. Під час проведення дослідження нами було проаналізовано, з урахуванням принципів анонімності, дані 142-х пацієнтів університетської стоматологічної поліклініки віком від 18 до 24-х років, які звернулися до лікарів-стоматологів терапевтичного профілю. До групи пацієнтів входило 76 осіб жіночої статі (53,52%) та 66 осіб чоловічої статі (46,48%). З них було відібрано 96 людей, що і становили основну вибірку пацієнтів. Серед них було 87 осіб (90,63%), що мали хоча б один вже лікований зуб, який вже був раніше уражений карієсом. Також було визначено, що 56 осіб (58,33%) мали ураження карієсом нових зубів та 12 осіб (12,5%) наявні ураження вторинним карієсом на вже пролікованих зубах. Результати представлені на діаграмі нижче.



Рис. 1 Діаграма поширеності ураження

Висновки. У ході проведення дослідження був встановлений високий показник поширеності захворювання карієсом у населення Закарпатської області молодого віку (18-24 років). Це свідчить про те, що існує необхідність розробки більш ефективних методів профілактики захворювань карієсу та підвищити рівень медико-просвітницької діяльності серед дітей та їх батьків, задля забезпечення зменшення рівня захворюваності карієсом.

СПИСОК ЛІТЕРАТУРИ

- 1.) Безвушко ЕВ, Мельничук, НІ, Гутор ТГ. Карієс зубів та фізичний розвиток дітей, які проживають в окремих біогеохімічних провінціях Закарпаття. Вісник проблем біології і медицини. 2014;3(2):320–3.
- 2.) Бойцанюк СІ, Кузняк БВ, Кузняк ЛВ. Сучасні можливості ранньої діагностики карієсу зубів. Клінічна стоматологія. 2014;1:29–32.
- 3.) Гринишин ОБ. Вікові особливості ураженості карієсом тимчасових зубів у дітей. Експериментальна та клінічна фізіологія і біохімія. 2015; 4:94–102.

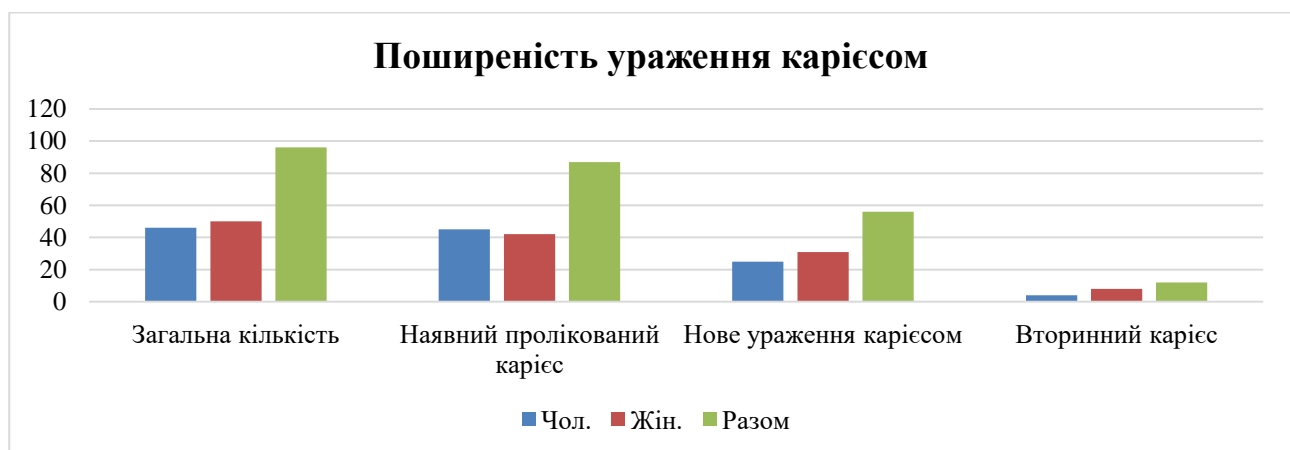
РОЗПОВСЮДЖЕНІСТЬ МІОПІЇ ПІД ЧАС ДИСТАНЦІЙНОГО НАВЧАННЯ СЕРЕД СТУДЕНТІВ МЕДИКІВ

Яворський Олександр Васильович

д.м.н., професор

Шевелєва Ілона Володимирівна,

Волошина Ангеліна Сергіївна

Студенти

Харківський національний медичний університет

м. Харків, Україна

Анотація: Публікація актуалізує питання розповсюдженості міопії під час дистанційного навчання серед студентів медиків. Високий рівень захворюваності зумовлений використання сучасних технологій та відсутністю належного виконання гігієни органу зору. Робота містить огляд проведеного інтернет-опитування серед здобувачів вищої медичної освіти. Підсумовуючи, цей матеріал можна зробити висновок, що дотримання профілактичних заходів може зберегти якість зору.

Ключові слова: міопія, профілактичні заходи, дистанційне навчання, орган зору, анкетування.

Вступ. На сьогоднішній день, у зв'язку з розповсюдженням дистанційної форми навчання гостро стоїть проблема захворювань органу зору, а саме міопії. Міопія- це такий дефект зору, при якому людина не може сфокусуватися на віддалених предметах, але при цьому добре бачить близько розташовані об'єкти. Кожен день люди використовують різноманітні гаджети, не замислюючись над тим, як пагубно вони впливають на якість життя і в першу чергу на орган зору. На жаль, люди використовують гаджети досить тривалий час протягом дня, нерідко це може буди більше 6 годин безперервно під час виконання певної роботи на комп'ютері. Також, проблемою стає те, що мало хто дотримується гігієни зору.

Міопія є досить розповсюдженим захворюванням органу зору, яке істотно

може погіршити якість життя. Тому вкрай важливо дотримуватися профілактичних заходів.

Метою даного дослідження є вивчення розповсюдженості міопії, факторів, що впливають на розвиток даної патології та формування ефективних профілактичних заходів.

Методи. Було проведено інтернет-опитування серед студентів медичного університету, в якому взяли участь 88 осіб. Вибірка загалом складалася з жінок - 49 (55,7%), в той час як на чоловічу стать припало - 39 (44,3%) За основу була взята анкета ,що стосувалася дослідження розповсюдженості міопії, факторів, що впливають на розвиток даної патології.

Результати. В анкетуванні приймала участь вікова група від 18 до 30 років, причому вік 18-21 становив 59,1%; вік 21-25 - 36,4%, вік 25-30 - 4,5%. Дані опитування показали, що нормальний зір мають 20 студентів- 22,7%, гіперметропію мають 12 людей- 13,6%, міопію має 56 опитуваних, що становить 63,7%. Також під час дослідження було з'ясовано, що захворювання не залежить від статті, тобто можуть хворіти як жінки так і чоловіки. З'ясували, що короткозорість більшість виявили з 14 до 25 років - 54,6%, з 6 до 12 років - 9,1%, до 6 років- 4,5%. Більша частина студентів, а саме 59,1%, стверджує, що зір суттєво погіршився під час дистанційного навчання, 72,7% з яких пов'язують таке явище з щоденним використанням гаджетів. Серед провідного чинника, що впливає на погіршення зору є безперервне використання смартфонів чи комп'ютерів щодня. Лише 4,5% опитуваних проводять до 2-х годин за екраном, 4,5% - 2-4 години; 27,3% - 4-6 годин; 27,3% - 6-8 годин, 36,4% - більше 8 годин на добу. 90,9% студентів відчувають швидку стомлюваність очей під час роботи, яка потребує концентрації та напруги, але при цьому продовжують працювати, і лише 9,1% не відзначають стомлювальності. Також, більшість (63,6%) мають неприємні відчуття при переведенні погляду з далеких предметів на ближні або навпаки, помічають під час дня, що видимі предмети починають роздвоюватись, мають підвищену світлочутливість та 36,4 % опитуваних не відмічають суттєвих проблем з цим.

На жаль, багато студентів (76,8%) не дотримуються гігієни зору під час роботи та навчання і лише 23,2% піклуються про свій зір. На сьогодні існує не один метод корекції зору, так 45,5% з опитуваних використовують окуляри, 13,7% - контактні лінзи, 4,5% зробили лазерну корекцію зору, 36,4% взагалі ніяк не поліпшують зір, хоча мають певні проблеми. Усім відомо про важливість регулярних профілактичних оглядів у офтальмолога, оскільки це суттєво може вплинути на якість зору, адже на початкових стадіях захворювання можна виявити патологію та успішно її скорегувати. 40,9% студентів рідше ніж один раз на рік відвідують лікаря, 31,8% - раз на рік, 9,1% - раз на пів року, 18,2% взагалі не перевіряють зір.

Висновок. Розглянувши проблему зору серед студентів медиків під час дистанційної форми навчання, можна визначити її значимість для подальших наукових досліджень. Отримані результати свідчать про те, що більша частина студентів має проблему з зором, причому великий відсоток з них має саме міопію. Також дослідження показало, що велика кількість факторів у своїй мірі впливає на стан зору. На жаль, щоденне безперервне використання гаджетів, не дотримання студентами гігієни зору під час навчання/роботи, не регулярне відвідування лікаря-офтальмолога негативно впливає на якість зору людей.

Оскільки гаджети є невід'ємною частиною сьогодення, вкрай важливим є дотримання профілактичних заходів: проходження планових медичних оглядів у лікаря-офтальмолога (не рідше один раз на рік); висвітлення проблем органу зору, що пов'язано з використанням сучасних технологій; просвітницька робота у школах, університетах та на роботі щодо гігієни зору; роз'яснення важливості дозованого використання гаджетів; звернення до лікаря при перших симптомах погіршення зору; не нехтувати носінням окулярів або контактних лінз при наявності патології; використання спеціальних захисних окулярів та зволожуючих крапель для очей при роботі за комп'ютером.

PHARMACEUTICAL SCIENCES

ФАРМАКОГНОСТИЧНИЙ АНАЛІЗ ТА ФАРМАКОЛОГІЧНІ ВЛАСТИВОСТІ *BELLIS PERENNIS L.*

Кирпичова Евеліна Ігорівна

студентка

Герасимюк Наталія Валеріївна

асистентка

Приступа Богдан Володимирович

к.б.н., доцент

Одеський національний медичний університет,
м. Одеса, Україна

Вступ. Незважаючи на важливість усіх методів лікування, незалежно від їх синтетичного або природного походження, зростаючий інтерес до лікування на основі фітохімічних речовин вимагає додаткових досліджень. Останнім часом з'являється все більше доказів використання місцевих фітохімічних речовин для прискорення загоєння ран різноманітного походження. На даний час відбувається збільшення досліджень щодо переваг деяких фітохімічних продуктів, таких як *Curcuma longa*, мед, рослини роду *Terminalia* та *Bellis*, які впливають на запальний процес і поліпшують загоєння ран. Проводячи дослідження лікарських рослин, які можуть мати протизапальну та ранозагоювальну активність, нашу увагу привернула рослина роду стокротки (*Bellis*), які поширені в Україні, мають значну біомасу та є легко культивованими.

Мета роботи. Аналіз наукової літератури щодо фармакогностичного дослідження рослин роду *Bellis*.

Матеріали та методи. Був проведений ретроспективний аналіз наукової літератури та баз даних PubMed, Google Scholar щодо ботанічної

характеристики, фітохімічного складу та медичного застосування рослин роду *Bellis*. Для пошуку вводили такі ключові слова: «*Bellis*», «Стокротки», «Ботанічний опис *Bellis*», «хімічний склад *Bellis*» та «медичне використання *Bellis*».

Результати та обговорення. *Bellis perennis* - це багаторічна трав'яниста рослина, яка належить до родини айстрових (*Asteraceae*). Вона має короткий клубнеподібний корінь та формує прикореневі листові розетки. Садівники використовують близько 30 видів маргариток. Існують ранні та пізні сорти. Крім того, маргаритки можуть мати різні за формою і розмірами суцвіття. Листя *Bellis perennis* формують розетку близько до землі. Вони довгі, ланцетно-овальні, зубчасті по краях і, як правило, мають гладку або слабо опушену поверхню.

Квітки збираються в одиночних головках на великих стеблах. Центральні квітки є трубчастими, а крайові - язичковими, можуть мати біле, рожеве або червоне забарвлення. Квіти приваблюють бджіл і метеликів.

Стебла стокротки прямі, жорсткі і високі від 5 до 20 см. Плід стокротки представляє собою мішок з насінням (ахенією), який формується після цвітіння.

І квіти, і коріння *Bellis perennis* містять тритерпеноїдні бісдесмозидні сапоніни олеананового типу: переннізозиди та беллісапоніни з речовинами, що сприяють синтезу колагену, антигіперліпідемічної, протигрибкової та протипухлинної активності.

Вченими з Тернополя було встановлено, що у траві стокроток багаторічних дикорослих у значних кількостях містяться геранілацетат (27,55% від загальної кількості виявлених сполук), гераніол (7,33%), γ -хімачален (5,71%), α -терпінілацетат (4,97%), у траві стокроток багаторічних культивованих – гексагідрофарнезилацетон (15,83%), вірідифлорол (14,58%), сквален (10,32%), γ -хімачален (10,20%), α -бісабол (7,92%), геранілацетат (4,54%), глобулол (3,36%), фітол (3,28%).

Було досліджено варіації загального вмісту фенолів і флавоноїдів, а також антиоксидантної активності квіток *Bellis perennis*. Вміст флавоноїдів

коливається від 0,31 до 0,44 мг еквіваленту кверцетину/100 мг сухої маси та від 1,37 до 2,20 мг еквіваленту апігенін-7-глюкозиду/100 мг сухої маси.

Було вивчено водний екстракт надземних частин *Bellis perennis*, який має протимікробну, антибіоплівкову та інгібіторну дію.

У 2014 році, вченими було досліджено протипухлинну активність фракцій, отриманих із квіток *B. perennis*. Найбільш активна фракція показала 99% інгібування пухлини при 3000 мг/л.

Апігенін-7-О-гікопіранозид (ApG), флавоноїд, виділений із квіток *Bellis perennis* L., продемонстрував сильний антиоксидантний потенціал *in vitro* завдяки здатності видаляти гідроксильні радикали та оксид азоту, а також запобігав утворенню тіобарбітурових кислото-активних речовин.

Протизапальні властивості стокротки оцінювали *in vitro*. Екстракти *B. perennis* оцінювали для вивчення інгібування продукування NO в клітинах RAW 264.7, стимульованих LPS мишачих макрофагів, де метанольний і дихлорметановий екстракти виявилися найбільш ефективними.

Висновки. Таким чином встановлено, що рослини роду стокротки містять в собі велику кількість унікальних БАП та використовуються в медицині багатьох країн світу для лікування різноманітних захворювань. Так, за результатами досліджень вчені виявили протизапальну, антиоксидантну, протитуберкульозну, протимікробну, антибіоплівкову та інгібіторну дію. Але, подекуди, зустрічаються дослідження які розкривають більш широкий спектр медичного використання даної рослини що безумовно надає актуальність до більш глибокого дослідження.

СТВОРЕННЯ УНІФІКОВАНОЇ СИСТЕМИ ДІАГНОСТИКИ ШКІРИ

Руденко Єлизавета Ігорівна

Студент

Національний фармацевтичний університет

м. Харків, Україна

Анотація: У роботі розглянуті два види класифікації типів шкіри, здійснений аналіз рекомендацій щодо догляду за шкірою з акне. Дослідженні матеріали щодо впливу видимих проявів акне на самооцінку та емоційний стан анкетованих. Розглядався ринок збуту косметичних засобів та пошукових запитів. Розроблена анкета та проведене анкетування контрольної групи.

Ключові слова: діагностика шкіри, типи шкіри, догляд за шкірою з акне

З періоду відкриття салонів краси підприємницями Хеленою Рубінштейн та Елізабет Арден до теперішнього часу відбулося значне зростання ринку косметичної продукції та була впроваджена велика кількість інновацій. Нова система розроблена професором дерматології Леслі Бауманн у 2004 році. Використовується в генетичних дослідженнях, клінічних дослідженнях, а також у дерматології та косметології. На сьогоднішній день існує велика кількість різноманітних косметичних засобів, ринок косметичних товарів постійно розширюється, що ускладнює вибір засобів по догляду за шкірою. В цей же час існує спеціальний опитувальник BSTI, що дозволяє визначити тип шкіри людини, орієнтуючись на котрий можна обрати необхідні косметичні засоби та процедури по догляду за шкірою. За допомогою BSTI вдається розрізнити стан шкіри, враховуючи 4 різноманітних властивості шкіри (жирність/сухість, чутливість/резистентність, зморшкуватість/пружність), при цьому тип шкіри записується за допомогою чотирьохлітерної абрєвіатури. Кожна літера визначає схильність шкіри до характерних змін. Бальна оцінка, отримана при виявленні типу шкіри клієнта за допомогою BSTI, несе відповідну інформацію, що

полегшує підбір необхідних для догляду за шкірою засобів та процедур, що призначить лікар або косметолог. Оцінка стану та типу шкіри за допомогою BSTI також допоможе і споживачу зробити правильний вибір під час придбання косметичних засобів по догляду за шкірою. Сьогодні в більшості випадків проблеми всіх 16 типів шкіри можна усунути при використанні засобів місцевого догляду за шкірою або проходження дерматологічних процедур. [1]

В основі лежать 4 характеристики шкіри:

1. Жирність/сухість
2. Чутливість/ резистентність
3. Пігментація/ відсутність пігментації
4. Зморшкуватість/ гладкість



Схема 1. Алгоритм визначення типу шкіри за Л. Бауманн

Діапазон складає від 7 до 28 балів. Низька оцінка показує на підвищену сухість, а висока - на прояв жирності шкіри. Бальна оцінка стану шкіри допомагає полегшити вибір необхідного косметичного догляду.

Хоча знання щодо дерматологічного лікування хронічних акне значно зросли за останні роки, відносно небагато досліджень оцінювали вплив ефективного фізичного втручання на психоемоційне функціонування пацієнтів. Гіпотези щодо психологічного впливу акне були розроблені з використанням концепцій, взятих з еволюційної психології. Вибірку з 34 пацієнтів (19 чоловіків і 15 жінок) із хронічними вуграми оцінювали на психологічну,

емоційну та дерматологічну симптоматику за допомогою різноманітних анкет для самооцінки протягом чотирьох часових точок протягом 16 тижнів лікування ізотретиноїном. Під час першого лікування ізотретиноїном 15 пацієнтів (44%) повідомили про клінічно значущі рівні тривоги, тоді як шість пацієнтів (18%) повідомили про клінічно значущу депресію. Жінки з акне відчували значно більше збентеження, ніж їхні колеги-чоловіки, щодо свого захворювання шкіри. Лікування ізотретиноїном спричинило значне поліпшення багатьох психологічних функцій, хоча емоційний стан пацієнтів виявився більш стійким до змін. Виявляється, що акне є станом, який може завдати шкоди, навіть у довгостроковій перспективі, емоційному функціонуванню деяких пацієнтів. Мало дослідників займалися ключовим питанням виявлення психологічних процесів, які викликають загострені емоційні реакції, зареєстровані у багатьох пацієнтів з акне. Когнітивні підходи до психопатології, дають теоретичне пояснення спостережуваної мінливості емоційних реакцій у пацієнтів. Суть когнітивного підходу полягає в тому, що психологічні механізми (тобто усталені та реактивні процеси мислення) перетворюють особистий досвід на негативні емоції або емоції, що базуються на страху. Таким чином, висунувши гіпотезу та операціоналізуючи когнітивні явища у пацієнтів з акне, можна отримати уявлення про те, як пацієнти з акне розуміють шкірне захворювання та як таке пізнання створює основу для будь-якого емоційного стресу, який виникає в результаті. [2]

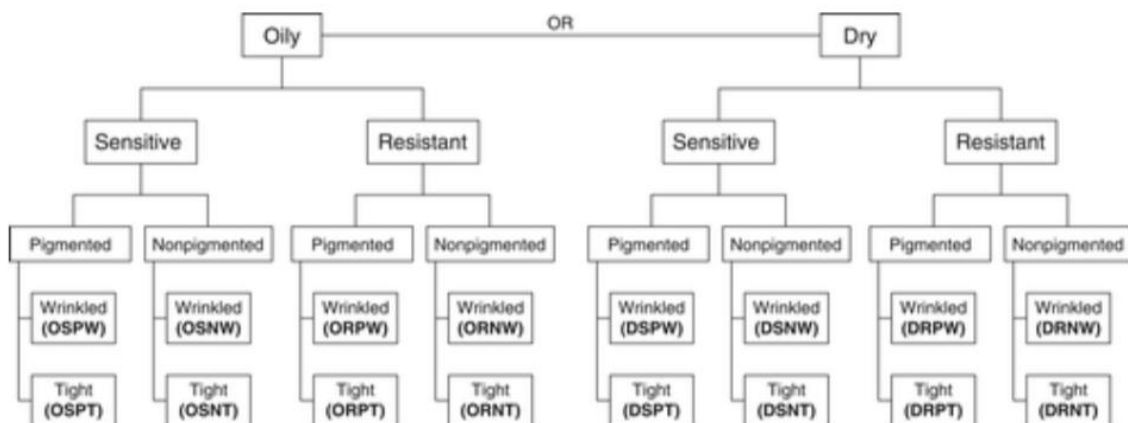
Відомо, що звичайні вугрі негативно впливають на всі аспекти якості життя. Однак, незважаючи на те, що вважається, що акне виникає у більшості підлітків, наразі є небагато даних про вплив акне на цю вікову групу. Було використане анонімне перехресне опитування 200 підлітків (15-18 років) школярів. Тестування було проведено за допомогою двох опитувальників: дитячого дерматологічного індексу якості життя (CDLQI) та кардіффського індексу інвалідності від акне (CADI).

Результати: акне за власними оцінками було у 83% підлітків (147 із 178) із подібним розподілом за статтю (54% чоловіків, 46% жінок). Дев'ять учнів

отримали від 5 до 9 балів (17-30% порушення), що свідчить про помірне порушення якості життя людини, а троє отримали > 10 (> 33% порушення), що свідчить про серйозне порушення. Загальний середній бал CADI (макс. 15) 1,9 (13% порушення), від 0 до 1 (діапазон 0-15) також був низьким, але 12 учнів отримали від 5 до 9 (33-60% порушення), один учасник мав 10+ балів (> 67% погіршення) та один з максимальним балом, 15 (100% порушення). Три чверті (75%) використовували безрецептурні продукти, з яких лише третина (33%) вважали, що вони «дуже допомагають». П'ятнадцять відсотків отримували призначене лікування від спеціалістів, з яких 66% вважали його корисним.

Висновки: акне за власними даними виникло у 83% шотландських підлітків, які брали участь у цьому дослідженні, що підтверджує попередні повідомлення про високу поширеність акне серед підлітків. Дослідження виявило що 11% (16/147) підлітків, які вважають, що на їхнє життя суттєво впливають прищі (8% від помірної до важкої, 3% серйозної). Важливо своєчасно виявляти та лікувати таких підлітків, щоб зменшити майбутній соціальний тягар їх акне. [3]

Так і для дорослих вплив акне на якість життя подібний до астми, епілепсії, діабету, болю в спині, артриту та ішемічної хвороби серця, згідно з даними SF-36. Оцінки для акне становили від 2 до 17,7, а для розацеа – від 4,3 до 17,3; бали DLQI для псоріазу коливалися від 1,7 до 18,2. [4]

Статистика говорить про те, що у 2022 році обсяг світового ринку засобів для догляду за шкірою оцінювався в 104,24 мільярда доларів США та, за прогнозами, зросте з 109,71 мільярдів доларів США у 2023 році до 167,22 мільярдів доларів США до 2030 року, демонструючи CAGR 6,21 % протягом прогнозованого періоду.

До засобів догляду належать креми, лосьйони та сироватки, які покращують якість і здоров'я шкіри та забезпечують живлення. Ці продукти щодня використовуються жінками та чоловіками для різних цілей, наприклад зволоження, очищення та інші. Нещодавно з'явився тренд на догляд за шкірою з використанням органічних і засобів з пакуванням, що піддаються переробці.

Інгредієнти отримані з натуральних продуктів, таких як екстракти листя та екстракти коренів, також набирають популярність.

Залежно від каналу розподілу ринок поділяється на косметичні магазини, супермаркети/гіпермаркети, онлайн канали. Очікується, що косметичні магазини будуть лідерами ринку, оскільки вони є спеціалізованими магазинами, де всі косметичні продукти доступні та полегшують клієнтам фізичну перевірку деталей продукту. Ці магазини можуть пропонувати індивідуальні набори, що відображають потреби клієнта. Також припускають, що супермаркети та гіпермаркети також займуть значну частку ринку завдяки широкому асортименту різних категорій засобів особистої гігієни в одному місці, що значно економить час споживача. Онлайн-канали також відіграють вирішальну роль у сприянні зростанню сегмента завдяки широкій присутності та комфорті вибору. [5]

Наочним прикладом слугують і пошукові запити в Україні у 2023 році.



Рис. 1. Результати пошуку 11.08.2019-08.12.2023



Рис. 2. Результати пошуку 11.08.2019-08.12.2023 згідно типів шкіри

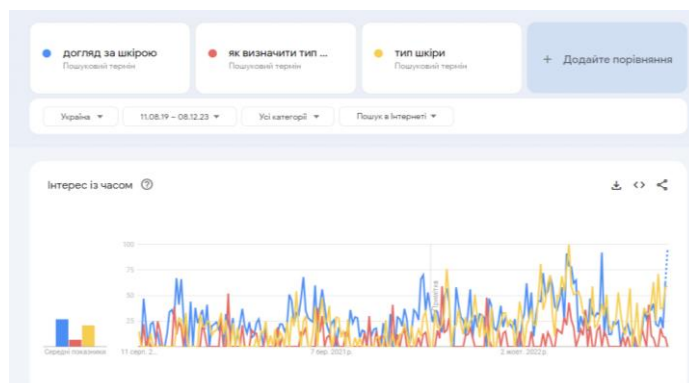

Рис. 3 Статистика пошукових запитів за один день.

З відкритих джерел Google Trends можемо дізнатися найчастіші питання українців. Проаналізувавши пошукові запити можна побачити зростання цікавості до визначення типів шкіри, а також великий об'єм займають пошуки пов'язані із такими ключовими словами як "прищі" та "акне". [6]

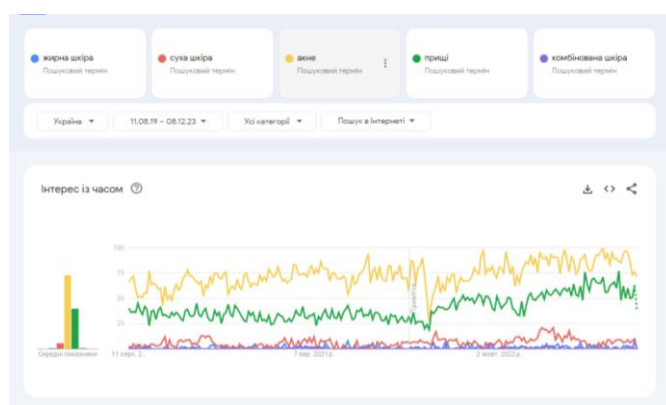
При цьому середньостатистична жителька України тратить на косметику приблизно 7200 гривень на рік, а з 29 засобів, що мають, використовують лише 11% опрошених українок купують свою улюблену косметику, коли є знижка, тобто про запас. Купують потрібні косметичні засоби, коли ті закінчуються, 33% жінок, а 23% — коли хочуть.

Які фактори впливають на здійснення покупки? Більшість опитаних (65%) керуються ціною. Далі йде до розрахунку склад — 50% українок відзначили цей фактор. Також важливими виявилися особисті вподобання (43%) та бренд (36%). [7]

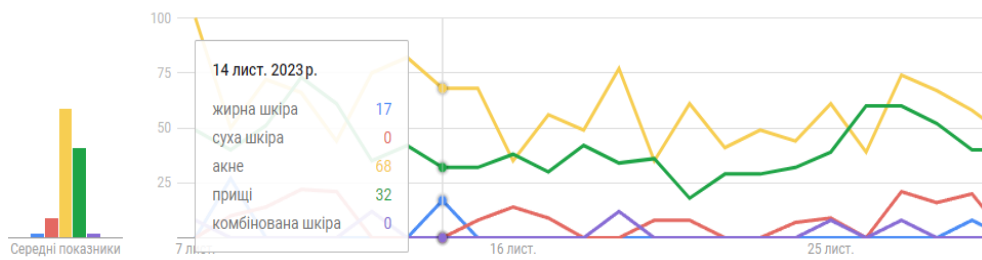
Мною була розроблена анкета, що включала в себе визначення потреб та особистих очікувань від результату, а також фрагменти вже існуючих систем. На початковому етапі конкретизуємо мету звернення до спеціаліста. Для цього створений перелік найчастіших причин звернення до косметолога.

Анкетування було пройдено групою з 25 людей, це жінки віком до 30 років з помірною кількістю висипань.

25 відповідей



Рис. 4. Статистика відповідей під час анкетування

44% респондентів обрали найголовнішою метою догляду саме зменшення кількості висипань, а 20% роботу з постзапальною пігментацією, що свідчить про правильно обраний вектор нашого дослідження в даній віковій групі. Для підбору догляду були обрані дві учасниці.

СПИСОК ЛІТЕРАТУРИ

1. Baumann L. Understanding and treating various skin types: the Baumann Skin Type Indicator. *Dermatol Clin.* 2008 Jul;26(3):359-73, vi. doi: 10.1016/j.det.2008.03.007. PMID: 18555952.
2. Kellett SC, Gawkrödger DJ. The psychological and emotional impact of acne and the effect of treatment with isotretinoin. *Br J Dermatol.* 1999 Feb;140(2):273-82. doi: 10.1046/j.1365-2133.1999.02662.x. PMID: 10233222.
3. Walker N, Lewis-Jones MS. Quality of life and acne in Scottish adolescent schoolchildren: use of the Children's Dermatology Life Quality Index (CDLQI) and the Cardiff Acne Disability Index (CADI). *J Eur Acad Dermatol Venereol.* 2006 Jan;20(1):45-50. doi: 10.1111/j.1468-3083.2005.01344.x. PMID: 16405607.
4. Cresce ND, Davis SA, Huang WW, Feldman SR. The quality of life impact of acne and rosacea compared to other major medical conditions. *J Drugs Dermatol.* 2014 Jun;13(6):692-7. PMID: 24918559.
5. Market Research Report, Skincare Market Size, Share & COVID-19

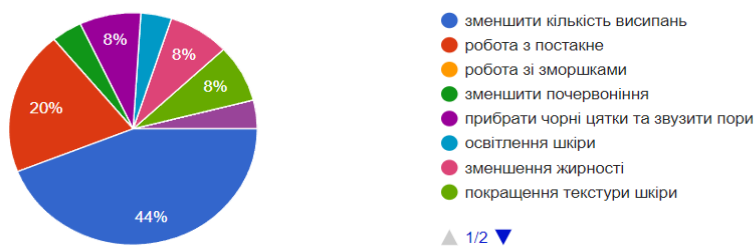
Impact Analysis, By Product

6. <https://trends.google.com/trends/explore?date=today%201-m&geo=UA&q=%D0%B6%D0%B8%D1%80%D0%BD%D0%B0%20%D1%88%D0%BA%D1%96%D1%80%D0%B0,%D1%81%D1%83%D1%85%D0%B0%20%D1%88%D0%BA%D1%96%D1%80%D0%B0,%D0%B0%D0%BA%D0%BD%D0%B5,%D0%BF%D1%80%D0%B8%D1%89%D1%96,%D0%BA%D0%BE%D0%BC%D0%B1%D1%96%D0%BD%D0%BE%D0%B2%D0%B0%D0%BD%D0%B0%20%D1%88%D0%BA%D1%96%D1%80%D0%B0&hl=uk>

7. https://www.picodi.com/ua/mozhna-deshevshe/kakuyu-kosmetiku-vybirayut-v-ukraine-i-mire?fbclid=IwAR3CsKD6JluRz7_K0AwUqAGkBfOnc26mpV7lc_so3ZcBJzXzFtB_7lDeAdo

TECHNICAL SCIENCES

UDC 004.56

ANALYSIS OF DDOS-ATTACK SYN FLOOD

Bohdanov Ihor Serhiyovych

Student

Kherson National Technical University

Khmelnyskyi, Ukraine

Annotation: The article explores the aspects of SYN Flood attack simulations and the efficacy of various countermeasures against such attacks. Emphasis is placed on the simplicity of executing SYN Flood attacks and the relative ineffectiveness of existing countermeasures, highlighting the need for more focused and effective solutions in modern network settings.

Keywords: SYN Flood attack, DDoS countermeasures, network security, TCP/IP vulnerabilities, attack simulation, network protocols, cybersecurity strategies, resource allocation in DDoS defense.

Introduction. The class of Denial of Service (DoS/DDoS) attacks aims to make a system unavailable to its legitimate users. DoS/DDoS attacks attempt to overload the system by consuming sufficient resources such as computing power, storage space, or bandwidth, and aim to prevent legitimate users from accessing the system through temporary or prolonged unavailability.

Considering all types of denial of service attacks, three groups can be distinguished by their mechanism of action. The first group includes attacks aimed at overloading the communication channel. The goal is to create a powerful stream of requests (data packets) that will occupy all the bandwidth allocated to the victim's resource. This group includes: DNS Amplification/Flood, NTP Amplification/Flood,

Fragmented UDP/ACK/ICMP Flood. The second group, which has fewer types of denial of service attacks, includes attacks that exploit vulnerabilities in the network protocol stack: SYN Flood, Fake TCP session attack, RST/FIN Flood. The third group includes the following application-level DDoS attacks: HTTP (slow) attack, HTTP Flood.

The oldest [1] and most popular [6] DDoS attack is SYN Flood, known for 25 years and representing one of the oldest attacks of this type. Over a quarter of a century of observation and research, numerous countermeasures have been proposed and implemented. Despite this, SYN Flood attack remains extremely popular [6] and is actively used. To determine the reason for this phenomenon, a simulation of the SYN Flood attack was conducted in terms of the simplicity of its implementation, and the server's operation was analyzed in terms of the effectiveness of modern countermeasures.

Architecture of SYN Flood Attack. SYN Flood [1] is an attack based on the three-way handshake process. A SYN Flood attack is initiated by sending a large number of connection establishment requests with SYN messages, leading to the server soon reaching the threshold value of the number of TCBS [3]. TCB is a data structure used to store information about the parameters of an active TCP connection, varying in size from 280 bytes to 1300 bytes. As a result, subsequent legitimate connection requests are not executed until several TCBS (half-open TCP connections) are dropped. TCP remains in SYN-RECEIVED state, waiting for acknowledgment from the client to complete the connection establishment process. It is expected that TCP should wait for the ACK for some time, as the segment may be delayed or lost. The attacker exploits this feature and ensures that the server never receives ACK for half-open connections. In response to this, TCP has a timeout timer for half-open connections, after which TCP terminates all active half-open connections, but the attacker constantly fills the server to maintain its unavailability.

The main methods of counteracting SYN Flood attacks are: increasing the backlog parameter, reducing the synchronization timer, terminating the oldest Half-Open [4] connection, SYN Cache, and SYN Cookies. The backlog parameter

can be increased by allocating more memory for storing TCB. Ultimately, this increases the number of simultaneously active TCP connections, but ultimately does not solve the problem since the backlog cannot be infinite. Reducing the synchronization timer is also ineffective when legitimate client messages are delayed or lost due to network congestion. Terminating the oldest Half-Open connection fails when the attack rate is very high and/or the backlog size is small. SYN Cache is based on delayed allocation of a full TCB until the connection is fully established, but storing TCB in a hash table only postpones the problem, as does the method of increasing the backlog parameter. SYN Cookies minimize the amount of state information initially allocated when receiving SYN, as no memory is allocated initially upon receiving SYN. The necessary TCB is allocated only after the connection is established. All necessary information is sent along with the SYN-ACK message as ISN-Initial Sequence, but the server will have to ignore all TCP options (increased window size, timestamps, etc.).

Simulation of SYN Flood Attack. Since in most cases attackers will use a packet generator like hping or other tools with similar functionality to replace real IP addresses with random ones, in the article we implement the attack using hping3 [5]. Hping3 is used to send TCP SYN packets, and the mode of replacing real IP addresses allows avoiding receiving TCP ACK segments, to which the OS would respond with a TCP RST segment, closing the connection. A successful implementation of the attack is considered when the server cannot respond to clients.

As a victim for the analysis of the attack, Ubuntu 20.04 (Linux 5.4.0-90-generic) with standard network settings was used, namely:

```
net.ipv4.tcp_syncookies = 1  
net.ipv4.tcp_max_syn_backlog = 128  
net.ipv4.tcp_synack_retries = 5
```

For the possibility of further traffic analysis on the server, it was recorded using the tshark [6] utility, which is part of the Wireshark package, with the following command:

```
tshark -i eth0 -f "tcp port 80" -w syn.pcap
```

No.	Time	Source	Destination	Protocol	Length	Info
738766	1710.351826929	212.111.209.21	176.119.159.150	TCP	74	9358 → 80 [SYN] Seq=2131073349 Win=512 Len=20 [TCP segment of a reassembled PDU]
738767	1710.351932533	212.111.209.21	176.119.159.150	TCP	74	9359 → 80 [SYN] Seq=247111191 Win=512 Len=20 [TCP segment of a reassembled PDU]
738768	1710.352521654	212.111.209.21	176.119.159.150	TCP	74	9360 → 80 [SYN] Seq=1539184607 Win=512 Len=20 [TCP segment of a reassembled PDU]
738769	1710.352521754	212.111.209.21	176.119.159.150	TCP	74	9361 → 80 [SYN] Seq=1760534412 Win=512 Len=20 [TCP segment of a reassembled PDU]
738770	1710.352521854	212.111.209.21	176.119.159.150	TCP	74	9362 → 80 [SYN] Seq=412711064 Win=512 Len=20 [TCP segment of a reassembled PDU]
738771	1710.353130675	212.111.209.21	176.119.159.150	TCP	74	9363 → 80 [SYN] Seq=434289895 Win=512 Len=20 [TCP segment of a reassembled PDU]
738781	1710.370102573	212.111.209.21	176.119.159.150	TCP	74	9374 → 80 [SYN] Seq=933300086 Win=512 Len=20 [TCP segment of a reassembled PDU]
738782	1710.371392918	212.111.209.21	176.119.159.150	TCP	74	9380 → 80 [SYN] Seq=12544776 Win=512 Len=20 [TCP segment of a reassembled PDU]
738783	1710.371393218	212.111.209.21	176.119.159.150	TCP	74	9381 → 80 [SYN] Seq=1983760940 Win=512 Len=20 [TCP segment of a reassembled PDU]
738784	1710.372153745	212.111.209.21	176.119.159.150	TCP	74	9382 → 80 [SYN] Seq=2027216375 Win=512 Len=20 [TCP segment of a reassembled PDU]
738785	1710.372153945	212.111.209.21	176.119.159.150	TCP	74	9383 → 80 [SYN] Seq=1608322588 Win=512 Len=20 [TCP segment of a reassembled PDU]
738786	1710.372153945	212.111.209.21	176.119.159.150	TCP	74	9384 → 80 [SYN] Seq=1447547396 Win=512 Len=20 [TCP segment of a reassembled PDU]
738787	1710.372892571	212.111.209.21	176.119.159.150	TCP	74	9385 → 80 [SYN] Seq=1992521501 Win=512 Len=20 [TCP segment of a reassembled PDU]
738788	1710.372892671	212.111.209.21	176.119.159.150	TCP	74	9386 → 80 [SYN] Seq=1813599567 Win=512 Len=20 [TCP segment of a reassembled PDU]
738789	1710.372892771	212.111.209.21	176.119.159.150	TCP	74	9387 → 80 [SYN] Seq=1977680091 Win=512 Len=20 [TCP segment of a reassembled PDU]
738790	1710.373051877	212.111.209.21	176.119.159.150	TCP	74	9388 → 80 [SYN] Seq=493044490 Win=512 Len=20 [TCP segment of a reassembled PDU]

Fig. 1 TCP segments from the attacked server

Monitoring of availability was implemented using the curl utility:

curl example.com

For the attack, numerous TCP SYN segments, including 120 bytes of data on port 80, were sent as quickly as possible:

hping3 -i u600 -d 40 -S -p 80 example.com

Conclusions. A SYN Flood attack was simulated, and methods to counter it were tested. It was found that the SYN Flood attack remains relevant, the implementation of the attack is noted for its simplicity, and the countermeasures showed extremely low effectiveness. Existing methods were developed more than 10 years ago and do not meet current requirements. The standard network settings of modern operating systems are not perfect and need changes.

The obvious reason why the SYN Flood attack has not lost its relevance is the insufficient amount of resources spent on solving it. Existing DDoS countermeasure systems aim to offer a comprehensive model of protection against all existing types, leading to an irrational allocation of resources during development. The lack of focus on the group of the most popular or most dangerous attacks leads to poor implementation of protection mechanisms against them. To solve the problem, it is necessary to analyze all existing attacks and separate the most valuable representatives from the attacker's point of view into a separate group. This group will be used in most cases and must be studied in detail. Understanding what the attacker will do makes it possible to rationally allocate resources during the development of DDoS countermeasure systems and, as a result, develop or implement truly effective countermeasures.

REFERENCES

1. TCP SYN Flooding Attacks and Common Mitigations
<https://www.ietf.org/rfc/rfc4987.txt>
2. DDoS attack trends for 2021 Q2 <https://blog.cloudflare.com/ddos-attack-trends-for-2021-q2/>
3. TCP Control Block Interdependence <https://datatracker.ietf.org/doc/html/rfc2140>
4. Darpa Internet Program Protocol Specification <https://datatracker.ietf.org/doc/html/rfc793>
5. Hping man page <http://www.hping.org/manpage.html>
6. tshark - The Wireshark Network Analyzer 3.4.9 <https://www.wireshark.org/docs/man-pages/tshark.html>

**DEVELOPMENT OF AN ADAPTIVE BUILDING MICROCLIMATE
CONTROL SYSTEM USING FUZZY LOGIC**

Dobrovolska Lyudmila,

PhD, associate professor

Soldatov Danylo,

Student

Priazovskyi State Technical University

Dnipro, Ukraine

Abstract. The article considers the implementation of a rational mode of intermittent heating, i.e., optimal control of the thermal regime of a building during non-working hours. It is proposed to use an individual automated heating station. For effective temperature control, it is proposed to use a fuzzy controller, which has a number of advantages over the use of a PID controller. Fuzzy control will allow to quickly bring the heating system to the set mode during startup and quickly stop the system at critical temperatures by completely shutting off the gas supply.

Keywords: automatic control, intermittent heating, heating station, temperature sensors, fuzzy logic, fuzzy controller.

The air temperature in public, administrative and industrial buildings can be maintained at a lower level during non-working hours than during other periods, which will reduce energy consumption for heating. Therefore, the implementation of a rational intermittent heating regime, i.e., optimal management of the thermal regime of a building during non-working hours, is an important task.

It is proposed to use an individual automated heating station and the development of its structure is a priority.

An individual automated heating station for the building heating is located in a separate technical room. The building's heating system is designed according to a dependent scheme with heat carrier mixing by using a pump. Such a system allows to

apply energy-saving solutions to regulate the consumer's systems, take into account the weather factors of the outdoor air temperature sensor, thermal characteristics of the building and thermal-hydraulic characteristics of the system. It is possible to mix heating regimes in a wide range. The pumping scheme of the heating system connection allows to maintain the required air temperature in the heated room quite accurately, i.e. it is possible to control the temperature more precisely. This is due to the fact that there is a more perfect regulation of the heat supply to the heating system by changing the mixing ratio.

The use of automated systems in managing the microclimate of a building leads to a reduction in the energy resources consumed to maintain the specified parameters, especially indoor air temperature.

It is convenient to solve this problem using the achievements in the field of intelligent control. A number of works are devoted to this subject: B. Jinsung, D. Kolokotsa, N. Mandic, L. Zadeh, M.S. Penko and others.

In conditions of information uncertainty, characterized by the lack of reliable and complete information about the parameters and stages of the process, situational management allows you to create effective information systems that take into account the experience of technologists and data accumulated in the process of operation.

Therefore, the task of creation and integration of automated building microclimate control systems built on the basis of fuzzy logic apparatus is also relevant.

For control of automation systems along with classical control laws (P-, PI-, PID-regulation) fuzzy logic control is often applied, which allows to create highly organized control systems.

A fuzzy controller is proposed for effective temperature control, which has several advantages over the use of PID controller. Specifically, it is robustness, response speed and energy efficiency.

It is also possible to emphasize a number of advantages of using fuzzy control:

- low sensitivity of the control system to changes in the parameters of the control object;

- synthesis of control systems with fuzzy logic is more simple, compared to traditional systems.

Fuzzy logic control systems are based on fuzzy sets theory, where the membership function of an element to a set is non-binary (yes / no) and can take any value in the range of 0 to 1.

Fuzzy microclimate control systems belong to the class of systems capable of adaptation to constantly changing processes. Construction of systems based on fuzzy logic for microclimate control taking into account external influence is difficult due to the lack of methods and algorithms for realization of this type. Therefore, it is necessary to develop the definition of belonging functions of microclimate parameters and creation of rules for fuzzy controller [1].

The following principle of operation of the fuzzy controller is proposed (Figure 1).

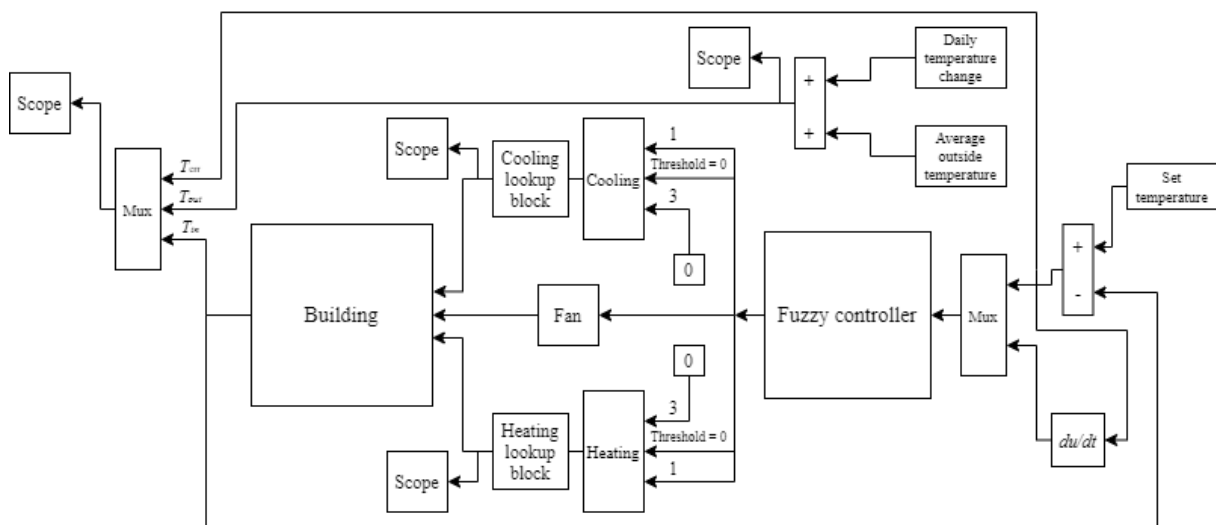

Figure 1. Schematic diagram of fuzzy controller operation

The temperature inside the building, which is used in the feedback loop, is subtracted from the setpoint temperature. The final controller error and the derived error is passed to the multiplexer and then to the fuzzy controller. The communication between input and output crisp data is done through linguistic transformation of input data. The input membership functions are found through implication and summation using rule base and defuzzification of linguistic output

data into numerical quantities (degree of heating or cooling). The heating process is negative values and the cooling process is positive values.

The values for heating and cooling are entered into the building model over a certain time interval from the two switch block. The discrete output signal is sent to the display unit, where the time variable of the simulation is displayed

The upper switch is used to select the desired cooling level and the lower switch is used to calculate the amount of additional heating. If the signal value at the center level (2) is higher than or equal to the set value, the signal is sent to the upper line (1), if the signal is lower than the set value, it is sent to the lower line (3). Consequently, the defined set of discrete values is split into positive and negative subsets for heating and cooling. The series of signals are then sent to the lookup blocks. Their function is to produce an output corresponding to the input.

The environment is modulated as a heat sink with large heat capacity and time-varying temperature (T_{out}). The average outside temperature block determines the average temperature outside the building with a set constant value. The daily temperature variation block outputs the daily variation of the outdoor temperature [2].

The output values of the heating and cooling unit and the fan speed are transmitted as input values to the building block. The received value of the internal room temperature is transmitted to the feedback loop and compared with the setpoint temperature.

The object control model, formalized in the form of rules, looks like this: if you reduce the flow of coolant into the heat exchanger, the temperature will decrease; if you increase the flow of coolant into the heat exchanger, the temperature will increase.

Temperature regulation is carried out using a controller that implements the Mamdani fuzzy control algorithm. The implemented focused fuzzy control allows to optimize the operation of the control system.

Fuzzy control will allow you to quickly bring the heating system to the set mode during startup and quickly stop the system at critical temperatures by completely shutting off the gas supply. The disadvantages of fuzzy control include a

long reaction time of the temperature difference and, accordingly, deviations from the set temperature.

REFERENCES

1. Архангельский В.И. Нейронные сети в системах автоматизации / В.И.Архангельский, И.Н.Богаенко, Г.Г.Грабовский, Я.А.Рюмшин. — К. : Техника, 1999. — 364 с.

2. Shepherd A. Fuzzy control strategies to provide cost and energy efficient high quality indoor environments in buildings with high occupant densities / A.Shepherd, W.Batty // Building Serv.Eng.Res.Technol. — 2013. — №24,1. — pp. 35—45.

OPTIMIZATION IN ML. NET

Kublii Larysa

Candidate of Technical Sciences

Associate Professor at the Department of Digital Technologies in Energy

Serhieiev Danylo

master's degree student

National Technical University of Ukraine

“Igor Sikorsky Kyiv Polytechnic Institute”, Kyiv

Abstract. It is emphasized that optimization in ML. NET can be implemented using a variety of techniques and strategies aimed at improving the speed, scalability, and efficiency of machine learning models. Methods such as the use of compact models, quantization, parallel processing, selection of optimized algorithms, caching and preloading of models, monitoring and optimization of resource use are described.

Key words: Optimization, caching, pruning, ONNX, model preloading, Quantization, machine learning.

Introduction. In 2018, Microsoft developed ML. NET, which is a machine learning framework for C# and F# programming languages. Over time, this library has undergone significant changes and acquired new functions for identifying patterns in data. With the help of ML. NET, a machine learning model can be trained by specifying the appropriate algorithm, or import pre-trained TensorFlow and ONNX models [1].

Currently, ML. NET is an open-source cross-platform machine learning environment for developers. ML. NET includes ModelBuilder (an easy-to-use user interface tool in Visual Studio) and a CLI that make it easy to build custom machine learning (ML) models using automatic machine learning (AutoML). Machine learning optimization in ML. NET is the process of adjusting hyperparameters to minimize the cost function using one of the optimization methods. It is important to minimize the cost function because it describes the discrepancy between the true

value of the estimated parameter and what the model predicted.

Presenting main material. In this study, we will analyze the main types of optimization methods in ML. Optimization in ML. NET can be implemented using a variety of techniques and strategies aimed at improving the speed, scalability, and efficiency of machine learning models. Among the analyzed methods, the following can be mentioned: use of compact models, quantization, parallel processing, selection of optimized algorithms, caching and preloading of models, monitoring and optimization of resource use.

We will provide a more detailed description of the listed methods.

1. The use of compact models. Converting models to the ONNX format is a significant step in optimizing machine learning, as it not only reduces the size of the models but also significantly enhances their efficiency and computational speed. This is achieved through more efficient use of memory and acceleration of the inference process, especially in environments with limited resources.

Optimizing models in ML.NET using ONNX opens possibilities for integration with various computing environments, including cloud services, edge computing, and mobile platforms. Such versatility provides a broader range of model applications, from personalized applications on mobile devices to complex analytical systems on servers. The compactness and efficiency of models optimized through ONNX make them ideal for applications where response speed and low power consumption are important, such as in IoT systems and real-time processing.

Furthermore, ONNX promotes better compatibility between different machine learning tools, allowing developers to easily import and export models between various platforms. This enables the use of advanced machine learning techniques developed for one platform in other applications and environments. Such an approach provides great flexibility and the ability to adapt to the rapidly changing requirements of the modern world of digital technologies.

When deploying a model, it is important to choose formats that ensure compact dimensions of the model. For example, using the ONNX format can help reduce the size of the model and ensure efficient transmission over the network. An example of

a software implementation of the optimization process can be the following code:

```
// An example of converting a model to ONNX format  
var onnxModel = model.ToOnnx(Model.OnnxConverter.TensorFlow);
```

Pruning models in ML.NET. ML.NET supports pruning models [2], that is, removing unnecessary parameters or layers. This can be an important optimization step to obtain smaller and more efficient models:

```
// The prune of the model  
var prunedModel = model.Transform.Prune();
```

In ML.NET compression and encoding techniques can be used to reduce model size. However, it is important to note that in some cases this may lead to a loss of accuracy:

```
// The compression of the model  
var compressedModel = model.Transform.Compress();
```

Quantization. Using quantization reduces the number of bits used to represent model weights. This can significantly reduce memory requirements and improve data transfer rates [3]. An example of a software implementation of the optimization process can be the following code:

```
// The quantization of the model  
var quantizationSettings = new QuantizationSettings() {QuantizationBits = 8};  
var compactModel = model.Transform.Conversion.ConvertToCompact  
(quantizationSettings);
```

Take advantage of dynamic loading of models in ML.NET to load only the parts of the model that are needed for a particular task, which can help reduce the amount of memory used:

```
// The dynamic loading of models  
var dynamicModel = Model.Load («dynamic_model.onnx»);
```

Parallel processing. Using parallel processing capabilities can improve model performance, especially on modern multi-core processors. Parallel processing in ML.NET can be achieved using a Microsoft library ML.Parallel. This library provides parallel processing capabilities in different parts of your machine learning pipeline.

The examples of using parallel processing in ML. NET are given below:

```
using Microsoft. ML. Parallel;  
// Creating the parallel object  
var parallelOptions = new ParallelOptions();  
parallelOptions. MaxDegreeOfParallelism = Environment. ProcessorCount;  
// The use of the parallel object in the pipeline  
var pipeline = new LearningPipeline();  
pipeline. Add (new TextLoader (dataPath). CreateFrom<Data>());  
pipeline. Add (new ColumnCopier(«Label», «Label»));  
pipeline. Add (new TextFeaturizer («Features», «Text»));  
pipeline. Add (new FastTreeBinaryClassifier() {NumLeaves = 5,  
NumTrees = 5});  
// The use of the parallel processing to train a model  
var model = pipeline. Train<Data, FastTreeBinaryClassificationModel>(data,  
parallelOptions);
```

Using the ParallelML. NET library makes it easy to introduce parallelism into different stages of the machine learning pipeline. In general, parallel processing in ML. NET can be useful for speeding up model training and performance evaluation, particularly when the user has large amounts of data or complex models.

Selection of optimized algorithms. It is important to choose optimized algorithms for machine learning tasks. For example, you can use LightGBM or TensorFlow for faster performance.

Caching and preloading models. Using caching can help avoid reloading the model on each call, which can improve the application's response time. Caching models in ML. NET can be implemented using memory caching systems such as MemoryCache in C#:

```
using Microsoft. Extensions. Caching. Memory;  
// Creating a caching object  
var memoryCache = new MemoryCache (new MemoryCacheOptions());  
// Model loading and caching
```

```

var model = LoadModel();
memoryCache. Set («MyModelKey», model);
// Retrieving a model from the cache
var cachedModel = memoryCache. Get («MyModelKey») as ITransformer;
if (cachedModel != null)
// Using the model
var predictionEngine = mlContext. Model. CreatePredictionEngine<Data,
Prediction>(cachedModel);
var prediction = predictionEngine. Predict (new Data());

```

Models can be preloaded periodically or at certain events. For example, if the user knows that the data for training the model is periodically updated, then the model can be preloaded after each data update:

```

// Preloading the model when updating data
var updatedModel = TrainNewModel();
memoryCache. Set («MyModelKey», updatedModel);

```

Optimization of Hyperparameters. Optimizing the model's hyperparameters can improve its performance and reduce training time [4]. In ML. NET optimization of hyperparameters can be performed using Cross-Validation:

```

/ An example of using cross-validation to optimize hyperparameters
var crossValidationResults = mlContext. Regression. CrossValidate (data,
pipeline, numberOfFolds: 5);
var averageMetrics = crossValidationResults
.Select (fold => fold. Metrics. MeanSquaredError)
.Average();

```

This helps avoid overtraining and evaluate the performance of the model on different subsamples of the data.

Using the Grid Search method to sort through various combinations of hyperparameters, you can perform optimization to obtain the best values:

```

// An example of using Grid Search to optimize hyperparameters
var gridSearch = mlContext. Regression. TrainTestSplit (data)

```

```

.Append (mlContext. Regression. Trainers. FastTree (new
FastTreeRegressionTrainer. Options
NumberOfLeaves = 5,
MinimumExampleCountPerLeaf = 2
)));

```

Monitoring and optimizing the use of resources. You should constantly monitor the use of resources (memory, processor time) and take measures for optimization.

Conclusions. The history of creation and peculiarities of work in ML. NET are analyzed. Methods of optimization in ML. NET are listed and characterized. It is emphasized that with the above strategies, the user can achieve significant optimization of models in ML. NET, which is especially important for applications where resources are limited, or high performance is required.

REFERENCES

1. How to choose an ML. NET algorithm. URL: <https://learn.microsoft.com/en-us/dotnet/machine-learning/how-to-choose-an-ml-net-algorithm>. Accessed on: 21.11.2023.
2. Optimal Brain Damage. Yann Le Cun, John S. Denker and Sara A. Solla. URL: https://proceedings.neurips.cc/paper_files/paper/1989/file/6c9882bbac1c7093bd25041881277658-Paper.pdf. Accessed on: 21.11.2023.
3. Quantization for Neural Networks. Lei Mao. URL: <https://leimao.github.io/article/Neural-Networks-Quantization/>. Accessed on: 22.11.2023.
4. AutoML: Methods, Systems, Challenges. Chapter 1: Hyperparameter Optimization. URL: https://www.automl.org/wp-content/uploads/2019/05/AutoML_Book_Chapter1.pdf. Accessed on: 22.11.2023.

REGRESSION NEURAL MODEL FOR VIDEO SENTIMENTS ANALYSIS

Kuliahin Andrii

PhD Student

National Aerospace University

«Kharkiv Aviation Institute»,

Kharkiv, Ukraine

Abstract. There are different approaches to improve the results of the recommendation system. In particular, it is the development of adaptive algorithms [1] that help detect changes in user preferences based on explicit and implicit feedback, identify and eliminate possible biases in explicit user assessments using implicit feedback [2]. One of the new approaches to improve recommendations is using multimodal sentiments analysis as implicit feedback [3, 4]. This paper presents a new approach to video sentiments analysis through the implementation of a regression neural model.

Key words: Regression neural network, video sentiment analysis, recommender systems, implicit feedback, augmented reality.

1. Introduction.

Recommender systems play an important role in simplifying the search and selection of relevant content and products for users. They analyze user interests and viewed content to generate personalized recommendations. Determining the effectiveness of recommendations in such systems is still an open question, especially when it comes to the use of explicit (eg user ratings and reviews) and implicit (viewing history, viewing time, interaction with content - clicks, pauses, navigation) user feedback. The problem lies in the need to take into account the differences in user behavior, evaluate the importance of each type of feedback and use different types of feedback to achieve the best results. Different approaches are used to improve the system's recommendations, in particular, to identify non-obvious user

interests, increase product coverage, increase product views, etc. In particular, it is the development of adaptive algorithms [2] that help detect changes in user preferences based on explicit and implicit feedback, identify and eliminate possible biases in explicit user assessments using implicit feedback. One of the new approaches to improve recommendations is using multimodal sentiments analysis as implicit feedback. In augmented reality environments, often only the video component is readily available or most reliable. Audio might be noisy or absent, and textual data might not be present at all. Thus, a video-centric approach could optimize performance and resource utilization in AR applications.

2. Materials and methods

Currently, all existing developments relate to multi-component analysis, but in the context of our task, the specificity allows us to effectively use only video component. Therefore, we took as a basis the model described in the article «A Closer Look at Spatiotemporal Convolutions for Action Recognition» [5]. And we decided to narrow our focus only on the task of regression of emotional feedback on video and assign a rating from -3 to 3. Where -3 is negative, 0 is neutral and 3 is positive emotional feedback. The scheme of our new model is presented below. On Fig. 1 presented first processing blocks: InputLayer which takes as input frames with size 224x224, 15 FPS and 3 color channels (RGB), Conv2DPlus1D, BatchNormalization and ReLU which applies 2D convolution with batch normalization and activated by a ReLU function. It outputs 16 feature maps while keeping the spatial dimensions and the number of frames the same number.

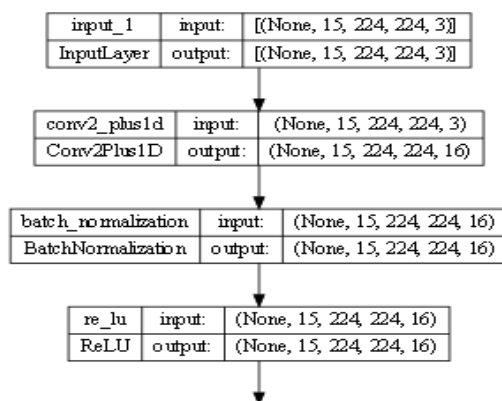

Fig. 1. First processing blocks of developed model scheme (InputLayer, Conv2DPlus1D, BatchNormalization and ReLU)

Next blocks showed on Fig. 2 represents ResizeVideo which downsamples the video frames spatially to half their original size (112x112), ResidualMain that makes convolutions and activations with a residual connection and helps to avoid the vanishing gradient problem. Add block combines the output of the previous layer with another input using element-wise addition, a characteristic of residual networks. This helps in training deeper networks.

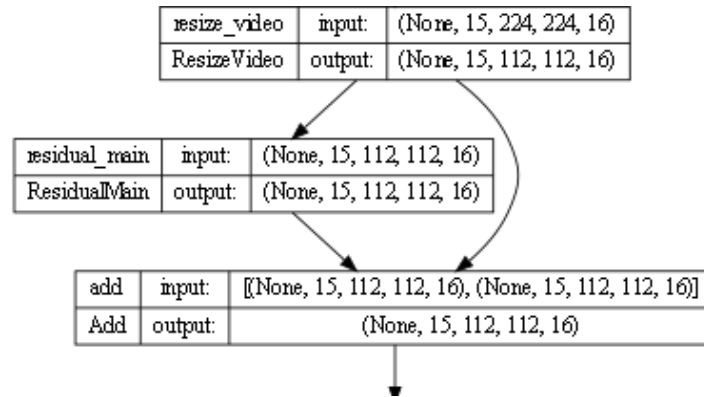

Fig. 2. Second processing blocks of developed model scheme (ResizeVideo, ResidualMain and Add)

On third block of layers showed on Fig. 3 we can see one more resize block, Project which transforms the data with reducing spatial dimensions and increasing the depth.

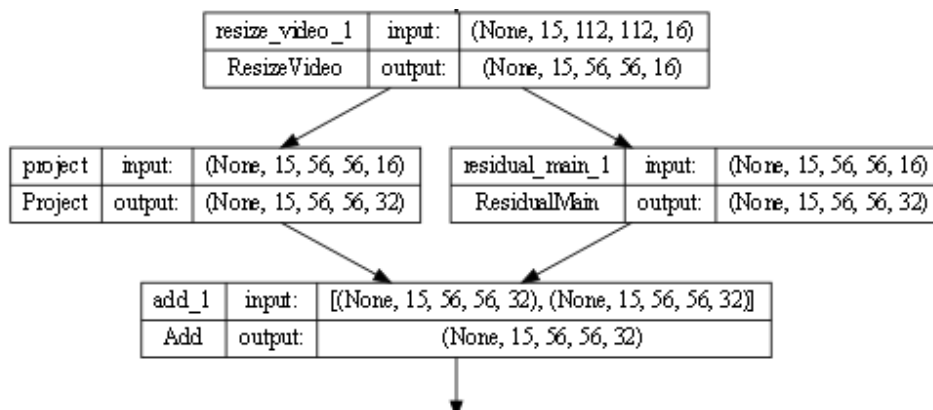

Fig. 3. Third processing blocks of developed model scheme (ResizeVideo, Project and Add)

Next blocks are repeated ResizeVideo, Project, and ResidualMain Blocks. These operations are applied in a series of blocks, each time reducing spatial dimensions while increasing the depth of feature maps (Fig. 4).

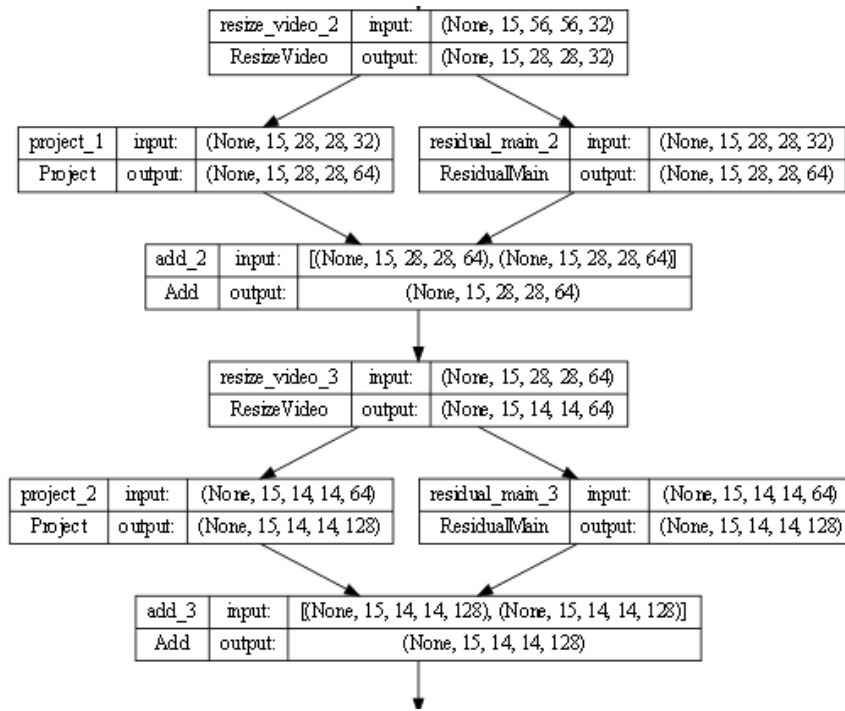

Fig. 4. Third processing blocks of developed model scheme (repeated ResizeVideo, Project, and ResidualMain)

And on the last part of blocks, we can see GlobalAveragePooling3D that performs global average pooling over the spatial and temporal dimensions, collapsing them to a single 128-dimensional vector per video. Flatten block converts the pooled feature maps into a one-dimensional vector to prepare for entry into fully connected layers.

Dense Layers: These are fully connected layers where every input is connected to every output by a learned weight. dense_3 process the features into a 64-dimensional space, and dense_4 reduces it to a single output, which represents emotional feedback score (Fig. 5).

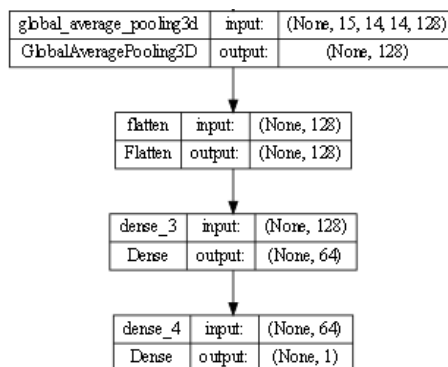

Fig. 5. Final processing blocks of developed model scheme (1.GlobalAveragePooling3D, Flatten, Dense)

3. Results and discussion

We conducted a series of experiments with the new model. For these experiments we took a set of CMU-MOSI. The Multimodal Corpus of Sentiment Intensity (CMU-MOSI) dataset is a collection of 2199 opinion video clips. Each opinion video is annotated with sentiment in the range $[-3,3]$. The dataset is rigorously annotated with labels for subjectivity, sentiment intensity, per-frame and per-opinion annotated visual features, and per-milliseconds annotated audio features [6]. On the Fig 5 we can see results which represents graphs of the loss and accuracy of the machine learning model during the training and validation processes.

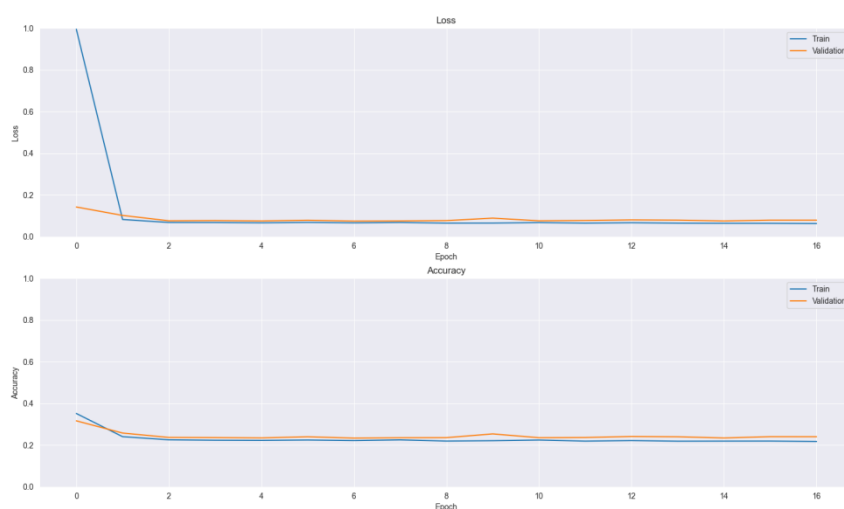

Fig. 6. Results of the experiments with new model

4. Conclusion

Overall, these results suggest a stable model that learned to perform the tasks with stable performance on both the training and validation sets. However, it would be useful to consider methods to further improve the generalizability of the model, such as tuning hyperparameters, augmenting the data, or using more complex models. Also we can see that the model has reached its capacity and require additional data to achieve better performance.

REFERENCES

1. Lendave, V. (2020). How To Measure The Success Of A Recommendation System? [Online]. Available at: <https://analyticsindiamag.com/how-to-measure-the-success-of-a-recommendation-system/>.

2. Kuliakin, Andrii. (2023). ВИКОРИСТАННЯ РОЗПІЗНАНОЇ ЕМОЦІЇ ЯК НЕЯВНОГО ФІДБЕКУ ДЛЯ РЕКОМЕНДАЦІЙНОЇ СИСТЕМИ. Системи управління, навігації та зв'язку. Збірник наукових праць. 3. 115-119. 10.26906/SUNZ.2023.3.115. Available at: https://www.researchgate.net/publication/374615082_VIKORISTANNA_ROZPIZNANOI_EMOCII_AK_NEAVNOGO_FIDBEKU_DLA_REKOMENDACIINOI_SISTEMI.

3. Abdu, Sarah & Hassan Yousef, Ahmed & Salem, Ashraf. (2021). Multimodal Video Sentiment Analysis Using Deep Learning Approaches, a Survey. Information Fusion. 10.1016/j.inffus.2021.06.003. Available at: https://www.researchgate.net/publication/368587810_Multi-Label_Multimodal_Emotion_Recognition_With_Transformer-Based_Fusion_and_Emotion-Level_Representation_Learning.

4. Le, Hoai-Duy & Lee, Guee-Sang & Kim, S.H. & Kim, Seungwon & Yang, Hyung-Jeong. (2023). Multi-Label Multimodal Emotion Recognition With Transformer-Based Fusion and Emotion-Level Representation Learning. IEEE Access. 11. 14742-14751. 10.1109/ACCESS.2023.3244390. Available at: https://www.researchgate.net/publication/368587810_Multi-Label_Multimodal_Emotion_Recognition_With_Transformer-Based_Fusion_and_Emotion-Level_Representation_Learning.

5. Tran, Du & Wang, Heng & Torresani, Lorenzo & Ray, Jamie & LeCun, Yann & Paluri, Manohar. (2017). A Closer Look at Spatiotemporal Convolutions for Action Recognition. Available at: <https://arxiv.org/pdf/1711.11248v3.pdf>.

6. Zadeh, A., Liang, P.P., Poria, S., Vij, P., Cambria, E., & Morency, L.P. (2016). CMU-MOSI Dataset (Version 1.0) [Data set]. CMU Multimodal SDK. Available at: <http://multicomp.cs.cmu.edu/resources/cmu-mosi-dataset/>.

UDC 004.451.83

**INFORMATION TECHNOLOGIES IN THE CONTEXT OF TRAINING
COMPETITIVE SPECIALISTS**

Mirko Igor

Postgraduate of Department of
Software engineering and cyber security
State University of Commerce and Economics
Kyiv National University of Commerce and Economics
Kyiv, Ukraine

Abstract: This article examines the problem of the development of conceptual provisions for the creation of information systems and technologies of education management within the framework of training competitive specialists and their further arrangement due to the improvement of information support, which involves the concentration of efforts in the following directions: the formation of a unified information environment at all levels of control and level assessment education; optimization of the education management system and evaluation of the quality and effectiveness of activities regarding the choice of an educational trajectory.

Keywords: information technology, management information systems, the core of the value system.

Over the past decade, information technology (IT) has experienced significant evolutionary progress. However, this progress brings with it new challenges and uncertainties, especially with regard to the evaluation of information search results, which, in turn, depends on the clarity of queries and the presentation of large amounts of data.

According to the Law of Ukraine "On Higher Education", the main goal of higher education institutions is to train competitive specialists capable of meeting the requirements of the country's high-tech and innovative development. One of the important tasks is the effective implementation of information technology at all

stages of the educational process, which requires constant resolution of emerging challenges.

The tasks of implementing information technology at all stages of the educational process, set before institutions of higher education, receive more and more new challenges every day. The key task is to individualize the learning process through technical and communication tools, learning resources and electronic databases.

The transition from traditional to innovative implementation of IT based on the creation of highly intelligent information technologies, the introduction of really working mathematical models of the development of the educational space. The application of a person-oriented approach to learning puts the recipient of educational services in the center of attention and requires a transition from the generalized learning environment of a higher education institution to a personalized adaptive learning environment, development and adjustment precisely according to the educational needs of each recipient of educational services.

The development of information technology for the formation of an individual educational trajectory of vocational education and training, the introduction of which will ensure the elimination of gaps in the competence of specialists in global markets and will be formed due to the requirements of these markets and harmonized educational programs for training specialists (graduates of higher education institutions).

The personality-based approach to learning puts the recipient of educational services in the center of attention and requires a transition from a generalized learning environment to a personalized adaptive learning environment. This requires the development and implementation of information technologies to form an individual educational trajectory aimed at closing the gaps in the competence of specialists in the global marketplace.

The issue of the development and implementation of information automated control systems and technologies and the use of information technologies for training and education has been addressed by domestic scientists in the scientific works of

many authors [1-2], and the implementation and development of theoretical approaches to the use of information technologies at all stages of the educational process of higher education is restrained due to the lack of new, progressive and high-quality educational and methodological support and its program support.

The goal of information technologies of adaptive learning with the use of artificial intelligence methods is to immerse the recipient of educational services with his individual educational trajectory in a virtual, close to real, educational environment in which he will maximally receive an education in accordance with the chosen specialty of the recipient of a certain educational level.

In the context of the constant demand for new approaches to processing scientific content and researching methods and models, the development and implementation of information technologies for training competitive specialists is becoming extremely important. The scientific community should work to create new, progressive teaching methods and software for the effective use of information technology in higher education.

REFERENCES

1. Shakhovska Nataliya Association rules mining in BIG DATA. [text] / Nataliya Shakhovska, Roman Kaminsky, Eugen Zasoba, Mykola Tsiutsiura // International Journal of Computing, 2018, Volume 17, Issue 1. International Journal of Computing, 17 (1) 2018, 25-32.
2. Bushuyev S.D. Methodology of development and principles of functioning of information technology of harmonization of the content in education [Text] / S.D. Bushuyev, M.I. Tsiutsiura // ISSN Online: 2076-8184. Information Technologies and Learning Tools, 2018, Vol 1, №1. pp. 105-126.

UDC 614.893

**THE VALUE OF MEANS OF PROTECTION OF THE ORGANS OF VISION
AND THE BASIC REQUIREMENTS FOR THEM**

**Trus Oleksandr,
Berezovskyi Andrii**

Ph.D., Associate Professors,
Associate Professors Applied Engineering and Labor Safety
Uman National University of Horticulture
Uman, Ukraine

Abstract. The article considers the basic requirements that should meet the means of individual protection of the organs of vision, their classification and importance for the prevention of occupational injuries.

Keywords: personal protective equipment, protective glasses, state standard, risks in the workplace.

Underestimating the importance of eye protection, both by employers and hired workers, can lead to eye injuries, visual impairment, occupational diseases or disability. When using personal eye protection, eye injuries at work can be avoided in 90 % of cases.

The main means of protecting the organs of vision are glasses. Protective glasses are used to protect against exposure to solid mechanical particles, dust, wind, gases and fine aerosols, water, splashes of liquids (including aggressive), various radiation (infrared, laser, ultraviolet, etc.), as well as from simultaneous exposure to several harmful and dangerous production factors. Modern protective glasses due to the use of innovative technologies are characterized by convenience and functionality. There are requirements for household glasses and glasses that are used in production as protective [1].

To regulate the requirements for protective glasses in Ukraine, the following state standards are in force: SSTU EN 166-2001 «Personal eye protection. Technical

specifications»; SSTU EN 169-2001 «Personal eye protection. Filters during welding and related processes. Pass requirements and usage recommendations»; SSTU EN 170-2001 «Personal eye protection. UV protection filters. Pass requirements and usage recommendations»; SSTU EN 171-2001 «Personal eye protection equipment. Filters for protection against infrared radiation. Pass requirements and usage recommendations»; SSTU EN 172:2005 «Personal eye protection. Industrial anti-glare filters»; SSTU EN 175-2001 «Personal protective equipment for eyes and face during welding and related processes» [1, 2].

These documents are equated to European standards, which indicates that the requirements for protective glasses in Ukraine meet similar requirements in the EU.

By design, protective glasses are divided into open and closed glasses. Open glasses provide protection against mechanical particles and radiation, comfortable fit of the lens to the face, have side protection and are distinguished by maximum ease. Closed-type glasses are ventilated and not ventilated (sealed), provide protection against the effects of mechanical particles and, depending on the model, from radiation, droplets and splashes of liquids, aerosols, gases, steam, fumes, hot particles, splashes of molten metal.

Lenses in protective glasses should be strong and provide protection against exposure to mechanical particles with low energy and speed up to 45 m/s in both open and closed glasses, as well as from exposure to mechanical particles with medium energy and speed up to 120 m/s – in closed glasses [2].

According to the optical class, the lenses of protective glasses are divided into: class 1 – intended for permanent wearing, class 2 – for short-term wearing, class 3 - are used only in emergency cases. The optical class is necessarily displayed in the lens marking. The use of class 2 and 3 lenses can lead to fatigue, blurred vision, dizziness, loss of consciousness and, as a result, to injury to workers.

Lenses can be made of mineral glass, triplex mineral glass, polycarbonate or acetate – this depends on the scope of the protective glasses indicated in the lens marking [2, 3].

Today, the most common are polycarbonate lenses. Thanks to modern

technologies, they are produced in different configurations and meet the highest optical and protective characteristics. The advantages of polycarbonate include a small mass and high mechanical strength. Even if its deformation occurs when mechanical particles hit the lens, no fragments are formed, which reduces the risk of injury.

To prevent scratches and fogging, a special coating is applied to the lenses in both open and closed glasses. Moreover, the more effective the coating, the higher its cost. Also from fogging can be used special liquids and pencils. However, such protection has its drawbacks: the validity of these coatings is limited, it is impossible to apply them evenly in thickness on the lens plane, and this can lead to optical distortions.

The lenses of protective glasses, depending on the scope of application, can be transparent, darkened, yellow, mirror, cobalt blue, etc. So, yellow lenses are used in low light, brown - in conditions of sunlight and bright light, as they provide accurate color reproduction, so they are recommended for drivers of vehicles. Mirror are well suited for work in "indoor/outdoor" conditions, for example for drivers of electric cars in warehouse complexes [4].

Protective glasses both open and closed with transparent lenses can be equipped with additional folding lenses to protect against radiation.

Equally important is the frame of the glasses. Modern frames of open glasses have side protection, as well as the ability to adjust the brackets in angle and length. The frames of closed glasses also differ in design (for fixing on the head, either an adjustable elastic strap or brackets, like open glasses, are used) and design, providing maximum fit to the face and comfort. It is possible to use protective glasses with a helmet mount. The protective characteristics of the frame are necessarily reflected in the marking [1, 3].

It is forbidden to use protective glasses with damage to the frame or lenses, independently repair and modify the design of such personal protective equipment. To avoid damage to the glasses after hours, they must be stored in a special hard or soft fabric case. In warehouses, these products should be stored in the original

packaging in dry rooms where there are no organic fumes, at a distance from heating devices and direct sunlight at a temperature of + 5 ° C to + 40 ° C. To increase the life of the lenses, it is necessary to clean them only with special napkins (made of microfiber or wet paper) or in special installations [2, 4].

Safety glasses must have a type verification certificate and a declaration of conformity indicating the manufacturer.

Before choosing protective glasses, it is first necessary to determine the possible risks in the workplace where these personal protective equipment will be used. With this in mind, the model and type of glasses are selected, which by their characteristics are able to provide protection against possible risks (all the necessary information is contained in the marking of lenses and frames).

REFERENCES

1. O. Fandeev. (2015). Look at both. *Labor safety*. № 2. P. 41–43.
2. V. Golinko, S. Cheberyachko. (2023). Requirements for safety glasses. *Labor safety service*. URL: <https://pro-op.com.ua/article/1487-zahisn-okulyari>.
3. S. Cheberyachko. (2021). What are the means of protecting the organs of vision. *Labor safety service*. URL: <https://pro-op.com.ua/article/1067-zasobi-zahistu-organv-zoru>.
4. (2021). Means of protection of the organs of vision: types and classification. *Fire safety of Ukraine*. URL: <https://euroservis.com.ua/ua/sredstva-zashchity-organov-zreniya/>.

МАСОВІ КІБЕРАТАКИ: НАВЧАННЯ З НАЙБІЛЬШИХ ВИПАДКІВ В ІСТОРІЇ

Артеменко Андрій Вікторович,
магістр, старший викладач
Львівський торговельно-економічний університет
м. Львів, Україна

Анотація. У даній роботі ми розглянемо видатні ситуації, пов'язані з масовими кібератаками в минулому, акцентуючи увагу на тих інцидентах, які мали значний вплив на функціонування корпорацій та органів влади. Розгляд найвідоміших випадків дозволяє нам не лише поглибити розуміння суті кіберзагроз, але і визначити спільні та унікальні особливості кожного епізоду.

Ключові слова. Масові кібератаки, історія, кіберзагрози, 2014, Україна, 2017, кібербезпека, хакерські групи, інформаційна безпека.

Кібератака — це навмисна спроба людини або організації проникнути в інформаційну систему.

Метою кібератаки може бути:

- фінансова вигода;
- отримання конфіденційних даних;
- диверсія оборонних або промислових об'єктів.

В епоху цифрового прогресу та зростаючої залежності від інформаційних технологій, кібербезпека стає найважливішим аспектом сучасного суспільства. Масові кібератаки виступають як своєрідне випробування витривалості та придатності цифрового світу, викликаючи серйозні наслідки для корпорацій та урядових структур [2].

Висвітлюючи події, такі як атака на Sony Pictures у 2014 році та атака з використанням вірусу Petya/NotPetya на урядові системи України у 2017 році, кібератака на «Київстар» ми розкриємо важливі вивчені випадки, які можуть слугувати важливими уроками для подальшого розвитку кібербезпеки.

Атака на комп'ютерні системи Sony Pictures у 2014 році визначається не лише своєю масштабністю, але й комплексністю наслідків, які вона призвела. В той час хакерська група Guardians of Peace використовувала високотехнологічні методи для незаконного доступу до інфраструктури компанії. Після успішної інфільтрації, зловмисники не лише викрали великий обсяг конфіденційної інформації, такої як фільми, документація та інтелектуальна власність, але й влаштували розкриття цієї інформації в інтернеті.

Спроби компанії Sony Pictures стримати інцидент та врегулювати ситуацію викликали справжній скандал, оскільки велика кількість особистої і корпоративної інформації потрапила відкрите спільноті. Зокрема, зловмисники розкрили конфіденційні листи високопосадовців компанії, що стало джерелом сенсаційних заголовків та суттєво підірвало репутацію Sony Pictures.

Цей епізод став ілюстрацією не лише для вразливості корпоративних мереж перед сучасними кіберзагрозами, але й важливістю ефективного кіберзахисту та вчасної реакції на інциденти для запобігання серйозним наслідкам [1].

Атака на урядові системи України у 2017 році, відома як атака з використанням вірусу Petya/NotPetya атака з використанням вірусу Petya/NotPetya, представляла собою один з найсерйозніших епізодів в історії кібербезпеки. Великою особливістю цієї атаки було використання розробленого вже раніше шкідливого програмного забезпечення Petya, яке було модифіковано та піднято на новий рівень складності та швидкодії.

Вірус Petya/NotPetya швидко поширився через різні країни, призводячи до паралізу тисяч комп'ютерів. Проте Україна виявилася особливою мішенню, де велика кількість урядових установ, енергетичних компаній та фінансових установ стали об'єктом атаки. Наслідки атаки виявилися катастрофічними для економіки та підприємств країни, оскільки численні компанії втратили доступ до своїх інформаційних систем, а навіть дані були втрачені або пошкоджені.

Подія підкреслила необхідність посилення заходів кіберзахисту на рівні держави та підкреслила загрози, які можуть виникнути в результаті кібератак на

критичну інфраструктуру. Цей епізод також служив каталізатором для дальшого обговорення та розробки міжнародних стратегій боротьби з кіберзагрозами та підвищення рівня кібербезпеки урядових та комерційних організацій.

Актуальним прикладом кібератаки можна показати компанію «Київстар». Ця кібератака на "Київстар" відзначається серйозністю, оскільки мобільні оператори стають об'єктом уваги хакерів, і це вказує на необхідність посилення заходів безпеки в цьому секторі. Виявлено, що атака відбулася через отримання доступу до системи за допомогою облікового запису одного зі співробітників, що підкреслює важливість удосконалення внутрішніх процесів безпеки та моніторингу доступу [3].

Президент "Київстар" Олександр Комаров заявив про те, що хакерам вдалося пройти захист і проникнути в інфраструктуру компанії. Це наголошує на важливості постійного вдосконалення кіберзахисту та виявлення нових загроз для запобігання подібним інцидентам у майбутньому.

Важливою є реакція на подібні атаки, і тут розглядаються три основні фактори загроз: антропогенний, техногенний і стихійний. У даному випадку антропогенний фактор визначається діяльністю людей, техногенний - технічними неполадками, а стихійний - непередбачуваними природними або погодними умовами. Заходи безпеки повинні враховувати всі ці аспекти для максимального захисту систем.

Зазначено, що це перший серйозний випадок атаки на мобільну мережу за останні 10 років в контексті конфлікту з Росією. Це може свідчити про те, що кіберзаходи українських операторів є ефективними, проте водночас вони вказують на необхідність постійного оновлення та удосконалення кіберзахисту для впорядкування зі зростаючими загрозами в цифровому просторі.

Після кібератаки кількість абонентів "Київстар" дещо знизилася, але все одно є гігантською, вона перевищує 24 мільйони. Для порівняння: у другого найбільшого оператора – "Водафон-Україна" – близько 15 млн абонентів.

На сучасному етапі розвитку технологій та високотехнологічного суспільства тема кібератак залишається надзвичайно актуальною та

динамічною. Швидкі та постійні зміни в області інформаційних технологій створюють постійну загрозу для комп'ютерних систем, корпорацій, урядових установ та громадян.

Нові технології, такі як штучний інтелект, Інтернет речей (IoT) та блокчейн, вносять додаткові можливості для розвитку кіберзагроз, призводячи до виникнення нових методів атак та загроз для кібербезпеки. Кіберзлочинці постійно вдосконалюють свої методи, і їхня діяльність стає більш виразною та спрямованою на важливі об'єкти.

Один із прикладів такого розвитку подій - це постійні загрози від розробки та використання нових видів шкідливих програм, включаючи розумні атаки, які використовують штучний аналіз даних для атак під конкретні об'єкти [4].

Тому важливо відзначити, що відстеження останніх подій та трендів в сфері кібербезпеки стає невід'ємною частиною заходів з протидії кіберзагрозам. Практично кожен користувач та організація повинні бути особливо уважними та віддано вдосконалювати свої заходи з кіберзахисту відповідно до останніх технологічних та кібербезпекових змін. Звертання уваги на новини та інформаційні ресурси, що спеціалізуються на кібербезпеці, стає ключовим елементом у виявленні, аналізі та реагуванні на потенційні кібератаки.

СПИСОК ЛІТЕРАТУРИ

1. Sony hackers have flashed A 'disturbing' new warning on staff computers. *Business Insider*. URL: <https://web.archive.org/web/20150708173853/http://www.businessinsider.com/sony-hackers-new-warning-on-computers-2014-12> (date of access: 19.12.2023).
2. Дія.Освіта – IT-студії. URL: <https://it-osvita.diiia.gov.ua/task/item/4b1d0bbd-c934-4def-96e2-c6499d24886f> (дата звернення: 19.12.2023).
3. Патрікеєва Н. Атаки вірусу Petya: що змінилося в кібербезпеці України. *Радіо Свобода*. URL: <https://www.radiosvoboda.org/a/29336511.html> (дата звернення: 19.12.2023).

4. Свобода Р. «Одна з наймасштабніших»: розвідка Британії щодо кібератаки на «Київстар». *Радіо Свобода*. URL: <https://www.radiosvoboda.org/a/news-kyivstar-kiberataka-rozvidka-brytaniya/32733498.html> (дата звернення: 19.12.2023).

ПІДВИЩЕННЯ ЕФЕКТИВНОСТІ ТРАНСПОРТНО-ЕКСПЕДИТОРСЬКОЇ ДІЯЛЬНОСТІ ВАНТАЖНИХ ПЕРЕВЕЗЕНЬ

Байкевич Юрій Сергійович

студент 6 курсу

Луцького національного технічного університету

Дубицький Олександр Сергійович

науковий керівник, доцент, кандидат технічних наук

Луцького національного технічного університету

У сучасному світі, де глобалізація та швидкі технологічні зміни визначають ритм розвитку економіки, транспортно-експедиторська діяльність стає важливою ланкою в логістичному ланцюгу, що забезпечує необхідну підтримку для ефективного руху товарів та послуг. Забезпечення швидкої та ефективної постачальної ланки визначає конкурентоспроможність підприємств у міжнародному та внутрішньому ринковому середовищі [1]. У зв'язку з цим, дослідження та впровадження інноваційних підходів для підвищення ефективності транспортно-експедиторської діяльності набуває важливості, яка не обмежується лише технічними аспектами, але охоплює комплексні стратегії управління, використання ресурсів та вдосконалення бізнес-процесів. Це дослідження покликане проаналізувати сучасні тенденції та можливості вдосконалення транспортно-експедиторської діяльності з метою забезпечення її оптимальної функціональності та високої продуктивності [2]. Удосконалення цього аспекту логістичного ланцюга відіграє стратегічну роль у досягненні економічної стійкості та задоволення ростучих вимог споживачів у сучасному конкурентному середовищі.

Метою даного дослідження є систематичний аналіз та розгляд інноваційних стратегій та практик з метою підвищення ефективності транспортно-експедиторської діяльності. Основний акцент робиться на вдосконаленні процесів оптимізації маршрутів за рахунок впровадження двох

водіїв на один транспортний засіб, а також оновлення автопарку на більш сучасний, що спрямовано на підвищення продуктивності та конкурентоспроможності підприємств.

Потреба у модернізації транспортного парку є необхідною та важливою складовою стратегічного планування підприємств, які здійснюють міжнародні перевезення. Швидкі та постійні зміни у вимогах ринку, технологічній динаміці та середовищі роботи створюють необхідність в постійному апгрейді та пристосуванні транспортних засобів до нових реалій. Забезпечення швидкості, точності та надійності у перевезеннях стає визначальним фактором у забезпеченні конкурентоспроможності. Технологічні інновації, такі як системи моніторингу, автоматизація управління та використання екологічно чистих транспортних засобів, стають ключовими компонентами стратегій успішних логістичних компаній [3]. Зокрема, зміни в екологічних стандартах та вимоги до стійкості діяльності до зовнішніх впливів роблять актуальною необхідність переходу до транспортних рішень, що враховують принципи сталого розвитку. Модернізація транспортного парку сприяє зменшенню викидів, оптимізації витрат палива та ресурсів, що відповідає вимогам сучасного екологічно свідомого ринку.

Інноваційним та ефективним рішенням для оптимізації транспортних перевезень є запровадження двох водіїв на один транспортний засіб. Можливість ефективно використовувати час відпочинку водіїв сприяє збільшенню продуктивності та оптимізації графіків перевезень. Збільшуючи час, протягом якого автомобіль перебуває в русі, підприємство може забезпечити швидший оборот транспортних засобів і підвищити загальну ефективність логістичних операцій.

Зменшення кількості необхідних зупинок для відпочинку також є важливим фактором у збільшенні швидкості та ефективності перевезень. Це особливо актуально в умовах обмеженого часу руху водіїв або в ситуаціях, коли необхідно дотримуватися строгих графіків доставки.

Крім того, з точки зору безпеки, цей підхід може допомогти зменшити

втомленість водіїв та покращити їхню концентрацію на дорозі, що в свою чергу сприяє зниженню ризику дорожньо-транспортних пригод.

Отже, впровадження нових тягачів та використання стратегії з двома водіями є важливими кроками для підвищення ефективності транспортно-експедиторської діяльності, що сприяє збільшенню конкурентоспроможності та задоволенню потреб клієнтів.

СПИСОК ВИКОРИСТАНИХ ДЖЕРЕЛ

1. Є. В. Нагорний, Д. В. Ломотько, Н. Ю. Шраменко
Транспортно-експедиторська діяльність. Х.: ХНАДУ, 2022.
2. М. Ф. Дмитриченко, П. Р. Левкоец, А. М. Ткаченко,
О. С. Ігнатенко. Транспортні технології в системах логістики. К.:
Інформавтодор, 2020.
3. Босняк М.Г. Вантажні автомобільні перевезення. Навчальний
посібник / Босняк М.Г. – К.: Видавничий Дім «Слово», 2019. – 408 с.

DEVELOPMENT OF COMPONENTS OF THE INFORMATION SYSTEM FOR FINDING A PASSENGER

Варданян Карен Артурович

Магістрант другого курсу навчання

Студент

Харківський національний університет радіоелектроніки

м. Харків, Україна

Due to the widespread accessibility of the internet, information systems have become a fundamental part of everyday life for people around the globe. These systems empower users to swiftly access essential information and utilize a variety of services, thereby enhancing life's comfort and saving precious time. In the development of these information systems, a key focus has been on the automation of numerous business processes, which ensures the systems are both user-friendly and highly efficient.

One of the notable approaches in this field is the Restful architecture. This approach is designed to simplify the system architecture by eliminating the need for superfluous internal layers. In a Restful system, each piece of information is uniquely identified by a URL, following a stringent format. This architectural style significantly streamlines both the support and the modification of business processes. It accomplishes this by integrating critical processes into a singular module, responsible for a distinct part of the service. This modular approach allows for the reuse of components, ensuring seamless operations across the entire system without impacting its overall functionality.

Web applications, a significant component of these systems, are distinguished by their ease of use. They are accessible for everyday use by a broad range of users and do not demand additional software or substantial resources from the user's device. This is largely due to the fact that the computational processes are handled on the server side, which alleviates the need for powerful client-side computing.

A specific application of these information systems is in the domain of

carpooling services. Such services, typically available as electronic resources or web applications, provide an extensive list of travel options with detailed parameters. They facilitate users in booking trips to various destinations and also enable drivers to offer rides that align with their own travel routes. The popularity of these online carpooling services is witnessing a rapid increase, both in terms of user base and financial turnover. This trend underscores the burgeoning growth of e-commerce and highlights the increasing relevance and demand for web-based services.

The focal point of this academic work is the process of finding carpooling partners for drivers and those seeking rides. It delves into the essential functionalities such as the creation and filtration of ride requests, taking into account the varying roles of different users.

The study's scope encompasses a broad range of methodologies and approaches to software development, specifically tailored to facilitate efficient carpool partner search processes.

The primary objective of this work is the design and development of the crucial components and functionalities of an information system named "Carpool Search." This system employs the RESTful approach and is primarily focused on automating the core business process, which involves the processing and execution of ride orders.

The carpool search service acts as an intermediary between drivers and passengers seeking carpool opportunities. It is designed to cater to the needs of users assuming different roles within the system. The availability of specific business functionalities within the system is dependent on the user's role, ensuring that only car owners in the role of drivers have access to the trip creation functions.

The system under development is intended for use in automating the search for carpool services. It facilitates interaction between two main types of users: vehicle owners and those seeking carpool rides. The system functions as a mediator in this interaction. The application, owned by a legal entity, caters to a diverse user base, including individual car owners and companies owning multiple vehicles.

The carpooling search process within this system is designed to be fully automated. Users of varying roles are required to fill out a form, which is then

processed on the server. The results of the search are communicated back to the users in the form of notifications, making the process streamlined and user-friendly.

A website for this carpool search service is identified as the most optimal and efficient solution for automating the carpool search process. The advantages of such a website-based solution include:

- The rapid selection of carpool partners based on specified criteria;
- The capability to conduct carpool searches in real-time, online;
- Robust protection of user data and secure access;
- The ability to efficiently process a high volume of ride requests.

The overarching goal of this academic work includes designing, analyzing, and developing the key elements of a web-based system for finding carpool partners. This system aims to provide an automated solution for selecting carpool partners, greatly simplifying the process for end-users and enhancing user experience.

The developed system is designed to address the challenges of the complex and time-consuming process of finding carpool partners, which is a common issue in existing systems where users must manually sift through extensive lists of available rides. The proposed system aims to automate the carpool search process through a specially developed algorithm, enhancing efficiency and user convenience.

Moreover, the system is designed with new users in mind, offering them an introductory guide to familiarize themselves with the application before initiating their search for a carpool partner. For creating a trip, drivers are required to go through an authentication process, necessitating registration in the system. This step is mandatory for drivers, whereas passengers have the flexibility to search for rides as either registered or unregistered users.

The web system for carpool searching anticipates the following user roles:

- Unregistered user;
- Registered user;
- Moderator.

The main tasks of this research work include:

- Developing the software component of the information system for

carpool searching;

- Automating the carpool partner selection process using detailed information about the trip;
- Creating an intuitive and user-friendly interface for selecting trip parameters;
- Developing the client-side of the web system, enabling users to view a list of matched trips;
- Optimizing the user interface to ensure ease of use and an enhanced user experience.

In the course of preparing this academic work, a thorough and detailed analysis of the current market solutions in the carpool searching sector was undertaken. This involved an extensive evaluation of existing systems, each offering similar services but with distinct features and operational models. The analysis focused on four different types of carpooling systems, scrutinizing their operational mechanisms, user interface, and overall effectiveness. This comprehensive review allowed for an in-depth understanding of the inherent strengths and potential shortcomings of each system.

Key strengths commonly identified across these systems included user-friendly interfaces, efficient matching algorithms, and robust security measures. However, the analysis also brought to light several weaknesses, such as limited search customization options, inadequate support for diverse user needs, and potential scalability issues. These insights were instrumental in identifying areas for improvement and innovation in the carpool searching domain.

Drawing on the findings from this analysis, a set of innovative functionalities was proposed for the new information system dedicated to carpool searching. These proposed functionalities aim to address the gaps and limitations identified in existing systems, thereby significantly enhancing the system's utility and user experience. Among these new features are advanced search filters that allow users to fine-tune their carpooling preferences, a more interactive and responsive user interface, and improved algorithms for matching riders and drivers based on multiple criteria such

as route, timing, and personal preferences.

Additionally, the proposal includes the integration of real-time updates and notifications to keep users informed about their ride status, potential matches, and any changes or updates in the system. A special emphasis was also placed on developing a more inclusive and accessible platform, ensuring that the system is user-friendly for people of diverse ages, technical skills, and accessibility needs.

In summary, the preparation phase of this academic work involved a holistic approach, combining a rigorous analysis of existing carpooling solutions with innovative proposals for system enhancement and a structured framework for development. This comprehensive approach is aimed at creating a carpool searching system that not only meets but exceeds current market standards, offering an unmatched user experience and setting a new benchmark in the carpooling domain.

СПИСОК ЛІТЕРАТУРИ

1. Freeman A. ASP .NET core MVC in context. Pro ASP.NET core MVC 2. Berkeley, CA, 2017. P. 3–10. URL: https://doi.org/10.1007/978-1-4842-3150-0_1 (date of access: 09.06.2022).
2. Steven Sanderson ASP.NET MVC Framework Preview, 2008. - 100 c

**АНАЛІЗ РОБОТИ ДЕАЕРАЦІЙНОЇ УСТАНОВКИ З МЕТОЮ
ВИЗНАЧЕННЯ НАЙБІЛЬШ ЕНЕРГОЕФЕКТИВНОГО
РЕЖИМУ ЇЇ РОБОТИ**

Глущенко Олена Леонідівна

к.т.н., доцент

Склярів Владлен Сергійович

здобувач вищої освіти другого (магістерського) рівня

Дніпровський державний технічний університет

м. Кам'янське, Україна

Анотація: В роботі проаналізовані можливості щодо підвищення ефективності роботи деаераційних пристроїв та виконаний їх тепловий розрахунок. В результаті отриманих даних було з'ясовано, що залишкова концентрація кисню у воді суттєво впливає на гідравлічне навантаження деаератора: під час гідравлічних навантажень близьких до номінальних ця залежність незначна, а подальше зниження гідравлічних навантажень сильно знижує ефективність процесу деаерації води в колонці і призводить до підвищення залишкової концентрації кисню в живильній воді після деаератора.

Ключові слова: деаераційна колонка, термічна деаерація, гідравлічне навантаження, концентрація кисню, живильна вода, бак-акумулятор, охолоджувач випару, барботаж

Вступ. Місією Енергетичної стратегії України до 2050 року є створення умов для сталого розвитку національної економіки через забезпечення доступу до надійних, стійких і сучасних джерел енергії [1].

До 2050 року енергетичний сектор має бути максимально наближений до кліматичної нейтральності. Це означатиме наявність чистої енергії, подолання енергетичної бідності, розвиток інноваційної та децентралізованої енергосистеми, повноцінне функціонування національних енергетичних ринків

і їх інтеграцію в міжнародні.

Ключовими принципами Енергетичної стратегії України є економічна обґрунтованість, екологічність, доступність, соціальна справедливість та ринковість.

На сьогодні основною проблемою у світовій енергетиці є не брак енергоресурсів, а нестача інвестицій. Більш реальна загроза сталого розвитку цивілізації походить від наростаючого згубного техногенного впливу на природне середовище, в першу чергу, паливно-енергетичного комплексу. В енергетиці зменшення шкоди природі має здійснюватися як рахунок енергозбереження, так і за рахунок підвищення екологічної чистоти енергетичних технологій.

Постановка задачі. Боротьба з корозією – одне з найважливіших технологічних та економічних завдань. Основним профілактичним заходом, що запобігає корозії енергетичного обладнання та трубопроводів, є деаерація. Вона є завершальною стадією комплексного технологічного процесу водопідготовки.

Продукти корозії, а також деякі природні домішки (наприклад, кальцій та магній) випадають у відкладення на поверхнях, які передають тепло, що призводить до зменшення коефіцієнта теплопередачі та виникнення під відкладеннями місцевих, найбільш небезпечних видів корозійних пошкоджень. Це знижує економічність, надійність та безпеку роботи котельні.

З газових домішок найбільшу небезпеку становлять кисень та вуглекислота. Кисень та вуглекислота є корозійно-агресивними агентами. Для зменшення корозійних процесів поверхні нагрівання виконуються з корозійно-стійких матеріалів - латунних сплавів, нержавіючих аустенітних сталей і високонікелевих сплавів.

Багато існуючих деаераційних установок не задовольняють котельні за витратою та якістю деаерування. Деаератори морально застаріли й містять у собі технічні недоліки, які не дозволяють домогтися стійкого газовидалення до необхідних норм в необхідному діапазоні навантажень.

Саме питанням покращення роботи деаераційних установок і присвячена

дана робота.

Результати роботи. Існує низка проблем, пов'язаних з водопідготовкою та деаерацією води.

Це наявність у воді, що використовується в роботі теплоенергетичного обладнання, різноманітних забруднень [2, 3]:

- домішки додаткової води, що вводиться в цикл для покриття внутрішніх та зовнішніх втрат пари та конденсату;

- присоси в конденсат пари охолоджувальної води в конденсаторах або мережної води в теплообмінниках;

- домішки забрудненого конденсату, який повертається від зовнішніх споживачів пари на ТЕЦ;

- домішки, які штучно вводяться в пароводяний тракт для корекції водного режиму (фосфати, гідрозин, аміак, інші різноманітні добавки);

- продукти корозії конструкційних матеріалів, що переходять у теплоносій.

Залежно від типу основного теплоенергетичного обладнання та умов роботи внесок і вплив кожного з перерахованих джерел забруднення у сумарне забруднення водного теплоносія ТЕС можуть значно змінюватись.

Розчинені у воді речовини викликають ті чи інші проблеми в роботі енергетичного обладнання. В основному це пов'язано з утворенням у теплових агрегатах накипних відкладень та корозії.

Видалення з води розчинених газів – важлива частина комплексного технологічного процесу обробки води. Необхідність цього процесу спричинена прагненням зменшити інтенсивність корозії внутрішніх поверхонь теплосилового обладнання під дією розчинених у теплоносії агресивних газів.

Деаерація води являє собою один з видів абсорбційного процесу, що полягає в перенесенні речовин (газів) з рідкої фази (води) в газову (парову) фазу і називається десорбцією.

Об'єктами дослідження в даній роботі є деаераційна установка підвищеного тиску ДСП-500 та вакуумний деаератор ВД-400.

Деаераційна установка підвищеного тиску ДСП-500 призначена для [2]:

– для видалення в період пуску з живильної води корозійно-активних газів: кисню, вільного двоокису вуглецю;

– для створення робочого резерву живильної води в баках-акумуляторах для компенсації небалансу між витратою живильної води в котел та основного конденсату турбіни з урахуванням додаткової води;

– для підігріву живильної води у схемі регенерації турбоустановки.

Деаераційна установка включає: деаератор типу ДСП-500 (рис. 1); бак-акумулятор ємністю 65 м³; трубопроводи обв'язування та арматуру. Технічна характеристика деаераційної установки представлена в таблиці 1.



Рис. 1. Загальний вид деаератора ДСП-500

Таблиця 1

Технічна характеристика деаераційної установки

Найменування величини	Одиниці виміру	Значення величини
1	2	3
1. Номінальна продуктивність	т/год	500
2. Максимальна продуктивність	т/год	550
3. Робочий тиск	кгс/см ² (ата)	6 (7)
4. Робоча температура	°С	158
5. Ємність бака-акумулятора	м ³	65

Продовження таблиці 1

1	2	3
6. Пробний гідравлічний тиск	кгс/см ²	8
7. Припустиме підвищення тиску при роботі запобіжних клапанів	кгс/см ²	6,9
8. Кількість отворів Ø 6 мм на водорозподільчій тарілці	шт.	1760
9. Кількість патрубків для проходу випару	шт.	121

Вакуумний деаератор ВД-400 (рис. 2) призначений для видалення корозійно-агресивних газів із живильної води енергетичних котлів. Він повинен забезпечити середній підігрів води на величину від 15 до 25 °С при зміні продуктивності в деаераторі від 30 % до 120 % від номінальної, вміст кисню в деаерованій воді не повинен перевищувати 30 мкг/кг, вільна вуглекислота повинна бути відсутня.



Рис. 2. Загальний вид вакуумного деаератора ВД-400

Основні технічні характеристики вакуумного деаератора ВД-400 представлені в таблиці 2.

У вакуумному деаераторі ВД-400 застосовано двосхідцеву деаерацію води: 1-й східець - струминний, 2-й – барбатажний, що надійно забезпечує необхідний залишковий вміст кисню та вуглекислоти в широкому діапазоні і зміну теплового та гідравлічного навантаження деаератора.

Технічна характеристика вакуумного деаератора ВД-400

Найменування величини	Одиниці виміру	Значення величини
1. Номінальна продуктивність	т/год	400
2. Максимальна продуктивність	т/год	480
3. Мінімальна продуктивність	т/год	120
4. Робочий абсолютний тиск	кгс/см ²	0,075-0,5
5. Температура теплоносія	°С	70-180

В роботі виконаний тепловий розрахунок деаератора. Вихідними даними для розрахунку виділення кисню є початкове і кінцеве його значення у воді, що деаерується і розрахункові характеристики потоків води і пари у відсіках, що визначаються в тепловому розрахунку колонки. Розрахунок числа відсіків проводиться послідовним наближенням, аж до досягнення необхідного залишкового вмісту кисню при вході води в бак-акумулятор.

В результаті проведених розрахунків було визначено залишкову концентрацію кисню у воді, яка є характеристикою ефективності процесу деаерації. Доведено, що вона суттєво залежить від гідравлічного навантаження деаератора. Під час гідравлічних навантажень близьких до номінальних ця залежність незначна. Подальше зниження гідравлічних навантажень сильно знижує ефективність процесу деаерації води в колонці і призводить до підвищення залишкової концентрації кисню в живильній воді після деаератора. Проведені дослідження дозволили зробити висновок, що зменшення гідравлічного навантаження призводить до різкого підвищення залишкової концентрації кисню в живильній воді. Подальше регулювання даного значення можливе при зміні конструкції та типу деаераторної колонки.

Висновки. В роботі представлений аналіз роботи деаераційних установок різних конструкцій; проаналізовані можливі варіанти підвищення ефективності роботи теплоенергетичних агрегатів; проведений тепловий розрахунок деаераційних пристроїв, в результаті якого було з'ясовано, що залишкова концентрація кисню у воді суттєво впливає на гідравлічне навантаження

деаератора: під час гідравлічних навантажень близьких до номінальних ця залежність незначна, а подальше зниження гідравлічних навантажень сильно знижує ефективність процесу деаерації води в колонці і призводить до підвищення залишкової концентрації кисню в живильній воді після деаератора.

СПИСОК ЛІТЕРАТУРИ

1. Енергетична стратегія України на період до 2030 року. // Інформаційно – аналітичний бюлетень «Відомості Міністерства палива та енергетики України». Спеціальний випуск. – 2006. – 113 с.
2. Варламов Г.Б., Любчик Г.М., Маляренко В.А. Теплоенергетичні установки та екологічні аспекти виробництва енергії. Підручник. – К.: «Політехніка», 2003. – 232с.
3. Янко П.І., Мисак Й.С. Режимы експлуатації енергетичних котлів. – Львів: Українські технології, 2004. – 272 с.

УДК 004

**РОЗРОБКА ТА ДОСЛІДЖЕННЯ РОБОТИ ІНФОРМАЦІЙНОЇ
СИСТЕМИ «СКЛАД-МАГАЗИН КОМП'ЮТЕРНОЇ ТЕХНІКИ»**

Горобець Артем Віталійович,
магістр

Хижа Олександр Леонідович,
канд. фіз.-мат. наук, доцент

Зайцева Тетяна Анатоліївна,
канд. техн. наук, доцент

Сірик Світлана Федорівна,
Лисиця Наталія Миколаївна
асистент

Дніпровський національний університет імені Олеся Гончара
м. Дніпро, Україна

Анотація: Робота присвячена створенню та дослідженню функціонування інформаційної системи для управління складом-магазином комп'ютерної техніки. Метою є розробка ефективного інструменту, спрямованого на оптимізацію процесів зберігання, відстеження та розподілу технічного обладнання. У рамках проекту розглядаються аспекти розробки інтерфейсу для зручного використання, впровадження автоматизованих технологій для підвищення ефективності та аналіз результатів для забезпечення точності та оптимального використання ресурсів. Дослідження має за мету покращення управління складом комп'ютерної техніки, сприяючи вдосконаленню забезпечення ефективного використання ресурсів.

Ключові слова: інформаційна система, автоматизація, облік, товар, підприємство, склад, ЕОМ.

Невід'ємною частиною ведення обліку товарів на складі є обрахунок залишків за всіма видами матеріалів і продукції, що знаходиться на зберіганні. Він може бути використаний для зберігання різноманітних об'єктів [1]. Наприклад, це можуть бути матеріали, напівфабрикати, готова продукція тощо.

Може використовуватись для різних напрямків. Один із напрямів обліку – це застосування складу як магазину. Об'єктом дослідження обрано склад-магазин електроніки та комп'ютерної техніки.

Розглядається робота інтернет-магазину. Це фірма середнього розміру, що займається продажами комп'ютерів та їх комплектуючих. До них відносяться: материнські плати, жорсткі диски, дисководи оптичних носіїв інформації, процесори, оперативна пам'ять, блоки живлення, корпуси у різних формах, принтери, монітори, системні блоки, сканери та інші пристрої, такі, наприклад, як зовнішні накопичувачі, навушники тощо. Асортимент продукції досить широкий і необхідна суворі типізація на складі зберігання всіх елементів, що продаються.

Всі комп'ютерні комплектуючі фірма замовляє у постачальників, які працюють з логістичними компаніями, що займаються перевезеннями вантажів, або ж займаються привезенням замовлених комп'ютерних запчастин. Зберігання запчастин на складі підприємства організовано відповідно до суворі типізації.

Мета автоматизації – скорочення строків обробки інформації, підвищення точності й достовірності отриманих даних, контролю обсягів надходжень готової продукції на склади в розрізі видів продукції, дат та партій.

Задача належить до комплексу завдань складського обліку, обліку виробництва та обліку товарів. Цей комплекс завдань є дуже важливим для ефективної організації діяльності підприємства, зокрема для обліку наявності та руху готової продукції на складах підприємства. Тому постає необхідність застосування нових методів і сучасних засобів обчислювальної техніки з метою ефективної автоматизації розв'язання цієї задачі.

Початок розробки інформаційної системи передбачає комплексне вивчення та вибір оптимального інструментарію, зокрема, визначення мови програмування. Вибір мови програмування має вирішальне значення для подальшої реалізації системи, оскільки від нього залежать ефективність, стабільність та можливість розвитку проекту. Для вирішення поставленої задачі

було обрано мову програмування Python та бібліотеку Tkinter [4, 6].

Python — інтерпретована об'єктно-орієнтована мова програмування високого рівня із суворою динамічною типізацією, яка вирізняється своєю простотою та читабельністю коду. Python є універсальною мовою та використовується у різноманітних областях, включаючи розробку веб-додатків, обробку даних, наукові дослідження, штучний інтелект і т. д.

Tkinter є вбудованою багато платформною бібліотекою Python, яка надає засоби для створення графічних інтерфейсів користувача. Бібліотека Tkinter не реалізує власний інтерфейс до бібліотеки Tk, а забезпечує конвертування звернень Python в звернення Tcl (англ. Tool Command Language) – мови програмування високого рівня, яка тісно інтегрована з Tk. Tk (від англ. Toolkit) – крос-платформна бібліотека базових елементів графічного інтерфейсу, поширювана з відкритими вихідними текстами. Таким чином Tkinter є обгорткою для Tcl/Tk. Tkinter пропонує широкий спектр віджетів, таких як вікна, кнопки, полі введення, меню та інші, що робить її ідеальним інструментом для створення інтерактивних графічних програм. В контексті розробки інформаційної системи використання Python та Tkinter дозволяє ефективно створити інтуїтивний та зручний інтерфейс для користувача. Використання Tkinter дозволяє створити вікно для введення нових товарів, додати кнопки для обробки замовлень чи вивести список доступних товарів. Це може забезпечити зручний та ефективний інтерфейс для управління складом та магазином комп'ютерної техніки.

PyCharm – інтегроване середовище розробки (IDE) для мови програмування Python, створене компанією JetBrains [5]. Воно надає розробникам зручний і просунутий інструментарій для написання, налагодження та тестування Python-додатків. PyCharm забезпечує широку підтримку версій Python, що важливо для забезпечення сумісності та ефективної роботи з різними бібліотеками та фреймворками Python, які можуть використовуватися в інформаційній системі. Важливим аспектом є можливість PyCharm проведення налагодження та профілювання коду, що полегшує пошук

і виправлення помилок, а також оптимізацію продуктивності. Підтримка роботи з базами даних у PyCharm спрощує взаємодію з інформаційною системою, де робота з БД часто є невід'ємною частиною розробки. Загалом, PyCharm надає розробникам Python інтуїтивно зрозумілий і потужний інструментарій для створення високоякісних застосунків, що робить його цінним ресурсом під час розроблення та дослідження інформаційних систем.

Однією з головних задач є створення структури бази даних, яка включає таблиці для зберігання даних про товари, їх асортимент, кількість, ціни та інші характеристики [2, 3, 7]. Також важливо враховувати інформацію про клієнтів, їх покупки та історію взаємодії з магазином. Система повинна забезпечувати можливість швидкого пошуку і фільтрації даних для зручного управління складом і ведення обліку товарів. Оптимізація запитів до бази даних дозволяє прискорити виконання операцій та забезпечити відповідність вимогам продуктивності.

В процесі реалізації поставленого завдання було створено програмне забезпечення, яке вирішує задачі управління та аналізу цінового списку товарів в інформаційній системі «Склад-магазин комп'ютерної техніки». Головний клас програми названо – PriceListApp. Він ініціалізує вікно додатку та визначає його основну структуру. Це вікно містить таблицю для відображення цінового списку, кнопки для виклику різних операцій, а також елементи для швидкого пошуку та відображення загальних сум без ПДВ та з ПДВ. Основна функціональність системи включає в себе можливість зміни ставки ПДВ для всіх чи обраного товару, сортування цінового списку за кодом товару, редагування цін товарів, додавання нових товарів, а також видалення товарів із списку. Ці операції можуть бути виконані користувачем через інтуїтивно зрозумілий інтерфейс.

Система також надає можливість швидкого пошуку товарів за різними параметрами, такими як група товару, код товару, назва компанії чи назва товару. Це спрощує взаємодію з великим обсягом інформації та полегшує знаходження необхідних даних.

Завершення роботи програми передбачено функцією `save_and_exit`, яка зберігає всі внесені зміни у файл у форматі JSON. Це забезпечує збереження даних між сеансами роботи та надає користувачеві можливість продовжувати роботу з оновленою інформацією.

Таким чином, можна констатувати, що інформаційна система «Склад-магазин комп'ютерної техніки» надає зручний та ефективний інструмент для управління та аналізу цінового списку товарів, що дозволяє користувачам легко виконувати необхідні операції в контексті їх бізнес-процесів.

СПИСОК ЛІТЕРАТУРИ:

1. Вітлінський В. В. Моделювання економіки: Навч. посібник. – К. : КНЕУ, 2003. – 408 с.
2. Обґрунтування проектних рішень. Проектування програмного забезпечення Види забезпечення проектних рішень. [Електронний ресурс] URL: <https://mo-gol.ru/uk/obosnovanie-proektnyh-reshenii-proektirovanie-programmnogo.html>.
3. Проблеми впровадження інформаційних систем і технологій в економіці та бізнесі. [Електронний ресурс] URL: http://irbis.kneu.edu.ua/cgi-bin/ecgi64/cgiirbis_64.exe?LNG=&C21COM=2&I21DBN=ELIB&P21DBN=ELIB&Z21ID=1386550783628975019&Image_file_name=CONF_PUBL%5Cprobl_implementation_IS_IT_2010.pdf.
4. Мова програмування Python [Електронний ресурс] URL: <https://www.python.org/>.
5. PyCharm - IDE для професійної розробки на Python. [Електронний ресурс] URL: <https://www.jetbrains.com/ru-ru/pycharm/>.
6. Бібліотека Tkinter [Електронний ресурс] URL: <https://docs.python.org/uk/3/library/tkinter.html>.
7. Анісімов А.В. Інформаційні системи та бази даних: Навчальний посібник для студентів факультету комп'ютерних наук та кібернетики. / Анісімов А.В., Кулябко П.П. – Київ. – 2017. – 110 с.

ЗБРОЯ ПРОТИ ВОРОГА: ЯК КОМУНІКУВАТИ В УМОВАХ ВІЙНИ

Гриндей Андрій Олександрович

Начальник відділу

Український науково-дослідний інститут
спеціальної техніки та судових експертиз

Служби безпеки України

Анотація: Тези присвячені вивченню ефективних методів комунікації в умовах воєнного конфлікту та розглядають роль засобів зв'язку та інформаційних технологій у спілкуванні під час війни. Досліджено важливість збалансованої інформаційної політики, взаємодії з громадськістю та використання засобів масової інформації як інструментів впливу в сучасних військових конфліктах. Також розглядається використання психологічних аспектів комунікації для досягнення стратегічних цілей під час війни.

Ключові слова: військовий конфлікт, комунікація в умовах війни, засоби зв'язку, інформаційні технології, громадськість, збалансована інформаційна політика, засоби масової інформації, психологічний вплив, стратегічні цілі, воєнна комунікація

Сучасні умови роблять комунікацію надзвичайно важливою. Правильна взаємодія між компаніями, державними органами, правоохоронними органами та кожним з нас стає ефективним інструментом у боротьбі проти загроз. Війна становить серйозні випробування для всіх, але навіть у таких складних умовах важливо залишатися зосередженим та продовжувати ефективну комунікацію [3].

У будь-якій кризовій ситуації, зокрема під час конфлікту, важливо утримувати активність та забезпечувати обмін інформацією. Комунікаційні канали служать основною платформою для поширення важливих повідомлень.

Перш за все, важливо використовувати точні терміни: війну називати війною, вторгнення – вторгненням, російських солдатів – російськими

солдатами. Це особливо актуально при комунікації на міжнародному рівні, оскільки вислови, такі як "рашисти" чи "орки", можуть бути непорозумілими чи неприйнятними для іноземців [2].

Комунікація в умовах війни є складним завданням, оскільки важливо враховувати безпеку і збереження життя [1]. Однак ефективна комунікація може визначати успіх у веденні війни та забезпечити безпеку громадян. Ось деякі загальні поради щодо комунікації в умовах війни:

1. Зберігайте конфіденційність і оберігайте свої комунікації від ворога. Використовуйте шифрування, безпечні канали зв'язку і уникайте гучних чи відкритих обговорень.

2. Використовуйте бездротові технології обережно. Вони можуть піддаватися перехопленню. Завжди перевіряйте захищеність свого бездротового з'єднання та обирайте безпечні протоколи.

3. Використовуйте кодові мови або спеціальні знаки для передачі інформації без зайвих слів. Важливо, щоб тільки ті, хто розуміє код, могли зрозуміти ваше повідомлення.

4. Стежте за інформацією ворога. Будьте завжди в курсі ситуації. Спостерігайте за масовими засобами масової інформації, але будьте обережні з інформацією, яку ви розповсюджуєте.

5. Створіть безпечні точки зв'язку. Визначте безпечні місця та способи для зустрічей і обміну інформацією.

6. Використовуйте групи та мережі. Розробіть ефективні системи групової комунікації. Можливо, використовуйте безпечні месенджери або зашифровані електронні листи.

7. Будьте обережні з соціальними мережами. Уникайте розміщення чутливої інформації в інтернеті, оскільки це може стати об'єктом ворожого аналізу.

8. Розумійте технічні засоби ворога. Будьте озброєні інформацією про те, як ворог може перехоплювати ваші комунікації, і вживайте заходів для уникнення цього.

9. Створіть плани на випадок виявлення. Якщо ваша комунікація виявиться, маєте план евакуації та захисту.

10. Забезпечте, щоб співробітники були добре ознайомлені з протоколами комунікації та здатні реагувати на небезпеку [2].

Створіть штаб оперативного реагування для внутрішньої координації. Включіть спеціалістів, які забезпечать ефективну евакуацію та релокацію із небезпечних регіонів. Додайте експертів, які оперативно інформуватимуть співробітників про внутрішні зміни через різноманітні канали, такі як електронна пошта, Viber, Telegram та чати у месенджерах [2].

Здійснюйте регулярне, лаконічне та доступне інформування. Поділіться планами компанії та заохочуйте колектив бути готовим до можливих змін. Залучайте керівництво компанії для періодичних відео- або текстових звернень.

Ставайте джерелом корисної інформації для співробітників, надаючи правила безпеки, контакти служб першої необхідності та поради з підтримки ментального здоров'я. Підготуйте список офіційних джерел інформації та рекомендуйте його співробітникам для стеження за подіями.

Акцентуйте увагу на волонтерських та благодійних ініціативах компанії, висвітлюючи їх як результат спільної роботи команди. Зберігайте оптимізм у повідомленнях, поділяючись мотиваційними повідомленнями та стимулюючим контентом.

Запускайте творчі ініціативи, такі як фоточелендж, розповсюджуйте жарти та меми, створюйте відеоролики та діліться цитатами, що надихають. Залучайте працівників до спільної діяльності, щоб утримувати бойовий дух в колективі.

Користайтесь популярністю соціальних мереж та медіа для розповсюдження інформації про події в Україні. Створюйте віральний креативний контент, такий як відео, меми, графіка, акції та мистецькі проекти, для розповсюдження важливих повідомлень та підтримки [3].

Завданням є зберегти безпеку та ефективність комунікації, уникнути розголошення важливої інформації ворогу і забезпечити внутрішню

координацію та взаємодію.

Цитуючи Сергія Жадана: "Історія нашими днями не лише зазнає переписування, вона проживає свою переписку українською мовою". Отже, зараз кожен акт комунікації можна розглядати як важливий елемент літопису російсько-української війни.

ЛІТЕРАТУРА:

1. Зброя проти ворога: як компаніям комунікувати в умовах війни. URL: <https://delo.ua/uk/business/zbroya-proti-voroga-yak-kompaniyam-komunikuvati-v-umovah-viini-399335/>

2. Зброя проти ворога: як комунікувати в умовах війни. URL: <https://mmr.ua/show/zbroya-proti-voroga-yak-komunikuvati-v-umovah-vijni>

3. Як комунікувати в умовах війни. URL: https://drive.google.com/file/d/1QEy1p_U8Sdzws2pA8fTP40UuLSPS0_hs/view

УДК 330

НОВІТНІ МЕТОДИ МОДЕРНІЗАЦІЇ ОБЛАДНАННЯ МАШИНОБУДІВНОЇ ГАЛУЗІ

Гриценко Тетяна,
викладач I категорії
Кілеся Ірина,
викладач-методист
Сіданченко Олександр,
Чечельницька Діана
студенти

Дніпровський фаховий коледж інженерії та педагогіки
ДВНЗ «Український Державний Хіміко-технологічний Університет
м. Кам'янське

Анотація: В сучасному світі все, що нас оточує, дуже швидко змінюється: старі технології та матеріали витісняються новітніми розробками, сучасні методи виробництва і обладнання приходять на зміну морально та фізично застарілому. Галузь машинобудування не є виключенням в цьому процесі змін. Однією з актуальних проблем, які виникають при впровадженні нового або модернізації старого обладнання - це поєднання нових технологій із старими, що вже існують на підприємстві. Створити такий симбіоз інколи досить складно, а вирішення технічних проблем часто вимагає нестандартних підходів і рішень.

Ключові слова: обладнання, пневматика, пневмоавтоматика, привід, модернізація, машинобудівна галузь, автоматизація

Одним з можливих методів вирішення питання модернізації та автоматизації обладнання машинобудівельної галузі є використання елементів пневматики та пневмоавтоматики, які з кожним роком набувають все більшої популярності [1, с. 12]. Пневматичні приводи і системи керування знайшли широке застосування в системах автоматизації і механізації виробничих

процесів у різних галузях:

- деревообробка;
- металообробка;
- упаковка;
- металургія;
- автомобіле - та верстатобудування;
- кондитерське і харчове виробництво;
- текстильна, взуттєва промисловість;
- ливарне виробництво;
- зварювальні підрозділи;
- ковальськопресові цеха тощо.

Вони оптимальні для областей, в яких роботи проводяться в умовах підвищеної запиленості, високих температур, підвищеної пожежної небезпеки. Також їх ефективно використовують для транспортування, затиску, завантаження, в якості приводів як окремих вузлів так і обладнання в цілому. Іноді використання елементів пневматики залишається єдиним можливим варіантом завдяки компактності при високій продуктивності та відносно меншій вартості. Так, наприклад, використання безштокового пневмоциліндра може забезпечити лінійне переміщення вузла або деталі обладнання в досить широкому діапазоні, а в поєднанні з іншими елементами пневматики як то поворотні пневмоциліндри, пневмозахвати, тримачі з вакуумними присосками тощо, утворює пневмомеханічну систему, здатну вирішувати великий перелік задач. Безумовною перевагою таких систем є можливість створення окремих вузлів, які відносно легко інтегруються у вже існуючий виробничий процес чи обладнання [2, с. 86].

Елементи пневматики та пневмоавтоматики успішно конкурують з іншими видами систем автоматизації виробничих процесів і обладнання, а інколи є єдиним варіантом. Але, поряд з усіма цими перевагами у пневматичних систем є і недоліки, які слід обов'язково враховувати у процесі вибору оптимального варіанту приводу. І один з найбільш вагомих з них

пов'язаний з підвищеною стисливістю повітря. В процесі стискання він накопичує енергію, яка в будь-який момент часу може перейти в кінетичну (енергія рухомої повітряної маси) і стати причиною ударних навантажень. Щоб усунути такі потенційні проблеми в конструкцію систем пневматичного управління включаються додаткові механізми, що забезпечують плавність і точність ходу.

Серед великого різноманіття технічних рішень з питань модернізації та автоматизації виробничих процесів та обладнання пневматика займає особливе місце і з кожним днем все більша кількість фахівців використовує її в своїй діяльності.

СПИСОК ЛІТЕРАТУРИ

1. https://essuir.sumdu.edu.ua/bitstream-download/123456789/79500/3/Prokopov_konstruktsiii.pdf;jsessionid=EBF4B5B1A8AACE17AFF243D863286A00 – конструкція елементів пневмоагрегатів.
2. Гідравліка, пневматика, термодинаміка : навчальний посібник (для студентів спеціальності 015-професійна освіта) / М. С. Корець. – Київ : Вид-во НПУ імені М. П. Драгоманова, 2020. – 323.

СИСТЕМА END-TO-END ТЕСТУВАННЯ COMMAND-LINE ЗАСТОСУНКІВ

Дема А. А.

магістрант

Тесленко О. К

с.н.с. к.т.н. доцент

Національний технічний університет України
«Київський політехнічний інститут імені Ігоря Сікорського»
м. Київ, Україна

Анотація: дана стаття презентує розроблений метод для проведення end-to-end тестування CLI застосунків. Розглянуто можливість тестування як звичайних CLI-застосунків, так і інтерактивних TUI-додатків. Метод базується на використанні програми для запуску тестів та файлах опису тестів у форматі YAML. Ефективність методу була продемонстрована на прикладі тесту, який порівнює вітальне вікно програми "vim" з репрезентацією вікна терміналу у текстовому файлі. Програма звітує про успішне виконання тестів та надає інформацію про невідповідності між виводом програми "vim" та текстовим файлом.

Ключові слова: cli, tui, end-to-end тестування, QA Automation, DevOps

Вступ

Насьогодні популярні command line застосунки не використовують end-to-end тестування або мають власні розробки для подібного тестування коду (наприклад Terraform або Docker).

Наявні фреймворки, такі як "pexrest", "aruba", "bats", "cram" вимагають знання певної мови програмування або власного складного синтакс. Підхід цих проектів орієнтується на власну, доволі вузьку область використання.

Запропонований засіб дозволяє швидко і легко написати end-to-end тест, за допомогою формату YAML і простої специфікації, який універсально підійде

для розробки будь-якого command line застосунку. За допомогою даного засобу розробнику не треба буде витратити час на написання власного функціонала для тестування свого застосунку або довго вивчати новий синтаксис певного фрейворку.

Постановка задачі

Метою даного дослідження є розробка програми для тестування command-line застосунків, яка підійде як для звичайних застосунків, так і для інтерактивних (TUI). Формат написання тестів буде являти собою колекцію файлів формату YAML, в яких будуть описані інструкції тестування. Інтерфейс для запуску тестів буде cлі застосунком з можливістю вказати певні опції для виконання тесту, такі як шлях до тесту, зберігання звіту в певній директорії.

Термінологія

Command-line interface (CLI) - це засіб взаємодії з комп'ютерною програмою за допомогою введення рядків тексту, які називаються командними рядками.

End-to-end (e2e) тестування - це методологія тестування програмного забезпечення для тестування функціонального потоку і потоку даних, що складається з декількох підсистем, які працюють разом від початку до кінця.

Text-based user interface - це ретронім, що описує тип користувацького інтерфейсу (UI), поширений як рання форма взаємодії людини з комп'ютером, до появи растрових дисплеїв і сучасних традиційних графічних інтерфейсів користувача (GUI).

Метод – спосіб теоретичного дослідження або практичного втілення

Опис запропонованого методу

Запропонований метод ґрунтується на програмі, яка буде запускати тести (тестувальний фреймворк) та файлах з описами тестів. Основна вимога запропонованого методу в тому, щоб всі файли з описами тестів, файли конфігурації тестувального фреймворку містились в репозиторії проекту, який буде тестуватися, а сам тестувальний фреймворк не залежав від будь-яких налаштувань за межами цього репозиторію. Цей підхід гарантує, що поведінка

програми буде однаковою на різних машинах без попереднього налаштування тестувального фреймворку.

Тестувальний фреймворк очікує, що буде переданий шлях до директорії з тестами. Директорія з тестами повинна мати файл “config.yaml”, в якому будуть описані всі налаштування тестувального фреймворку та директорії з файлами опису тестів. Назва директорії тесту повинна мати назву самого тесту. Під час запуску тестів, саме ця назва буде використана у журналі звіту. В директорії тесту може міститись файл “config.yaml” (іншу назву або шлях можна змінити в “config.yaml” основної директорії з тестами), в якому можна перезаписати вже встановлені значення конфігурації задані в файлі основної директорії. В директорії тесту фреймворк очікує файли з описами тестів, назви яких містять індекс і назву, наприклад “00-назва-файлу.yaml”. Фреймворк буде запускати інструкції надані в цих файлах починаючи з файлу з індексом “00”. Якщо два файли містять однаковий індекс, то фреймворк перестане своє виконання після виводу даної помилки у звіт виконання тесту. Якщо файлу з індексом немає в директорії, то вона буде проігнорована. Якщо користувач хоче оформити тест в одному файлі, то формат YAML дозволяє розділяти файл на декілька частин за допомогою розділювача “---”.

Файл конфігурації основної директорії містить опції для запуску інших програм, скриптів перед або після запуску кожного тесту. Це дозволяє велику гнучкість для запуску додатку, якщо треба перекомпілювати додаток з певними опціями, паралельно запустити іншу програму, створити певне середовище для тестування перед запуском. Також він містить опцію таймауту, для контролю часу виконання тесту, назву файлу конфігурації тесту, формат та шлях куди зберегти файл звіту.

Файл конфігурації тесту містить ті самі опції, щоб їх можна було перезаписати, якщо треба протестувати специфічний сценарій. Але цей файл не має опцій стосовно журналу звіту та назви файлу конфігурації тесту.

Тестувальний фреймворк має обов’язкову опцію: “--dir” - основна директорія з тестами та необов’язкові: “--log-dir” - шлях куди зберігати звіт з

виконання тестів (перезаписує опцію основного файлу конфігурації), “-log-format” - формат звіту (теж перезаписує, допустимі значення “json”, “text”), “-name” - назва тесту (якщо треба запустити певний тест окремо).

Кожен файл опису тесту містить інструкції, які має виконати тестувальний фреймворк для відтворення певного сценарію, а також інструкції для перевірки цього сценарію. Для цього було створено опції, які підходять як для звичайних command-line застосунків, так і для TUI застосунків. Ці опції мають можливість запускати сторонні програми або скрипти, для дуже складних сценаріїв, передачу файлу в stdin програми, яка буде протестована, порівняння файлу з виводом з stderr, stdout або записом екрану емульованого терміналу для TUI застосунків. Також для інтерактивних застосунків є опція почергового вводу клавіш з можливістю паузи.

Результати експериментальних досліджень

Запропонований метод було реалізовано на мові програмування Go. Для прикладу використання цього методу, був створений простий тест для TUI-програми “vim”. Цей тест полягає в перевірці стартового вікна за допомогою перевірки файлу з виводом самої програми. Для цього була створена основна папка з тестами “examples”, папка самого тесту з назвою “vim” і файл інструкції “00-entervim.yaml”. (див Рис.1). В цьому файлі описано, що буде запущена програма ”vim” у псевдотерміналі розміром 50 на 20 знаків. А також те, що вміст виводу програми треба буде порівняти з файлом ”compare/mainscreen.txt”. В цьому файлі буде репрезентація вікна терміналу у текстовому форматі (див. Рис. 2).

```
1  timeout: 10
2  cmd: vim
3  ptyOpts:
4    enabled: true
5    cols: 50
6    rows: 20
7  assert:
8    pty:
9      compareFilepath: compare/mainscreen.txt
10
```

Рис.1. Вміст файлу ”00-entervim.yaml”

```

1
2
3 ~
4 ~
5 ~                VIM - Vi IMproved
6 ~
7 ~                version 9.0.2105
8 ~                by Bram Moolenaar et al.
9 ~                Modified by <bugzilla@redhat.com>
10 ~  Vim is open source and freely distributable
11 ~
12 ~                Help poor children in Uganda!
13 ~ type  :help iccf<Enter>        for information
14 ~
15 ~ type  :q<Enter>                to exit
16 ~ type  :help<Enter>  or  <F1>    for on-line help
17 ~ type  :help version9<Enter>   for version info
18 ~
19 ~
20 ~
21 | | | | | | | | | | | | | | | | | | | | | | 0,0-1  All

```

Рис. 2. Вміст файлу ”compare/mainscreen.txt” та вигляд вітального вікна програми “vim”

Для запуску цього окремого тесту була виконана команда ”./clitest --dir ./example --name vim”, в якій ми вказали шлях до основної папки і назву теста. Тест успішно виконується і тестувальний фреймворк виводить звіт в stderr (див. Рис. 3).

```

2023/11/24 01:30:14 [MAIN]: found config file: config.yaml
2023/11/24 01:30:14 [TEST] vim: found instruction file: 00-entervim.yaml
2023/11/24 01:30:14 [TEST] vim: Starting test
2023/11/24 01:30:14 [TEST] vim: 00-entervim.yaml: Running instruction
2023/11/24 01:30:19 [TEST] vim: 00-entervim.yaml: comparing output with file: /home/andrii/repos/clitestapp/example/vim/compare/mainscreen.txt
2023/11/24 01:30:19 [TEST] vim: 00-entervim.yaml: Test passed
2023/11/24 01:30:19 [TEST] vim: 00-entervim.yaml: all tests passed

```

Рис. 3. Звіт тестувального фреймворку при успішному виконанні тестів

Інколи стартове вікно програми vim, змінюється і в таких випадках тест повинен показувати помилку. При повторному запуску тест зміг знайти помилку і показав в журналі звіту в яких саме рядках не було співпадінь (див. Рис. 4).

```

2023/11/24 01:29:33 [MAIN]: found config file: config.yaml
2023/11/24 01:29:33 [TEST] vim: found instruction file: 00-entervim.yaml
2023/11/24 01:29:33 [TEST] vim: Starting test
2023/11/24 01:29:33 [TEST] vim: 00-entervim.yaml: Running instruction
2023/11/24 01:29:38 [TEST] vim: 00-entervim.yaml: comparing output with file: /home/andrii/repos/clitestapp/example/vim/compare/mainscreen.txt
2023/11/24 01:29:38 [TEST] vim: 00-entervim.yaml: diff: /home/andrii/repos/clitestapp/example/vim/compare/mainscreen.txt +
2023/11/24 01:29:38 [TEST] vim: 00-entervim.yaml: diff: output -
2023/11/24 01:29:41 [TEST] vim: 00-entervim.yaml: diff: + 11: ~           Help poor children in Uganda!
2023/11/24 01:29:41 [TEST] vim: 00-entervim.yaml: diff: - 11: ~           Become a registered Vim user!
2023/11/24 01:29:41 [TEST] vim: 00-entervim.yaml: diff: + 12: ~ type  :help iccf<Enter>        for information
2023/11/24 01:29:41 [TEST] vim: 00-entervim.yaml: diff: - 12: ~ type  :help register<Enter>   for information
2023/11/24 01:29:41 [TEST] vim: 00-entervim.yaml: test failed: error: instruction 00-entervim.yaml failed
Process 386147 has exited with status 1

```

Рис.4. Звіт тестувального фреймворку при провальному виконанні тестів

Таким чином, даний метод доказав свою ефективність у практичному

застосуванні.

Висновки

Отже, дана стаття була присвячена розробці методу end-to-end тестування command-line застосунків. Запропонований метод дозволяє тестувати як і звичайні CLI застосунки, так і інтерактивні TUI додатки. Метод ґрунтується на програмі, що запускає тести, та на файлах опису тестів у форматі YAML.

Ефективність даного методу була наведена за допомогою простого тесту TUI-програми, який звіряє вітальне вікно програми “vim” з репрезентацією вікна терміналу у текстовому файлі. Програма звітувала про успішне виконання тестів. Коли вивід програми “vim” не співпадав з текстовим файлом, тестувальний фреймворк показував, які рядки не співпадають.

Подальшого дослідження потребують наступні питання: підтримка JSON формату для файлів опису тестів, підтримка різних операційних систем, інтерфейс для реалізації плагінів тестувального фреймворку та вдосконалення специфікації файлу з описом тесту.

СПИСОК ЛІТЕРАТУРИ

1. "Command-line Interface" [Електронний ресурс] / Wikipedia. — Режим доступу: https://en.wikipedia.org/wiki/Command-line_interface
2. "Automated Testing - End-to-End Testing" [Електронний ресурс] / Microsoft. — Режим доступу: <https://microsoft.github.io/code-with-engineering-playbook/automated-testing/e2e-testing/>
3. "YAML" [Електронний ресурс] / Wikipedia. — Режим доступу: <https://en.wikipedia.org/wiki/YAML>
4. "Text-based User Interface" [Електронний ресурс] / Wikipedia. — Режим доступу: https://en.wikipedia.org/wiki/Text-based_user_interface
5. "Terminfo" [Електронний ресурс] / Wikipedia. — Режим доступу: <https://en.wikipedia.org/wiki/Terminfo>
6. "Curses (Programming Library)" [Електронний ресурс] / Wikipedia. — Режим доступу: [https://en.wikipedia.org/wiki/Curses_\(programming_library\)](https://en.wikipedia.org/wiki/Curses_(programming_library))

7. "Pexrect" [Электронный ресурс] / GitHub. — Режим доступа:
<https://github.com/pexrect/pexrect>
8. "Terraform" [Электронный ресурс] / HashiCorp GitHub. — Режим
доступа: <https://github.com/hashicorp/terraform>
9. "Docker CLI" [Электронный ресурс] / Docker GitHub. — Режим доступа:
<https://github.com/docker/cli>
10. "Aruba" [Электронный ресурс] / Cucumber GitHub. — Режим доступа:
<https://github.com/cucumber/aruba>
11. "Bats" [Электронный ресурс] / sstephenson GitHub. — Режим доступа:
<https://github.com/sstephenson/bats>
12. "Cram" [Электронный ресурс] / Bitheap.org. — Режим доступа:
<https://bitheap.org/cram/>
13. "Vim" [Электронный ресурс] / Vim. — Режим доступа:
<https://www.vim.org/>

ГОЛОВНІ ПЕРЕВАГИ ТА ВИКЛИКИ ВПРОВАДЖЕННЯ ТЕХНОЛОГІЙ НА ОСНОВІ ШТУЧНОГО ІНТЕЛЕКТУ В ЦИФРОВУ ОСВІТУ

Кондаков Гліб Владиславович,

студент

Дніпровський національний університет імені Олеся Гончара
м. Дніпро, Україна

Анотація: досліджено величезний потенціал ШІ-технологій у раціоналізації цифрового процесу навчання. Шляхом вивчення поточного стану цифрової освіти, аналізу можливостей ШІ та дослідження практичних застосувань висвітлено наочні способи, якими ШІ може оптимізувати та покращувати освітній досвід. Дослідження надає цінні ідеї та рекомендації для педагогів та інших зацікавлених сторін, щоб використовувати ШІ для створення максимально ефективного цифрового навчального середовища.

Ключові слова: штучний інтелект, ші, велика мовна модель, chatgpt, цифрова освіта, персоналізоване навчання

Розуміння можливостей та обмежень технологій на основі ШІ для побудови реалістичних очікувань

У прагненні оптимізувати цифрову освіту найперше необхідно налагодити нерозривний зв'язок між інтеграцією ШІ та культивуванням навичок критичного мислення. Замість того, щоб обмежувати присутність штучного інтелекту в освітніх установах, існує нагальна потреба розширити можливості студентів, дозволивши їм ефективно вивчати та використовувати інструменти ШІ. Це передбачає інтеграцію в освітню програму деяких ключових практик: критична оцінка відповідей, наданих штучним інтелектом, визнання властивих принципу роботи та стилю тренування моделей обмежень та упереджень і необхідність максимально точно формулювати запит до системи. Усвідомлення власних очікувань на кожному кроці взаємодії є чи не

найважливішою навичкою в сучасному світі, керованому інформаційними технологіями.

Неминучість повсюдної присутності ШІ вимагає проактивного підходу в освіті. Нездатність чи відмова ознайомити студентів з функціональними можливостями та засобами спілкування й оцінки створених ШІ відповідей потенційно може призвести до жахливих наслідків. Поява контенту, створеного із залученням ШІ, на таких загальноживаних платформах, як YouTube та Google, підкреслює нагальність розвитку медіаграмотності серед учнів. За даними розслідування [1] відділу BBC із запобігання дезінформації, штучний інтелект активно застосовується для генерації та поширення вигаданих або сфальсифікованих фактів, яку алгоритми YouTube з метою накопичення переглядів та прибутків від реклами рекомендує дітям як навчальні матеріали. Ця тривожна тенденція підкреслює потребу в системних бесідах в освітніх закладах, які дадуть змогу учням розрізнити справжню інформацію від легкодоступної та повністю усвідомлювати мінливий ринок медіа, таким чином зміцнюючи критичне мислення.

Освітнятам не вдасться закрити очі на прийдешні радикальні зміни та продовжувати послуговуватися застарілими методами так само, як після активної фази пандемії Covid-19 формат цифрової освіти не втратив своєї актуальності, адже поновити повноцінне навчання в аудиторіях пощастило далеко не всім. Оптимізація цифрової освіти потребує цілісного підходу. Узгодження освітніх структур із мінливими потребами учнів створює потужну синергію, що трансформує освіту в ту сферу, де технології розширюють людські здібності та яка формує покоління, здатне орієнтуватися в складнощах цифрової ери.

Побудова навчального плану згідно глобальних освітніх цілей та стратегічне використання можливостей ШІ

Для ефективного використання штучного інтелекту вчителям необхідно узгодити свій підхід із навчальними потребами учнів, оптимізувавши освітню систему відповідно до цих вимог. Наріжним каменем ефективного навчання є

якість збереження знань, що вимагає залучення таких процесів навчання вищого рівня, як аналіз, відтворення, оцінювання та синтез. Відчутна складність навчання є фундаментальним чинником для формування надійних структур знань, однак подібний підхід є доволі вибагливим та часто вимагає зусиль, яких учні уникають через пов'язані з цим труднощі. Використання чатботів та інших технологій ШІ викликає серйозне занепокоєння щодо потенційного впливу на мотивацію учнів самостійно долати виклики різних масштабів. Миттєвий доступ до правдоподібних відповідей на складні запитання може потенційно перешкодити розвитку критичних здібностей, призвести до зменшення терпіння, наполегливості та інших необхідних для навчання навичок.

Без інтеграції компонентів вищого рівня в свої методи навчання учням може бути важко використовувати потенційні переваги інтеграції штучного інтелекту, оскільки їм не вистачатиме базових структур знань, розвитку яких може сприяти ШІ. Суть оптимізації навчання за допомогою нових інструментів першочергово залежить від розвитку самої методології навчання, яка за своєю суттю мусить включати процеси засвоєння та мислення вищого рівня, визначених таксономією Блума [2, стр. 83]. Ключем до цього підходу є фундаментальні процеси, прискорення та спрощення яких передбачає використання ШІ:

- Стратегічне розуміння того, які знання необхідно здобути, аби оптимізувати час навчання.
- Пошук та отримання доступу до актуальної та відповідної інформації.
- Розуміння того, як ефективно обробляти отриману інформацію, аби вона затрималася в довгостроковій пам'яті.
- Відновлення отриманої інформації, її застосування згідно контексту.

Використання технологій на кшталт ChatGPT, погоджене із навчальними цілями, не лише конкретизує очікування студентів, але й встановлює чіткий

зв'язок між інтеграцією штучного інтелекту та глобальними результатами освітньої програми [3, стр. 6]. Оскільки освіта розвивається разом із ШІ, завдання для учнів повинні бути переглянуті, щоб переконатися в їх цілеспрямованості та актуальності з огляду на можливості новітніх технологій. Для підтримки ефективності навчання окремі задачі та активності мусять бути розроблені з метою оцінки навичок і знань, необхідних в інтегрованому штучним інтелектом освітньому середовищі. Крім оновлення існуючих курсів, освітня система повинна гарантувати нові програми, що будуть розвивати в учнях необхідні для ефективної взаємодії з ШІ компетенції [4, стр. 13], а також сприятимуть обміну найкращими практиками використання. Подолання розриву між основними функціями штучного інтелекту та усвідомленням його можливостей та обмежень створює важливу основу для етичного та підзвітного використання.

Як викладачі, так і студенти при використанні технологій ШІ в навчальних закладах потребують додаткового навчання, одною з головних цілей якого є опанування навичками формулювання ефективних та коректних інструкцій системі. Це навчання виходить за рамки простого знайомства з інструментом, адже точний запит мусить надавати чатботу значущу та релевантну інформацію, що безпосередньо впливає на його результативність. Хоч подібні ChatGPT системи суттєво полегшують пошук та генерацію інформації, вони значною мірою покладаються на вміння користувача задавати правильні питання та висувати конкретні вимоги.

Встановлення свідомих очікувань щодо результатів запитів виникає з усвідомлення основних можливостей моделі та конкретних прикладів, що демонструють її ефективне використання. Ці можливості охоплюють низку переваг, зокрема гнучкість та доступність навчального процесу, які виявляються особливо цінними для системи освіти в Україні, яка вимушена боротися не тільки з наслідками пандемії Covid-19, а й з наслідками збройної агресії Російської Федерації: окупація територій, постійна загроза ракетних обстрілів, відключення світла, проблеми зі зв'язком, еміграція частини

населення, вимушена складною економічною ситуацією необхідність суміщати навчання з роботою або ж здобувати новий фах. Крім того, інтеграція ШІ пом'якшує мовні бар'єри та забезпечує доступ до інтерактивної, індивідуальної підтримки, яка адаптує навчальний контент до різноманітних стилів навчання, темпу та вподобань учнів [5, стр. 3].

Формат керованої взаємодії з мовними системами не тільки підтримує мотивацію та залученість студентів, але й розвиває базові компетенції: управління часом, планування, вміння самостійно виконувати поставлені завдання та вміння проводити самооцінювання. Крім того, потенціал для широкого збору та аналізу даних обіцяє довгострокову оцінку ефективності навчальних модулів, оптимізацію процесів оцінювання та звільнення викладачів від низки адміністративних задач [5, стр. 2], що дозволить скеровувати більше ресурсу на культивування особливо цінних навичок, на кшталт критичного мислення.

Оновлення політик академічної доброчесності з урахуванням відповідального використання потужностей ШІ

Рішення щодо впровадження нових інструментів штучного інтелекту мають залежати від факторів, які сприяють затвердженню цінностям та цілям навчання, захищають особисті дані, забезпечують доступність освіти, а не сприяють її комерціалізації. Невід'ємним аспектом цієї інтеграції є моніторинг продуктивності та впливу систем ШІ на рівність можливостей. Це включає пильність у виявленні випадків плагіату або некоректного використання технологій ШІ студентами, що вимагає [6, стр. 16] періодичних оновлень політики академічної доброчесності, адаптованих до інструментів ШІ.

Сучасні інструменти виявлення, призначені для розрізнення тексту, створеного людиною, від створеного штучним інтелектом, часто недостатньо точні. Випадок в одній з американських шкіл виявив помилковість детектора Turnitin, коли в проведеному вчителем експерименті програма позначила оригінальні студентські есе як частково створені штучним інтелектом [7].

Педагоги спільно з вищими ланками системи освіти та самим учнями

повинні затвердити вказівки та рекомендації, в яких буде чітко окреслено, в яких випадках дозволяється використання технологій ШІ. Оновлені вимоги включатимуть перевірку точності отриманих від мовної моделі даних і дотримання належних практик цитування, поводження зі створеним штучним інтелектом контентом подібно іншим джерелам. Включення матеріалів, створених ШІ, має доповнювати, а не замінювати традиційні інформаційні ресурси, погоджені з навчальною програмою. Однак адаптивність ШІ може допомогти учням усунути прогалини в розумінні, пропонуючи аналогії для засвоєння складних концепцій, або ж шляхом миттєвої генерації тестів та флеш-карток, що базуються на змісті матеріалу підручника.

Можливості ШІ можуть неабияк доповнити та урізноманітнити процес навчання. Вносячи свої думки та ідеї, шукаючи нові зв'язки в системах складних концепцій чи вимагаючи детального зворотного зв'язку, студенти розвантажують себе від рутинних завдань, на кшталт вигадування аналогій, та натомість виділяють час для мислення більш високого рівня. Ця зміна дозволяє їм зосередитися на критичній оцінці та синтезі інформації, що повністю узгоджується з таксономією Блума та сприяє глибшому розумінню та засвоєнню матеріалу курсу.

Генеративний пошук як приклад невідворотності інтеграції ШІ

Технології дозволили нам знаходити необхідну інформацію швидше, ніж коли-небудь. Із залученням ШІ пошук інформаційних джерел та оцінка того, наскільки вони релевантні поставленій задачі, пришвидшиться ще більше, але разом з цим зростуть і ризики. Даремно сподіватися, що вся необхідна достовірна інформація знайдеться в базі знань моделі, принцип роботи якої побудований не на збереженні масивів даних, а на пошукові статистичних шаблонів в реченні.

До стрімкого сплеску популярності ШІ учні послуговувалися пошуковими системами, які у відповідь на питання добирали по ключовим словам релевантні статті, з яких треба було самостійно добути необхідну інформацію, і далеко не завжди щастило знайти бажане з першої спроби, що

однак зменшувало ризик натрапити на дезінформацію, адже розбіжності в різних джерелах наштовхували на певні важливі висновки, стимулювали докласти більше зусиль, аби забезпечити себе. Але поява ШІ напряду впливає на роботу пошукових систем і навіть на самі джерела інформації та їхню доступність

Компанія Google, монополіст на ринку пошукових систем, у відповідь на колосальний успіх конкурентів з OpenAI почала висмикувати з окремих сайтів абзаци, які, на думку алгоритмів платформи, слугують відповіддю на запит користувача. Оскільки більшість запитів досить примітивні, це вже негативно повипливало на трафік сайтів, адже потенційні відвідувачі отримувала відповідь одразу на сторінці пошуковика подібно тому, як вони миттєво отримують відповіді від чатботу компанії OpenAI. Маючи в своєму розпорядженні різноманітні згенеровані різними сайтами та медіа-ресурсами контенту – безпрецедентну базу знань та фактів, з розвитком своїх інструментів та нещодавно представленої мовної моделі Google генеруватиме все більш точні та повні відповіді, послуговуючись інформацією з декількох джерел, яку раніше користувачам необхідно було знаходити власноруч серед запропонованих сайтів (або ж подібним чином верифікувати тези, згенеровані ШІ). Таким чином Google забиратиме за різними оцінками більше двох третин трафіку з сайтів, з яких він черпає інформацію під час індексації, та ще й заважатиме цим сайтам будувати свою читацьку аудиторію, тобто зменшуватиме той відсоток читачів, які формують ядро постійних відвідувачів (вони ж споживачі контекстної реклами, на розміщенні якої сайти заробляють).

З одного боку, генеративний пошук підвищить ефективність роботи лівової частки користувачів, а з іншого — інтернет-ресурси, які залежать від вхідного трафіку (будь-який новинний сайт, наприклад), будуть вимушені перейти у формат платних підписок. The New York Times запровадив цю схему ще 10 років тому у відповідь на бурхливий розвиток соцмереж. У підсумку доступу до безкоштовної інформації ставатиме все менше, і користувачам здебільшого доведеться регулярно послуговуватися лише декількома

джерелами інформації, які вони здатні будуть оплатити, — ще один неочевидний і важливий наслідок оптимізації процесів, спровокованих розвитком ШІ.

Генеративний пошук є лише одним з прикладів спричинених появою в широкому доступі великих мовних моделей тенденцій (подекуди панічних реакцій на них), що сигналізують про тектонічні зсуви в індустрії, які неможливо зупинити, але до яких можна (і необхідно) підготуватися. Серед інших промовистих випадків, що викликають занепокоєння, спливають приховані вразливості роботи моделей. Після низки експериментів [8, стр. 9], направлених на те, аби вивести ChatGPT з ладу, дослідникам з провідних університетів світу вдалося витягнути понад 10 тисяч навчальних прикладів, деякі з яких містили конфіденційну інформацію користувачі: імена, пошту, номери телефонів тощо.

Відомо, що серед даних, на яких тренували ChatGPT, багато матеріалів походять з соціальної мережі Twitter, але чи враховувалися при цьому методи просування самої платформи, аби запобігти виникненню упереджень, подекуди продиктованих політикою компанії, невідомо. Це несе загрозу інформаційній безпеці, адже після зміни керівництва в 2022 році кожен користувач соцмережі з України зміг відчутти зменшення охоплення своїх твітів через ворожість Ілона Маска до офіційної позиції держави щодо агресора. Код алгоритмів Twitter, що знаходиться у відкритому доступі, підтвердив, що кожен твіт про Україну, зокрема з офіційних джерел, маркувався як дезінформація та суттєво понижувався на сторінці видачі. Логічно припустити, що якщо антиукраїнська пропаганда містилася в тренувальних даних, вона з більшою вірогідністю міститиметься й в згенерованому з допомогою ШІ контенті. Що вкотре наголошує на необхідності культивувати серед учнів навички критичного мислення та потяг до глибокої аналітики. Регулярна оцінка та аудит систем штучного інтелекту також допоможе усунути упередження, пов'язані зі статтю, етнічною приналежністю та соціально-економічним статусом, щоб забезпечити справедливий освітній процес.

Скільки б раціональних побоювань не переповнювало скептиків, уникнути інтеграції ШІ в усі сфери нашого життя неможливо, адже перегони техногігантів вже в самому розпалі. Google на своїй презентації моделі Gemini для більшої показовості навіть був вимушений сфальсифікувати дані [9] щодо її можливостей, бо дуже поспішав зіграти на новині про звільнення гендиректора OpenAI (однаково не встигли). Не зважати на ці та прийдешні зміни не можливо, так само як неможливо наразі увести робочий процес, наприклад, підготовку науково-дослідницької роботи, без залучення продуктів Microsoft, Google та ін. Наш університет у відповідь на виклики пандемії в 2020 році став використовувати корпоративне середовище Teams для покращення робочого процесу в надскладних умовах. Оскільки швидкого покращення цих самих умов, зважаючи на воєнний стан, не передбачається, залучення ШІ виглядає органічним наступним кроком.

Всі потенційні небезпеки та спричинені ними виклики, що постають перед тими, хто формує та запроваджує нові норми в сфері освіти, не мусять стати на заваді впровадження, але обов'язково повинні бути враховані. Не можна робити вигляд, що учні не користуються пошуковими системами. Не можна робити вигляд, що вони не користуються чи не користуватимуться ще більш зручними інструментами для доступу до інформації, як-от ChatGPT. Не можна робити вигляд, що поява других не впливає на переформатування перших. Не можна робити вигляд, що Інтернет не переповнений дезінформацією, а окремі особи та цілі держави зі значними фінансовими ресурсами не впливають на її кількість та доступність. Не можна робити вигляд, що це не є серйозною загрозою, зокрема національній безпеці. Не можна робити вигляд, що ці питання обходять освіту.

БІБЛІОГРАФІЧНІ ПОСИЛАННЯ:

1. Bad science: AI used to target kids with disinformation on YouTube - BBC World Service [Електронний ресурс] – Режим доступу: https://www.youtube.com/watch?v=ojjn9T_fuUw&ab_channel=BBCWorldService

2. Свєрдлова, І., 2015. Дидактичні основи управління когнітивними навичками учнів. Науковий вісник мелітопольського державного педагогічного університету. Серія: педагогіка, (2), pp.82-87.
3. Montenegro-Rueda, M., Fernández-Cerero, J., Fernández-Batanero, J.M. and López-Meneses, E., 2023. Impact of the implementation of ChatGPT in education: A systematic review. *Computers*, 12(8), p.153.
4. Sabzalieva, E.; Valentini, A. *ChatGPT and Artificial Intelligence in Higher Education: Quick Start Guide*. 2023.
5. Grassini, Simone. "Shaping the future of education: exploring the potential and consequences of AI and ChatGPT in educational settings." *Education Sciences* 13.7 (2023): 692.
6. Rahman, Md Mostafizer, and Yutaka Watanobe. "ChatGPT for education and research: Opportunities, threats, and strategies." *Applied Sciences* 13.9 (2023): 5783.
7. Це написав учень чи штучний інтелект: як «спіймати» ChatGPT в домашніх завданнях? [Електронний ресурс] – Режим доступу: <https://osvitoria.media/experience/tse-napysav-uchen-chy-shtuchnyj-intelekt-yak-spijmaty-chatgpt-v-domashnih-zavdannayah/>
8. Nasr, M., Carlini, N., Hayase, J., Jagielski, M., Cooper, A.F., Ippolito, D., Choquette-Choo, C.A., Wallace, E., Tramèr, F. and Lee, K., 2023. Scalable extraction of training data from (production) language models. arXiv preprint arXiv:2311.17035.
9. Google just launched a new AI and has already admitted at least one demo wasn't real [Електронний ресурс] – Режим доступу: <https://www.theverge.com/2023/12/7/23992737/google-gemini-misrepresentation-ai-accusation>

УДК 624.21

РОЗРОБЛЕННЯ ВІДДАЛЕНОЇ SCADA-СИСТЕМИ МОНІТОРИНГУ ПАРАМЕТРІВ МОСТОВИХ КОНСТРУКЦІЙ

Левицький Іван Теодорович

доцент

Іванишин Олександр Сергійович

студент

Національного технічного університету нафти і газу
м. Івано-Франківськ, Україна

Анотація: В даній роботі здійснено аналіз сучасних методів контролю стану мостових конструкцій, розглянуто сучасні мережеві контролери провідного Ethernet-доступу. Розроблено SCADA-систему моніторингу параметрів навантаження на об'єкт з вибором оптимальних параметрів для побудови web-інтерфейсу.

Ключові слова: мостові конструкції, SCADA-системи, моніторингова система, мережевий контролер, мікроконтролер, тензодатчики, web-сервер.

Моніторинг стану мостових конструкцій є важливим з точки зору забезпечення їхньої безпеки та продовження їх терміну служби. Існує кілька сучасних методів моніторингу стану мостів, серед них основні: дистанційне зондування, інтелектуальні системи моніторингу, неруйнівний контроль, моніторинг трафіку, акустичний та географічний контроль.

Ці методи можуть застосовуватися в комбінації для забезпечення повнішого моніторингу стану мостів.

Такі технології допомагають оперативно виявляти проблеми та вживати заходів щодо обслуговування та ремонту для забезпечення безпеки та довговічності мостових конструкцій.

З метою моніторингу стану мостів було розроблено безліч методів однак вони застосовуються поодиночі та зумовлені складністю інтеграції їх в сучасні

SCADA-системи, які здійснюють спостереження за станом мосту та призводить до того що дана система повинна бути інтегрована в конструкції мосту та немає можливості модернізації, не кажучи вже про складність модернізації непідготовлених для цього конструкцій.

Зокрема існуючі системи моніторингу працюють локально, що унеможливує підключення системи до інтернет мережі та дистанційного відслідковування його стану.

Для початку необхідно проаналізувати будову типового WEB-сервера. Були проаналізовані відмінності між HTTP (протокол передачі гіпертексту), SMTP (простий протокол передачі пошти) та FTP (протокол передачі файлів), які використовуються для відповіді на запити клієнта, використовуються для електронної пошти та передачі файлів відповідно.

Розглянуто декілька методів реалізацій WEB-серверу, серед них: сервер HTTP Apache, Microsoft Internet Information Services (IIS), Nginx, Lighttpd, Веб-сервер Sun Java System. До провідних web-серверів належать Apache, Microsoft Internet Information Services (IIS) і Nginx. Інші web-сервери включають сервер NetWare від Novell, web-сервер Google (GWS) і сімейство серверів Domino від IBM.

Було проаналізовано плюси і недоліки існуючих методів реалізації хостингу web-серверу на базі мікроконтролерів [1].

В тестуванні приймали участь мікросхеми enc28j60, w5100 та його оновлена версія w5500. Опираючись на дані з документацій до мікросхем W5100[2] та W5500[3] виявилась їхня головна перевага, а саме наявність вбудованого протоколу для виходу в інтернет мережу.

В тестах мережеві контролери приймали участь у вигляді напівготових модулів, ETHERNET ENC28J60 (рис. 1), для підключення до мікроконтролера по шині SPI, ARDUINO ETHERNET SHIELD W5100 (рис. 2) який напряму підключається до макетної плати, ETHERNET W5500 модуль (рис. 3) який використовує з'єднання SPI.



Рис. 1 – Контролер Ethernet ENC28J60

З тестів було виявлено, що використанні схеми enc28j60, та застосування мікроконтролера Atmega2560 показав результат в 3.3 кбайт/с. Сучасний аналог W5100 забезпечив швидкість 20.4 кбайт/с, а його оновлена версія W5500 - 23.4 кбайт/с. З вищезазначених тестів було виявлено, що кращим варіантом для реалізації проекту буде мікросхема W5500.

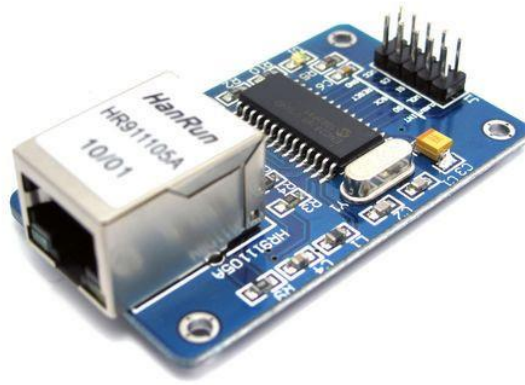

Рис. 2 – Контролер Ethernet W5100

В роботі розглядається розробка SCADA-системи для безперервного моніторингу стану мосту і сигналізації порушень в його роботі. Головною частиною проекту виступає мікроконтролер ATmega32U4 фірми Atmel, для полегшення макетування використовується платформа Arduino. Мікроконтролер підключається по інтерфейсу RJ45 через мережевий контролер W5500 до загальної мережі та для можливості здійснити більш якісну

трансляцію передбачена додаткова пам'ять у вигляді SD карти що дозволить не обмежуватись в розробці сайту та надасть можливість його модифікації в майбутньому. В реєстрації фізичних даних задіяні датчики вологості та температури для аналізу поведінки металоконструкцій. Тензодатчики будуть використовуватись для аналізу несучих параметрів мосту, а також за допомогою тензодатчиків буде здійснюватись контроль за впливом вітру на геометрію дорожнього покриття. Всі основні параметри надсилаються по інтерфейсу RJ45 до оператора та реєструються в електронному журналі sd-карти..

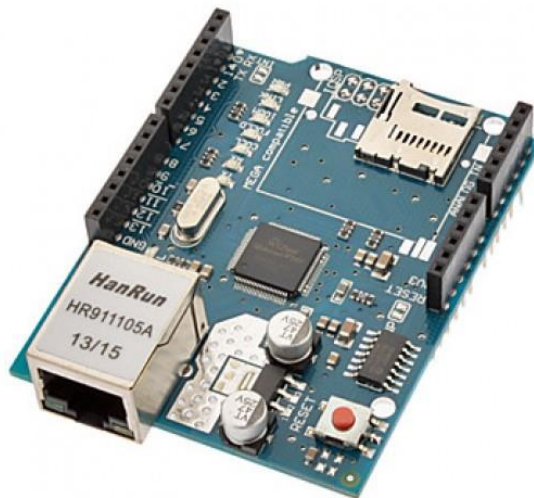

Рис. 3 – Контролер Ethernet W5500

В якості датчиків було обрано DHT11 який здатен вимірювати вологість навколишнього середовища та його температуру. Для моніторингу навантаження на міст на поперечне зусилля вітру обрано два тензодатчика які використовуються разом із аналогово-цифровим перетворювачем у вигляді модуля HX711 який забезпечує належну точність показів завдяки 24-бітній розрядності вихідного сигналу.

Основна SCADA-система (Рис. 4) надає можливість в реальному часі спостерігати за такими параметрами як температура, вологість навколишнього середовища та навантаження на міст, а разом із цим реєструвати навантаження в часі та зображується оператору за допомогою графіку.



Рис. 4 – SCADA-система моніторингу параметрів мосту

Розробка SCADA-системи дозволила отримати обширні дані моніторингової системи та надала можливість вести спостереження за навантаженням на мостову конструкцію, що може бути критично важливим при експлуатації мостів з специфічними задачами та умовами використання. За допомогою дублювання тензодатчиків вздовж всієї конструкції отримується можливість моніторингу трафіку та візуалізацію її в SCADA-системі, особливо у випадку аварій або заторів на дорожньому полотні моста. В свою чергу простота датчиків та можливість їх монтажу без прямого проектування конструкції для них, та використання доступних компонентів сприятиме можливості модернізації існуючих мостових конструкцій без змін в їх архітектурі.

СПИСОК ЛІТЕРАТУРИ

1. Мясичев А.А. Створення надійного http-сервера для віддаленого керування TCP/IP мережі на основі ATmega1280 та Wiznet W5100 //Збірник наукових праць Військового інституту Київського національного університету імені Тараса Шевченка. - К.ВІКНУ, 2014.

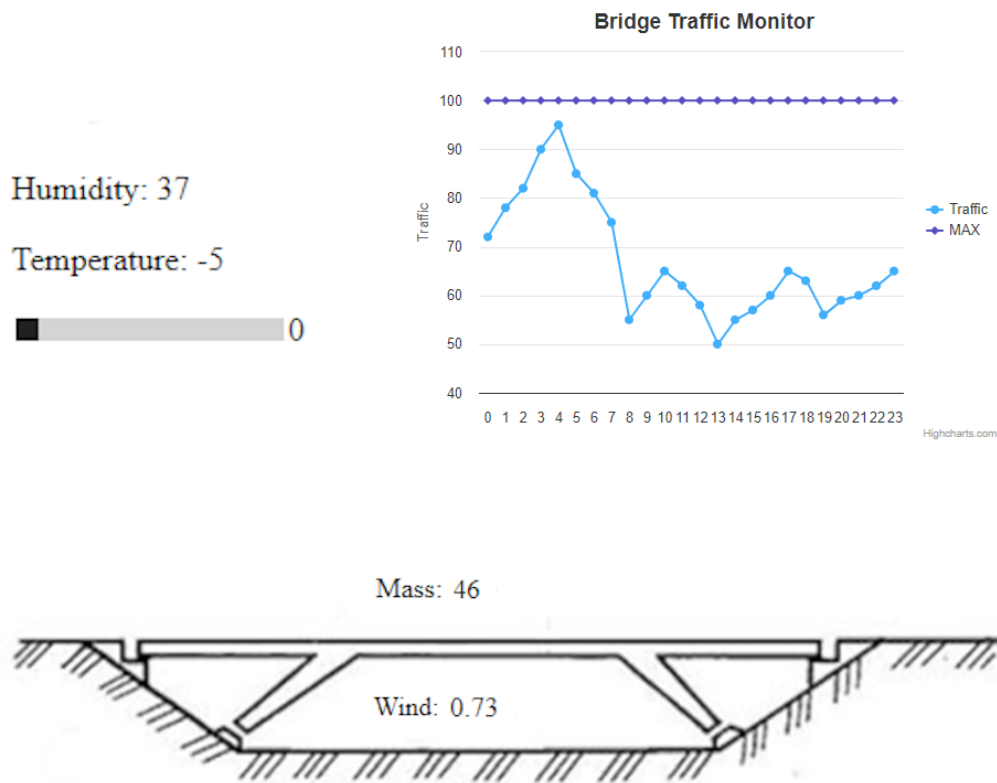
2. W5100 Datasheet. [Electronic resource]. - Mode of access: http://www.hobbytronics.co.uk/datasheets/W5100_Datasheet_v1_1_6.pdf, 2008.

3. W5500 Datasheet Version 1.0.7. [Electronic resource]. - Mode of access: http://wizwiki.net/wiki/lib/exe/fetch.php?media=products:w5500:w5500_ds_v108e.pdf, 2013.

ДОСЛІДЖЕННЯ МОДЕЛЕЙ ПЛАНУВАННЯ ТА ОБЛІКУ ПРИ ВИКОНАННІ РОБІТ

Морозова Анна Іванівна,

к.т.н., доцент

Бганцев Михайло Валерійович

Студент

Харківський національний університет радіоелектроніки
м. Харків, Україна

Вступ. Сучасне підприємство, незалежно від свого розміру та напрямку діяльності, повинно ефективно організовувати свою діяльність та взаємодію з обліком виконаних робіт. Облік виконаних робіт є ключовим фактором для забезпечення успішного функціонування будь-якого бізнесу. Вірне планування та контроль над виконанням завдань стають визначальними аспектами для досягнення ефективності та конкурентоспроможності.

Особливе значення це набуває в ІТ-компаніях, які є лідерами впровадження автоматизованих систем обліку та планування робіт. На сьогоднішній день існує розмаїття програмних засобів, які спрощують розподіл завдань та керування виконанням. Однак, використання таких інструментів не є гарантією успіху без постійного моніторингу та оперативної корекції ситуацій, які виникають у процесі виконання завдань.

Мета роботи. Метою даного дослідження є аналіз та визначення оптимальних стратегій планування робіт в ІТ-проектах, враховуючи особливості та мінливість цієї галузі. Робота спрямована на визначення ефективних підходів до управління ресурсами, контролю за виконанням завдань та забезпечення успішної реалізації проектів в умовах швидко змінюючогося ІТ-середовища.

Матеріали та методи.

У сучасному бізнес-середовищі важливу роль відіграє ефективне планування та облік при виконанні робіт, особливо в галузі інформаційних

технологій (ІТ). Розуміння принципів планування та обліку є ключовим для успішного виконання проектів та досягнення стратегічних цілей підприємства.

Однією з важливих складових сучасного управління є облік виконаних робіт та послуг. Наявність правильно організованого обліку є визначальною умовою для оптимального функціонування будь-якої компанії. Облік робіт дозволяє проводити аналіз продуктивності праці, контролювати стан розробки, реагувати на зміни в зовнішньому середовищі та вирішувати внутрішні проблеми.

В сучасних ІТ-компаніях важливим фактором є використання засобів автоматизації для планування та обліку робіт. На ринку існує велика кількість програмних продуктів, що спрощують процеси планування та обліку, але вибір оптимального підходу залишається завданням, вимагаючи додаткового вивчення.

Для успішної реалізації проектів важливо скласти реалістичний розклад, розподілити ресурси та контролювати хід виконання завдань. Мережевий аналіз є одним з ефективних інструментів для визначення можливої тривалості виконання робіт, їх вартості та інших ключових параметрів.

В умовах швидко змінюваного ринкового середовища та великої кількості ІТ-проектів зростає необхідність визначення оптимальних підходів до планування робіт, враховуючи особливості кожного проекту. Проведення морфологічного аналізу може стати ефективним методом для розуміння та вибору оптимальних стратегій управління ІТ-проектами.

Загально-логічні методи аналізу і синтезу, зокрема структурно-генетичний метод, дозволяють виокремлювати ключові елементи, які мають вирішальний вплив на всі інші сторони об'єкта планування та обліку робіт. Ефективне управління проектами вимагає не лише ретельного планування, але і глибокого аналізу факторів, що впливають на виконання робіт.

Результати та обговорення. Отримані результати дослідження вказують на важливість ефективного обліку та планування в контексті управління проектами в індустрії інформаційних технологій. Застосування

автоматизованих засобів та методів, таких як мережевий аналіз, дозволяє ефективно визначати тривалість та вартість робіт, а також управляти змінами в проекті, забезпечуючи адаптацію до змін в зовнішньому середовищі.

Крім того, результати вказують на перспективи використання морфологічного аналізу та загально-логічних методів для вирішення слабо структурованих проблем у плануванні та обліку робіт ІТ-проектів. Зазначені методи дозволяють ідентифікувати ключові елементи, визначаючи оптимальний підхід до управління проектом та забезпечуючи його успішну реалізацію в умовах змінюючогося бізнес-середовища. Таким чином, розробка та удосконалення моделей планування та обліку робіт в ІТ-проектах стає актуальним завданням для забезпечення сталого розвитку компаній у цій галузі.

Висновки. Дослідження показало, що використання морфологічного аналізу та загально-логічних методів аналізу-синтезу може значно поліпшити процес планування та обліку ІТ-проектів. Оптимальна модель повинна враховувати особливості ресурсів та робіт, забезпечуючи високий рівень ефективності та відповідність вимогам замовника.

ДОСЛІДЖЕННЯ МЕТОДІВ УПРАВЛІНСЬКОГО ОБЛІКУ

Морозова Анна Іванівна,

к.т.н., доцент

Сун-Дун-Чан Артем Андрійович

Студент

Харківський національний університет радіоелектроніки
м. Харків, Україна

Вступ. Управлінський облік визначається як систематичний процес збору, класифікації та аналізу інформації для надання керівництву компанії актуальних даних для прийняття обґрунтованих стратегічних рішень та планування діяльності. Його мета – підвищення ефективності управлінських процесів та досягнення мети компанії.

Мета роботи. Метою цього дослідження є детальне вивчення ролі та значення управлінського обліку в стратегічному плануванні та управлінні підприємством. Дослідження спрямоване на визначення того, як управлінський облік впливає на прийняття рішень керівництвом, як забезпечується збір та аналіз інформації для формування стратегічних планів та контролю за їх виконанням.

Матеріали та методи. У контексті ефективного управління підприємством, взаєморозуміння ролі та мети керівників є критичним аспектом у розгляді управлінського обліку. Розглядаючи цю ситуацію, важливо визначити, як керівники сприймають свою роль у компанії та як це впливає на вирішення завдань управлінського обліку з позицій звичайного бухгалтера.

Керівництво, будь то у великій чи маленькій компанії, виконує тривалі та складні функції, серед яких планування, керування та мотивація, а також контроль є найважливішими. Планування включає в себе визначення типу та способу дії, тобто відповіді на питання «що ми робимо» і «як ми це робимо». Керування та мотивація означають мобілізацію команди для виконання планів та щоденної роботи, в той час як контроль забезпечує фактичне виконання

планів і аналіз результатів.

Кожен етап керівницької роботи передбачає прийняття рішень, і, починаючи з планування, акцент робиться на майбутньому. Управлінський облік, як інструмент для досягнення стратегічних цілей, спрямований на майбутнє, в той час як фінансовий облік фіксує минулі події. Хоча аналіз минулого може визначати майбутнє, умови економіки, потреби клієнтів і конкурентні умови постійно змінюються, впливаючи на стратегічне планування.

У структурі більшості комерційних компаній звичайно зустрічається фінансовий директор (CFO), що оповіщений на рівні інших високопосадових менеджерів та підпорядковується президентові компанії або генеральному директору. Менеджер з управлінського обліку, зазвичай в особі головного бухгалтера, виступає важливою ланкою в системі топ-менеджменту, і без його участі не приймаються стратегічні рішення.

Бухгалтер має розуміти як бухгалтерські, так і фінансові аспекти, володіти навичками керівника власного департаменту, аналізувати виниклі ситуації та ефективно спілкуватися з іншими вищими менеджерами. Йому довірена відповідальність за надання фінансовому директорові своєчасної та адекватної інформації для планування та контролю. Також бухгалтер формує фінансову звітність для зовнішніх користувачів, що є однією з ключових функцій.

У світовій практиці зустрічаються фахівці, які мають дипломи в галузі управлінського обліку. У невеликих компаніях може бути практика об'єднання посад фінансового директора та головного бухгалтера. Розглядається, що бухгалтер, оволодівши секретами фінансового аналізу та управлінського обліку, може успішно виконувати обидві ролі.

Необхідно чітко визначити, як саме позиціонується бухгалтер з управлінського обліку на конкретному підприємстві та які конкретні компетенції та навички він має, оскільки це визначає його внесок у стратегічні аспекти управління компанією.

Результати та обговорення. Аналіз структури комерційних компаній виявив ключову роль фінансового директора, який підпорядковується президенту чи генеральному директорові. Головний бухгалтер, в свою чергу, повинен поєднувати знання бухгалтерського та фінансового обліку.

Управлінський облік спрямований на майбутнє, планування та стратегічні рішення, в той час як фінансовий облік фіксує минулі події. Взаємодія облікових систем визначає успішну діяльність підприємства.

В невеликих компаніях головний бухгалтер і фінансовий директор можуть поєднувати свої посади, оптимізуючи управлінську інформацію та ресурси. Ефективність головного бухгалтера визначає успіх системи управлінського обліку та внутрішньої контрольної системи.

Висновки. Підсумовуючи вищевикладене, можна стверджувати, що управлінський облік визначається великою мірою ефективністю взаємодії фінансового директора та головного бухгалтера. Суміщення ролей у невеликих компаніях, наявність кваліфікованих фахівців та правильне сприйняття взаємозв'язку управлінського та фінансового обліку визначають успіх стратегічного управління на підприємстві.

АНАЛІЗ ПРОБЛЕМ СЕМАНТИЧНОЇ КЛАСТЕРИЗАЦІЇ В РЕАЛЬНОМУ ЧАСІ В ІНТЕРАКТИВНИХ ІНСТАЛЯЦІЯХ

Нарожний Володимир Вікторович

Аспірант

Національний аерокосмічний університет
ім. М. Є. Жуковського
«Харківський авіаційний інститут», Харків,
Україна

Анотація. В даній роботі розглянуто дослідження викликів і технологічних досягнень у сфері семантичної кластеризації в реальному часі в інтерактивних інсталяціях. Оскільки інтерактивні середовища стають все більш складними та керованими даними, потреба в ефективній, точній семантичній кластеризації зростає. Ця стаття розглядає ключові проблеми масштабованості, точності та адаптивності алгоритмів кластеризації у сценаріях реального часу. У ній також обговорюється вплив цих викликів на користувацький досвід і продуктивність системи в інтерактивних інсталяціях.

Ключові слова: Семантична кластеризація, інтерактивні технології, високорозмірні дані, масштабованість даних, доповнені реальність.

У сфері семантичної кластеризації в реальному часі, особливо в інтерактивних інсталяціях, проблеми є різноманітними і тісно поєднані з еволюцією технологій та взаємодії з користувачами. У цій главі розглядаються основні труднощі, з якими стикаються дослідники і практики, зокрема масштабованість, точність і адаптивність, висвітлюється складний взаємозв'язок між цими факторами та їхній вплив на продуктивність і ефективність алгоритмів кластеризації в динамічних середовищах.

Масштабованість - це виклик подвійного характеру, що охоплює як роботу з об'ємом і швидкістю даних, так і ефективне управління

обчислювальними ресурсами. Оскільки інтерактивні інсталяції стають все більш інтенсивно використовуваними, системи повинні обробляти і аналізувати величезні потоки інформації в режимі реального часу, висуваючи високі вимоги як до обчислювальної потужності, так і до пам'яті. Величезні обсяги даних, що характеризуються широким розмаїттям форматів і структур, від введених користувачем до датчиків навколишнього середовища, вимагають надійних і масштабованих архітектур. Водночас, швидкість даних - швидкість, з якою вони генеруються, збираються і потребують обробки - підвищує попит на алгоритми, які можуть працювати ефективно і надавати своєчасні результати. Вимога працювати в режимі реального часу має вирішальне значення в інтерактивних середовищах, де затримка або уповільнення може суттєво погіршити користувацький досвід і швидкість реагування системи. Крім того, масштабованість передбачає управління ресурсами, балансування обчислювального навантаження та вимог до пам'яті для підтримки продуктивності в різних масштабах роботи. Це особливо складно в контексті інтерактивних інсталяцій, які можуть широко варіюватися за масштабом і складністю, від невеликих експонатів до великих імерсивних середовищ. Алгоритми та інфраструктура повинні бути розроблені таким чином, щоб їх можна було масштабувати, пристосовуючи до змін кількості користувачів, інтенсивності взаємодії та швидкості введення даних без шкоди для якості та швидкості семантичної кластеризації.

Точність семантичної кластеризації є дуже важливою для забезпечення змістовної класифікації даних, що відображає основні закономірності та взаємозв'язки, необхідні для персоналізованої та контекстно-орієнтованої реакції в інтерактивних інсталяціях. Якість кластеризації безпосередньо впливає на здатність системи інтерпретувати взаємодію користувачів і динаміку середовища, впливаючи на загальний досвід і ефективність інсталяції. Однак, досягнення високої точності є дуже складним завданням у сценаріях реального часу через мінливість і складність даних. Інтерактивні інсталяції часто включають неструктуровані або напівструктуровані дані, які можуть бути

неоднозначними і зашумленими, що ускладнює завдання виявлення відповідних семантичних кластерів. Крім того, динамічна природа інтерактивних середовищ означає, що шаблони даних можуть швидко змінюватися під час взаємодії користувачів із системою або під час різних подій, що відбуваються в просторі інсталяції. Це призводить до проблеми дрейфу концепції, коли статистичні властивості цільової змінної, яку модель намагається передбачити, змінюються з часом. Алгоритми повинні бути здатні адаптуватися до цих змін швидко і безперешкодно, щоб зберегти точність. Вони повинні виявляти дрейфи в структурі даних і відповідно еволюціонувати, і все це в рамках обмежень системи, що працюють в режимі реального часу.

Адаптивність - це виклик, що охоплює здатність системи реагувати на поведінку користувачів, зміни навколишнього середовища та потоки даних, що змінюються. Інтерактивні інсталяції за своєю суттю є динамічними, оскільки користувачі постійно впливають на середовище і змінюють його своїми діями та взаємодією. Механізм семантичної кластеризації повинен бути здатним адаптуватися до цих змін, вчитися на нових даних і оновлювати своє розуміння поведінки та вподобань користувачів. Це вимагає гнучких і динамічних моделей навчання, які можуть пристосовуватися до змін, включати нову інформацію і відповідно вдосконалювати свої стратегії кластеризації. Зміни в навколишньому середовищі, такі як варіації освітлення, звуку або фізичного розташування простору, також можуть впливати на дані і, відповідно, на процес семантичної кластеризації. Система повинна бути чутливою до таких змін, розпізнаючи їхній вплив на дані і коригуючи підхід до кластеризації для збереження точності та релевантності. Така адаптивність має вирішальне значення для забезпечення того, щоб інсталяція залишалася гнучкою та цікавою, забезпечуючи безперебійний та інтерактивний досвід, який відображає поточний контекст і потреби користувачів.

Виклики, притаманні семантичній кластеризації в реальному часі в інтерактивних інсталяціях, стимулювали значні зусилля в галузі досліджень і розробок, що призвело до появи низки інноваційних рішень і технологічних

досягнень.

Основним напрямком розвитку є розробка більш ефективних алгоритмів, здатних впоратися з вимогами до швидкості та масштабу обробки даних у реальному часі. Інновації в ефективності алгоритмів в першу чергу спрямовані на зменшення обчислювальної складності, що дозволяє пришвидшити час обробки без шкоди для точності.

Одним з таких досягнень є впровадження наближених алгоритмів, які забезпечують швидкі, майже оптимальні рішення для кластеризації. Ці алгоритми обмінюють невеликий ступінь точності на значний виграш у швидкості, що робить їх добре придатними для додатків, де вчасна реакція є критично важливою. Іншим підходом є розробка інкрементних та потокових алгоритмів кластеризації, призначених для ефективної обробки потоків даних. Ці алгоритми динамічно оновлюють кластери по мірі надходження нових даних, усуваючи необхідність переробляти весь набір даних, тим самим заощаджуючи цінний час і обчислювальні ресурси [1, с. 450-465].

Крім того, для спрощення даних перед кластеризацією все частіше застосовуються методи зменшення розмірності. Такі методи, як аналіз головних компонент (PCA), t-розподілене вбудовування стохастичних сусідів (t-SNE) та автокодери, використовуються для зменшення кількості змінних, що розглядаються, трансформуючи дані високої розмірності у простір нижчої розмірності, де вони можуть бути оброблені більш ефективно, зберігаючи при цьому свої основні закономірності та зв'язки [2, с. 278–292].

Моделі адаптивного навчання з'явилися як ефективне рішення проблеми динамічних даних і змін навколишнього середовища в інтерактивних інсталяціях. Ці моделі призначені для безперервного навчання та розвитку, коригуючи свої параметри та структуру у відповідь на нові дані та зміну шаблонів.

Архітектури нейронних мереж, особливо ті, що використовують карти, які самоорганізуються, і рекурентні нейронні мережі, також були адаптовані для кластеризації в реальному часі, пропонуючи можливість обробляти часові

залежності і нелінійні зв'язки в даних [3, с. 23–35].

Крім того, методи навчання з перенесенням і адаптації до предметної області дозволяють системам використовувати знання з попередніх завдань або суміжних областей, зменшуючи потребу в значному перенавчанні і забезпечуючи швидку адаптацію до нового середовища або груп користувачів.

Попит на продуктивність у реальному часі також стимулював розвиток апаратного прискорення: розробляються спеціалізовані процесори та архітектури для підтримки інтенсивних обчислювальних вимог семантичної кластеризації. Графічні процесори (GPU) стали основним інструментом для прискорення обробки даних, пропонуючи можливості паралельної обробки, які значно прискорюють виконання складних алгоритмів [4, с. 12–29].

Програмовані вентильні матриці (FPGA) та спеціалізовані інтегральні схеми (ASIC) - це інші форми апаратного прискорення, які набули все більшого поширення. Ці технології призначені для конкретних типів обчислень і можуть бути оптимізовані для конкретних потреб кластеризації в реальному часі, забезпечуючи індивідуальні рішення, що підвищують швидкість і ефективність.

Крім того, розвиток периферійних обчислень наблизив обробку до джерела даних, зменшивши затримки і вимоги до пропускну здатності. В контексті інтерактивних інсталяцій периферійні пристрої, оснащені потужними обчислювальними можливостями, можуть виконувати семантичну кластеризацію в режимі реального часу локально, забезпечуючи швидку і оперативну взаємодію без необхідності передавати дані на центральний сервер для обробки [5, с. 101–117].

Аналіз проблем і останніх досягнень у сфері семантичної кластеризації в реальному часі для інтерактивних інсталяцій показує, що ця галузь стрімко розвивається, вирішуючи наявні складнощі за допомогою інноваційних рішень. Виклики масштабованості, точності та адаптивності вирішуються завдяки вдосконаленню алгоритмів, адаптивних моделей навчання та апаратного прискорення, кожен з яких сприяє створенню більш надійних та ефективних систем.

Ефективні алгоритми зменшують обчислювальне навантаження, адаптивні моделі навчання покращують реакцію системи на динамічні дані і середовища, а апаратне прискорення розширює межі того, що може бути оброблено в реальному часі. Разом ці досягнення вказують на перспективну траєкторію подолання різноманітних викликів, пов'язаних із семантичною кластеризацією в реальному часі. Оскільки інтерактивні інсталяції продовжують зростати в складності та поширеності, безперервний розвиток цих технологій має важливе значення.

СПИСОК ЛІТЕРАТУРИ

1. Scalable Real-time Clustering for Interactive Systems. Smith, J. & Doe, A. *Journal of Computational Intelligence*. 2021; 33(4): 450–465.
2. Evolution and Adaptation in Semantic Clustering Algorithms. Lee, C. & Kim, Y. *International Journal of Machine Learning*. 2019; 120: 278–292.
3. Advances in Hardware Acceleration for Real-time Analytics. Brown, F. & Green, D. *Journal of System Architectures*. 2020; 66: 23–35.
4. Challenges in High-Dimensional Data Clustering. O'Neil, T. & Harrington, P. *Data Science Review*. 2018; 14(1): 12–29.
5. Adaptive Learning Models for Semantic Understanding. Murphy, K. & Patel, S. *AI Magazine*. 2021; 42(2): 101–117.

УДК 621.322.1

ON-LINE МЕТОДИ ВИЗНАЧЕННЯ МІСЦЯ ЗАМИКАННЯ НА ЗЕМЛЮ У РОЗПОДІЛЬНІЙ ЕЛЕКТРИЧНІЙ МЕРЕЖІ НАПРУГОЮ 6-10 кВ

Сабарно Людмила Ростиславівна,
Кошман Всеволод Іванович,
к.т.н., старші наукові співробітники
Севастюк Ігор Михайлович,
молодший науковий співробітник
Інститут електродинаміки НАН України
м. Київ, Україна

Анотація: Розглянуто існуючі методи та алгоритми визначення однофазного замикання на землю у розподільній мережі. Наведено результати моделювання перехідних процесів при однофазному замиканні на землю у ділянці розподільної мережі при реалізації методу STA/LTA та показано переваги даного методу.

Ключові слова: розподільна електрична мережа, однофазне замикання на землю, визначення місця замикання

Потреби розвитку сучасного суспільства призводять до постійного зростання і ускладнення енергетичних систем та підвищення вимог до якості і надійності електропостачання. У той же час, переважна частина енергосистеми залишається старою, з елементами, які вже відпрацювали гарантований термін або наближаються до нього. Тому для забезпечення надійного електропостачання необхідно поводити постійний моніторинг стану елементів енергосистем.

Однофазні замикання на землю (ОЗЗ) є основним видом ушкоджень у мережах напругою 6-10 кВ. І хоча, згідно з ПУЕ, мережі можуть працювати у такому режимі ще деякий час, однак це може призвести до пробною ізоляції на неушкоджених фазах, переходу ОЗЗ в подвійні та потрійні замикання, а також до можливості появи багатомісних замикань на землю.

Якісні селективні захисти від замикань на землю на різних підприємствах країни є рідкістю, а селективні струмові захисти від ОЗЗ наявні лише на 20% підстанцій країни. У багатьох мережах пошук пошкодженого приєднання і досі виконується застарілим методом – почерговим відключенням приєднань, та може тривати декілька годин. Однак створити селективний і високочутливий захист від ОЗЗ, придатний для будь-яких видів мереж з малим струмом замикання на землю, є досить складним завданням, важко створити універсальний захист для різних типів електроустановок.

Забезпечення безперебійного живлення споживачів, а також своєчасне усунення аварій та пошкоджень завжди є важливою задачею. Своєчасне визначення пошкодженої ділянки мережі, її від'єднання від мережі без відключення споживача шляхом переведення його на інші ланцюги живлення - це завдання, яке ставить перед собою будь-який центр управління мережами. Вивчення та застосування нових адаптивних методів виявлення замикань на землю дозволяє вдосконалювати та автоматизувати виконання цього завдання, знижуючи при цьому часові та матеріальні витрати на його виконання.

У нашій країні та за кордоном широко відомі наступні методи та алгоритми визначення ОЗЗ у розподільній мережі.

1. Такі, що реагують на струм промислової частоти. Найбільше значення струму у пошкодженому фідері зустрічається рідко, оскільки для цього необхідною умовою є однаковість фідерів. При резонансному заземленні нейтралі струм промислової частоти у пошкодженому приєднанні практично відсутній. Для роботи даного способу необхідно створювати спеціальні умови, наприклад, налаштовувати дугогасний реактор на недокомпенсацію чи встановлювати паралельно реактору резистор.

2. Такі, що реагують на складові перехідного процесу. Вони дозволяють виявляти переважаючі дугові замикання на землю. Обмеженням способів на основі зазначених методів є невелика тривалість перехідного процесу, що ставить підвищені вимоги до фіксуючої апаратури. При стійкому ОЗЗ немає

фактору підтвердження пошкодження. На перехідні процеси сильний вплив здійснює опір дуги. Параметри перехідного опору залежать від настройки реактору і моменту замикання.

3. Такі, що реагують на напрямок потужності нульової послідовності, тобто використовують кутові співвідношення між напругою і струмом нульової послідовності. На жаль, трансформатори струму нульової послідовності типу ТЗЛ чи ТЗЛР мають заявлену кутову похибку до 30 град у режимі короткозамкнутої вторинної обмотки. При врахуванні опорів проводів вторинного кола і входів пристрою контролю, похибка може сягати 60 град. У більшості випадків, особливо при розгалуженій мережі, встановлення таких трансформаторів взагалі не дозволяє досягти будь-якої селективності.

4. Такі, що реагують на вищі гармонійні складові струму нульової послідовності відхідних фідерів. При ОЗЗ у спектрі струму з'являються вищі гармоніки 5-а, 7-а, 11-а, 13-а, обумовлені нелінійністю елементів мережі: трансформаторів, дугогасних реакторів тощо. Нажаль, рівень гармонік є нестабільною величиною, яка залежить від наявності у мережі нелінійних елементів, режиму роботи мережі, величини струму ОЗЗ і не може бути попередньо розрахованою. При малих струмах ОЗЗ, наприклад, при замиканнях через перехідний опір, гармоніки можуть і не з'явитися.

5. Накладення (інжекція) у контур нульової послідовності струму з частотою, що відмінна від основної, і вимірювання його за допомогою трансформаторів струму нульової послідовності. Відомі системи з накладенням струму з частотою, кратною основній, наприклад 2-ї субгармоніки - 25 Гц. Однак такі сигнали можуть бути наявні і у звичайному шумі, характерному для струму нульової послідовності, що потребує збільшення потужності блоку інжекції і знижує ефективність методу. В ІЕД НАНУ було розроблено систему діагностування розподільної мережі з інжектуванням струму 8-ї субгармоніки - 6,25 Гц [1]. Внаслідок похибок, які вносили трансформатори струму нульової послідовності у вимірювальну схему, система діагностування не знайшла широкого застосування.

З вищезазначеного можна зробити висновок, що для виявлення ОЗЗ у розподільних мережах застосовуються різні методи та індикатори, не здатні достовірно визначати замикання.

У [2] запропоновано для визначення ОЗЗ застосовувати метод STA/LTA автоматичного виявлення сейсмічних подій у зашумленому середовищі. Метод STA/LTA базується на аналізі відношення амплітуд у короткому та довгому часових вікнах (STA/LTA – Shot Time Average to Long Time Average), по яких моделюється відношення сигнал-шум (SNR – Signal-to-Noise Ratio), який широко застосовується для детектування сейсмічних подій. Запропонований метод дозволяє формалізувати процес виявлення будь-яких відхилень струму та напруги від нормальних, автоматично визначаючи час та місце появи ОЗЗ, при цьому виключивши людину з процесу діагностування.

Метод STA/LTA дозволяє відлаштовувати захист від шумів, збурень або реакцій на перехідні процеси, які виникають у мережі, але не є сигналом для спрацювання захисту. Для реалізації алгоритму не потрібні додаткові засоби вимірювання та датчики, достатньо існуючого обладнання.

У відповідності до розробленого алгоритму постійно ведеться аналіз осцилограм струмів і напруг у фазах, формуються довге та коротке часові вікна, в яких обчислюються середні значення. Відношення середніх STA/LTA постійно порівнюється із заздалегідь відлаштованими коефіцієнтами порогового рівня запуску. Якщо відношення перевищує цей поріг, то фіксується порушення.

Для перевірки працездатності методу було змодельовано ділянку електричної кабельної мережі 10 кВ, близьку за складом та за параметрами до реальної типової міської електричної мережі (рис. 1). У даній моделі проводилось моделювання різних аварійних ситуацій, пов'язаних з пошкодженням кабелю від ТП-1 до ТП-6.

Розрахункову модель ділянки електричної мережі було складено на програмному продукті PSCAD. Параметри елементів моделі: вимикачів, кабелів введені аналогічні до реальних параметрів обладнання. Отримані в результаті

розрахунку осцилограми струмів і напруг наведено на рис. 2.



Рис. 1. Модель ділянки розподільної мережі

Отримані результати у вигляді осцилограм струмів і напруг переводяться в числовий масив для демонстрації працездатності алгоритму STA/LTA. Сам алгоритм для зручнішої обробки масиву реалізований мовою програмування Visual Basic for Applications (VBA), вбудований у Excel (рис. 3).

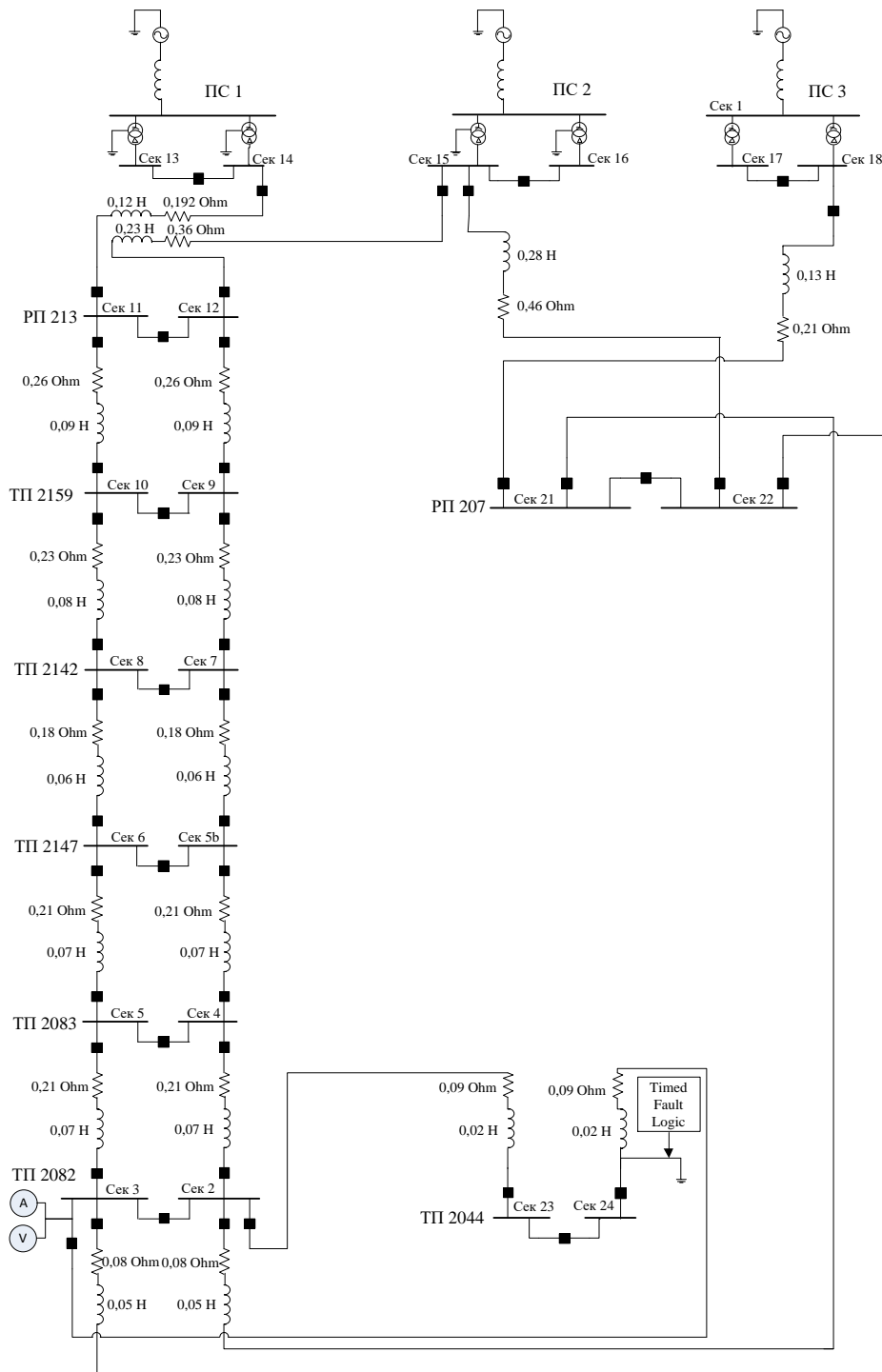

Рис. 2. Осцилограми фазних напруг і стумів

Після перетворення осцилограм у числовий масив даних та конвертацію його в книгу MS Excel виконується алгоритм, наведений у [2].

Результатом роботи програми є висновок результатів про інтервал часу. Початок корисної події, тобто пошкодження, програма виявила на момент часу $t=0,16$ с, що на $0,01$ с довше, ніж перше збільшення амплітуди на непошкодженій фазі.

Друге значення часового інтервалу програма показала, оскільки закінчився масив обробки даних. У реальному випадку вважається, що осцилограми зніматимуться безперервно, у такому разі друге число в інтервалі програми показуватиме закінчення аварійного сигналу, наприклад при самоусуваються ОЗЗ або «кльовках» на землю. Що також дозволить зробити висновки щодо характеру замикань на землю.

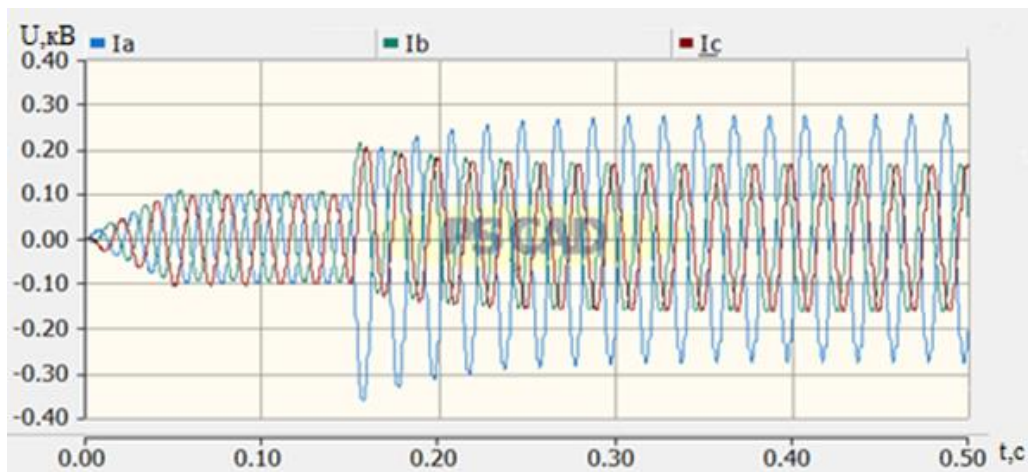
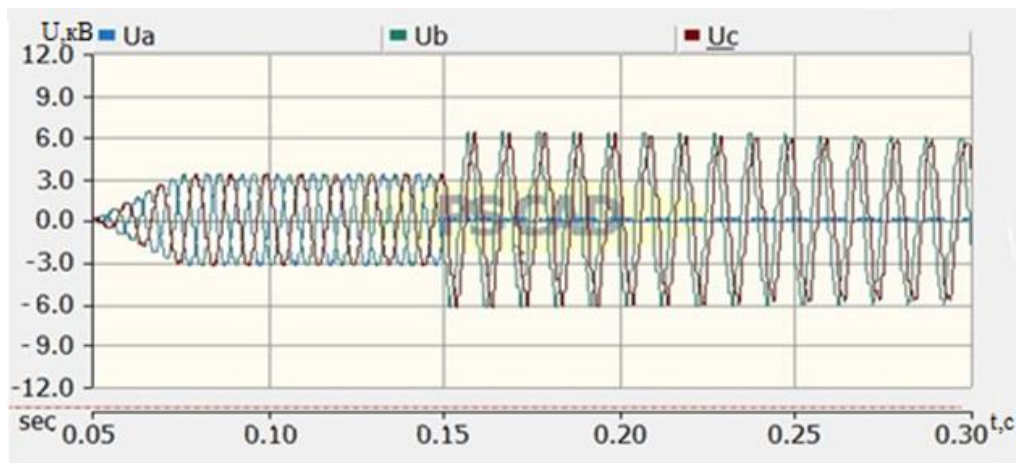

Рис. 3. Реалізація алгоритму STA/LTA у VBA

Отже, можна зробити висновок, що у електричних мережах складної конфігурації є недоцільним використання пристроїв абсолютного виміру на індивідуальних фідерах, спрямованих на оцінювання $3I_{\phi}$ і $3U_0$, а також необхідних для цього задання абсолютних уставок, що передбачає наявність їх розрахунків. При цьому уставки повинні перераховуватися за будь-якої серйозної зміни топології мережі, що ще раз підкреслює неможливість використання через величезну кількість індивідуальних фідерів. Оптимальним варіантом у цьому випадку стають пристрої відносного виміру, що не вимагає задання уставок.

Метод STA/LTA показує високу ефективність у вирішенні завдань виявлення ОЗЗ. Практика показує, що при заданні певних параметрів алгоритму: розмір довгого та короткого вікон, меж спрацьовування тощо, його

можна адаптувати до районів з будь-якою топологією мережі, при цьому не втрачаючи якості диференціювання корисного сигналу від сторонніх шумів. Широка адаптація до різних районів дозволяє стверджувати, що за певної інтерпретації алгоритму його можна застосовувати у різних галузях, пов'язаних з поширенням будь-яких хвиль у певному середовищі. Написання програми VBA, що реалізує даний алгоритм, дозволило з упевненістю говорити про можливість використання даного методу в електроенергетиці.

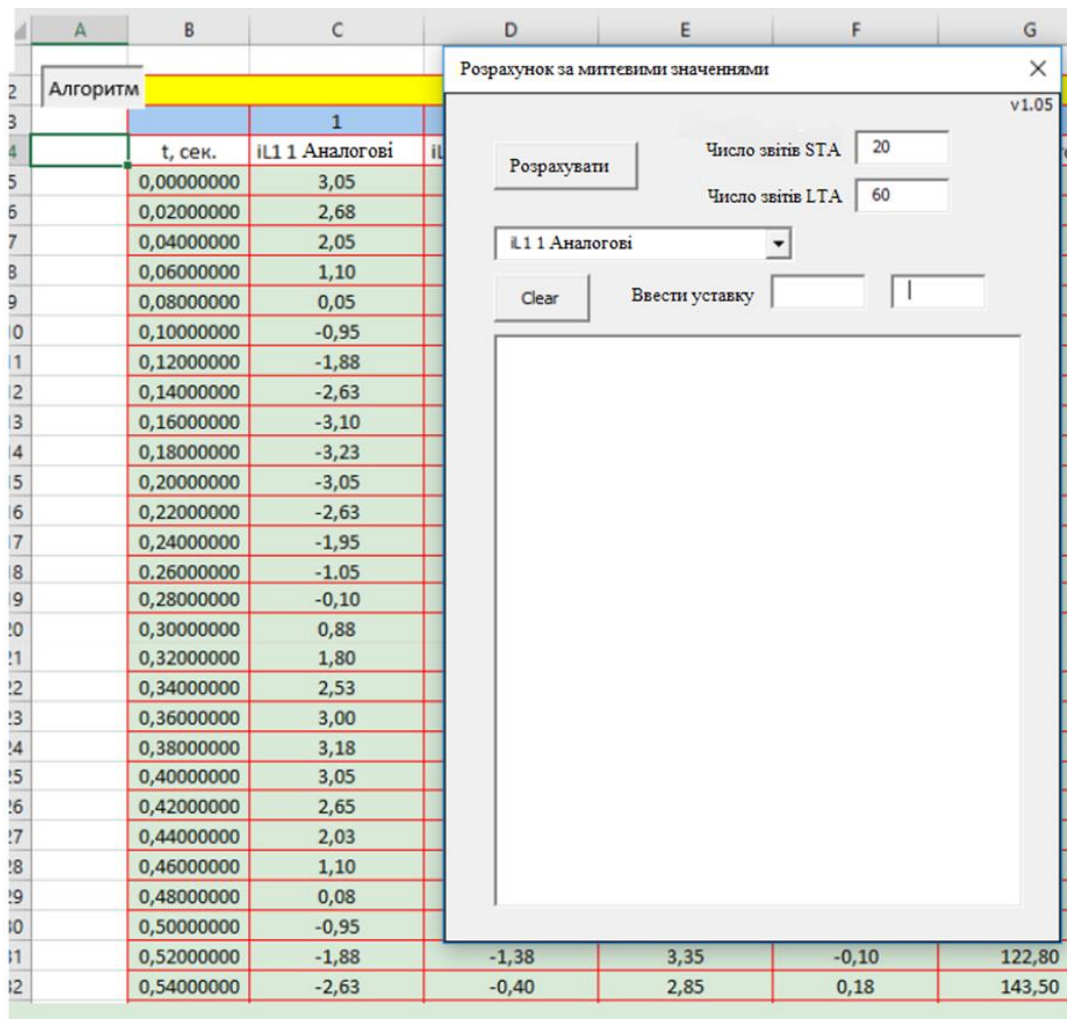
Програма VBA, у якій реалізований метод STA/LTA, показує можливість використання цього методу виявлення однофазних замикань на землю. Алгоритм STA/LTA дозволяє використовувати цей метод у безперервному аналізі осцилограм на наявність ушкоджень. Важливо відзначити той факт, що межі спрацьовування задавалися у відносних одиницях, а не в іменованих, як це робиться на традиційних захистах, а це означає, що метод є адаптивним, що дозволяє використовувати його в мережах з різними режимами роботи нейтралі.

СПИСОК ЛІТЕРАТУРИ

1. Сабарно Л.Р., Кошман В.І. Селективний контроль стану ізоляції розподільних кабельних мереж / Зб. наук. праць “Праці Інституту електродинаміки Національної академії наук України”.-К.: 2007.- № 1(16). – Ч. 1. – С. 53-60.

2. Сабарно Л.Р. Адаптація методу STA/LTA виявлення сейсмічних подій для визначення замикання на землю у розподільній електричній мережі Л.Р.Сабарно, Ю.І.Тугай, В.І.Кошман, І.М.Севастюк / Праці X Міжнародної науково-практичної конференції «Modern problems of science, education and» “Sci-conf.com.ua”. - Київ. - 2023. - С. 515-521. URL: <https://sci-conf.com.ua/x-mizhnarodna-naukovo-praktichna-konferentsiya-modern-problems-of-science-education-and-society-4-6-12-2023-kiyiv-ukrayina-arhiv/>.

УДК 697.1

ДЕЯКІ ПРОБЛЕМИ ПОВ'ЯЗАНІ З АНАЛІЗОМ ІСНУЮЧИХ СИСТЕМ ОПАЛЕННЯ В БАГАТОПОВЕРХОВИХ БУДИНКАХ

Сафонов Микита Романович,

Студент

Зайцев Вадим Григорович

к.фіз.-мат.н., доцент

Дніпровський національний університет ім.Олеся Гончара

м. Дніпро, Україна

Анотація: в роботі надано огляд існуючих систем опалення та проблематику енергоефективності в їх експлуатації і запропоновані шляхи їх покращення .

Ключові слова: енергоаудит, теплові системи, опалення, багатоповерхові будинки, алгоритми, математичні системи

Варто зазначити значну проблематику з опалювальними системами в нашій країні та загальний стан теплової мережі. Проблема опалення відіграє важливу роль не тільки в економіці сім'ї та фірми. Вона також важлива для держави в цілому, для політичної і фінансової сфер. В цей сектор розвитку держави привертають великі інвестиції. В останні роки створені нові типи систем опалення, обладнання та проектів [1].

Для України задача дослідження економічності систем опалення набуває особливу актуальність з огляду на пошук альтернативних чи додаткових систем опалення по відношенню до централізованого.

З технічної точки зору система опалення - це комплекс елементів, призначених для отримання, перенесення і передачі тепла в обігріваних приміщеннях. Вона складається з:

1. Генератора тепла;
2. Теплопроводів;

3. Опалювальних приладів.

Призначення систем опалення - підтримання на певному рівні температури опалювальних приладів і повітря всередині приміщень.

Стабілізація температури повітря в опалювальному приміщенні або її зміна за заданим графіком здійснюються за допомогою обліку зовнішніх можливих впливів, серед яких головним є зміна температури зовнішнього повітря. З огляду на також вплив швидкості і напрямку вітру на величину втрат тепла опалювальними приміщеннями, можна розділити тепловтрати на дві складові: інерційну («повільні» втрати) і без-інерційну («швидкі» втрати).

Залежно від типу приміщення або будівлі система опалення проектується по-різному. Однак найчастіше в побутових випадках або спільно використовуються різні опалювальні прилади, або роблять заміну цих приладів. Основою для економії при цьому є правильна оцінка ефективності окремих приладів. Для обґрунтованого порівняння опалювальних приладів, які призначені для експлуатації в системі опалення будівель різного призначення, потрібні методи і засоби випробувань, що дозволяють визначати основні експлуатаційні характеристики — номінального теплового потоку, а також залежності теплового потоку від витрати теплоносія і схем руху теплоносія в приладі.

Метою даної роботи є дослідження вже існуючих рішень щодо керування системами теплопостачання на основі результатів, що надані у роботі [2], задля підвищення енергоефективності існуючих систем теплопередачі.

У статті [2] розглянуті такі напрямки як технічний, економічний, законодавчий та організаційний. У рамках дослідження зосередимося саме на перших двох пунктах та розглянемо основні характеристики.

Почати треба з огляду проведених досліджень відносно аналізу фактичної температури подачі та зворотної води в систему опалення залежно від зовнішньої температури, за результатними яких наведено графік. Як зазначено, висновки є достатньо невтішними, і що в більшості досліджуваних об'єктів є недотримання температурних графіків згідно з нормою, і що теплоносії майже

в 1,2 рази менш ефективні ніж проектні, що є фактичної їх не ефективністю за для чого потрібно встановлювати нові опалювальні пристрої або покращувати ефективність існуючих. Для цього була сформована математична модель для визначення проблемних частин та енергоефективних частин систем опалення та опалювальних пристроїв. У результаті була сформована математична модель, яка враховує основні параметри, що впливають на питомий опалювальний прилад і систему взагалі. За її допомоги з головних параметрів можна зазначити номінальний тепловий потік, середню температуру та температуру теплоносія на вході та виході будинку.

Результати дослідження підтверджують, що некоректна експлуатація, при порушенні проектних умов, може призвести до значного зменшення теплового потоку в житлових будинках. Зокрема, зниження теплового потоку від 18% на 12-му поверсі до 21% на 1-му поверсі, свідчить про серйозні проблеми. У разі середніх температур опалювального сезону відносно значення проектного теплового потоку збільшується до 5% на 1-му поверсі в порівнянні з 12-м. Більше того, зниження температури подачі теплоносія призводить до відчутного зменшення теплового потоку, особливо на першому поверсі, де середнє зменшення складає близько 17%.

Витрати теплоносія, що зменшені відносно проектної в 1,5 рази, на тих самих умовах складатимуть зниження теплового потоку від 25% до 40%. І, як висновок, запропоновано, що загальне підняття потужності опалювальних пристроїв на 30%, значно підвищить комфортний рівень.

Таким чином запропоновану математичну модель з основними факторами можна використовувати для знаходження проблемних областей в системах опалення. На базі цих досліджень можна розробити модель непрямого керування опалення для підвищення питомої енергоефективності об'єктів. Також треба намагатися наблизити енергоефективність опалювальних приладів до 30% відсотків задля забезпечення більш комфортних умов, без додавання та повної перебудови вже існуючих опалювальних систем.

СПИСОК ВИКОРИСТАНОЇ ЛІТЕРАТУРИ

1. Колієнко, А.Г.. Регулювання подачі теплоти як метод підвищення енергоефективності систем теплопостачання в технічних рішеннях для реконструкції системи теплопостачання в м. Бровари за проектом SUDH. (2021, вересень), 1-14.
2. Дешко В. І., Білоус І. Ю., Максименко О. Е. Сучасні проблеми системи опалення багатоквартирних житлових будинків.// Технічні науки та технології. 1(15), 2019. С. 267-277. [https://doi.org/10.25140/2411-5363-2019-1\(15\)-267-277](https://doi.org/10.25140/2411-5363-2019-1(15)-267-277)

ВИМІРЮВАЛЬНІ АВТОГЕНЕРАТОРНІ СХЕМИ НА БАЗІ ІНТЕГРАЛЬНОГО ТАЙМЕРУ

Семенець Дмитро Анатолійович

к.т.н.

Навчально-науковий професійно-педагогічний інститут
Української інженерно-педагогічної академії
м. Бахмут, Україна

Анотація: Проаналізовані та узагальнені умови використання інтегрального таймеру в якості вимірювального автогенераторного перетворювача параметрів первинних вимірювальних датчиків в часові параметри послідовності прямокутних імпульсів. Отримані співвідношення для визначення параметрів вихідного сигналу.

Ключеві слова: індуктивність, опір, ємність, датчик, аналоговий таймер, вимірювальний перетворювач, період, імпульс, мультівібратор.

Вступ. Сучасний розвиток технологій та всебічне впровадження комплексної автоматизації у всі сфери життя потребує якісних та високоточних систем вимірювання параметрів різноманітних об'єктів та процесів. Першочергову роль в цьому відіграють вимірювальні перетворювачі (сенсори), які формують вимірювальну інформацію у вигляді електричного сигналу певного типу (напруга, струм, частота тощо) з потрібною функціональною залежністю від вимірюваної фізичної величини.

Основні типи первинних вимірювальних перетворювачів - резистивні, індуктивні та ємнісні. Сучасна практика побудови приладів і систем контролю і вимірювання неелектричних величин широко використовує методи, засновані на перетворенні параметрів первинних вимірювальних перетворювачів в частоту електричних коливань, а частоти в цифровий еквівалент, з проміжним перетворенням неелектричної величини, зміну параметрів індуктивних,

ємнісних або резистивних елементів автогенераторів – частотних перетворювачів.

Універсальні властивості частотних автогенераторних перетворювачів при роботі з різними типами датчиків обумовлюють ефективність таких методів, можливість отримання високої чутливості та точності, передачі по лініях зв'язку частотних сигналів з мінімальною втратою інформації в каналі зв'язку та вхідних ланцюгах вторинних перетворювачів, простотою переходу до цифрової форми подання інформації [1, 2, 3]. Причому інформаційним параметром вихідного сигналу можливо вважати не тільки частоту, а і період та шпаруватість [4].

Актуальним є завдання спрощення та підвищення надійності вимірювальних перетворювачів, яка суттєво залежить від кількості складових елементів та простоти схемної реалізації. Перспективним для побудови простих і надійних перетворювачів є інтегральний однотоктний аналоговий таймер NE555 (його аналоги), який за звичаєм застосовується для перетворення ємності та опору в керовану послідовність прямокутних імпульсів. Однак слід зауважити недостатність інформації про використання інтегрального таймера для побудови перетворювачів. Це вимагає додаткового аналізу особливостей побудови перетворювача імпедансів на інтегральному таймері.

Мета роботи. Метою роботи є узагальнення інформації та аналіз схем вимірювальних генераторів на основі інтегрального таймера, простих в схемному відношенні та ефективних перетворювачів активно-індуктивного опору параметричного датчика у послідовність імпульсів.

Матеріали та методи. Схеми релаксаційних генераторів на базі мікросхеми 555 відомі вже більше 50 років у широкому колі як аматорів так і професіоналів. Простота та надійність інтегрального таймеру, незалежність частоти генерування від напруги живлення обумовлюють доцільність використання цього пристрою для вимірювальних автогенераторних перетворювачів. У довідникових матеріалах фірми – виробники надають основні розрахункові співвідношення та базові схеми вмикання таймерів.

Причому у якості частото задавальних елементів розглядаються тільки резистори та конденсатори. Базова схема мультивібратора, пропонуєма майже всіма виробниками ІМС, показана на рис. 1а. Для такої схеми параметри вихідних імпульсів (час імпульсу t_1 та час паузи t_2) описуються рівняннями:

$$t_1 = (R_1 + R_2)C \cdot \ln 2; \quad t_2 = R_2 C \cdot \ln 2, \quad (1)$$

тобто, шпаруватість імпульсів $q = R_1 / R_2 + 2$ завжди більше двох і отримання меандру в такій схемі неможливо.



Рис. 1. Схеми RC – мультивібраторів на базі ІМС NE555

Можливо введення в схему додаткового резистору R_3 для отримання можливості впливу на шпаруватість (рис. 1б). Рівняння для параметрів вихідних імпульсів перетворюються наступним чином:

$$t_1 = R_1 C (m + 1) \cdot \ln 2; \quad (2)$$

$$t_2 = R_1 C \left(m + \frac{n}{n+1} \right) \cdot \ln \left(\frac{n-2}{2n-1} \right); \quad (3)$$

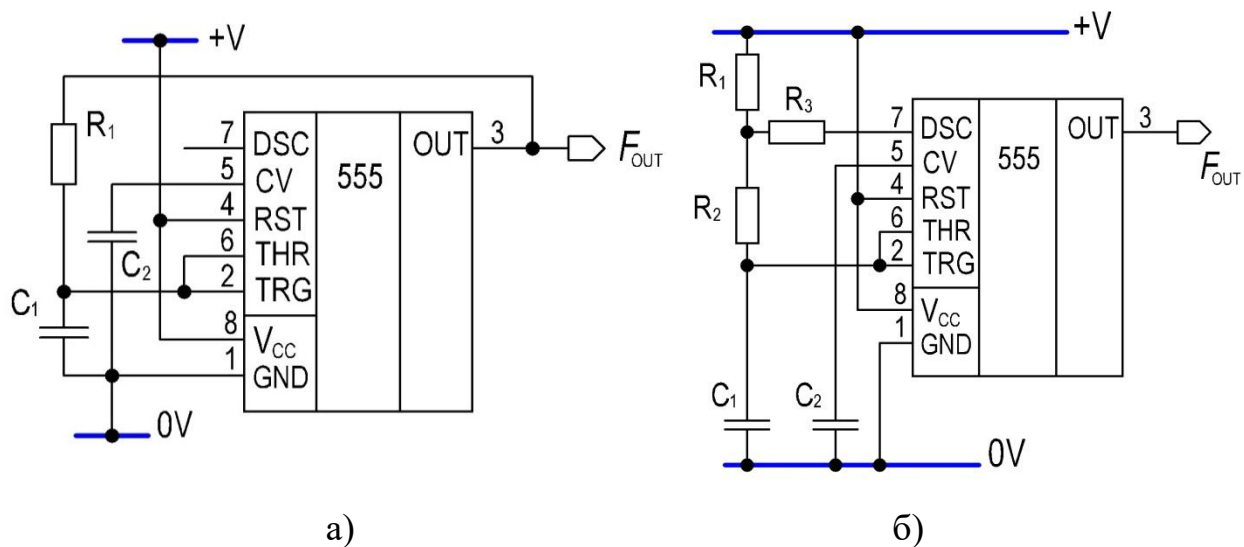
$$F_{OUT} = \frac{0,721}{R_1 C (m + 1)} \left(m + \frac{n}{n+1} \right) \cdot \ln \left(\frac{n-2}{2n-1} \right), \quad (4)$$

де коефіцієнти кратності опорів $m = R_2 / R_1$, $n = R_3 / R_1$.

Умова отримання меандру, - шпаруватості рівної двом – це $t_1 = t_2$, або:

$$(m+1) \cdot \ln 2 = \left(m + \frac{n}{n+1} \right) \cdot \ln \left(\frac{n-2}{2n-1} \right). \quad (5)$$

Таке рівняння має рішення, тобто поставлене завдання технічно реалізуємо. Проведені дослідження довели, що при напрузі живлення $V = 12$ В, параметрах схеми $R_1 = 10$ кОм, $R_2 = 30$ кОм, $R_3 = 1,0$ кОм, $C = 100$ нФ частота вихідних імпульсів дорівнює 182,8 Гц, а тривалості імпульсу – паузи становлять $t_1 = 2,7973$ мс, $t_2 = 2,684$ мс. Можливі і інші схемні рішення для впливу на шпаруватість імпульсів.

Основний недолік схеми – при варіюванні резистором R_3 змінюється як шпаруватість, так і частота.

Зрозуміло, що розглянуті схеми мають часовизначальні елементи R-C, але ж можливо реалізувати такі схеми і для активно-індуктивних вимірювальних елементів. Так, у роботі [5] розглянутий вимірювальний автогенераторний перетворювач для індуктивного датчика (рис. 2а).



Рис. 2. Схеми RL – мультівібраторів на базі ІМС NE555

Частота вихідних імпульсів для такої схеми визначається рівнянням:

$$F_{OUT} = \frac{2L_s}{R_1 + R_2 + R_s} \ln \frac{2R_2 - R_1 - R_s}{R_2 - 2(R_1 + R_s)}. \quad (6)$$

Зрозуміло, що на часові параметри вихідних імпульсів впливає опір та характер навантаження схеми. Більш досконала схема вимірювального

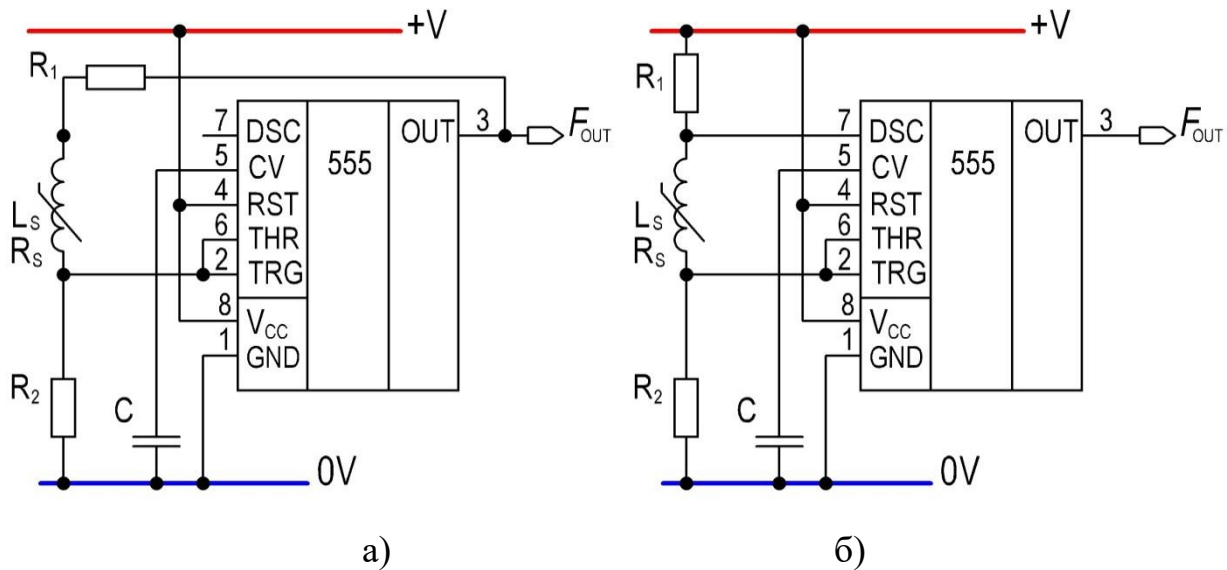
автогенератору показана на рис. 26. Параметричний індуктивний датчик вмикається у резисторний дільник та не має гальванічного зв'язку з вихідним колом вимірювального генератору. Далі надані розрахункові співвідношення для тривалості імпульсу та паузи вихідного сигналу. Тут враховано опір відкритого розрядного транзистору інтегрального таймеру R_{ON} , який є нелінійним та залежить від напруги живлення $V = U_{CC}$. З достатньою точністю можливо вважати $R_{ON} = 59,135 \cdot U_{CC}^{-0,8101}$. Таким чином, отримано:

Час імпульсу:

$$t_1 = \frac{L_S}{R_1 + R_2 + R_S} \ln \frac{(R_1 + R_2 + R_S)U_{CC} / (3R_2) - U_{CC}}{2(R_1 + R_2 + R_S)U_{CC} / (3R_2) - U_{CC}}. \quad (7)$$

Час паузи

$$t_2 = \frac{L_S}{\frac{R_1 R_{ON}}{R_1 + R_{ON}} + R_2 + R_S} \ln \frac{2 \left(\frac{R_1 R_{ON}}{R_1 + R_{ON}} + R_2 + R_S \right) U_{CC} / (3R_2) - \frac{U_{CC} R_{ON}}{R_1 + R_{ON}}}{\left(\frac{R_1 R_{ON}}{R_1 + R_{ON}} + R_2 + R_S \right) U_{CC} / (3R_2) - \frac{U_{CC} R_{ON}}{R_1 + R_{ON}}}. \quad (8)$$

Результати і обговорення. Проведені дослідження довели, що при напрузі живлення $V = 12$ В, параметрах схеми $R_1 = 100$ Ом, $R_2 = 1,0$ кОм, $R_S = 15$ Ом, початковій індуктивності датчика $L_S = 50$ мГн, частота вихідних імпульсів склала 10,076 кГц, тривалість імпульсу $t_1 = 50,251$ мкс; тривалість паузи $t_2 = 47,739$ мкс; шпаруватість $q = 1,975$. При збільшенні індуктивності датчика до максимального розрахункового значення $L_{SM} = 150$ мГн, частота вихідних імпульсів склала 4,211 кГц, тривалість імпульсу $t_1 = 129,397$ мкс; тривалість паузи $t_2 = 106,784$ мкс; шпаруватість знизилася до $q = 1,835$.

Це підтверджує адекватність отриманих розрахункових співвідношень та демонструє вплив параметра індуктивного датчика на два вихідних параметра – частоту та шпаруватість. Розглянута схема дозволяє вмикання настрою вального резистора у коло «індуктивний датчик – вивід 7 інтегрального таймера», хоча це істотно вплине на характеристику перетворювання вимірювального автогенератору.

Висновки. Проведений в роботі аналіз існуючих схемних рішень побудови мультівібраторів на базі інтегрального таймеру демонструє можливість побудови вимірювальних автогенераторних схем з перетворенням будь якого характеру імпедансу первинного вимірювального перетворювача, причому вихідним параметром може стати частота, період або шпаруватість імпульсів. Отримані співвідношення для параметрів вихідних імпульсів дозволяють проводити подальшу розробку автогенераторних вимірювальних перетворювачів з різними типами параметричних датчиків.

СПИСОК ЛІТЕРАТУРИ

1. Скрипник Ю.О. Оптимізація структур автогенераторних засобів контролю. / Ю.О.Скрипник, Т.П. Каламеець // Вісник Київського національного університету технологій та дизайну: машини легкої промисловості, обладнання та системи управління. - 2012. - №3. - С57-61

2. Кондрашов С.И. Підвищення точності цифрових вимірювальних приладів з частотними автогенераторними датчиками [Текст] / С.И. Кондрашов, А.В. Гусельніков // Метрологія та прилади. - 2015. -№1. - С.20-23.

3. Популях К.И. Автогенераторные методы и приборы для измерения физических величин /К.И. Полулях, И.И. Тополов // Актуальні проблеми автоматики та приладобудування :матеріали Міжнарод. наук.-техн. конфер., 06-07 грудня 2018 р. – Х. : ФОП Панов А.М., 2018. – С.209-214.

4. Полулях К.С, Тополов И.И. О рациональном выборе информативного параметра в генераторных измерительных устройствах. Вестник Харьковского государственного политехнического университета. Выпуск 64, 1999г.

5. Твердоступ Н.И. Интегральный таймер как преобразователь индуктивности датчика контроля качества железорудного сырья / М.І. Твердоступ // Збірник наукових трудів конференції: «Сучасні інноваційні технології підготовки інженерних кадрів для гірничої промисловості і транспорту 2017» 13-14 квітня 2017 року Державний вищий навчальний заклад «Національний гірничий університет» м. Дніпро С. 67-72

АНАЛІЗ ВПЛИВУ КОНЦЕНТРАЦІЇ ЧАСТИНОК ВУГЛЕЦЕВОЇ САЖІ НА ПРОЦЕС ТЕРТЯ ТА ЗНОШУВАННЯ ЕКСПЛУАТАЦІЇ ДЕТАЛЕЙ ТРАНСПОРТНО-ТЕХНОЛОГІЧНИХ ТА ЕНЕРГЕТИЧНИХ МАШИН

Суранов Олексій Олексійович,

к.т.н.,

Український державний університет залізничного транспорту
м. Харків, Україна

Вступ./Introduction. Однією із головних причин зношування гідравлічних приладів деталей колійних машин, бдівельної та автотранспортної техніки є використання індустріальних олів є їх недостатня мастильна здатність тому що, вони використовуються без присадок. Підвищення мастильної здатності можливо за рахунок використання протизносних присадок. Однак не вирішеним питанням є визначення оптимальної концентрації присадок.

Мета роботи./Aim. Проведення аналізу та визначення оптимальної кількості присадок.

Матеріали та методи./Materials and methods. Індустріальна олива И-30А та фелеренова сажа, яка отримана електродуговим методом.

Результати та обговорення./Results and discussion. Запропонована структурно-логічна схема, яка вказує на першочерговість вивчення впливу концентрації частинок вуглецевої сажі на процес тертя та зношування деталей транспортно-технологічних та енергетичних машин. В частині теоретичних досліджень викладена гіпотеза подвійного впливу мікро- та наночастинок вуглецю на процес зношування деталей тертя ковзання. В межах гіпотези сумарна інтенсивність зношування трібосистем ковзання при додаванні в базову оливу мікро- та наночастинок вуглецю в загальному вигляді визначиться як:

$$I_{\Sigma} = I_H + I_A, (1)$$

де I_H – лінійна інтенсивність зношування при пружному контакті;

I_A - лінійна інтенсивність абразивного зношування.

Для розкриття першої складової залежності (1) в якості базової обрана залежність для лінійної інтенсивності зношування при пружному контакті поверхонь. При виконанні досліджень взаємодії мікро- та наночастинки вуглецю з поверхнею тертя вважається, що основною силою взаємодії є електростатична сила:

$$F_E = \frac{dW_E}{dh}, \quad (2)$$

Де W_E – енергія взаємодії мікро- та наночастинки вуглецю із поверхнею, Дж; h – відстань мікро- та наночастинки вуглецю до поверхні, м.

Висновки./Conclusions. Проведений аналіз показав що існує область раціональних значень концентрації мікро- та наночастинки вуглецю. Слід визначити, що контактний тиск в парах тертя ковзання лінійно впливає на сумарну інтенсивність зношування при доданні до оливи мікро- та наночастинки вуглецю.

ПРОГРАМНО-АПАРАТНИЙ КОМПЛЕКС ЗАХИСТУ ІНФОРМАЦІЇ У СИСТЕМАХ ВІДЕОСПОСТЕРЕЖЕННЯ

Сятковський Олександр Сергійович

Студент

Київський Політехнічний Інститут

м. Київ, Україна

Анотація: У даній роботі розглянуто можливі програмні та апаратні методи захисту інформації у системах відеоспостереження. Проаналізовано основні напрямки атак зловмисників, також наведено основні вразливості камер відеоспостереження. Описано існуючі методи та заходи кібербезпеки інформації у системах відеоспостереження.

Ключові слова: CCTV, IP, DoS, кібербезпека, захист, MAC-адрес, шифрування, Інтернет речей

Вступ. Використання відеоспостереження є невід'ємною частиною систем безпеки об'єктів і однією з найбільш популярних їх складових. На сьогоднішній день системи відеоспостереження є необхідним елементом сучасних підприємств, вони встановлені на стратегічних об'єктах держави, на вокзалах і навіть в приватних будинках. Протягом історії технологічного розвитку системи відеоспостереження пройшли етап від локальних ізольованих систем (таких як класичні CCTV) до повноцінного компонента глобальної мережі (перехід до IP). Проте, як наслідок, ці системи та їх складові стали об'єктом множинних кібератак. Для досягнення основних цілей на об'єкті, система чи підсистема безпеки перш за все повинна мати власні заходи забезпечення захисту. Система відеоспостереження стикається з різноманітними загрозами і ризиками. Основні класи загроз включають загрози інфраструктури, обладнання, програмного забезпечення, а також можливі атаки з боку третіх осіб та з напрямку мережі. Велика кількість загроз і ризиків

спостерігається у сегменті IP, і з збільшенням ролі глобальної мережі в структурі систем безпеки це питання набуває все більшої актуальності.

Аналіз основних напрямів атак зловмисників в системах відеоспостереження.

У більшості знайденої та проаналізованої літератури були виконанні комплексні огляди безпеки Інтернету речей [1-3]. Незважаючи на те, що системи відеоспостереження на основі IP використовують спільні мережеві елементи і технології з іншими системами Інтернету речей, їхні атаки відрізняються з точки зору кібербезпеки. Це пояснюється тим, що вони забезпечують нашу фізичну безпеку. Коли системи відеоспостереження стають об'єктом компрометації, виникає загроза як нашій фізичній безпеці, так і приватному життю. В результаті технологія, суб'єкти загроз, мотивація атак і загальна поверхня атак відрізняються в порівнянні з Інтернетом речей.

Ці відмінності можна відрізнити таким чином: багато зловмисників зацікавлені в зловживанні функціональними можливостями систем відеоспостереження з різних мотивів. Наприклад, це можуть бути державні посадовці, які використовують ці системи для розвідки географічних областей, або злочинці, що планують використовувати відеозаписи для шантажування своїх жертв. У випадку порушення безпеки ці системи надають доступ до особистих зображень, що приводить до безпосереднього порушення конфіденційності. Крім того, вони представляють собою прибуткові активи для власників ботнетів, оскільки зазвичай мають велику пропускну здатність. Особливості системи відеоспостереження змінюють пріоритети в області захисту та вагу цілей атакуючого. Наприклад, в системах відеоспостереження більше уваги приділяється захисту від атак типу DoS і Man-in-the-middle attack [2]. Аналізуючи основні напрямки атак зловмисників, можна визначити три основні складові: засоби комунікації, області зберігання архівів та відеокамери. У першому випадку зловмисники використовують методи, такі як перехоплення, завади при передачі даних, навмисне пошкодження або зміну інформації. Щодо архіву, загроза включає потенційну втрату файлів, навмисне

пошкодження архіву, заміну матеріалу та несанкціонований перегляд інформації. Атаки на камери включають втручання у програмні налаштування обладнання, неправомірне захоплення управління та несанкціонований перегляд інформації. Щодо мотивів атак на системи відеоспостереження, кіберзлочинці, як правило, не цікавляться самою системою відеоспостереження. Замість цього вони розглядають її як випробувальний майданчик або транзитний етап до досягнення своєї основної цілі. Забезпечення захисту повинно охоплювати як людський фактор (розрізнення між зловмисниками та некваліфікованими фахівцями), так і вразливість до шкідливого програмного забезпечення [4]. Один з найчастіших випадів зламування відеокамер дає кіберзлочинцю інформацію про місце де знаходяться документи чи щось інше, що має цінність, наприклад графік співробітників, що призводить до можливих грабежів чи крадіжок.

Крім того, камера стає уразливою, коли вона підключена до бездротової мережі. Недбалість до паролів за замовчуванням і відсутність шифрування при обміні даними всередині мережі можуть створити ризик доступу зловмисника до камери, використовуючи вразливість точки доступу. Враховуючи все це, потрібно конкретизувати способи розгортання систем відеоспостереження. Їх топологія поділяється на централізовану (коли усі відеокамери підключаються до відеореєстратора) та розподілену (користувач має змогу підключатись до кожної відеокамери окремо). Тому потрібно виділити основні моделі доступності для розгортання системи відеоспостереження [2] (рис. 1):



Рис. 1 Моделі доступності для розгортання системи відеоспостереження

РОС (з англ. Фізично відкритий контур) – Мережеві хости у системі мають публічні IP-адреси. Отже, будь-який Інтернет користувач може надсилати пакети на пристрій.

РСС (з англ. Фізично замкнений контур) – Мережеві хости у системі мають приватні IP-адреси. Отже, будь-який Інтернет користувач не зможе надсилати пакети на пристрій. Потрібно зауважити, що такий контур немає інфраструктури яка б з'єднувала його з Інтернетом [3].

ВСС (з англ. Практично замкнений контур) – Мережеві хости у системі мають приватні IP-адреси, проте сама мережа підключається до Інтернету за допомогою VPN. Отже, будь-який Інтернет користувач не зможе надсилати пакети на пристрій, якщо тільки цей користувач не буде відправляти пакети через VPN.

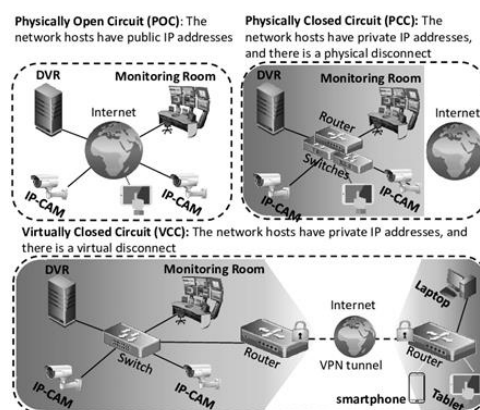
Комплексні підходи щодо захисту інформації у системах відеоспостереження.

Існує декілька методів кіберзахисту систем відеоспостереження, до них можна віднести [4]:

1. Захист програмного забезпечення (вбудований): Це набір спеціальних функцій, які виробник програмного забезпечення вбудовують в продукт. Наприклад, шифрування трафіку, захист від підбору ключів, парольний захист експортованого архіву та інші заходи безпеки.

2. Захист на рівні комутаційного обладнання: Для захисту лінії зв'язку важливо використовувати керовані комутатори зі засобами шифрування, аудиту та обмеженого доступу.

3. Власний захист обладнання відеоспостереження: Ефективність цього методу залежить від компетентності та дбайливості інсталлятора. Інсталлятор повинен виконати такі дії, як зміна паролів та параметрів за замовчуванням, відключення невикористовуваних функцій та підтримання актуальності оновлень і т. д.

Більшість відомих виробників відеокамер спостереження при купівлі їх продукції надають свої підходи забезпечення кібербезпеки. Наприклад,

компанія «Hikvision» під час виробництва використовує метод

«Secure-by-Design» – це концепція під час виробничого процесу в якому вбудовують кібербезпеку в кожному з етапів створення. Тобто, сам процес розглядається як один з основних під час виробництва навіть коли камери встановлюються на території клієнта. Прикладом такого процесу можна вважати Hikvision HSDLC який описаний у документі Hikvision Cybersecurity Whitepaper [5]. Як альтернативу описаному методу можна взяти до прикладу компанію «Axis» та її «Best-in-suite» шифрування.

«Best-in-suite» – це наскрізне шифрування, яке є комплексним рішенням єдиного постачальника та має повну сумісність з усіма пристроями та їх ПЗ для керування зображення.

Також, крім вбудованих механізмів безпеки існує також ряд методів мережевої безпеки, доступних для точності інформації та забезпечення безпеки при отриманні або передачі на пристрій, наприклад:

«Anti-ARP Spoofing Technology» – використовується для зіставлення списку MAC-адрес вихідного хоста, запобігання підроблених зіставлень MAC-адрес та блокування повідомлень ARP спуфера. ARP-спуфінг – це безперервна відправка пакетів ARP-спуфинга для підробки зіставлень MAC-адрес в мережах, тим самим перехоплюючи дані, які були відправлені отримувачу (тобто хосту).

«Password Anti-cracking Technology» – використовується для запобіганню атак зламу пароля, яка полягає у використанні потужного сервера для проведення великої кількості спроб вгадування пароля на цільовому пристрої до того моменту, поки не буде успішно виконано вхід в систему та отримано правильний пароль для доступу до пристрою.

Часто, зловмисники використовують камери відеонагляду як початкову точку входу у мережу, що завжди є загрозою для користувача. Якщо хтось зможе отримати доступ, він може проникнути до інших пристроїв, таких як сервери, що містять набагато цінніші дані. Головні дії щодо запобігання кіберзагроз у пристроях відеоспостереження що підключені до мережі [6]:

1. Регулярно оновлювати прошивку: ці оновлення виправляють виявлені вразливості. Виробники часто випускають нові версії вбудованого програмного забезпечення для зміцнення кібербезпеки пристроїв.

2. Використовувати шифрування: Шифрування захищає метадані та інші дані зв'язку, а також сам потік відео. Потрібно дотримуватись стандартів «Вимоги безпеки для криптографічних модулів» або ж FIPS (Federal Information Processing Standard) 140-2, містить вказівки, для яких можна використовувати алгоритми шифрування та хешування, а також про те, як слід створювати та обробляти ключі шифрування.

3. Вимикати та відключати непотрібні служби: це допоможе зменшити площу атак. Виробники часто надають посібники з зміцнення, які містять рекомендації щодо забезпечення їх пристроїв.

4. Зробити управління паролями головним пріоритетом: Інтегратори (тобто ті хто встановлює відеоспостереження) повинні серйозно ставитися до поняття «міцних» паролів та знати правильні рекомендації щодо паролівних практик. Спочатку створити кореневий пароль з комбінацією цифр, літер і символів, які не легко вгадати. Зареєструйте додатковий обліковий запис для платформи управління пристроями, який має не те саме ім'я та пароль. Крім того, переглянути можливість створення резервного облікового запису на камері, щоб мати доступ до апаратного забезпечення у випадку неполадок з іншими обліковими записами.

Висновки

У роботі розглянуто основні вектори атак зловмисників на системи відеоспостереження та їх головні мотиви. Для запобігання порушень кібербезпеки описано існуючі апаратні та програмні методи захисту інформації для систем відеоспостереження такі як шифрування, управління паролями, ряд методів мережевої безпеки та інші. На пристроях необхідно правильно налаштовувати функції шифрування, доступу та максимально обмежити фізичний доступ до системи відеоспостереження та проводити обов'язкове навчання векторів атак зловмисників для користувачів системи.

Отже, правильне інсталювання системи відеоспостереження та її подальше налаштування повинно забезпечити ефективний захист інформації, її конфіденційність та кібербезпеку усієї системи відеоспостереження.

СПИСОК ВИКОРИСТАНИХ ДЖЕРЕЛ

1. Akhtar, N.; Mian, A. Threat of adversarial attacks on deep learning in computer vision: A survey. *IEEE Access* 2018, 6, 14410–14430. //URL: <https://ieeexplore.ieee.org/document/8294186>
2. Liu, Z.; Peng, D.; Zheng, Y.; Liu, J. Communication protection in IP-based video surveillance systems. In *Proceedings of the Seventh IEEE International Symposium on Multimedia*, Irvine, CA, USA, 14 December 2005; p. 8.
3. Guri, M.; Elovici, Y. Bridgeware: The air-gap malware. *Commun. ACM* 2018, 61, 74–82. // [Електронний ресурс]. Режим доступу: World Wide Web.– URL: <https://dl.acm.org/doi/10.1145/3177230>
4. Кібербезпека систем відеоспостереження. Як захистити // Блог Faceter. 2020. URL: <https://faceter.cam/ru/blog/kiberbezopasnost-sistem-videonablyudeniya-kakzashhitit-informatsiyu/>
5. Hikvision Cybersecurity Whitepaper // Hikvision. 2018. URL: <https://www.hikvision.com/en/support/cybersecurity/cybersecurity-white-paper/>
6. Video Surveillance Cybersecurity Best Practices // Axis Communications. 2023. URL: <https://www.securityinfowatch.com/video-surveillance/article/53012946/video-surveillance-cybersecurity-best-practices>

**МОДЕЛЮВАННЯ БІОМЕТРИЧНОЇ ІДЕНТИФІКАЦІЇ ОСОБИ ЗА
ЗОБРАЖЕННЯМ ВІДБИТКІВ ПАЛЬЦІВ
НА ОСНОВІ MINUTIAE-BASED АЛГОРИТМУ**

Третьяк Олена Павлівна

Студент

Дніпровський національний університет імені Олеся Гончара
м. Дніпро, Україна

Анотація: Основою дослідження є поглиблений аналіз Minutiae-based алгоритму. Дослідження також пропонує варіанти покращення продуктивності цього алгоритму. Частина дослідження було присвячено розробці техніки обробки зображень, спеціально розробленої для вхідних даних. Ця техніка включає еквалізацію, бінаризацію та скелетонізацію зображень. Результати дослідження засновані на аналізі відбитків пальців, підданих штучним ускладненням.

Ключові слова: minutiae-based, бінаризація, скелетонізація, еквалізація, відбитки

Навіть із величезним прогресом протягом останніх двох десятиліть у створенні систем автоматичної ідентифікації відбитків пальців, існують чинники, які ускладнюють досягнення бажаних результатів. Навіть існуючі методи ідентифікації можуть мати свої обмеження та недоліки. Наукові дослідження дозволяють виявити проблематичні аспекти і розробити нові стратегії, що підвищують точність ідентифікації. Наприклад, деякі методи не можуть ефективно розпізнавати відбитки низької якості або працювати достатньо надійно з відбитками певних груп населення [1]. Вирішення таких труднощів вимагає подальших досліджень і розвитку методів ідентифікації з метою забезпечення точної, безпечної та ефективною системи ідентифікації за відбитками пальців.

Minutiae-based алгоритм – алгоритм, що базується на деталях, створений для автоматичної ідентифікації особи за її відбитками пальців, які враховують особливості, які будемо називати особливими точки. Особливі точки – це структури на поверхні папілярних ліній пальця, наприклад, кінці та розгалуження ліній (біфуркаційні розгалуження). Кожна особлива точка описується набором атрибутів, які можуть містити координати, кути, напрямки та інші характеристики, пов'язані з локальною структурою відбитка пальця.

У роботі використовуються відбитка пальців одного з чотирьох наборів даних, використаних у конкурсі FVC2004. Цей набір даних є синтетичним і загальнодоступним для використання. Формат: TIFF, 500dpi, 640x480px. Сенсор: оптичний, V300 від CrossMatch. Відбитки мають штучні ускладнення. Тож перед використанням Minutiae-based алгоритму необхідно провести обробку зображень. Спочатку була здійснена конвертація зображень в відтінки сірого, для виключення зайвих кольорів і відокремлення основних структур. Далі була вжита еквалізація гістограми [2] для гармонізації інтенсивності пікселів, підвищення контрастності та покращення якості зображення. Бінаризація [3], з свого боку, розглядалася як крок для перетворення зображення у двійковий формат, де порогове значення визначало наявність чи відсутність деяких структур. Скелетонізація [4], остаточний етап обробки, спрямована на виділення основних структур та спрощення зображення до основного скелету. Це стало важливим елементом для подальшого використання Minutiae-based алгоритмів, забезпечуючи деталізовану інформацію щодо архітектури папілярних ліній пальців для точного аналізу та ідентифікації.

Визначення особливих точок – центральний етап у алгоритмі Minutiae-based. Двома найбільш часто використовуваними типами при виявленні деталей є кінці та біфуркаційні розгалуження [5]. Кінцем будемо називати таку вершину p_1 скелета, що для вершини p_1 існує одна суміжна з нею вершина p_2 . Біфуркаційним розгалуженням буде названа така вершина q_1 скелета, що для вершини q_1 існують рівно три суміжні з нею вершини q_2 , q_3 і

q_4 , при цьому будь-які дві вершини з множини $\{q_2, q_3, q_4\}$ попарно несуміжні. Також, якщо вершина q_1 суміжна до вершини q'_1 , яка вже ідентифікована як біфуркаційне розгалуження, то така точка буде розглядатися як помилкова особлива точка. Для визначення θ -кута направленою вектору вздовж папілярних ліній з обробленого зображення відбитку пальця можна використати метод варіації інтенсивності. Цей метод базується на аналізі зміни інтенсивності пікселів вздовж папілярних ліній. Після обробки зображення а також пошуку особливих точок ми отримали для зображення відбитку пальця упорядковану трійку $H_1 = (p_i, \theta_i, \omega)$, де p_i – координати особливої точки по рядку і стовпцю відповідно, θ - кут направленою вектору вздовж папілярних ліній пальця, ω - тип особливої точки.

Порівняння відбитків базується на пошуку найближчих сусідів [6] для кожної особливої точки на одному відбитку серед особливих точок на іншому відбитку. Відбитків пальців зіставлялися за допомогою Евклідової, Чебишової та Мангеттенської метрик. За результатами дослідження було виявлено, що більш точні результати були отримані при використанні Чебишової метрики. Це може бути обумовлено тим, що ця метрика вимірює максимальне відхилення між координатами i у випадку, коли ми маємо точки з дуже великими відхиленнями, метрика Чебишева може давати більш точні результати.

За результати порівняння відбитків пальців було виявлено декілька слабких сторін алгоритму. Найменший відсоток подібності спостерігається між відбитками з малої кількості особливих точок. Більшість систем ідентифікації використовують багато точок для точного порівняння та ідентифікації. З меншою їх кількістю системі може бути складніше встановити унікальний шаблон відбитка пальця. Також, наявність бруду, пилу або інших забруднень на поверхні пальця може перешкоджати точній ідентифікації відбитка. В наявності додаткових пікселів (бруду), які можуть створювати штучні зв'язки або локальні розриви у контурі, алгоритм може давати некоректні результати. В результаті у нас створюються штучні точки біфуркаційних розгалужень.

Для уникнення вище згаданих проблем важливо виконувати якісну обробку відбитка пальця. Так, до вже існуючої, можна додати фільтр Габора, який може допомогти виокремити важливі особливості відбитка пальця, такі як текстури, контури та орієнтації, що можуть бути використані для подальшого аналізу та ідентифікації. Крім того, можна також додати більше локальних характеристик відбитку, таких як ядро, дельти, острівці, перетини, у деяких випадках також і пори.

СПИСОК ЛІТЕРАТУРИ

1. Reddy M, Karumanchi S, Anasuya K. A Study of Finger Prints: Bilateral Asymmetry and Sex Difference in the Region of Andhra Pradesh. *Journal of Clinical and Diagnostic Research*. 2011. Vol. 3, P. 597–600
2. Hum Y. C., Lai K. W., Salim M. I. M. Multiobjectives bihistogram equalization for image contrast enhancement // *Complexity*. – 2014. – Vol. 20 P. 22-36
3. Blätte T. J., Schmid F., Mundus S., Lausser L., Hopfensitz M., Müssel C. Hans A. K. Binarize. – 2023.
4. Jain H., Kumar A.P. A Sequential Thinning Algorithm For MultiDimensional Binary Patterns // *IEEE Transactions on Image Processing*. – 2017. – Vol.2
5. Zaeri N. Minutiae-based Fingerprint Extraction and Recognition // *Biometrics*. – 2011.
6. Andre L. C. Barczak Fingerprint Recognition // *Massey University*. – 2009. –123 с.

PHYSICAL AND MATHEMATICAL SCIENCES

УДК 535.8

МЕХАНІЗМИ РЕЛАКСАЦІЇ ЕЛЕКТРОННОГО ЗБУДЖЕННЯ ТРИАЗИДОПІРІМІДИНУ

Кондратенко Петро Олексійович

Доктор фізико-математичних наук, професор.

Сакун Тетяна Миколаївна

Кандидат фізико-математичних наук, доцент.

Національний авіаційний університет,

м. Київ, Україна

Анотація В результаті проведених досліджень механізмів релаксації електронного збудження в молекулах триазидопіримідину (ТАП) показано, що триплетними і синглетними збудженими станами є стани типу $\pi\pi^*$ і $\pi\sigma^*$. Нижнім збудженим станом є зв'язуючий $T_1(\pi\pi^*)$ - стан. За ним слідує дисоціативний $T_2(\pi\sigma^*)$ -стан. Збудження молекули відбувається в синглетний $S_4(\pi\pi^*)$ - стан, з якого молекула релаксує нерівноважним чином через проміжні стани до $T_2(\pi\sigma^*)$ - стану, з якого відбувається дисоціація молекули з квантовим виходом $\eta=1,0$. Серед синглетних станів дисоціативним є $S_1(\pi\sigma^*)$ - стан, проте, на шляху до дисоціації N-N- зв'язку існує енергетичний бар'єр висотою 0,225 еВ. При видовженні N-N- зв'язку до 1,7 Å $T_2(\pi\sigma^*)$ - стан перетинає основний S_0 -стан молекули, внаслідок чого продукт дисоціації (нітрен) виявляється в основному триплетному стані. Якби молекула дисоціювала з $S_1(\pi\sigma^*)$ - стану, нітрен виявився б у збудженому синглетному стані. Показано, що в збудження розчину ТАП в етанолі підвищує квантовий вихід фотодисоціації до 3,0 за рахунок вторинних процесів.

Ключові слова: релаксація електронного збудження, високозбуджені стани, дисоціативна потенціальна поверхня, фотодисоціація азидів.

Здатність азидів створювати під дією світла високореакційні ін.

термедіати привела до широкого застосування азидів в електроніці як фоторезистів [1]. В той же час поведінка молекул в високозбуджених станах є актуальною фундаментальною проблемою сучасної фізики і техніки. До цього часу процесам релаксації збудження молекул приділялося дуже мало уваги. Вважалось, що неухильно працюють закони фотохімії і, зокрема, четвертий закон, який гласить, що в переважній більшості фотохімічних процесів, які протікають в розчинах органічних молекул, беруть участь лише збуджені в S_1 чи T_1 стан молекули [2]. Згодом з'явилися численні експериментальні дані, які показують, що процеси релаксації збудження не заважають протіканню важливих для науки і практики процесів у високозбуджених станах: генерації носіїв струму, фотохімічних процесів [3, 4] тощо. Таким чином було доведено існування квазірівноважних процесів релаксації електронного збудження молекул. В даній роботі продовжені дослідження квазірівноважних процесів електронної релаксації з високозбуджених станів в молекулі триазидопіримідину (ТАП):

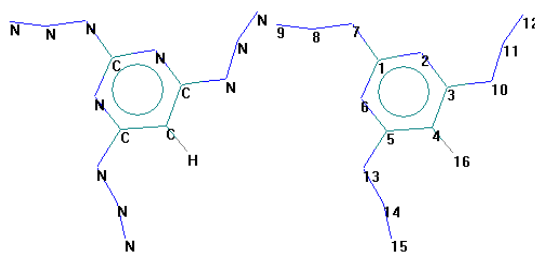

Даний тип молекул характеризується симетрією C_{3h} і має три азидогрупи, кожна з яких має можливість дисоціювати з виділенням молекулярного азоту. Трьом азидогрупах відповідають три енергетичні стани молекули в збудженому стані. Нижній енергетичний стан відповідає азидогрупі в положенні 5 молекули. При дисоціації азидогрупи створиться нітрено – молекула з одинарним C-N-зв'язком і двома незв'язуючими молекулярними орбіталями (МО), локалізованими на атомі азоту. На цих МО локалізовані по одному

електрону, внаслідок чого основним станом нітрону є триплетний стан.

Розрахунок енергетичної структури ТАП в рівноважному стані виконувався з використанням квантовохімічного методу MNDO. Верхньою зайнятою МО є МО №36, а нижньою вільною МО є МО № 37. Результати дослідження енергетичної структури наведені в таблиці 1.

Таблиця 1.

**Параметри збудження молекули
ТАП з основної геометричної конфігурації**

Перехід	Віднесення	МО	ΔE , eV	f, сила осцилятора
T ₁	$\pi \rightarrow \pi^*$	36→37,38	2,0004	
T ₂	$\pi \rightarrow \sigma^*$	34,35,36→39	2,3089	
T ₄	$\pi \rightarrow \pi^*$	36→42	2,5569	
T ₅	$\pi \rightarrow \sigma^*$	34,36→41	2,6235	
S ₁	$\pi \rightarrow \sigma^*$	34,35,36→39	2,6251	0.0001
S ₂	$\pi \rightarrow \sigma^*$	34,36→41	2,9187	0.0001
S ₃	$\pi \rightarrow \sigma^*$	35,36→40	2,9605	0.0001
S ₄	$\pi \rightarrow \pi^*$	36→37	3,4896	0.2286
S ₅	$\pi \rightarrow \pi^*$	36→38	3,6922	0.0458

Енергетична структура молекули ТАП з врахуванням видовження зв'язку між атомами 13-14 наведена на рис.1.

Як впливає з даних таблиці 1 і рис.1, нижнім збудженим станом молекули ТАП є T₁($\pi\pi^*$)- стан, який відповідає зв'язуючій конфігурації. Наступним станом є T₂($\pi\sigma^*$)- стан, який і забезпечує дисоціацію молекули ТАП. На рис.1 зображені потенціальні поверхні всіх триплетних станів, зазначених в табл. 1. Перетин потенціальних поверхонь T₁ і T₂ станів спричиняє слабку взаємодію між ними, яка не впливає на перебіг процесу розриву N-N- зв'язку.

Оскільки на шляху до розриву N-N- зв'язку немає бар'єрів, дисоціація можлива як в рідких, так і твердих розчинах при довільній температурі.

При видовженні N-N- зв'язку до 1,7 Å T₂- стан перетинає основний S₀-стан молекули, внаслідок чого продукт дисоціації (діазидопірімідин-нітрен) виявляється в основному триплетному стані. Триплетний стан забезпечують дві

МО, локалізовані на атомі азоту. Ці МО заселені по одному електрону на кожній, що і забезпечує триплетний стан нітрена.



Рис. 1. Енергетична структура молекули ТАП в залежності від довжини N-N-зв'язку між атомами 13-14.

З рис.1 випливає, що $S_1(\pi\sigma^*)$ - стан теж дисоціативний. Проте, на шляху до дисоціації N-N- зв'язку існує енергетичний бар'єр висотою 0,225 еВ. Така величина бар'єра може дозволити процес дисоціації N-N- зв'язку при кімнатній температурі. Проте, квантовий вихід такого процесу буде несуттєвий як внаслідок існуванню бар'єра, так і внаслідок ефективного процесу релаксації збудження $S_1 \rightarrow T_4$. Високій ефективності цього процесу релаксації сприяє різна природа ($\pi\sigma^*$ і $\pi\pi^*$) цих збуджених станів [2]. Далі збудження релаксує нерівноважним процесом до дисоціативного стану T_2 . В цьому випадку процес релаксації $T_2(\pi\sigma^*) \rightarrow T_1(\pi\pi^*)$ буде несуттєвим, що і забезпечить високий квантовий вихід дисоціації N-N-зв'язку. Наші експериментальні дослідження показали, що величина квантового виходу фотодисоціації ТАП в твердих полімерних розчинах досягав величини 1,0. Отже, релаксація збудження з $S_4(\pi\pi^*)$ - стану в $T_2(\pi \rightarrow \sigma^*)$ - стан є нерівноважною.

В етанолі квантовий вихід фотодисоціації ТАП дорівнює 3,0. В цьому випадку задіяні вторинні ефекти за участю радикалів розчинника, які викликають перегрупування зв'язків в комплексі з ТАП з розривом N-N- зв'язку в двох інших молекулах ТАП.

СПИСОК ДЖЕРЕЛ

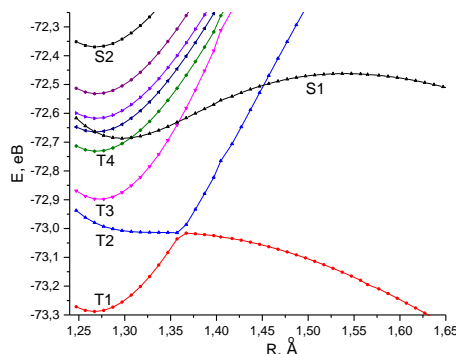
1. D.S. Breslow, *Photoresists and printing plates. In Azides and Nitrenes, Reactivity and Utility* (New York: Acad. Press: 1984).

2. П.О. Кондратенко, *Фотохімічна дія світла* (Київ: вид-во „Київський університет”: 2005)

3. P.O. Kondratenko, Yu.M. Lopatkin, T.M. Sakun, *J. Nano Electron. Phys.* 12 No5, 05002 (2020).

4. П.О. Кондратенко, Ю.М. Лопаткін, Т.М. Сакун, *ФХТТ*, 8 №1, 100 (2007).

УДК 378.112:004.9

**АНАЛІЗ ПРОГРАМНИХ ЗАСОБІВ Й МОЖЛИВОСТЕЙ РОЗШИРЕННЯ
ЇХ ФУНКЦІОНАЛУ ДЛЯ ЗДІЙСНЕННЯ АНАЛІЗУ, МОДЕЛЮВАННЯ,
ПРОГНОЗУВАННЯ Й ВІЗУАЛІЗАЦІЇ СПОСТЕРЕЖУВАНИХ ТА
ЕКСПЕРИМЕНТАЛЬНИХ ДАНИХ**

Леонт'єва Вікторія Володимирівна,

к.ф.-м.н., доцент

Кондрат'єва Наталія Олександрівна,

к.ф.-м.н., доцент

Запорізький національний університет

м. Запоріжжя, Україна

Дьоміна Наталя Анатоліївна,

к.ф.-м.н., доцент

Таврійський державний агротехнологічний університет

імені Дмитра Моторного

м. Запоріжжя, Україна

Анотація: В роботі проведено аналіз основних існуючих програмних засобів, використовуваних для здійснення аналізу, моделювання, прогнозування й візуалізації спостережуваних та експериментальних даних просторового (поперечного) типу та даних типу часових рядів. В результаті проведеного дослідження визначено основні програмні інструменти, використовувані для розв'язання прикладних задач із наведенням способів розширення їх функціоналу.

Ключові слова: просторові дані, часові ряди, програмне забезпечення для обробки й аналізу просторових даних, програмне забезпечення для аналізу та моделювання часових рядів, способи розширення функціоналу програмного забезпечення.

При проведенні наукових досліджень досить часто виникає проблема оброблення експериментальних й спостережуваних даних, отриманих за досліджуваними об'єктами в один і той самий момент часу (просторових або

перехресних даних), за досліджуваним об'єктом в послідовні моменти (проміжки) часу (хронологічно впорядкованих даних – даних типу часових рядів), за досліджуваними об'єктами в послідовні моменти (проміжки) часу (панельних даних), проведення їх аналізу, виявлення закономірностей (у випадку їх існування) у їх змінюванні для отримання якісної й адекватної математичної моделі для прогнозування досліджуваних показників [1]. Зазначені види даних найбільшим чином зустрічаються при аналізі об'єктів, процесів, явищ економічної природи. При цьому, в рамках зазначеного дослідження, часто стикаються із проблемою обробки великих масивів даних, що ускладнює або й зовсім унеможлиблює можливість провести такий аналіз та/або скористатися його результатами для подальшого розв'язання практичних задач. В загальному випадку основним інструментом розв'язання подібної проблеми є використання спеціального програмного забезпечення, що дозволяє проводити обробку великих даних та, разом з цим, проводити додаткові дослідження за аналізовуваних процесом (об'єктом, системою) [2-6]. Важливим також є й використання спеціального для обраної в дослідженні галузі знань програмного забезпечення. Обумовлено це, перш за все, тим, що кожному досліджуваному процесу (об'єкту, системі) є характерною можливість притаманності цілком особливих властивостей й характеристик, що виокремлюють досліджуваний процес з-поміж інших та, таким чином, потребує до свого аналізу особливий інструментарій. В даній роботі проводиться аналіз основного програмного забезпечення, що може використовуватися при обробці, аналізі, моделюванні й прогнозуванні даних економічної, фінансової й економетричної природи. Таке програмне забезпечення як розширює можливості здійснення досліджень, так і може, за умови впровадження його використання у навчальний процес у відповідні дисципліни математичної й економічної спрямованості, дозволити підвищити рівень сприйняття студентами теоретичної інформації за досліджуваним процесом (об'єктом, явищем), спростити здійснення трудомістких обчислень, збільшити рівень наочності розв'язання практичних задач за застосовуваними для цього

математичними методами, скоротити час на прийняття остаточного рішення до розв'язуваною задачею, розширити можливості візуалізації та підвищити на цій основі рівень інтерпретації отримуваних результатів, розширюючи практичний досвід студентів щодо застосування набутих теоретичних знань; окремі програмні інструменти в такому випадку ще й дозволяють встановити взаємозв'язок між викладачем та студентами для миттєвого обміну результатами розв'язання задач для перевірки та додаткового консультування.

В якості основних програмних засобів, що можуть проводити дослідження за спостережуваними й експериментальними даними довільної фізичної природи з позиції статистичного аналізу даних, можна виділити наступні:

- SPSS – комплексна програма, що проводить всеохоплюючий статистичний аналіз даних, має модулі для описової статистики, перевірки статистичних гіпотез, багатовимірного аналізу, машинного навчання, прогнозу аналітики, охоплює розв'язання практичних задач від планування та збирання даних до їх аналізу та побудови бізнес-звітності;

- SAS – потужна аналітична платформа для здійснення статистичного аналізу даних, бізнес-аналітики, прогнозного моделювання й візуалізації даних, що поєднує сучасні статистичні методи, засоби обробки великих даних, мови програмування і гнучкі можливості звітності;

- Stata – спеціалізоване програмне забезпечення, що дозволяє проводити професійний статистичний аналіз даних з використанням широкого вибору статистичних методів, підтримує широкі можливості візуалізації даних, машинного навчання тощо;

- Minitab – простий у використанні статистичний пакет з інтуїтивним графічним інтерфейсом, який містить сучасні алгоритми визначення базових статистик, інструменти для проведення регресійного та дисперсійного аналізів, планування експериментів та застосовується для розв'язання бізнес-задач будь-якого рівня складності;

- Statistica – програмний пакет для всебічного статистичного аналізу

даних, побудови прогнозованих моделей, що включає широкий спектр методів від описової статистики до складних багатовимірних моделей, має можливості гнучкої візуалізації результатів та інтеграції з мовами програмування Python і R, що робить його одним з лідерів у сфері аналітичного програмного забезпечення;

- Origin – спеціалізоване програмне забезпечення для інтерактивного аналізу даних та публікації графіків з широкими можливостями статистичної обробки, фітінгу кривих і візуалізації результатів;

- JMP – інтерактивна система візуального статистичного аналізу даних, орієнтована на швидке дослідження взаємозв'язків за допомогою наочних графіків і можливостей моделювання.

Аналогічно, існує широкий вибір програмного забезпечення для аналізу та моделювання часових рядів даних, саме які є найчастіше використовуваними в економічних дослідженнях з урахуванням їх хронологічної упорядкованості. До таких основних програмних інструментів відносять наступні:

- EViews – спеціалізоване економетричне програмне забезпечення, що містить потужні інструменти для аналізу та прогнозування часових рядів, зокрема побудови моделей ARIMA, векторних моделей, коінтеграції та ін.;

- Statistica – потужний статистичний пакет, що включає модулі для спектрального аналізу та моделювання часових рядів різної природи;

- SPSS – універсальна статистична програма, що має процедури для аналізу трендів, сезонності, ARIMA-моделювання часових рядів та інших задач;

- SAS – статистичний пакет з розвиненими процедурами для аналізу часових рядів, зокрема ARIMA-моделювання, спектрального аналізу, моделей експоненціального згладжування;

- Stata – програма, орієнтована на статистичний аналіз у суспільних науках, має спеціальні команди для роботи з часовими рядами (tsset) та їх моделювання;

- RATS – спеціалізоване середовище для економетричного моделювання часових рядів та систем одночасних рівнянь;

– GRETЛ – безкоштовний статистичний пакет з можливостями оцінки моделей АRІМА, авторегресійних моделей та коінтеграції часових рядів;

– OxMetrics – набір програм для економетричного моделювання, у тому числі аналізу та прогнозування часових рядів;

– JMulti – спеціалізований пакет для байєсівського аналізу часових рядів та прогнозування.

Крім того, існують спеціалізовані інженерні програмні пакети, орієнтовані на обробку даних і сигналів, які придатні для моделювання та прогнозування часових рядів та здатні доповнити можливості універсальних статистичних пакетів. Основними з таких пакетів є наступні:

– MATLAB – універсальне середовище для інженерних обчислень, має спеціальні інструменти для обробки сигналів (Signal Processing Toolbox), що дозволяє будувати моделі АRІМА, проводити згладжування, вейвлет-аналіз часових рядів.

– LabVIEW – графічне середовище програмування для створення віртуальних вимірювальних систем, містить бібліотеки для обробки сигналів, зокрема аналізу та прогнозування часових рядів;

– Maple – система комп'ютерної математики з пакетом SignalProcessing для аналізу даних і часових рядів, дозволяє будувати АRІМА моделі прогнозування;

– Wolfram SystemModeler – програмний пакет на базі Mathematica для моделювання динамічних систем, в т. ч. часових рядів, з використанням різних методів;

– Control Station – програмне забезпечення для інженерного аналізу та візуалізації даних, має функції для аналізу тренду, фільтрації, автокореляції часових рядів.

При цьому окремі з наведених пакетів мають обмежений функціонал з роботою з просторовими (перехресними) даними. Найкращі ж можливості для аналізу таких даних серед зазначених пакетів мають MATLAB та Maple. Для складнішого аналізу краще використовувати спеціалізоване статистичне

програмне забезпечення, найбільш застосовувані приклади якого наведено вище.

Крім того, за рахунок об'єднання окремих пакетів, можливо розширити їх використовуваний функціонал з метою використання додаткових можливостей розв'язання прикладних задач. Так, наприклад, Statistica (SPSS, SAS, Stata) та EViews (GRET, RATS) можна поєднувати між собою для комплексного статистичного аналізу економічних даних наступним чином:

- використовувати Statistica (та йому подібних) для попередньої обробки та описової статистики, ці програми мають широкий набір методів для виявлення пропусків, аномалій, обчислення основних статистик;

- передавати підготовлені дані в EViews (та йому подібних) для побудови економетричних моделей часових рядів, систем одночасних рівнянь, просторової економетрики;

- експортувати результати моделювання в Statistica (та йому подібних) для подальшої статистичної інтерпретації та візуалізації;

- використовувати R-пакети для зчитування даних з Statistica й EViews (та їм подібних), проведення додаткових розрахунків та візуалізації;

- за допомогою SAS чи R можна автоматизувати процеси експорту/імпорту даних між програмами;

- використовувати переваги кожної програми: гнучкість та статистичні можливості Statistica (та йому подібних), економетричне моделювання в EViews (та йому подібних).

Тобто, інтеграція зазначених пакетів дозволяє проводити ґрунтовний аналіз складних економічних даних.

Крім того, інтеграцію статистичних пакетів типу Statistica, SPSS, SAS та економетричних пакетів типу EViews, GRET, RATS для аналізу даних можна здійснити за допомогою окремих мов програмування. Також можливо організувати експорт та імпорт даних між статистичними (типу SPSS, Statistica) та економетричними (типу EViews, GRET) пакетами для використання ширшого набору аналітичних інструментів. Так, можливо організувати експорт

та імпорт даних між статистичними (SPSS, Statistica) та економетричними (EViews, GRETЛ) пакетами для використання ширшого набору аналітичних інструментів. В якості основних способів такої передачі даних при цьому можна використати наступні (на прикладі окремих пакетів):

- експорт таблиць даних з SPSS у формати .xls, .csv та імпорт їх в EViews через Copy/Paste або Import data;
- збереження результатів обчислень в EViews у форматі .xls, .txt та завантаження в Statistica;
- використання статистичних функцій Python (pandas, scipy) для зчитування даних з обох пакетів та експорту результатів;
- запис даних у текстові файли з R та читання їх в інші пакети функціями read.table(), write.table();
- використання SAS для експорту-імпорту даних у різних форматах між пакетами (Export, Import wizards);
- конвертація файлів даних у загальні формати, сумісні між пакетами - CSV, XLS, XML, JSON;
- використання спеціальних конвертерів форматів даних пакетів, як Stat/Transfer.

При цьому особливої уваги заслуговує функція можливості здійснення експорту та імпорту даних у загальні формати CSV, XLS, XML, JSON у популярних статистичних та економетричних пакетах та, таким чином, спрощення інтеграції окремих пакетів через використання вихідних даних. Так, наприклад, нижче наведено основні можливості з експорту-імпорту аналізованої інформації між основними програмними пакетами:

- SPSS – експорт таблиць даних в формати CSV, XLS, XML; імпорт з файлів форматів CSV, XLS;
- Statistica – експорт даних в файли формату CSV, текстові файли; імпорт з файлів форматів CSV, XLS, текстових файлів;
- SAS – процедури Export, Import дозволяють здійснювати відповідно експорт/імпорт в файли форматів CSV, XLS, XML, JSON;

- EViews – експорт результатів в файли форматів CSV, XLS; імпорт даних з файлів формату CSV та текстових файлів;
- Stata – команди `export`, `import excel` дозволяють здійснити відповідно процедури експорт/імпорт в файли форматів XLS, CSV;
- R – функції `read.csv()`, `write.csv()` використовуються для CSV файлів; пакети `jsonlite`, `xml2` застосовуються для JSON та XML файлів;
- Python – бібліотеки `pandas`, `json`, `xml` застосовуються для роботи з CSV, JSON, XML файлами;
- GRETЛ – експорт результатів проводиться в CSV й текстові файли; імпорт – з CSV даних.

Отже, більшість популярних статистичних та економетричних пакетів підтримують експорт та імпорт даних принаймні в CSV та Excel форматах, що дозволяє конвертацію даних між ними.

Наведені таким чином підходи дозволяють гнучко поєднувати переваги різних програм в рамках єдиного аналітичного процесу і розширювати арсенал розв'язуваних в такому випадку практичних задач.

Крім того, існують можливості інтеграції статистичних (типу SPSS, Statistica) та економетричних (типу EViews, GRETЛ) пакетів з системами комп'ютерної математики, наприклад, Maple, Matlab, Mathcad, що також розширює функціонал використовуваних в кожному з пакетів програмних інструментів. В такому поєднанні в якості основних способів такої взаємодії використовуються як імпорт-експорт даних, так і безпосереднє використання статистичних та економетричних бібліотек систем комп'ютерної математики в поєднанні з іншими пакетами.

За допомогою ж мов програмування можна створювати макроси та надбудови для розширення функціоналу статистичних пакетів:

а) Python:

- в SPSS є CPython інтерпретатор для написання макросів на Python.
- Statistica має COM-інтерфейс для створення надбудов на Python.
- EViews підтримує написання аддинів на Python.

б) R:

- в SPSS є інтерпретатор R для створення макросів.
- в Statistica можна підключати R-скрипти через Statistica R-пакет.
- EViews має API для розробки аддинів на R.

в) Java:

- SPSS має Java plug-in для розробки макросів.
- Statistica підтримує написання надбудов на Java.
- EViews дозволяє створення аддинів на Java.

г) C#:

- SPSS та Statistica мають .NET API для створення надбудов на C#.
- EViews підтримує розробку аддинів на C# (.NET API).

Отже, як видно, з наведеного вище матеріалу, використання популярних мов програмування надає ще більш гнучкі можливості для автоматизації та розширення аналітичних можливостей статистичних пакетів, що також є дуже корисним при здійсненні комплексного дослідження.

Наостанок потрібно зауважити, що використання спеціалізованого програмного забезпечення, разом із розширенням його можливостей тим чи іншим з окреслених способів, є невід'ємним елементом якісних наукових досліджень в економічній галузі та є вкрай необхідним для впровадження в навчальний процес у вишах при викладанні дисциплін економічної та математичної спрямованості з метою підготовки висококваліфікованих та конкурентоспроможних фахівців.

СПИСОК ЛІТЕРАТУРИ

1. Grjibovski A.M. Types of data, distributions and descriptive statistics. *Ekologiya cheloveka [Human Ecology]*. 2008, 1, pp. 52-58.
2. Виганяйло С.М., В'юненко О.Б. Тенденції розвитку інформаційних технологій у бізнес-аналітиці. *Вчені записки ТНУ імені В.І. Вернадського. Серія: Технічні науки*. 2021. Том 32 (71), Ч. 1, № 1. С. 51-55.
3. Гафіяк А.М. ІТ-технології та бізнес-аналітика. *Вісник Мукачівського*

державного університету. 2018. Випуск 15. С. 933-937.

4. Пономаренко І.В., Телеус А.В. Бізнес-аналітика як ефективний інструмент обробки даних. *Проблеми інноваційно-інвестиційного розвитку*. 2020. №23. С. 64-70.

5. Baum C.F. *An Introduction to Modern Econometrics Using Stata*. USA, Texas: Stata Press, 2006, 341 p.

6. Croissant Y., Millo G. Panel Data Econometrics in R: The plm Package. *Journal of Statistical Software*. 2008. Volume 27, Issue 2. P. 43.

**РОЗРОБКА ТА ДОСЛІДЖЕННЯ РОБОТИ ІНФОРМАЦІЙНОЇ
СИСТЕМИ «МОДЕЛЮВАННЯ РОЗВИТКУ СПОЖИВАННЯ
ЕЛЕКТРОАВТОМОБІЛІВ»**

Масенко Артем Євгенович
магістр

Зольцько Константин Євгенович

доц., канд. техн.наук, доцент

Дніпровський національний університет імені Олеся Гончара
м. Дніпро, Україна

Анотація: Стаття присвячена вивченню та моделюванню перспектив розвитку споживання електроавтомобілів у сучасному суспільстві. Здійснюється аналіз поточного стану ринку електромобілів, враховуючи фактори, що впливають на їхню популярність, такі як технологічні інновації, інфраструктурні можливості та екологічні тенденції. Стаття використовує методи моделювання для прогнозування та аналізу тенденцій у розвитку споживання електромобілів у майбутньому. Зокрема, досліджуються вплив технологічних змін, зростання інфраструктурних можливостей для зарядки, а також зміни в усвідомленні споживачів щодо сталої мобільності. Результати дослідження можуть бути корисними для розробників стратегій у сфері виробництва електромобілів, інфраструктурних підприємств, а також для урядових інституцій, що планують розвиток електромобільної галузі. Висновки статті можуть відіграти ключову роль у формуванні раціональних політик та стратегій для сприяння сталому розвитку та популяризації електромобілів у суспільстві.

Ключові слова: аналіз, ринок, електроомобіль, прогнозування, продаж.

У даному науковому дослідженні вивчається ролі та значення електрокарів в транспортній системі України, аналізу технічно-економічних характеристик електрокарів, оцінці українського ринку електро автомобілів, а

також визначенні потенціалу та конкурентоспроможності електрокарів у порівнянні з автомобілями з двигунами внутрішнього згорання.

Таким чином, для створення коректної математичної моделі потрібно враховувати безліч чинників, що впливають на результати продажів автомобілів.

Для прогнозування продажів електромобілів по місяцях можна скористатися різними методами. У цьому випадку я продемонструю розрахунки з використанням методу ковзного середнього. Спочатку визначимо середні продажі за попередні 3 місяці і будемо використовувати цю середню величину для прогнозу продажів на наступний місяць. Ось формула:

Середні продажі (K) = (Продажі в місяць t-1 + Продажі в місяць t-2 + Продажі в місяць t-3) / 3

Метод ковзного середнього усереднює дані за попередні періоди, що може не врахувати деякі складні часові тренди та сезонні коливання.

Для точнішого прогнозу потрібно додати нові чинники. Для початку додамо коливання продажів у різні сезони (зима/літо), а також підвищення популярності електроавто за кожен місяць. Так само додамо теоретичну можливість стимуляції ринку від держави як позитивну так і негативну.

$$F = A * (1 + 0,01 * n + 1) * R * L$$

F = прогнозований продаж авто.

A = середні продажі за 3 місяці.

R = коефіцієнтзалежний від пори року. n = різниця в місяцях між відомим місяцем і місяцем, що прогнозується. L = зовнішній стимул для продажів (нові закони/пільги).

$$L = \begin{cases} 1.2 & \text{— позитивний стимул} \\ 1 & \text{— відсутній} \\ 0.8 & \text{— негативний} \end{cases}$$

Для перевірки точності математичної моделі перевірю її на відомих даних продажів авто та порівняю прогноз з фактичними продажами (табл.1).

Таблиця 1

Порівняння прогнозованих даних з фактичними

	Травень	Червень	Липень	Серпень	Вересень	Жовтень	Листопад	Грудень
Фактично	2400	2700	2600	2500	2500	2200	2300	2000
Прогноз	2423	2688	2665	2481	2496	2298	2277	1989

Вдосконалений метод дозволяє з мінімальною похибкою прогнозувати продаж електор авто в Україні. Використовуючи цей метод прогнозуючи продажі на 2023 рік помітно що навіть без додаткового стимулювання від держави ринок авто буде зростати і в червні 2023 року досягне 3,8 тис. авто.

СПИСОК ЛІТЕРАТУРИ:

1. Структура продажів виробників електромобілів в Україні. Офіційний сайт «Укравтопрому» :веб-сайт.URL :<http://ukrautoprom.com.ua>
2. Законопроекти про стимулювання ринку електротранспорту в Україні. Офіційний портал Верховної Ради України : веб-сайт. URL : <https://rada.gov.ua/>
3. Середовище для пошуку статей про електрокари веб-сайт.URL : <https://openai.com/>
4. Звіт про доходи компанії TeslaInc. веб-сайт.URL : <https://ru.investing.com/equities/tesla-motors-income-statement>.
5. Кількість зарядних пунктів по Україні GoogleMaps :веб-сайт.URL : <https://hevcars.com.ua/skolko-zaryadnyh-stantsij-v-ukraine/>
6. Середня заробітна плата по регіонах. веб-сайт.URL : <https://index.minfin.com.ua/ua/labour/salary/average/2020/>
7. Ратнер С. В., Маслова С. С. Державне стимулювання розвитку ринку електричних транспортних засобів: світовий досвід. Фінанси і кредит. 2019. Стр.1281-1299.

ШТУЧНИЙ ІНТЕЛЕКТ В НАВЧАННІ

Мойко Олександр Володимирович

Викладач інформатики

ВСП «Кам'янець-Подільський

фаховий коледж ЗВО «ПДУ»

м. Кам'янець-Подільський, Україна

Анотація. В даній статті розглянуто проблематику появи штучного інтелекту, основні методи і інструменти ШІ для використання ШІ в навчальному процесі. Дана робота має на меті показати роль ШІ в сучасному світі.

Ключові слова. Штучний інтелект, чат GPT, навчальний процес.

Що таке штучний інтелект? Штучний інтелект (ШІ) — це здатність машин симулювати розум та імітувати людські когнітивні здібності. Тобто збирати й адаптувати зовнішні дані, а на їх основі навчатися ухвалювати рішення та робити висновки, як могла би людина. Ключова характеристика ШІ-пристроїв – вміння постійно навчатися, накопичувати знання і успішно застосовувати їх, тобто це здатність до тих дій, які виконує людський мозок. Простіше кажучи, думати і реалізовувати задумане: наприклад, готувати певні коктейлі, керувати транспортними засобами або ставити діагнози людям.

Переваги штучного інтелекту

Переваги штучного інтелекту:

- точність в обробці даних;
- здатність аналізувати велику кількість інформації з великою швидкістю;
- ШІ не потрібен сон і перерва на обід, він не допускає помилок через перевтому;
- використовувати штучний інтелект можна там, де людині

небезпечно перебувати.

Використання машин, які навчаються, і програм може значно скоротити час, фінансові витрати і сприяти продуктивності праці.

Де використовується штучний інтелект сьогодні

Потенціал застосування штучного інтелекту дуже широкий, вже зараз він використовується у багатьох сферах: навчання, медицина, фінанси, промисловість, торгівля і, звичайно, побут людини.

Одним з безкоштовних, а значить доступних до використання видів ШІ є Чат GPT. Чат GPT — це чат-бот від компанії OpenAI, який дозволяє користувачам спілкуватися зі штучним інтелектом. Бот може вести діалог з людиною різними мовами, створювати та перекладати текст, і вирішувати інші текстові завдання. З моменту своєї появи наприкінці листопада 2022 року, чат GPT стрімко набирає популярності. 18 лютого 2023 року міністр цифрової трансформації Михайло Федоров заявив, що ChatGPT розблоковано для використання в Україні. До цього українські користувачі не могли вільно користуватись сервісом. Раніше для реєстрації українцям доводилося застосовувати VPN, а також послуги для прийому SMS на віртуальні закордонні номери. Тепер для використання чат-бота потрібно пройти стандартну процедуру реєстрації через e-mail і номер телефону.

Чи можна використовувати інформацію, яку надає ChatGPT, наприклад, у блозі? На це питання є відповідь від ШІ:

“Звичайно, ви можете використовувати інформацію, яку я надаю у своєму блозі, але важливо пам’ятати, що я не є джерелом первинної інформації. Я базуюсь на даних, які були створені іншими людьми та організаціями.

Я рекомендую перевіряти будь-яку важливу інформацію у джерелі первинної інформації, щоб бути впевненим у її точності. Крім того, використання інформації, яку я надаю, може бути обмеженим законами про авторське право або іншими правовими обмеженнями. Загалом, я сподіваюся, що інформація, яку я надаю, буде корисною для вас, і ви зможете використовувати її для покращення своїх знань та розуміння світу навколо вас.”

Існують також альтернативи ChatGPT, вони відрізняються своїми функціями та унікальними можливостями, деякі з них ще тільки виходять на ринок, але про них вже чуто. Найбільш популярними є Chatsonic, Replika, Bloom, Character AI та YouChat.

Штучний інтелект (ШІ) використовується в навчанні студентів різними способами:

1. Персоналізоване навчання: ШІ може допомогти у персоналізованому навчанні, оцінюванні та зворотному зв'язку, надаючи розуміння поведінки та залучення студентів³.

2. Інструменти для навчання:

- EditGPT: Цей інструмент може виправляти помилки в тексті англійською.
- Consensus: Це величезна наукова база знань на основі ШІ1.
- ExamCram: Цей інструмент може перетворити складні навчальні матеріали на картки та тести для самоперевірки.
- YouTube Summary with ChatGPT: Цей інструмент може перетворити будь-яке навчальне відео або лекцію на текст.
- ChatBA: Цей інструмент може допомогти зробити презентацію.
- Deeraі: Цей інструмент може бути використаний для творчості на уроках.

3. Підтримка в дослідженні: Деякі інструменти штучного інтелекту можуть допомогти студентам зібрати відповідну інформацію або дані, пов'язані з темою есе, спрощуючи процес дослідження.

4. Виявлення плагіату: Порівнюючи вміст есе з величезними базами даних існуючого вмісту, ці служби можуть ідентифікувати потенційні випадки плагіату.

З 1 вересня 2022 року в Україні розпочався пілотний проєкт з оновлення змісту, освітніх ресурсів і підходів до навчання інформатики.

Штучний інтелект (ШІ) може бути використаний викладачами під час викладання інформатики наступними способами:

1. Дослідження середовищ ШІ: Викладачі можуть досліджувати та описувати різні середовища ШІ, що допоможе їм краще розуміти можливості та обмеження цих технологій.

2. Створення навчального контенту: Викладачі можуть використовувати сервіси ШІ для створення навчального контенту зі своєї дисципліни.

3. Використання ШІ у викладацькій діяльності: Викладачі можуть описати методику застосування обраних сервісів ШІ у своїй викладацькій діяльності.

Ці інструменти можуть допомогти вчителям та студентам полегшити процес навчання та зробити його більш ефективним.

ВИКОРИСТАНА ЛІТЕРАТУРА:

1. Засоби штучного інтелекту: навч. посіб. М-во освіти і науки України, Нац. ун-т «Львів. політехніка». — Львів: Вид-во Львів. політехніки, 2014.

2. Мороз О. Штучний інтелект // Філософський енциклопедичний словник. — Київ : Абрис, 2002. — С. 727.

3. Системи штучного інтелекту: навч. посіб. — Львів: Магнолія-2006, 2013.

4. Кузьменко Б.В., Чайковська О.А. Системи штучного інтелекту: Навч.посібник.-К.:Альтерпрес, 2006.

5. <https://bing.com/search>.

6. <https://www.unite.ai>.

7. Етичні міркування використання ШІ в академічних цілях. <https://www.unite.ai/uk/ethical-considerations-of-using-ai-for-academic-purposes/>.

8. Потенціал ШІ у вищій освіті. <https://nubip.edu.ua/node/126807>.

9. Потенціал штучного інтелекту в освіті | УНІАН. <https://www.unian.ua/economics/other/10928438-potencial-shtuchnogo-intelektu-v-osviti.html>.

МОДЕЛЮВАННЯ БІОМЕТРИЧНОЇ ІДЕНТИФІКАЦІЇ ОСОБИ ЗА ЇЇ ЗОБРАЖЕННЯМ НА ОСНОВІ АЛГОРИТМУ EIGENFACE

Сафіюлін Олександр Олександрович

студент

Степанова Наталія Іванівна

доц., канд. фіз.-мат. наук

Дніпровський національний університет
імені Олеся Гончара

Анотація: Об'єктом дослідження даної роботи є використання методів лінійної алгебри та статистики для розпізнавання облич. Метою роботи було розробка програмної реалізації, аналіз та оцінка ефективності та застосовності методу Eigenface.

Ключові слова: метод Eigenface, метод власних облич, задача розпізнавання облич, лінійна алгебра, комп'ютерне бачення, власні значення та власні вектори, система контролю та керування доступом.

Вступ. Питання безпеки, контролю санкціонованого доступу та захисту персональних даних залишаються актуальними протягом століть. Проте, разом з розвитком технологій виникають нові виклики, такі як захист приватності та запобігання можливостей підробки. Ці загрози завжди були і будуть актуальними, незважаючи на загальний рівень людського прогресу. Тому постійне вдосконалення систем безпеки стає критично важливим для забезпечення їхньої ефективності та надійності. Системи біологічної ідентифікації особи у цьому сенсі завжди йтимуть в ногу з часом.

Метод Eigenface є одним з найпопулярніших та ефективних методів ідентифікації за зображенням обличчя. Він базується на аналізі головних компонент та дозволяє представити обличчя у вигляді власних векторів, відомих як власні обличчя (з англ. – eigenface). Кожне обличчя може бути розкладене на лінійну комбінацію цих власних векторів, що дозволяє зберігати

інформацію про його унікальні риси.

Одним з основних переваг методу Eigenface є його широкий спектр застосувань. Він може бути використаний у системах безпеки для контролю доступу, розпізнавання криміналістичних даних та в інших ситуаціях, де важлива ідентифікація особи.

Даний підхід до розпізнавання обличч намагається захопити зміни в колекції зображень обличч і використовувати цю інформацію для кодування та порівняння окремих зображень у цілісному вигляді, що є відмінною рисою цього методу. Основна ідея методу полягає в тому, щоб представити фото, яке зображує обличчя людини, як лінійну комбінацію набору базових зображень, які називаються «власні обличчя». Якщо ми можемо знайти оптимальні власні обличчя, то ми можемо побудувати векторний простір на основі них. Очевидно, що таким чином можна створити проєкції вхідних зображень на цей векторний простір, тим самим представивши ці зображення у вигляді лінійної комбінації власних обличч. Оптимальний вибір власних обличч є найбільш принциповим питанням у цьому методі. Важливо вибрати такі компоненти, які захоплюють найбільш корисні відмінні риси вхідних навчальних зображень, усунувши при цьому дегенеративні або загальні ознаки.

Мета. Метою даної роботи є дослідження та порівняльний аналіз існуючих методів для створення системи біометричної ідентифікації особи, з фокусом на методі розпізнавання обличч Eigenface. Крім того, необхідно реалізувати зазначений метод на мові програмування C++ у вигляді консольного додатку з використанням бібліотеки OpenCV.

Результати та обговорення. У процесі досягнення поставленої мети було проведено дослідження відмінностей, переваг та недоліків різних біометричних параметрів, які використовуються в системах ідентифікації. Також було вивчено різні підходи до створення систем контролю та управління доступу, які використовуються й досі. Було розроблено програму, яка дозволяє провести навчання алгоритму Eigenface на вибраному наборі зображень для подальшого перевикористання отриманих даних для розпізнавання обличч. Було

вивчено слабкі сторони алгоритму та застосовані спроби вдосконалити метод. У ході вивчення було розглянуто математичне обґрунтування та докази методів, що використовуються в алгоритмі розпізнавання осіб Eigenfaces. Здійснено ознайомлення з перспективами використання цього методу в інших сферах життя (наприклад, медицини, фінансів, криміналістики тощо). Була застосована модифікація методу, яка використовує особливий оптимізований підхід у задачі пошуку власних значень та власних векторів матриці коваріації.

Висновки. Згідно з результатами, можна зробити висновок про високу ефективність цього методу у вирішенні задачі біометричної ідентифікації на добре підготовлених вхідних даних, хоча алгоритм здатний давати правильні результати при незначних відхиленнях (наприклад, при невеликій зміні освітлення або незначній зміні пози). Тим не менш, рекомендується уніфікувати вхідні зображення для досягнення максимальної ефективності. Метод Eigenface показав себе гідним варіантом для застосування у простих системах біометричної ідентифікації особи.

GEOGRAPHICAL SCIENCES

КОНЦЕПТУАЛЬНІ ОСНОВИ БІОГЕОФІЗИКИ, ЯК САМОСТІЙНОЇ НАУКИ

Когут Василь Іванович

магістрант групи мСОПН-23 Тернопільського національного педагогічного університету ім. В. Гнатюка

Анотація: у статті проаналізовано історію становлення біогеофізики, як самостійної науки. Визначено особливості сучасних досліджень біогеофізики, які здебільшого ґрунтуються на спостереженнях і представляють лише емпіричні зв'язки між структурними елементами природнього середовища. Подається літературний огляд теоретико-методологічних підходів зарубіжних та вітчизняних науковців, щодо розкриття біогеофізики.

Ключові слова: біогеофізика, геофізика, біофізика, концепції, методологія.

Вступ. Одноклітинні мікроорганізми поширені повсюдно на нашій планеті від ризосфери до поверхні Мохоровичича, від поверхні вод океану до його глибин, від гідротерм до льодовиків. Саме вони зіграли важливу роль у еволюційних процесах, що відбувалися на Землі, здійснивши трансформацію географічної оболонки, зокрема атмосфери, сприяли розвитку біогеоценозів, стали поштовхом до появи кругообігу речовин та утворенню мінералів протягом геологічних епох, що досить добре дослідили та висвітлили у своїх роботах Хіберт, Ф.К., Беннетт, Р.С. (1992) [10], Макмехон Дж.(1992) [11], Бенфілд Дж. Ф. (1999) [12], Ерліх В. К. (1998) [13], Конхаузер К. (2007) [14], Тейлор Дж.В. (1990), Каннінгем Дж.Б. (1991) [3], Вандевівер П. (1992), Бавей П.(1998) [9], Зайферт Д., Енгесгард П. (2007) [8], Бровеллі С. Н. (2009) [7] та ін.

Присутність мікроорганізмів у геологічному середовищі відображає глибокий вплив, як на них самих, так і на їх фізичні властивості у довкіллі, що підкреслює їхню важливість у дослідженні взаємодії мікробів із геологічним середовищем у геомікробіологічних дослідженнях, однак роль мікроорганізмів у зміні фізичних властивостей підземних шарів визнається лише зараз і наразі не повністю зрозуміла [12]. Таким чином зростає інтерес до дослідження взаємозв'язків між біологічними взаємодіями з геологічним середовищем та потенційними змінами геофізичних властивостей поверхні планети, що призвело до розвитку нового, маловисвітленого напрямку в геофізиці- біогеофізики, як самостійної науки, що і обумовлює актуальність її розкриття [10].

Ціль роботи. Охарактеризувати біогеофізику, як самостійну науку, що розглядає вплив фізичних явищ на живі організми в контексті їх територіального поширення.

Основними завданнями роботи є: 1) ознайомлення із основними напрямками біогеофізики та її історією становлення; 2) вивчення різних концептуальних природничо-наукових засад для узагальнюючих висновків, щодо усвідомлення основних напрямків розвитку науки 3) здійснення літературного аналізу науково-методологічного апарату біогеофізики; 4) створення підґрунтя для прогнозування подальших тенденцій розвитку науки.

Об'єкт дослідження: концептуальні основи біогеофізики. Предмет: особливості науково-методологічних підходів, щодо комплексної характеристики біогеофізики, як самостійної науки [10].

Матеріали і методи. Біогеофізичні дослідження є досить комплексними, через що вони широко поширені серед різних міжнародних наукових союзів, зокрема у Міжнародному геодезичному і геофізичному союзі (МГГС), що вивчає глобальні питання в межах міжнародних заходів і програм із вивчення Землі. Біогеофізичні дослідження в нашій державі проводяться в Інституті геофізики ім. С. І. Субботіна НАН України та в Інституті прикладних проблем фізики і біофізики НАН України.

В роботі були застосовані такі методи: 1) емпіричного дослідження

(порівняння та опису); 2) методи теоретичного пізнання (формалізація та сходження від абстрактного до конкретного); 3) загальнологічні методи і прийоми дослідження (аналіз, синтез, абстрагування, узагальнення, дедукція, моделювання, системний підхід) [9].

Результати та обговорення. Розуміння біогеофізики, як окремого наукового напрямку, розкривається через означення самого поняття «біогеофізика», що в поглядах вітчизняних та світових науковців суттєво відрізняється [8]. Так, Мусієнко М. М. (2002) у праці «Екологія. Охорона природи» дає визначення біогеофізики, як галузі науки, що досліджує біофізичні процеси в ценозах, які розгортаються у певних геофізичних полях, одним із чинників яких є іонізуюча радіація. В свою чергу біогеофізика разом із радіаційною біогеоценологією досліджують закономірності міграції радіоактивних ізотопів у природних біогеоценозах [6].

Мамчур Т. В. (2022) у праці «Методичні рекомендації до виконання лабораторних робіт з біологічного моніторингу» зазначає, що біогеофізика є галуззю геофізики, яка досліджує фізичні процеси, пов'язані з життям, зокрема — вивчення закономірностей міграції речовин та енергії в біогеоценозах [5].

Найбільш вичерпним поняттям є визначення Естелли А. та Слейтер Л. Д. (2009), що висвітлене у статті «Біогеофізика: вплив мікробних процесів на геофізичні властивості мілководних надр», згідно якого: «Біогеофізика — це мультидисциплінарна наука про Землю, що займається вивченням геофізичних ознак взаємодії живих мікроорганізмів із геологічним середовищем та обумовлена застосуванням основних законів природи (зокрема фізичних), для пояснення усіх функціональних процесів у просторі та часі».

Біогеофізика, в системі природничих наук, фундаменталізована на стику геофізики та біофізики і взаємопов'язана із геомікробіологією, біогеологією, палеогеографією, біогеографією, біотехнологіями, молекулярною фізикою, геомікробіологією тощо [10].

Сьогодні біогеофізичні дослідження, активно використовують методи:

геофізичних вимірювань для визначення фізичних властивостей надр Землі (мінералів гірських порід); біофізичних вимірювань для виявлення в них різноманітних мікроорганізмів (бактерій, вірусів) [4].

Найпоширенішими біогеофізичними методами є: електрометрії, сейсмометрії та гравіметрії, магнітометрії, сейсмічні, спонтанного потенціалу; ядерні та термометричні методи. Усі вони дозволяють створювати комплексний набір даних з деякими унікальними перевагами, яких не мають звичайні методи дослідження мікробіології й геобіології, даючи можливість проведення вимірювань за допомогою сучасних технологій [3]. Однак складність систематизації даних, а також точність та похибки у вимірюваннях є проблемами сучасних біогеофізичних досліджень. Вдосконалення методології з вимірювання іонних струмів, електричних потенціалів, електропровідності, діелектричних властивостей, спектральних характеристик є важливим джерелом при розв'язанні багатьох проблем сучасної науки [2].

Багатовекторний підхід у застосуванні різнопланових методів забезпечив зміну парадигми біогеофізичного мислення у бік комплексного дослідження усіх процесів, що відбуваються в географічній оболонці. Нова галузь відкриває унікальні можливості для міждисциплінарного співробітництва між геофізиками, інженерами-екологами, геобіологами, біотехнологами, палеогеологами, астробіологами тощо [7].

Об'єктом біогеофізики виступає біоценоз. Предметом- структура і динаміка живих співтовариств (біоценозів) і процеси кругообігу речовин і енергії, що відбуваються в них [9].

Основними завданнями біогеофізики є: 1) вивчення геофізичних ознак мікроорганізмів; 2) підбір способів використання геофізичних методів для розуміння перетворень у доквіллі речовин і енергії; 3) окреслення методів використання геофізики для розуміння біогеофізичних процесів; 4) розробка новітніх біогеофізичних методів для визначення швидкості метаболічної активності біомаси та для дослідження мікроорганізмів в екстремальних умовах доквілля (глибинах океану, жерлах вулкану, полярних широтах, космічному

просторі) [3].

Визначити найважливіші напрямки розвитку біогеофізики та розробити певний прогноз упровадження нових технологій, допоможе вивчення історії цієї науки. Біогеофізика почала свій розвиток на початку 60-х років ХХ століття, завдяки досягненням геофізики з одного боку, і біофізики з іншого [8], вона виділилась в самостійну науку (табл. 1).

Таблиця 1

Історичні передумови становлення біогеофізики як, самостійної науки (за Естеллою А. та Слейтер Л. Д.) [10]

№	Роки:	Науковці:	Здобутки та досягнення:
1.	1960	Бернер Б.	описав застосування методів електронного потенціалу для дослідження хімії сульфідів, пов'язаної з мікробною активністю в морських відкладах
2.	1963 1978	Вайн Ф. Метюз Д.	за допомогою магнітних геофізичних даних вивели гіпотези, щодо особливостей поширення серединно-океанічних хребтів на морському дні
3.	1997	Бермехо Р.	вказує, що біогеофізика, як самостійний науковий напрям, почала свій розвиток із екологічної геофізики, а геофізичні вимірювання були лиш частковими індикаторами біодеградації, яка відбувалася в середовищах, забруднених вуглеводнями
4.	1990	Мазак О.	здійснює подальші дослідження, донних осадів морів і океанів Землі, в яких виявив шкідливі для довкілля речовини, поява яких спричинена антропогенною діяльністю
5.	1998	Саук В. А.	проводить визначення аномалій провідності у окислювально-відновних процесах навколишнього середовища під впливом мікроорганізмів, що значно збільшило інтерес до використання геофізики для дослідження біологічної взаємодії з геологічним середовищем
6.	2005	Вільямс Дж. М.	визначив, що біогеофізичні технології дозволяють покращувати розуміння поживних речовин та кругообігу елементів, спричинених аеробними та анаеробними перетвореннями
7.	2006	Атеквана Е. А., Де Джонг Дж. Т.	вважають, що біогеофізичні методи допомагають у дослідженнях біодеградації та є корисними для біоінженерії ґрунтів, а також для мінімізації наслідків землетрусів
8.	2007	Девіс Д. Д.	виокремив значення біогеофізичних технологій для виявлення росту мікробів і утворення біоплівки
9.	2009	Карлут Дж.	розширив розуміння гіпотези впливу мікробної трансформації на намагнічення дна океану
10.	2009	Слейтер Лі Д.	вивчає за допомогою біогеофізичних методів глибини океанів, кріосфери та космічного простору
11.	2010	Хаббар Д.	займається оцінкою гідрологічних об'єктів природи та біотрансформації на рекультивацийних ділянках
12.	2017	Продан А.І.	досліджує біофізичні функції клітинної стінки
13.	2019	Маккей Д.	розробляє нові методи у дослідженні космосу та пошуку позаземного життя

Сьогодні активним розвитком науки займається Американський геофізичний союз, який розширив межі вивчення біогеофізики, яка дозволяє забезпечити можливість досліджувати геомікробні процеси поза лабораторією,

у просторових масштабах за допомогою геохімічних, або мікробіологічних методів, тому більшість сучасних опублікованих біогеофізичних досліджень базуються на спостереженнях і представляють лише емпіричні зв'язки між мікробними та геофізичними змінними [10].

Для глибшого розуміння концептуальних біогеофізичних основ, необхідно окреслити головні блоки сучасних законів, теорій та концепцій, що лежать у підґрунті глибшого наукового осягнення напрому.

Сучасні астрономічні дослідження у космології розробляють моделі походження і розвитку Всесвіту. Новітні космологічні моделі дозволяють пояснити закони появи та розвитку Всесвіту, формулюючи уявлення про його біогеофізичну структуру, як єдиного цілого в рамках певних концептуальних положень. Зокрема такими є концепції про еволюцію і будову галактик, що покликані розв'язати питання походження матеріально-речовинних субстанцій Всесвіту з біогеофізичної точки зору. Сучасні дослідження підтверджують, що з космічних тіл галактик відбувається безупинне вивільнення різних речовин і чим більша їх маса, тим більш складні атоми речовин можуть синтезуватись.

Щодо біогеофізичної морфології зірок існують такі основні концепції походження небесних тіл: 1) концепція небулярної моделі утворення (за П'єром Лапласом та Імануїлом Кантом). Згідно неї планети та зорі сформувалися з космічного пилу шляхом поступового стиснення первісної туманності [7].

2) концепція газопилової холодної хмари - за якої відбулось утворення твердих тіл (за Шмідтом О.Ю.), що на сьогодні досліджується спектральним аналізом.

Біогеофізика розглядає речовину та енергію, простір і час, в теорії відносності. Оскільки час та простір являються фундаментальними формами існування матерії, це дозволяє ототожнювати їх розташування один відносно іншого, як закономірну координацію змінюваних явищ. Де характеристиками простору виступають однорідність та ізотропність.

Біогеофізика розглядає такі положення простору: 1) положення Ньютона І. про те, що простір незмінний, як вмістилище матерії; 2) Положення

Лейбніца Г.- простір, функції якого зв'язані з властивостями тіл, що знаходяться в матерії. 3) Положення Ейнштейна А.- матерія впливає на властивості простору і часу [13].

Ці положення дозволяють узагальнити теорію відносності двома законами: 1)збереження маси; 2) збереження енергії.

Цікавим у контексті біогеофізики є фізична теорія квантової механіки, що встановлює спосіб опису і закони руху на мікрорівні (за Планком М.). Згідно якої в дослідженні мікросвіту у біогеофізиці стали принципово нові положення: 1) кожна елементарна частка має хвильові та корпускулярні властивості; 2) речовини здатні переходити у випромінювання (анігіляція частки й античастки дає фотон, тобто квант світла); 3) з певною імовірністю можливо спрогнозувати імпульс та положення елементарної частки; 4) достовірні показники можливі лиш у великому скупченні часток; 5) засіб, яким досліджується мікросвіт, впливає на нього.

Також біогеофізиками досліджуються чотири основних фізичних взаємодії, що визначають структуру нашого світу: слабкі, сильні, гравітаційні, електромагнітні.

У еволюційному аспекті важливими продовжують залишатися: синтетична теорія еволюції, принцип уніформізму Лайеля Ч. (1865), еволюційна гіпотеза Дарвіна Ч. (1839), Коеволюційні погляди Кропоткіна П.А. (1919), Гіпотеза Геї Лавлока Дж. (1979) [11].

Біогеофізика, досліджуючи ареали поширення живих організмів, розглядає кількісні і якісні показники перерозподілу речовин та енергії, де значну роль відіграє принцип рівноваги, а також механізм гомеостазу, за допомогою яких організм здатний підтримувати сталість параметрів внутрішнього середовища, протидіючи зовнішнім впливам, на постійному рівні, що забезпечує нормальне життя та еволюцію.

Не менш важливе значення для біогеофізики відіграють такі основні закони, принципи та концепції, як: 1) закон мінімуму Лібіха- обмежує розвиток лише той фактор, якого недостатньо; 2) закон толерантності- надлишок

будь-якого фактору (тепло, світло, вода) здатний обмежити поширення виду;

3) принцип конкурентного виключення- два види, що займають одну екологічну нішу, не можуть довго співіснувати в одному ареалі; 4) аксіома адаптованості Дарвіна Ч.- за якою кожен організм (вид) адаптований до певної, специфічної для нього сукупності умов існування (екологічної ніші); 5) принцип гетеротрофної утилізації продуктів автотрофного метаболізму; 6) концепція біосфери-ноосфери В. І. Вернадського [7].

Біогеофізика розглядається й крізь призму геофізичної теорії цілісності, (радіальних зв'язків між компонентами), що пояснюється взаємозв'язком геосфер і її частин, в системі яких не можна змінити одне, не впливаючи на все інше. Отож спільні зусилля біогеофізичних концепцій спрямовані на оптимальну територіальну організацію і розселення живої речовини, без збитку для довкілля, на яке впливають фізичні чинники [14].

Висновки. Отже, біогеофізичні дослідження вказують на взаємозв'язки між біологічною взаємодією з геологічним середовищем та потенційними змінами геофізичних властивостей у природі. Біогеофізичні методи можуть бути використані для оцінки та покращення розуміння усіх функціональних процесів, що відбуваються на планеті та можливості їх застосування для пошуку життя в екстремальних середовищах. Майбутні біогеофізичні дослідження повинні стосуватись вирішення комплексного ряду питань, як на локальному (вивчення мікробної активності), так і на глобальному (вивчення впливу геоморфологічних факторів на живу речовину, що обґрунтовано фізичними законами).

СПИСОК ЛІТЕРАТУРИ:

1. Білецький В. С. Мала гірнича енциклопедія : у 3 т. за ред. Д.: Донбас, 2004. 640 с.
2. Вижва С. А. та ін. Ядерна геофізика : підручник для студ. геологічних спец. вищ. навч. закладів. К. : Вид-во КНУ ім. Т. Шевченка, 2012. 607 с.
3. Журнал геофізичних досліджень - Biogeosciences URL:

<https://agupubs.onlinelibrary.wiley.com/journal/21698961>.

4. Літнарлович Р.М. Біофізика. Медична фізика, теоретична і прикладна фізика. МЕНУ, Рівне, 2011. 188 с.

5. Мамчур Т.В. Методичні рекомендації до виконання лабораторних робіт «Біологічний моніторинг» (для студентів початкового рівня вищої освіти (короткий цикл) за спеціальністю 091 Біологія). Умань: УНУС, 2022. 231 с.

6. Мусієнко М.М., Серебряков В.В., Брайон О.В. Екологія. Охорона природи: словник-довідник. К.: Знання, 2002. 550 с.

7. Уманський НУС. Концепції сучасного природознавства. <https://ecology.udau.edu.ua/assets/files/022.pdf>.)

8. Alota V., Atekvana E., Sauk V. A., Verkema D. D., Tymchasovi heofizychni syhnatury vid masovoi remediatsii zabrudnennia, Heofizyka. No74, 2009. S.113 –123

9. Atekvana E. A., Verkema D. D., Bioheofizyka: vplyv mikrobykh protsesiv na heofizychni vlastyvoli milkovodnykh nadr, Appl. hidroheofiz. No71, 2006. S.161 – 193.

10. Estella A., Sleyter, L., «Bioheofizyka: novyy rubizh u doslidzhenniakh nauky pro Zemliu». Ohliady heofizyky. tom. 47, vyp. RG4004. Bibcode: 2009. 47s.

11. Khabbard S., Vil'iams K., Konrad M., Faybishenko B., Peterson Dzh., Chen Dzh., Lonh P., Khazen T., Heofizychnyy monitorynh hidrolohichnykh i bioheokhimichnykh transformatsiy, pov'iazanykh z bioremediatsiieiu, Navkolysnie seredovyshche ta tekhnolohii. No42, 2008. S. 3757 – 3765.

12. Schön, JH, Handbook of Geophysical Research: Seismic Exploration, vol. 18, Physical Properties of Rocks: Fundamentals and Principles of Petrophysics , , Elsevier, New York . 1996. 583 p.

13. Sleyter L., Estella A. «Bioheofizyka». Entsyklopediia heofizyky tverdoi zemli. Seriia «Entsyklopediia nauk pro Zemliu». 2011. S. 25–29.

14. Stud.com. Theory and methodology of geographical science. https://stud.com.ua/106061/geografiya/kontseptsiya_fizichnoyi_geografiyi.

GEOLOGICAL AND MINERALOGICAL SCIENCES

УДК 556:504.4.064.4

ПРОЯВИ ШКІДЛИВОЇ ДІЇ ВОД В МЕЖАХ НАСЕЛЕНИХ ПУНКТИВ ДИВІЗІЙСЬКОЇ ОКРЕМОЇ ТЕРИТОРІАЛЬНОЇ ГРОМАДИ БІЛГОРОД-ДНІСТРОВСЬКОГО РАЙОНУ ОДЕЩИНИ

Медведєва Ольга Олегівна,

м.н.с.,

ДУ «НІЦ РПД НАН України»

м. Київ, Україна

Медведєв Олег Юрійович,

к.геол.-мін.н.,

Басейнове управління водних ресурсів
річок Причорномор'я та нижнього Дунаю

м. Одеса, Україна

Анотація: В роботі проведено оцінку наявності та стану шкідливої дії вод в населених пунктах південно-західного регіону України, а саме в межах одинадцяти населених пунктів Дивізійської окремої територіальної громади (ОТГ) Білгород-Дністровського району Одеської області. Визначені причини і наявність підтоплення, затоплення і забруднення перших від поверхні водоносних горизонтів з урахуванням зміни клімату. Проведена оцінка наявності і сучасного стану дренажних систем в межах населених пунктів.

Ключові слова: підтоплення, затоплення, забруднення водних джерел гранично допустимі норми, дренаж, рівень ґрунтових вод.

Шкідлива дія вод відноситься до важливих еколого-соціально-економічних проблем, які потребують постійної уваги і

вирішення, і включає в себе три основні напрямлення: підтоплення, затоплення, забруднення поверхневих і підземних водних джерел.

Підтоплення це інженерно-геологічний процес, який має прояви у певних умовах природного середовища внаслідок спільного впливу причин і факторів, як природного, так і техногенного походження, коли за розрахунковий період часу відбувається збільшення вологості ґрунтів або підняття рівня ґрунтових вод до граничних значень, за якими порушуються умови будівництва й експлуатації будинків та споруд, відбувається пригнічення та загибель зелених насаджень, засолення та заболочування земель сільськогосподарського призначення [1]. Підтопленнями вважаються території, в межах яких під впливом природних або техногенних факторів відбувається насиченість водою поверхневого шару ґрунтів, що викликає негативні зміни геологічного середовища (заболочення, вторинне засолення земель, їх просідання тощо), внаслідок чого народне господарство зазнає економічних, соціальних та екологічних втрат [2].

Затоплення, в свою чергу, це утворення вільної поверхні води на ділянці території внаслідок підвищення рівня водотоку, водойми, накопичення поверхневих вод у низинах рельєфу [1]. В цілому затоплення – це тимчасове покриття території водою під час повені чи паводка, а також затоплення, спричинені гірськими потоками, морськими змінно-нагінними явищами, за винятком, зворотними водами [3].

Будівництво дренажних систем є кардинальним, а іноді єдиним можливим, засобом для мінімізації наслідків підтоплення і затоплення населених пунктів (НП) і земель різноманітного призначення. При цьому відкритий дренаж може мінімізувати як підтоплення так і затоплення. Тоді як закритий – тільки підтоплення. Але разом з цим необхідно мати на увазі те, що в межах НП для забезпечення своїх господарсько-побутових і питних цілей населення використовує ґрунтові водоносні горизонти. Тому в таких НП доцільно будувати недосконалий тип дренажу, тобто розкривати і відводити ґрунтовий потік не повністю.

За часів СРСР при будівництві основної кількості зрошувальних систем, була закладена упереджувальна мережа дренажних систем, переважно закритого типу, як на зрошуваних масивах так і в деяких НП. В межах ділянки, яка розглядається в даній роботі, був закладений дренаж в селі Кочкувате - закритого типу; в селі Рибальське - комбінованого типу (закритий + відкритий); в селах Жовтий Яр і Вишневе – відкритого типу. Дренаж був призначений для відведення води з масивів зрошення Дунай-Дністровської зрошувальної системи (ДДЗС) і зниження рівня ґрунтових вод. Переважно це закритий дренаж з глибиною залягання дрен від 1,7 до 2,5м. За період активного зрошення (до 2000р.) в більшості був «сухим». В с. Рибальське, в період будівництва ДДЗС, були закладені закриті дрени, які осушили наявний на той час водотік який протікав через центральну частину НП з північного сходу на південний захід. В південній частині НП і за межами села закритий дренаж переходить в відкритий колектор, в гирлі котрого побудована дренажна насосна станція (ДНС), яка не працювала жодного дня. Відводити воду планували в ставок і далі в озеро-лиман Мартаза. На даний час дренаж зруйнований і не працює (Рис. 1).



А

Б

В

Рис. 1. Дренажно-скидна система в с.Рибальське (А- дренажний колодязь, Б – дренажна насосна станція, В – гирло відкритого каналу).

В селі Кочкувате з півночі на південь прокладений закритий колектор, який повинен відводити надлишки води з зрошувальної системи в озеро-лиман

Будури. На даний час дренаж майже зруйнований і не працює (Рис 2). Деякі колодязі населення використовує як криниці для вирішення господарсько-побутових потреб.



А

Б

В

Рис. 2. Дренажно-скидна система в с. Кочкувате (А, В- дренажний колодязь, Б – гирло виходу дренажу).

Вздовж південно-західної околиці с. Жовтий Яр і східної околиці с. Царичанка протікає водотік Царичанка (за іншими даними Глибокий), русло якого використовували як відкритий скидний колектор. В гирлі була побудована відкачуюча насосна станція (ВНС). Відведення води відбувалося в озеро-лиман Карачаус. На даний час ВНС зруйнована і не працює (Рис 3).



А

Б

В

Рис. 3. Дренажно-скидна система біля с. Жовтий Яр і Царичанка (А- відкритий скидний канал, Б – дренажна насосна станція, В – гирло виходу дренажу).

Через с. Вишневе з північного сходу на південь, в руслі пересохлого водотоку без назви, побудований відкритий колектор для відведення надлишків води при поливах. Скид води відбувався в Трихатський ставок і далі в озеро-лиман Магалецьке. Після припинення зрошення в 2000 році колектор знаходиться практично без води (Рис. 4).



А

Б

В

Рис. 4. Дренажно-скидна система в с. Вишневе

(А, Б - відкритий скидний канал, В – пригирлова частина дренажу).

На території піддослідних ділянок шкідлива дія вод проявляється у вигляді підтоплення, забруднення поверхневих і підземних водних джерел та затоплення.

В *Дивізійській ОТГ* площа НП становить 1685,2га на якій знаходиться 2508 будинків і споруд. Рівні ґрунтових вод (ГВ) знаходяться в інтервалах – від 1,3м до 17,0м, в більшості НП більше 2-3 м. Процеси *підтоплення* за період роботи і аналізі попередніх років проявлялися тільки в с.Дивізія. Площа підтоплення не перевищує 22га і приурочена до долини р.Хаджидер в якій садиби відсутні. Потенційне підтоплення спостерігалось в п'яти НП (Рибальське, Балабанка, Дивізія, Кочкувате, Царичанка) на площі 26га в яку потрапляло 33 садиби. Дренажні системи відмічені в межах чотирьох НП (Рибальське, Вишневе, Кочкувате, Жовтий Яр), але на даний час вони знаходяться в незадовільному стані.

Дослідження *гідрохімічного стану* ґрунтових вод здійснювалося в ста десяти пунктах. Мінералізація змінюється в межах НП від 0,98 до 20,6 г/дм³,

при середніх значеннях 3,03-9,05 г/дм³. В переважній більшості за показником мінералізації води відносяться до сильно солонуватих. В хімічному відношенні переважають хлоридно-сульфатні і хлоридні води з строкатим катіонним складом з переважанням в катіонному складі іону натрію, рідше - магнію. За водневим показником води лужні з показниками 7,00-8,75. В більшості НП ГВ характеризуються значним природнім вмістом сульфатів (603-9890 мг/дм³). Високий вміст хлоридів (408-2659 мг/дм³) фіксується в 9 з 11 НП ОТГ. Високий вміст цих двох компонентів зумовлює перевищення гранично допустимих концентрацій (ГДК) для питних вод від 0,1 до 18,8 раз по вмісту сульфатів і 0,1-6,6 по вмісту хлоридів. Значний вміст нітратів зумовлює перевищення ГДК відносно цього компоненту. Перевищення ГДК по вмісту нітритів спостерігалось тільки в двох НП (Вишневе, Дивізія) і становило 0,4-0,55 раз. По вмісту нітратів коливання ГДК відмічалось в значних межах – від 0,1 до 93,0 раз і виявлено практично в усіх НП за виключенням с. Царичанка. Значний вміст іонів магнію і кальцію за загальною жаркістю відносить воду в більшості криницях до дуже жорсткої. Явище *затоплення*, особливо часто почало спостерігатися вже на початку ХХІ століття. Цьому сприяють не тільки зміни погодно-кліматичних умов, геологічна і геоморфологічна будова території, але й безвідповідальна господарська діяльність населення. Окрім цього піддослідна територія знаходиться не відокремлено і часто на це явище впливають чинники за її межами. Випрямлення річок привело до знищення такого елементу річки як заплава, що на перший погляд унеможливує виникнення затоплення. Але замулення, заростання водною рослинністю і засмічення русел річок і гідротехнічних споруд на них сповільнює прохід вод спричиняючи вихід води і затоплення територій. Періодичні затоплення спостерігалися в 4 селах, а саме в Дивізії, Жовтому Яру, Кочкуватому, Рибальському. Найчастіше затоплення проходить наприкінці зими, навесні. Цьому сприяють переважно погодно-кліматичні умови, а саме температура повітря (максимальні і мінімальні показники) і ґрунто-підґрунтя та кількість опадів (кількість днів з опадами). В зимовий період кількість днів з опадами найбільша, а чергування

від'ємних і додаткових температур повітря сприяють таненню снігу. В свою чергу від'ємні температури на поверхні ґрунту унеможливають швидке просочення води в ґрунтові водоносні горизонти. В інші пори року затоплення проходять в період випадання опадів у вигляді злив від 50 і більше мм за добу про що свідчить аналіз публікацій [4, 5] і метеорологічних даних

Розглянувши вище наведений матеріал можна зробити наступні висновки:

1. Умови формування рівневого режиму ГВ на піддослідній території неоднорідні і визначаються багатьма факторами. Головні з них – ступінь природної дренажності, взаємозв'язок водоносних горизонтів, глибина їх залягання.

2. Дані про особливості формування рівневого режиму ГВ свідчать про те, що інтенсивний розвиток зрошення сприяв поповненню запасів цих вод, збільшенню гідростатичних напорів. Повністю припинення зрошення на Дунай-Дністровській ЗС привело до падіння рівнів ГВ і зменшенню їх запасів.

3. Загальна площа підтоплених територій не перевищує 22 га і знаходиться в межах села Дивізія. Потенційно підтоплювана територія відмічається на площі до 26 га в межах ще чотирьох НП.

4. Хімічний склад ГВ пов'язаний з багатьма процесами: живленням і витратою їх, підлучення солей в зоні аерації при підйомі рівня ГВ, переходом солей в тверду форму після насичення розчину, впливом солей при інфільтрації тощо. Води строкатого аніонного і катіонного складу. Перевищення ГДК по вмісту сульфатів і хлоридів змінюються в межах від 0,1-18,8 і 0,1-6,6 раз відповідно. Хоча слід зазначити, що таке співвідношення вказує не на забруднення, а на природний стан вод в південному регіоні.

5. Нітрити і нітрати є одним з основних показників техногенного забруднення. Їх поява в воді в тих чи інших кількостях безумовно впливає не тільки на екологічний стан довкілля, а і на життєдіяльність людини. Перевищення ГДК по вмісту нітритів фіксувалося в поодиноких випадках і не перевищувало в середньому 0,5 раз. Нітрати перевищували ГДК практично у

всіх пунктах в 0,1-93,0 рази.

6. Затоплення як один з проявів шкідливої дії вод має місце на піддослідній території і періодично може проявлятися в 4 НП. Найчастіше проходить наприкінці зими і навесні і залежать від температурних показників повітря, ґрунту та кількості діб з опадами. Рідше - влітку і восени при кількості опадів більше 50 мм за добу. Затопленню сприяють погодно-кліматичні умови, стан ГТС в межах і за межами НП. Загальна площа затоплення в межах дослідних ділянок може становити 365 га.

7. Існуючі дренажні системи знаходяться в незадовільному стані і не сприяють поліпшенню дії шкідливих вод, а їх відновлення економічно недоцільне.

СПИСОК ЛІТЕРАТУРИ

1. ДБН В.1.1 -25-2009. Захист від небезпечних геологічних процесів, шкідливих експлуатаційних впливів, від пожежі. Інженерний захист територій та споруд від підтоплення та затоплення. Мінрегіонбуд України. Київ, 2010. 52 с.

2. Рекомендації щодо попередження підтоплення сільських населених пунктів і сільгосподарських угідь. Київ: Державний комітет України по водному господарству. 2005. 26с.

3. А. В. Яцик, Ю. М. Грищенко, Л. А. Волкова, І. А. Пашенюк. Водні ресурси: використання, охорона, відтворення, управління: підручник. Київ: Генеза, 2007. 360 с. ISBN 978-966-504-708-7.

4. Рекомендації щодо попередження підтоплення сільських населених пунктів і сільгосподарських угідь. Київ: Державний комітет України по водному господарству. 2005. 26с.

5. Стихия дождя. Газета «Колхозное слово», 2001, №67, с. 1,4.

6. Кому беда, а кому и мать родная. Газета «Колхозное слово», 2001, №68,с. 2.

ARCHITECTURE

УДК 72

АДАПТИВНА ТРАНСФОРМАЦІЯ ПРИБЕРЕЖНИХ ТЕРИТОРІЙ РІЧОК: «ГРОМАДСЬКІ ПРОСТОРИ ЯК ІННОВАЦІЙНИЙ ПІДХІД»

Войко Наталія Юріївна,

кан. арх., доцент

Парфенюк Георгій Сергійович,

Магістр

Київський національний університет будівництва і архітектури

Анотація: Стаття розглядає актуальні аспекти адаптивної трансформації прибережних територій річок та виокремлює їх значущість у контексті сталого розвитку. У статті розглянуті інноваційні підходи до ревіталізації цих територій з урахуванням їх екологічних, соціальних та економічних аспектів. Особливий акцент робиться на громадських просторах як ключовому інноваційному підході до вирішення проблем екологічної стійкості та комфорту життя населення.

Ключові слова: прибережні райони, адаптивна трансформація, громадські простори, інноваційний підхід, ревіталізація.

Річкові системи є важливішими елементами урбанізованого середовища, вони виступають формуючою віссю сіл, населених пунктів та міст. Береги річок з давніх часів були найпривабливішими місцями поселення. Містобудівна практика використовує поняття прибережної зони (зона взаємодії води й суші), що є більшою за прибережну територію [1].

Прибережні райони річок є екологічно чутливими територіями, які приносять численні переваги як навколишньому середовищу, так і людям. Однак ці території часто піддаються деградації через урбанізацію,

індустріалізацію та іншу діяльність людини.

Аналіз світового теоретичного та практичного досвіду щодо ландшафтно-планувальної організації прибережних зон малих річок, дозволив виявити як позитивні, так й негативні тенденції. До позитивних тенденцій можна віднести:

- збереження та відновлення озелених територій прибережних зон як основи ландшафтного каркаса міста та формування цілісної, безперервної ландшафтно-інфраструктури, що об'єднує природні ландшафти міста, парки, набережні-бульвари сквери, пішохідні зони;

- забезпечення саморегуляції природного комплексу, шляхом максимального збереження річних долин та відмови від руйнування потоку річки;

- пристосування прибережних зон малих річок до сучасних потреб міст;

- організація вело-пішохідних маршрутів та відповідної інфраструктури вздовж прибережних смуг річок;

- створення заповідних та охоронюваних зон на основі історико-культурних та заповідних територій вздовж прибережних зон малих річок;

- формування на прибережних територіях малих річок цілісної багатофункціональної системи рекреації та громадських просторів у взаємодії з транспортною, вело-пішохідною, «зеленою» та «водною» інфраструктурами;

- зонування прибережних територій з організацією зон рекреації, водоохоронних зон, туристичних та санаторно-курортних об'єктів;

- розвиток інфраструктури обслуговування прибережних територій на основі сучасних технологічних рішень на основі збереження і розвитку архітектурної та ландшафтно-своєрідності середовища;

- зміна власності територій прибережних рекреаційних закладів з державної в приватну та пошук позабюджетних ресурсів для відродження міських прибережних зон.

До негативних тенденцій відносяться: – руйнування механізмів

саморегуляції річок за умови підсипання берегів, бетонування й терасування схилів та забудова водоохоронних зон нехтуючи природоохоронним законодавством [2].

Останніми роками зростає інтерес до впровадження адаптивних підходів для трансформації цих сфер, інтеграції сталих практик та розширення громадських просторів. Метою даної статті є дослідження потенціалу громадських просторів як інноваційного підходу до адаптивної трансформації прибережних територій річок.

Одним із ключових викликів сьогодення, є збереження екосистем при врахуванні зростаючого тиску урбанізації та індустріалізації. Збереження та охорона природних джерел є одним із заходів, які сприятимуть стійкості природного середовища, соціально-економічній стабільності регіону, збереженню видового та ландшафтного різноманіття, стабілізації мезоклімату та водного режиму річок і боліт [3]. Методи включають у себе використання природних інженерних рішень, таких як відновлення природних зон водойм, забезпечення відкритого доступу до водних ресурсів та застосування інноваційних технологій для забезпечення балансу водних систем. Однією з ключових стратегій є використання "зеленої інфраструктури", яка передбачає відновлення та збереження природних елементів, таких як водяні біотопи та прибережні ліси. Це допомагає зміцнити екологічну стійкість та функціональність річкових систем, а також зменшити ризик природних катастроф, таких як повені чи ерозія берегів.

Розвиток інноваційних стратегій ревіталізації прибережних територій річок є ключовим аспектом для досягнення збалансованого та сталого використання цих унікальних зон. Розгляд цього питання повинен враховувати екологічні, соціальні та економічні аспекти, створюючи інтегровану систему підходів.

Екологічні інновації. Інноваційні підходи до ревіталізації, спрямовані на екологічні аспекти, включають в себе використання природних інженерних рішень. Відновлення річкових екосистем, створення зелених коридорів та

реалізація зон відновлення природи сприяють збереженню біорізноманіття та зміцнюють екологічну стійкість.

Соціальні інновації. Врахування соціальних аспектів включає створення громадських просторів, спрямованих на забезпечення активної участі місцевого населення у процесі прийняття рішень та використання річкових територій. Це може включати створення рекреаційних зон, велосипедних доріжок, а також організацію заходів та фестивалів для сприяння спільності та обміну ідеями. Соціально-орієнтовані інновації також враховують вплив ревіталізації на якість життя місцевого населення.

Економічні інновації. Ефективна ревіталізація прибережних територій річок пов'язана із розробкою інноваційних економічних моделей. Це може включати створення екотуристичних комплексів, розвиток риболовецьких та сільськогосподарських ініціатив, а також застосування новітніх технологій у використанні водних ресурсів. Економічні інновації мають за мету стимулювати економічний розвиток регіонів, де здійснюється ревіталізація, зберігаючи при цьому баланс із соціальними та екологічними цілями.

Серед існуючих на сьогодні трьох напрямків організації прибережних територій - урбаністичного, ландшафтного та інтегрованого, найбільш перспективним підходом до перетворення і розвитку прибережних зон є інтегрований напрямок. Поєднуючи в собі якості урбанізованого і ландшафтного середовища, він дозволяє відновлювати природну складову і створювати нові урбаністичні громадські, пішохідні та рекреаційні простори мешканцям міст [4].

Громадські простори стають ключовим інструментом для створення не лише функціональних, але й соціокультурних та екологічно збалансованих прибережних зон.

Однією з ключових концепцій є використання громадських просторів як зон для зустрічей та взаємодії між місцевим населенням. Це передбачає створення парків, набережних та рекреаційних зон, що відкривають доступ до річкових ресурсів та сприяють збереженню природного середовища. Важливим

елементом є інтеграція архітектурних та ландшафтних рішень, що надають прибережним територіям характер та ідентичність.

Громадські простори також відіграють роль у залученні відвідувачів до управління та збереження прибережних зон. Ініціативи, які передбачають участь місцевих жителів у прийнятті рішень та впровадженні проектів, сприяють виникненню відчуття громадянської приналежності та відповідальності за природні ресурси. Застосування технологій для організації громадського обговорення та збору інформації дозволяє створити ефективний механізм взаємодії.

Не менш важливим є врахування потреб різних груп населення та забезпечення відкритого доступу до прибережних територій для всіх шарів суспільства. Сприяючи соціальній інклюзивності та різноманітності у використанні громадських просторів, можливо створити місця, що задовільняють різноманітні потреби та інтереси місцевих громадян.

Висновки. Адаптивна трансформація прибережних територій вимагає інтегрованого підходу, який об'єднує технічні та екологічні рішення, залучає громадськість та враховує потреби екосистем для створення сталої та збалансованої річкової динаміки.

Загальний підхід до інноваційної ревіталізації повинен базуватися на гармонійній взаємодії усіх аспектів, створюючи стійке та життєздатне середовище для місцевих громад та природи.

У цілому, громадські простори виступають не лише як засіб для покращення якості життя, але і як каталізатор інноваційного розвитку прибережних територій річок, сприяючи їхньому сталому та гармонійному розвитку.

СПИСОК ЛІТЕРАТУРИ

1. Михайлик О.О. Світовий досвід організації та охорони прибережних зон / Михайлик О.О. // Сучасні проблеми архітектури : наук.-техн. зб. / Київ. нац. ун-т буд-ва і архітектури. – Київ, 2015. – Вип. 40. – С. 241.

2. Фоменко М.А. Войко Н.Ю. Світові тенденції ландшафтно планувальної організації прибережних зон. Інноваційні наукові дослідження: світові тенденції та регіональний аспект. Матеріали ІІ науково-практичної конференції (м. Харків, 27-28 листопада 2020 р.). - Херсон: Видавництво «Молодий вчений», 2020. - Ч. 1. стор. 97-101

3. Хом'як І.В., Козин М.С., Коцюба І.Ю., Василенко О.М., Власенко Р.П. Обґрунтування необхідності охорони витоків малих річок на прикладі Словечансько-Овруцького кряжу. Екологічні науки. – 2022. – Вип. 1(40). –С. 31.

4. Михайлик О.О. Містобудівні принципи та методи повернення містянам громадського простору прибережних територій / Михайлик О.О. // Містобудування та територ. планування : наук.-техн. зб. / Київ. нац. ун-т буд-ва і архітектури. – Київ, 2021. – Вип. 78. – С. 375.

РОЗРОБКА ШВИДКОГО РОЗРАХУНКУ ТОВЩИНИ ЗОВНІШНЬОЇ ТЕРМОІЗОЛЯЦІЇ ЖИТЛОВИХ БУДИНКІВ

Маковецький Борис Іванович

к.т.н., доцент

Шевцова Катерина Дмитрівна

студентка

Придніпровська державна академія будівництва та архітектури
м. Дніпро, Україна

Анотація: Вдосконалення методу розрахунку для спрощеного урахування проектування теплоізоляції будинків. Актуальність роботи пов'язана з суттєвими змінами вимог [1]. За допомогою цього нормативного документа вся житлова забудова України побудована до 2016 року підлягає термічній ізоляції. Для дослідження були взяті будинки побудови з 1930 по 1960 рр.. Також були досліджені теплоізоляційні матеріали існуючі на сьогодні. Розроблена типологія огорожувальних конструкцій і теплоізоляційних матеріалів. На основі спрощених типових і визначених найбільш поширеними рішеннях в конструкціях і в матеріалах теплоізоляції. розроблено спрощений метод розрахунку за допомогою номограмування.

Ключові слова: Термічний спротив конструкції, термоізоляція, зовнішні огорожувальні конструкції, вдосконалений метод розрахунку, класифікація будинків.

Останнім часом зростання тарифів на комунальні послуги, зокрема на опалення, показує просто рекордні темпи. Люди змушені шукати рішення для того щоб хоч заощадити на опаленні житлових приміщень будинків. Найбільш оптимальним варіантом для багатоповерхових будинків може бути утеплення зовнішніх огорожувальних конструкцій (стін і горищних перекриттів) цих будинків.

В основному можна виділити три групи житлових будинків побудованих з 1930-х по 2000-х роки. Розглянемо їх зовнішні огорожувальні конструкції. З цієї точки зору виділяємо 3 великі групи будинків.

Житлові будинки забудови 1930-х – 1950-х років. Стіни з червоної керамічної цегли, облицьовані силікатною цеглою або оштукатурені розчином. Їх легко впізнати - вони жовтого або коричневого кольору, іноді червоні або з масивними балконами чи еркерами, часто з арками, і висотою будинку 4-5 поверхів. Товщина стін від 510 до 640 мм, в залежності від клімату.

Житлові будинки забудови 1950-х – 1970-х років. Будинки спочатку були побудовані з цегли, потім виникло будівництво з повнозбірних блоків, пізніше з великих панелей.. Будинки цієї масової забудови були 5-ти поверховими Цегляні стіни товщиною 510 мм. Потім зовнішні стіни будувалися з великих легкобетонних блоків товщиною від 300 до 500 мм, і нарешті останніми почали використовуватись зовнішні стіни з одношарових, двошарових і тришарових великих панелей, товщиною 300-400 мм.

Житлові будинки забудови 1970-х – 2000-х років. Будинки були з бетонних повнозбірних блоків і панелей. Це покращена версія панельних будинків 1950-х – 1970-х років, зі збільшеною поверховістю (9, 12 або 16 поверхів), хоча є і п'ятиповерхові будинки. Товщина стін така ж, як і в будинках 1950-х – 1970-х років.

Також будемо розглядати утеплення будівель, що будуються в теперішній час. Основні конструкції сучасних будівель - це монолітний залізобетонний каркас і не несучі огорожувальні стіни. Товщина стін 200, 400 мм, матеріал піно- і газобетонні блоки. Зовнішні несучі стіни виконують з монолітного важкого бетону товщиною від 200 мм до 400 мм.

Дані, про поширені в використанні, конструкційні рішення стін узагальнювались. І в таблиці 1 приведенні найбільш поширені в застосуванні конструкції і матеріали стін.

Поширені матеріали стін будівлі

Матеріал	Густина ρ_0 , кг/м ³	Товщина стін δ_1 , м	Теплопровідність λ_p , Вт/(м*К)
Будинки 1930-х – 1950-х років			
Глиняна цегла	1700	0,51-0,64	0,64
Будинки 1950-х – 1970-х років			
Силікатна цегла	1800	0,51	0,76
Глиняна цегла	1700	0,51-0,64	0,64
Блоки з керамзитоплакобетону	1000	0,4	0,33
Панель з залізобетону	2500	0,35-0,4	1,92
Будинки 1970-х – 2000-х років			
Силікатна цегла	1800	0,51	0,76
Блоки з керамзитоплакобетону	1000	0,4	0,33
Панель з залізобетону	2500	0,35-0,4	1,92
Нові будинки 2000-х і більше			
Монолітний залізобетон	2500	0,2-0,4	1,92
Блоки з газо- та пінозобетону	1000	0,2-0,4	0,44

Згідно [1], утеплювач необхідно лаштувати на поверхню зовнішніх стін

Отже, розглянемо різні утеплювачі, які використовуються при фасадному утепленні і які виготовляються сучасною промисловістю. Всі теплоізоляційні матеріали та вироби з них класифікуються за різними ознаками. По виду основної вихідної сировини розрізняють: органічні (пінополістирол, пінополіуретан) і неорганічні (базальтове волокно, мінеральна, керамічна і скляна вата і вироби з них, піноскло, ніздрюваті бетони та ін.). За структурою: волокнисті, зернисті (сипучі), ніздрюваті. За формою: пласкі (плити, мати, повсть), пухкі (вата, перліт), шнурові (шнури, джгути), фасонні (сегменти, циліндри, напівциліндри і ін.). За термостійкості: вогнетривкі і горючі.

Узагальнивши всі класифікації, ми переглянули всі матеріали і прийшли до висновку, що теплоізоляційні матеріали слід обирати по вартості, ефективності і довговічності. За допомогою проведеного аналізу мають перспективу застосування наступні види теплоізоляційних матеріалів, які приведені у таблиці 2.

Матеріали використаних утеплювачів для стін

Найменування	Густина ρ_0 , кг/м ³	Теплопровідність λ_p , Вт/(м*К)	Цена, грн м ²
Плити з мінеральної вати	70	0,039	117-156
Базальто-волокнисті плити	90	0,050	15-80
Скловолокнисті вироби	45	0,044	12-55
Пінополістирольні плити	50	0,040	10-20
Пінополістирольні екструзійні плити	39	0,037	30-60
Плити з пінополіуретану	40	0,040	150

При виборі матеріалів і технологій фасадного утеплення, слід керуватися раціональністю та економічною доцільністю. Одним з критерієм вибору є термін окупності утеплення. Що стосується вибору матеріалу, то тут в першу чергу слід відштовхуватися від матеріалу для утеплення стін приватного будинку. Якщо ж ви плануєте утеплити квартиру в багатоповерховому будинку, тоді вибирайте той варіант, який підходить вам за властивостями і, зрозуміло, ціною.

Теплотехнічний розрахунок для стін

Основною задачею теплотехнічного розрахунку є визначення необхідних теплозахисних властивостей огороджувальних конструкцій будинків.

Для зовнішніх термічно однорідних огороджувальних конструкцій опалювальних будинків та споруд обов'язкове виконання умови:

$$R_{\Sigma} \geq R_{q \min}$$

де R_{Σ} – приведений опір теплопередачі непрозорої огороджувальної конструкції, м² · К/Вт;

$R_{q \min}$ – мінімально допустиме значення опору теплопередачі непрозорої огороджувальної конструкції, м² · К/Вт, [1, таблиця 1].

Опір теплопередачі всієї огороджувальної конструкції розраховується за формулою:

$$R_{\Sigma} = \frac{1}{\alpha_B} + \sum_{i=1}^n \frac{\delta_i}{\lambda_{ip}} + \frac{1}{\alpha_3}$$

де α_B , α_3 – коефіцієнти тепловіддачі внутрішньої і зовнішньої поверхонь

огороджувальної конструкції, $\text{Вт}/(\text{м}^2 \cdot \text{К})$, [1, додаток Е];

δ_i – товщина i -го шару конструкцій, м;

λ_{ip} – теплопровідність матеріалу i -го шару конструкції в розрахункових умовах експлуатації, $\text{Вт}/(\text{м} \cdot \text{К})$, [1, додаток Л].

Для 1 температурної зони України $R_{q \min} = 3,3 \text{ м}^2 \cdot \text{К}/\text{Вт}$, $\alpha_B = 8,7 \text{ Вт}/(\text{м}^2 \cdot \text{К})$, $\alpha_3 = 23 \text{ Вт}/(\text{м}^2 \cdot \text{К})$.

Якщо утеплювача немає, тоді ми знаходимо зміну опору тепловіддачі за формулою:

$$\Delta R = R_{q \min} - R_{\Sigma}$$

Розрахункові значення термічного опору повітряного прошарку приймаються згідно з додатком В [1].

Розраховуємо товщину теплозахисного шару (утеплювача) δ_y , м, за формулою:

$$\delta_y = \left(R_{q \min} - \frac{1}{\alpha_B} - \frac{1}{\alpha_3} - \sum_{i=1}^n \frac{\delta_i}{\lambda_{ip}} \right) * \lambda_{yp}$$

В даний час є широкий клас прикладних задач, які найбільш ефективно вирішуються за допомогою номограм. Номограма, поміщаючись на одному аркуші паперу, є найбільш простим, доступним і дешевим засобом механізації обчислювальних робіт. Побудова номограм для будь-якої формули особливо вигідно, коли по ній потрібно проводити масові обчислення.

За результатами розрахунків будуємо номограму для зовнішньої стіни.



Рис. 1. Номограма знаходження товщини різних утеплювачів для різних по товщині і матеріалу стін

У нашому дослідженні ми проаналізували найпоширеніші утеплювачі огорожувальних конструкцій. В результаті з 7 показників можна виділити 3 самих кращих в плані вартості і ефективності за коефіцієнтом теплопровідності. Це скловолокнисті вироби, пінополістирольні плити і вироби з пінополіуретану.

Теплотехнічний розрахунок для горищних перекриттів та сумісних покрівель

Таблиця 3

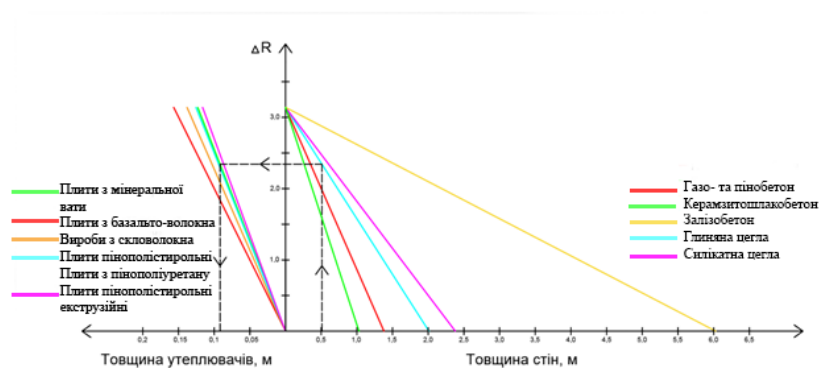
Матеріали горищних перекриттів

Матеріал	Густина ρ_0 , кг/м ³	Товщина стен δ_1 , м	Теплопровідність λ_p , Вт/(м ² ·К)
Гравій шлаковий	300	200	0,12
Гравій керамзитовий	200	200	0,12
Сосна та ялина уздовж волокон	500	250	0,29
Залізобетон	2500	120	1,92
Матеріали бітумні, бітумно-полімерні покрівельні та гідроізоляційні	1000	200	0,17
Руберойд, пергамін	600	200	0,17

Для 1 температурної зони України $R_{q\ min} = 4,95\ \text{м}^2 \cdot \text{К}/\text{Вт}$, $\alpha_B = 8,7\ \text{Вт}/(\text{м}^2 \cdot \text{К})$, $\alpha_3 = 12\ \text{Вт}/(\text{м}^2 \cdot \text{К})$.

Усі розрахункові формули використовуються такі як і в попередньому розрахунку.

Таблиця 4

Матеріали використаних утеплювачів для горищних перекриттів

Найменування	Густина ρ_0 , кг/м ³	Теплопровідність λ_p , Вт/(м ² ·К)	Цена, грн м ²
Плити з мінеральної вати	150	0,055	115-167
Плити з пінополіуретану	40	0,040	150
Щебінь перлітовий	300	0,115	158
Гравій шлаковий	300	0,012	120
Гравій керамзитовий	200	0,11	120-320

За результатами розрахунків будемо номограму для визначення товщини утеплювача для горищних перекриттів.



Рис. 2. Номограма знаходження товщин утеплювачів для типових горищних перекриттів

В результаті з 5 показників можна виділити 3 самих ефективних в плані вартості та якісної теплопровідності. Це плити з мінеральної вати на синтетичному зв'язуючому негофрованої структури, вироби з жорсткого пінополіуретану і щебінь перлітовий.

Висновок. На підставі викладеного можна зробити висновок, що отримані номограми можуть полегшити вибір утеплювача. Досліджено вітчизняний і зарубіжний досвід вирішення теплоізоляції зовнішніх огорожувальних конструкцій та горищних перекриттів. Проведено пошук найбільш раціональних архітектурно-конструктивних рішень теплової ізоляції будівель. Зроблено вдосконалений метод розрахунку теплоізоляції будівлі з урахуванням типових рішень.

СПИСОК ЛІТЕРАТУРИ

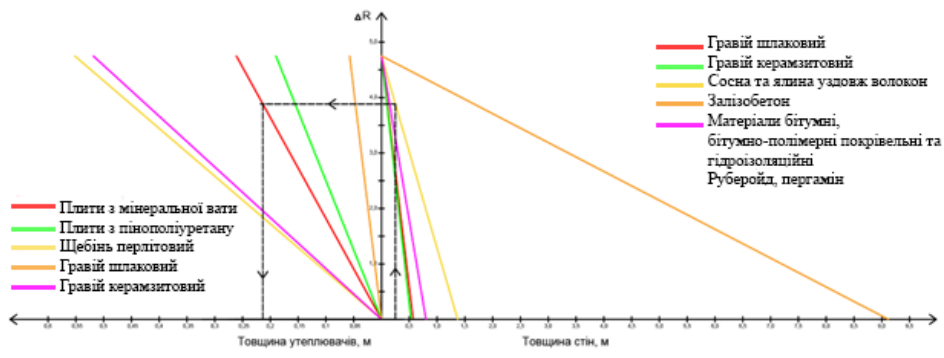
1. Теплова ізоляція будівель: -ДБН В.2.6-31:2016 –[Чинні від 2017-05-01] //Мінрегіон України. – Вид.офіц.- Київ ДП «Укрархбудінформ», 2017.-31с.- (Державні будівельні норми України)
2. Maria Minarova. Boundary value problems in building physics – thermal engineering of buildings. Czech Technical University in Prague, 2006 pp. 166
3. Toufik Bouache, Stéphane Ginestet, Karim Limam, Guilherme Lindner, Walter Bosschaerts. Identification of thermal characteristics of a building. Published

by Elsevier Ltd. 2013 pp.

4. Sergey Korniyenko. Evaluation of Thermal Performance of Residential Building Envelope. Published by Elsevier Ltd. 2015 pp.

5. H. Kalis, I. Kangro. Simple methods of engineering calculation for solving heat transfer problems. University of Latvia. 2002 pp.

6. Tomasz Kisilewicz, Małgorzata Fedorczyk-Cisak, Tamas Barkanyi. Active thermal insulation as an element limiting heat loss through external walls. Cracow University of Technology, Cracow, Poland. 2019 pp.

7. S. M. Kalinović, J. M. Djoković, R. R. Nikolić, B. Hadzima. Calculation of the thermal dynamic performance of the residential buildings' walls. University of Belgrade, Serbia. 2019 pp.

8. Paraschiv Lizica Simona, Paraschiv Spiru, Ion V. Ion. Increasing the energy efficiency of buildings by thermal insulation. Published by Elsevier Ltd. 2017 pp.

ІННОВАЦІЙНІ ТЕХНОЛОГІЇ В ЖИТЛІ МАЙБУТНЬОГО

Малашенкова В. О.

К. арх., доцент кафедри Архітектури будівель та споруд

Бондаренко Адріана Романівна,

Студентка групи А-441 (АБС)

Архітектурно - художній інститут

Одеська Державна Академія Будівництва та Архітектури

м. Одеса, Україна

Анотація: стаття присвячена дослідженню, яке спрямоване на вирішення проблеми одноманітності архітектурного середовища у сучасних житлових просторах. Зокрема, досліджується вплив тривалої монотонності фасадів на психологічний стан мешканців і їх загальне задоволення проживанням. Було проаналізовано інноваційні технології, що можуть бути використані для урізноманітнення житлового середовища, зокрема використання високотехнологічних матеріалів, інтерактивних фасадів та елементів "розумного" дизайну. Наголошується на важливості врахування естетичних та психологічних аспектів при проектуванні житлових просторів, спрямовуючи увагу на потребу в створенні різноманітних та стимулюючих архітектурних рішень. Результати дослідження можуть бути використані для розробки інноваційних концепцій дизайну житлових будівель, що сприяють поліпшенню якості життя та комфорту мешканців у майбутньому.

Ключові слова: інноваційні технології, житлове середовище, архітектурний дизайн, психологічний аспект, естетика простору, якість життя, інновації в будівництві, комфортне проживання.

Сучасний розвиток технологій несе за собою не лише стрімкі зміни у різних галузях нашого життя, але і відзначається трансформацією оточуючого нас оточення, включаючи архітектурні рішення житлових просторів. Житло, як основний компонент нашого повсякденного існування, піддавалося численним

етапам еволюції, але сучасні виклики вимагають новаторського підходу до проектування та використання житлових приміщень. У цьому контексті виникає актуальне питання впровадження інноваційних технологій у житловий сектор, спрямованих на покращення не лише технічних характеристик будівель, але і на підвищення якості життя та комфорту мешканців.

Інноваційні технології в житлі майбутнього не лише перетворюють архітектурний ландшафт, але й враховують важливі психологічні та соціальні аспекти, пов'язані із сприйняттям житлового середовища. Дослідження присвячено вивченню сучасних тенденцій в інноваційному дизайні житла, їх впливу на естетичні та практичні аспекти, а також розгляду можливостей використання високотехнологічних матеріалів та розумних технологій для створення житлових просторів, які відповідають вимогам сучасного суспільства.

Ще в 1970-х роках Ніколас Нигропонте (гуру кібернетики) говорив про те, що архітектура може бути переосмислена в електронну машину, яка буде реагувати на взаємодію з нею. Він пророкував об'єднання комп'ютерних технологій та матеріалів для будівництва таким чином, що будівля могла б реагувати на події, які будуть відбуватися в середині неї та ззовні.

Останні дослідження свідчать про те, що архітектурні рішення та загальний вигляд міста можуть впливати на наше психічне становище та емоційний стан. Незважаючи на це, архітектори традиційно недостатньо приділяли уваги вивченню впливу своїх творінь на психологічний та емоційний стан мешканців.

Тому так важливо висвітлити важливість врахування психологічних та соціальних аспектів при проектуванні міського середовища, зокрема в розрізі інноваційних технологій. Дослідження показує, що більш ефективна взаємодія між містобудівниками, дизайнерами, психологами та нейробіологами може допомогти уникнути негативних впливів на психіку та поведінку мешканців у результаті міського планування [1].

Розглядаючи приклади архітектурних помилок минулого, таких як

житловий комплекс "Пруїт-Айгоу", ми розуміємо, що інновації в дизайні міста можуть виявитися критично важливими (рис.1). Вивчення психологічних реакцій на різноманітні архітектурні рішення за допомогою портативних пристроїв дозволяє отримати об'єктивні дані щодо впливу міського середовища на психічне здоров'я та комфорт життя.



Рис. 1. Житловий комплекс «Пруїт-Айгоу»

Також важливе використання зелених зон в місті, які не лише знижують рівень стресу, але і позитивно впливають на фізичне здоров'я мешканців. Результати демографічних досліджень свідчать про зменшення ризику серцево-судинних захворювань у зоні озеленення, особливо серед малозабезпечених верств населення.

Інноваційні технології, такі як віртуальна реальність, дозволяють більш глибоко вивчити вплив різноманітної архітектури на психічний стан людини. За допомогою таких технологій дослідники встановлюють, що візуальна складність природних середовищ сприяє заспокоєнню та покращує загальний настрій. Ці висновки вказують на важливість врахування естетичних аспектів при розробці інноваційних рішень для міського планування.

У цьому контексті стає очевидним, що інновації в міському дизайні та використання передових технологій можуть відігравати ключову роль у формуванні позитивного психологічного клімату в міському середовищі та сприяти підвищенню якості життя мешканців у майбутньому.

Востаннє десятиліття свідчить про зростаючий інтерес до аспектів енергоефективності та екологічності у будівництві [2]. Сучасні будівельні

матеріали стрімко еволюціонують у напрямку відновлюваності та екологічної безпеки. Використання сонячних батарей, вітрових генераторів та інших альтернативних джерел енергії робить будинки більш енергоефективними та менш залежними від традиційних джерел.

Інноваційні технології в будівництві не лише забезпечують стійкий екологічний відбиток, але і відкривають нові можливості для покращення якості житла та життя в цілому. Здатність будинків стати енергетично незалежними та придатними для комфортного проживання завдяки передовим технологіям визначає новий вимір інновацій у будівельній сфері.

Майбутнє будівництва надто цікаве та динамічне, зокрема щодо впливу архітектурного простору на ментальне та психічне становище людини. Одноманітність забудови не лише ускладнює орієнтацію в просторі, але також має негативний вплив на ментальне здоров'я, спричиняючи відчуття нудьги та невизначеності [3]. Інноваційні технології можуть відігравати ключову роль у покращенні архітектурного середовища та вирішенні цих проблем.

Зокрема, зростання міста в ширину, а не вгору, стає актуальною тенденцією, яка може позитивно впливати на психічний стан мешканців. Оптимальна висота житлового будинку обговорюється як не більше 5-9 поверхів, з відокремленням корпоративних просторів від житлових секторів.

Проте, в Україні, однією з головних проблем є відсутність чіткого законодавства щодо висотної забудови та недостатня увага до архітектурного планування при швидкій забудові міст. Це викликає необхідність регулювання, яке стимулює міську владу та професійні архітектурні спільноти.

У контексті функціональності та орієнтації, прямокутна схема планування міста розглядається як найбільш оптимальна. Запобігання соціальній ізоляції людей також стає важливим аспектом, особливо у великих містах.

Усе це вказує на необхідність інноваційних підходів у будівництві та міському плануванні, які сприятимуть створенню архітектурного середовища, що позитивно впливає на психічний стан та комфорт мешканців.

Висновки. Таким чином, вирішення питань забудови повинно ґрунтуватися на принципах естетичності, комфорту та функціональності, з огляду на використання інноваційних технологій, які дозволяють створити простір, сприятливий для психічного благополуччя. Активне впровадження екологічно чистих будівельних матеріалів та використання альтернативних джерел енергії дозволяє створити екологічно збалансоване житло, що впливає на загальний рівень комфорту та сприяє збереженню довкілля. Сприятливий вигляд архітектурних форм та їх адаптація до людських потреб сприяють психічному комфорту. Важливо відмітити, що синергія між інноваціями в будівництві та архітектурі може сприяти створенню майбутнього житла, яке не лише відповідає вимогам сучасності, але й позитивно впливає на психічне здоров'я та якість життя громадян. Це вимагатиме спільних зусиль міських влад, архітекторів, інженерів та інноваторів для досягнення збалансованого та естетичного розвитку житлового простору в Україні.

СПИСОК ЛІТЕРАТУРИ

1. Як місто впливає на наш настрій і поведінку. BBC. URL: <https://www.bbc.com/ukrainian/vert-fut-40186983> (дата звернення 23.10.2023).
2. Сучасні технології у будівництві: Інновації та майбутнє URL: <https://vikna.if.ua/cikavo/146840/view> (дата звернення 19.12.2023).
3. Простір для щастя. Як місто впливає на наше ментальне здоров'я URL: <https://life.liga.net/poyasnennya/article/prostranstvo-dlya-schastya-kak-gorod-vliyaet-na-nashe-mentalnoe-zdorove> (дата звернення 19.12.2023).

ВПЛИВ ЕКОНОМІЧНИХ ФАКТОРІВ НА ФОРМУВАННЯ ПОНТОННИХ ПОСЕЛЕНЬ В АКВАТОРІЇ ВОДОСХОВИЩ

Чернятевич Наталія Григорівна,

старший викладач

Київський національний університет будівництва і архітектури

м. Київ, Україна

Анотація: У статті окреслено основні економічні фактори, що мають суттєвий вплив на формування понтонних поселень в акваторії водосховищ України. Означено перспективи ефективного використання водних ресурсів з метою відновлення економіки регіонів та країни в цілому.

Ключові слова: економіка, економічні фактори, водосховища, акваторія, понтонні поселення.

З початку повномасштабного вторгнення російських загарбників Україна зазнала великих людських втрат, руйнації критичної, виробничої та соціальної інфраструктури. Враховуючи тяжкі наслідки, відродження виробничого потенціалу стає справжнім пріоритетом для відновлення економічного розвитку країни [1]. Використання водних ресурсів в контексті створення понтонних поселень на водосховищах, може стати іноваційним підходом для відновлення економіки та поліпшення соціальних умов населення. Україна має 1090 водосховищ сумарною площею водного дзеркала 9368 км². Будівництво житла в акваторії водосховищ, відновлення інфраструктури в регіонах та створення нових робочих місць, за рахунок розширення галузей економіки понтонних поселень може мати чисельні позитивні наслідки. Це створення альтернативного житла для біженців та внутрішньо переміщених осіб; сприяння інфраструктурному відновленню в районах, що постраждали від війни та створення нових робочих місць для місцевого населення. Все це може також слугувати і стимулом для повернення мігрантів, які покинули країну

внаслідок бойових дій.

Для забезпечення ефективного функціонування понтонних поселень в акваторії водосховищ важливо враховувати ряд економічних факторів, що мають суттєвий вплив на проектування даного об'єкту. Особливу увагу слід приділяти характеристикам економічного розвитку регіону, де планується будівництво понтонного поселення. Це включає вивчення природноресурсного, демографічного, науково-технічного, виробничого та фінансового потенціалу [2]. Використання водних ресурсів може сприяти розвитку різноманітних галузей економіки та створювати нові можливості для бізнесу та розвитку регіону. На водних поверхнях понтонних поселень можна розвивати підприємства аквакультури, водного транспорту, виробництва для оборонного сектору, сонячних електростанцій тощо. Вода може бути використана для створення рекреаційних просторів, баз відпочинку, яхт-клубів (марин) та комплексів з водних видів спорту. Створення нових робочих місць на понтонних поселеннях може відігравати ключову роль у стабілізації економічних зв'язків та інтересів, як у конкретному регіоні, так і в масштабах всієї країни. Це допоможе нівелювати розбіжності місцевого економічного розвитку (регіони-лідери, відсталі (депресивні), периферійні території).

Ще одним із ключових економічних факторів є потреба населення у житлі. Це суттєво впливає на темпи економічного розвитку окремих регіонів і всієї країни. Внаслідок війни в Україні виникла найбільша в історії країни житлова криза. Протягом останнього року тисячі житлових будинків постраждали від російських атак та були зруйновані. Створення понтонних поселень може виступити іноваційним рішенням для розв'язання житлової кризи в Україні. Розміщення житлових комплексів на понтонах може бути заплановано на різних ділянках акваторій водосховищ, з урахуванням потреб та особливостей кожного конкретного регіону. Це надає можливість ефективно вирішувати проблеми з житлом у різних регіонах країни. У порівнянні зі стандартним будівництвом, понтонні поселення можуть бути більш економічно вигідними, що допоможе забезпечити доступне житло для багатьох людей. А

також відносно швидко споруджені, надаючи тимчасовий притулок населенню, яке залишилося без житла через наслідки війни.

Важливим економічним чинником для формування понтонного поселення є також розвиток інфраструктури в конкретному регіоні. Створення поселень на воді може сприяти формуванню інженерної, транспортної та соціальної інфраструктури, які відіграють ключову роль у забезпеченні комфортного проживання та розвитку населення. Новоутворенні об'єкти соціальної інфраструктури, що включають освітні, медичні, культурні заклади, рекреаційні зони та місця відпочинку виступають фактором, що збільшують привабливість для проживання та створюють умови для ефективного функціонування поселення і сприятиме загальному економічному розвитку регіону. Розвиток водного транспорту, порти та причали забезпечать необхідну доступність та комфорт для функціонування підприємств і переміщення мешканців.

Вибір ділянки на акваторії водосховищ України також є важливим економічним фактором, який впливає на подальші витрати на будівництво і експлуатацію об'єктів господарства поселення на воді. Для цього потрібно з'ясувати природно-кліматичні, гідрогеологічні, навігаційні особливості за лоцією (рельєф дна, берегів) та інші види технічних досліджень акваторії водосховища. Також ознайомитися з діючими законами та правилами водних басейнів відповідно до географічного положення ділянки на водосховищі. Від природних умов обраної території залежать витрати на інженерну підготовку акваторії, пов'язану з нейтралізацією або пом'якшенням несприятливого впливу зовнішніх факторів обраної ділянки.

Економічні чинники виявляють значущий вплив на формування та розвиток понтонних поселень у водосховищах України. Розглядаючи різноманітні аспекти економіки, можна отримати глибше розуміння та покращити стратегії проектування таких поселень. Розташування яких повинно бути орієнтоване на задоволення соціальних та економічних потреб місцевого населення. Це включає в себе створення робочих місць, покращення життєвого

рівня та забезпечення доступу до основних соціальних послуг. Використання водних ресурсів в контексті створення плавучих поселень може стати перспективним підходом до відновлення економіки, що може мати далекосяжний вплив на розвиток регіонів та країни в цілому.

СПИСОК ЛІТЕРАТУРИ

1. Якість життя населення України та перші наслідки війни / Черенько Л.М., Полякова С.В., Шишкін В.С., Реут А.Г., Крикун О.І., Когатько Ю.Л., Заяць В.С., Клименко Ю.А., Нац. акад. наук. Укр., Ін-т демогр. та соц. дослідж. ім М.В. Птухи. – Електронне видання. – Київ, 2023.
2. Завадських Г.М. Регіональна економіка: Навч. посібн. 1 вид. / Г.М. Завадських. – Херсон: ОЛДІ-ПЛЮС, 2015. – 556 с.
3. Гнатченко Є. Ю. Економіка містобудування : конспект лекцій для студентів денної та заочної форм навчання освітнього рівня «магістр» за спеціальністю 192 – Будівництво та цивільна інженерія, освітня програма «Міське будівництво та господарство» / Є. Ю. Гнатченко , Харків. нац. ун-т міськ. госп-ва ім. О. М. Бекетова. – Харків : ХНУМГ ім. О. М. Бекетова, 2019. – 86 с.
4. Тімохін В. О. Основи містобудування / Навч. Посібник. – К.: ІЗМН, 1996. – 216 с.
5. Перспективні напрямки урбанізації акваторій / Н. М. Шебек, // Сучасні проблеми архітектури та містобудування. – 2016. - Вип. 46. – С. 351 – 356
6. Вплив природнього середовища на формування понтонних поселень в акваторії водосховищ України. Сучасні проблеми архітектури та містобудування. Випуск 54 2019 - С. 341- 351
7. Понтонні поселення як засіб відновлення екологічної рівноваги водосховищ/ Сучасні проблеми архітектури та містобудування. Випуск 60.2021 С. 142-151

PEDAGOGICAL SCIENCES

УДК 37.02

EDUCATIONAL VALUE OF STORYTELLING IN TEACHING CHILDREN KIND ATTITUDE TO ANIMALS

Bobchynets Lyubov

Candidate of Philological Sciences,

Associate Professor

Kyiv National Linguistic University

Kyiv, Ukraine

Abstract. Storytelling is viewed as a high potential educational tool in learning kind attitude to animals. The main functions of storytelling are indicated in the paper. Methods and books for storytelling as educative means in teaching children kindness to animals are recommended.

Key words: storytelling, kindness to animals, educational value, role play, artistic skills, meaningful activity

Storytelling as a practical activity is popular in many spheres: business, management, leadership training, advertising, medicine, psychology, and education, which proves the interdisciplinary character of storytelling research. Storytelling is a multifunctional means or way to improve reading, listening and speaking skills in native or foreign languages. The way in which storytelling is performed (intonation, the timbre of the voice, logic stress on the key words, mimics, or gestures) is very important to impress the listener. A humorous storytelling told in a neutral way may lose much of its humorous effect. A lecture pronounced monotonously may not evoke any interest in students.

Storytelling can contribute to intercultural exchange between the participants who represent different cultures. As Oona Piipponen and Liisa Karlsson state:

“Approaching intercultural learning through Storytelling creates a shared narrative culture and avoids stereotyping the Other, which is a common limitation in intercultural exchange projects.” [3]. Storytelling possesses a strong educational potential which can be implemented in different contexts and ways. The aim of our study is storytelling as an educational activity to teach children kind attitude to animals.

We view storytelling as a multifunctional educational tool which may be used for the following main purposes:

- 1) to improve language skills (speaking, listening, comprehension, pronunciation, and enriching vocabulary);
- 2) to improve rhetoric and presentational skills;
- 3) to develop artistic or dramatic skills;
- 4) as a humour therapy;
- 5) as a meaningful educational tool to teach social and cultural values: interaction, communicative exchange, cultural exchange, sociability, inclusion, tolerance, empathy, positive and respectful attitude to the nature, culture, traditions, religion, art, science, language;
- 6) to deepen the knowledge of literature and to improve literary competence;
- 7) to develop imagination;
- 8) to develop critical thinking and discussion skills.

In our present study we are going to focus on storytelling educational values, in particular, learning kindness to animals. We frequently have seen children’s violent attitude to animals in the presence of parents who did not react to it, speaking on the phone and giving no importance to it. If such parents’ behavior repeats, there is risk of a child’s violent or sadistic attitude to animals in future. To avoid this, parents should explain to children that animals may feel pain and stress, and they should be treated kindly, as little friends. To prevent the cruel treatment to animals, storytelling may be used to educate a kind and respectful attitude to animals. It is especially valuable in kindergarten, primary and secondary school. Examples of how animals

should be treated may be taken from the Bible, documentary films and fairytales. First a teacher can act as a storyteller. We agree with the following statement of Juan Jesús Zaro and Sagrario Salaberri: "... storytelling takes on its true value if the stories are told directly to the class, as this reflects how stories are used outside the classroom" [5, p. 5]. Children may exchange their experiences telling each other about their pets, how they feed them and take care of them. The examples of positive and negative attitude to animals should be given to children in storytelling, and the contents of the story should be discussed and analyzed in group activities. In such a way, a child will be aware of what is right and what is wrong in treating animals. Any violence or torture should be demonstrated as negative and wrong. Taking care of animals, saving their lives, feeding them, should be perceived and represented positively.

Additionally, children can learn the biological features of animals, and how to care for them. Informative and educative storytelling about animals, provided first by a teacher or educator, and then performed by children, will reinforce the knowledge and teach values which are crucial since early age and later in life. The active interaction and engagement of teachers, parents and children is necessary to teach and to learn the value of kindness to animals.

We propose the following positive topics for storytelling: "My favorite pet," "Dog is a man's friend," "Pets are our friends," "How I feed my cat," "Saving an animal's life," "Animals who saved people's lives," "The sea world and the ways of its protection," etc. A careful and kind attitude toward nature, plants, animals and people can be taught and reinforced with the help of storytelling. The examples of life-based famous stories are impressive: the fidelity of Hachiko, a Japanese Akita, famous for his loyalty to his master and who waited for his master for 9 years. The master was a university lecturer who went to work, but who died during the lecture and never returned on the train for which Hachiko waited [7]. Many books were written about Hachiko and the film "A Dog's Tale" (2009) with Richard Gere as the main character has become famous. One more example of a dog's unbound loyalty to his master is Canelo, the dog in Cadiz, Spain, who waited for his master for 12 years

(the master went to hospital and died). The staff of the hospital took care of the dog who lived near the hospital, and after his death there is a memory plate with the dog and the little lane named after him: “A Canelo, que durante 12 años esperó en las puertas del hospital a su amo fallecido. El pueblo de Cádiz como homenaje a su fidelidad. Mayo de 2004” (To Canelo who during 12 years waited for his dead master at the door of the hospital. The people of Cadiz as homage to his loyalty. May 2004) [2]. Such examples are impressive for children and possess strong educational value. Children may watch the film about Hachiko with Richard Gere in the main role or read articles about Canelo. Such stories, based on real life, have more emotional value than fiction or fantasy, as they make children feel more empathy with real animals. Some of the books we recommend are “Amazing animals: Inspiring stories about the bond between humans and animals” by Janice Ryan [4] and “Animal Antics: Inspirational stories, quotes, and quips about pets and animals with general editor Mary Hollingsworth [6].

Role play and group storytelling are multifaceted activities useful to develop interaction, empathy, inclusion, language skills, expressive rhetoric skills, and to teach important social and cultural values. In the learning of foreign languages, storytelling has strong potential in developing language skills. At the same time, the contents of the stories may influence a student’s outlook, attitude to nature, animals and people, thus performing the educational function.

The importance of intonation, pronunciation, lexical and stylistic means, interaction, presentational skills, gestures, body language, eye contact, and proxemics can be revealed in storytelling performance as a meaningful multifunctional activity. The teacher as a storyteller can show children all these important features in the art of storytelling.

The digitalized stories used in museums and education may also be used as educative tools, as they can create additional animation to impress the listener and the viewer. While practicing presentational skills, storytelling supported by a presentation as visual aids, is also an effective means to attract attention and to help memorize the important material. Visual aids may include not only images, but also

music, videos and different combinations of audio and visual forms.

Pre-storytelling and past-storytelling activities will make a storytelling meaningful and motivating. If storytelling is performed at foreign language lessons, vocabulary exercises and visual aids should be prepared as pre-storytelling activities. After storytelling we suggest the following activities: a discussion of the moments the children enjoyed most of all, the questions about the contents of the story, the explanation of the main idea of the story, the analysis of the parts of the story which could be improved, etc. If a story includes a few participants, roleplay or group storytelling will help to develop communicative skills. A story performed from a different participant's point of view or role will enable children to view different dimensions of the story and feel empathy to all the characters. Literary competence is also developed in storytelling. Stories introduce children to stylistic conventions such as reported speech, emphasis, metaphor, and also to narrative conventions such as the time-space relationship of events, ellipsis, and repetition [5, p. 2]. Storytelling is also a meaning making and educating activity. Line Joranger views "meaning making and narratives in storytelling and poetry ethically, as the supreme instrument for building values and goals..." [1, p. 12].

The form of a story or the way of its performance may include additional elements, which depend on the age, the subject, the aim of storytelling in a particular context, individual peculiarities of a storyteller. For example, drawings and LEGO bricks may be used to complement the story, including LEGO Braille bricks to allow children create their story with help of touch, and let other children listen to it and read it with touch. Inclusion and interaction of a storyteller and a listener are crucial in learning cultural values.

Storytelling has a great potential in many spheres of its implementation. Everything depends on the objectives of the people engaged in storytelling performance and organizing additional pre- and post-storytelling activities. Humorous storytelling performance as a vivid expressive representation is a useful means to develop artistic skills, sense of humor and to get acquainted with its national and universal peculiarities.

REFERENCES

1. Joranger, Line. (2023) Healing and Meaning Making Through Storytelling and Poetry. HumanArenas. <https://doi.org/10.1007/s42087-023-00375-1>
2. Landi, José. (2022) 20 años sin Canelo, el perro hecho leyenda urbana de lealtad. La Voz de Cadiz: <https://www.lavozdigital.es/provincia/cadiz/anos-canelo-perro-leyenda-urbana-lealtad-20220910092319-ntv.html>
3. Oona Piipponen & Liisa Karlsson. (2019) Children encountering each other through storytelling: Promoting intercultural learning in schools. *The Journal of Educational Research*. Taylor & Francis Group, LLC: <https://doi.org/10.1080/00220671.2019.1614514>
4. Ryan, Janice. (2009) *Amazing animals: Inspiring stories about the bond between humans and animals*. Canada: Folklore Publishing.
5. Zaro, Juan Jesús and Salaberri, Sagrario. (1995) *Storytelling: Handbooks for the English classroom*. Oxford: MACMILLAN HEINEMANN English Language Teaching.
6. *Animal Antics: Inspirational stories, quotes, and quips about pets and animals*. (2006) Ed. Mary Hollingsworth. Carmel, New York: Guideposts Books.
7. *The tale of unbound loyalty: Hachiko, the dog who waited for 9 years for his master's return* (2013): <https://unbelievable-facts.com/2013/05/the-tale-unbound-loyalty-hachiko.html>

**APPROACHES TO ENSURING THE QUALITY OF MILITARY
EDUCATION IN THE CONDITIONS OF TRANSFORMATION OF THE
EDUCATION AND TRAINING SYSTEM
ACCORDING TO NATO STANDARDS**

Karakurkchi Hanna,
Doctor of Engineering, Senior researcher,
Shutov Oleksandr,
Senior Researcher
Osaulenko Vitalii,
Senior Researcher
Aksanov Timur,
Senior Researcher
National Defence University of Ukraine,
Kyiv, Ukraine

Introduction. One of the main foundations of state policy in the field of education is ensuring the quality of education and the quality of educational activities. Because everyone has the right to quality education and lifelong learning opportunities [1, 2]. These priorities are determined at the level of legislative acts and the Sustainable Development Goals of Ukraine for the period up to 2030. In addition, quality assurance of higher education is one of the fundamental principles of the European Higher Education Area. The concept of "higher education quality" covers the compliance of higher education with the defined mission (goal), a set of standards or criteria, positive changes in the training of higher education seekers, transparency, accountability, excellence [3, 4].

This concept is implemented through the development of the system of internal assurance of the quality of education, including in higher military educational institutions. At the same time, the key direction of the transformation of the military education system in accordance with NATO requirements is to ensure the quality of military education, the implementation of the responsibility of stakeholders for the implementation of educational activities, the implementation of legally established

requirements for ensuring and guaranteeing the quality of education [5].

Therefore, on the way to the development of modern institutions of military education, the determination of approaches to ensuring the quality of military education in accordance with Euro-Atlantic standards is an urgent issue.

Aim. The purpose of this work is to determination of approaches to ensuring the quality of military education in the conditions of transformation of the system of education and training according to NATO standards.

Results and discussion. Analysis of NATO's doctrinal base by research direction shows that education and individual training is a key element of NATO's military cooperation with partner countries and with selected organizations (countries) that are not members of NATO. At the same time, the provision and improvement of education and individual training must necessarily meet the established standards [6]. Compliance with these standards will ensure that the results of education and individual training of personnel will meet NATO requirements. A key place in the list of necessary requirements is played by the quality management system (Quality Management System, QMS).

To ensure compliance with the specified requirements, NATO's governing institutions (the Headquarters of the Supreme Commander-in-Chief of NATO Transformation or the Chief of Joint Forces Training) use the certification procedure of individual courses or carry out institutional accreditation. The basis of any of them is ensuring the quality of education on the basis of quality and the presence of an effective education quality management system.

In general, a quality management system can be characterized as a complete set of quality standards, methods and mandates for education and training. The quality management system in an educational institution defines and covers all aspects of activities, from identifying and meeting the needs of stakeholders to planning, implementing, monitoring and revising education programs and individual training with all related functions.

Also, the quality management system determines the organizational structure of the relevant unit that takes care of these issues, the functions (responsibilities) of

the personnel involved, the processes, methodology and resources of the institution for providing education and training. Documentation of the quality management system is mandatory. The quality policy of the educational institution, the methodology and processes of system functioning, duties, functions/authorities of participants in the educational process and stakeholders, etc., should be described in detail.

The organized system of quality management in the educational and training institution allows to ensure a high level of education and individual training. The quality management system includes mechanisms for continuous improvement, which are necessary to adapt to changes and new challenges facing the armed forces of NATO member countries. Also, for NATO, the quality of education and training must be effective, efficient and affordable. In the complex, this ensures the relevance of the education and training provided to the personnel, and ensures their readiness to function and perform tasks as assigned in today's conditions.

Considering the quality management system according to the NATO doctrine "Education and individual training", it should be noted that it contains four main elements: Inspection, Quality Control, Quality Assurance and Quality Management.

Each of the elements plays an important role in the effective functioning of the entire system. The purpose of inspection is to identify and correct errors in education and training before they can cause problems in the quality of staff training. Quality control is a systematic approach to identifying and eliminating problems at each stage of the education and training process. Quality assurance involves expanding the responsibility of stakeholders for the implementation of educational activities and the educational process. Attention is focused on the quality of the result, because this element of the system is aimed at preventing the occurrence of errors and defects. Quality management is a policy, a way of thinking and a method of activity of an educational institution. For the most part, it consists in the administration of such basic processes as: meeting the needs and expectations of customers; coverage of all components of the educational institution; study of all aspects related to quality; targeting "right first time" by developing quality education and training solutions

from the outset, rather than waiting for quality to come later; developing systems and approaches not only for maintaining quality, but for continuous improvement.

Conclusions. Thus, during an analysis of approaches to ensuring the quality of military education in the conditions of transformation of education systems and personnel training according to NATO standards was carried out. Existing practices require the implementation of the requirements of the NATO doctrine "Education and individual training" in the activities of military education institutions, in particular, in the part of building a quality management system of education with defined elements and criteria. This allows you to fulfill the tasks set to meet the criteria for NATO membership in the field of military education and ensure high quality training of military specialists.

REFERENCES:

1. "Pro osvitu". Zakon Ukrainy // Baza danykh "Zakonodavstvo Ukrainy" / Verkhovna Rada Ukrainy. URL: <https://zakon.rada.gov.ua/laws/show/2145-19>.
2. "Pro vyshchu osvitu". Zakon Ukrainy // Baza danykh "Zakonodavstvo Ukrainy" / Verkhovna Rada Ukrainy. URL: <https://zakon.rada.gov.ua/laws/show/155618>.
3. Ukaz Prezydenta Ukrainy vid 30 veresnia 2019 r. № 722/2019 "Pro Tsili staloho rozvytku Ukrainy na period do 2030 roku". <https://zakon.rada.gov.ua/laws/show/722/2019#Text>.
4. Rozporiadzhennia Kabinetu Ministriv Ukrainy vid 23 liutoho 2022 roku № 286-r "Pro skhvalennia Stratehii rozvytku vyshchoi osvity v Ukraini na 2022-2032 roky". <https://zakon.rada.gov.ua/laws/show/286-2022-%D1%80#Text>.
5. Postanova Kabinetu Ministriv Ukrainy vid 30.12.2015 № 1187 "Pro zatverdzhennia Litsenziinykh umov provadzhennia osvitnoi diialnosti" (zi zminamy). Rezhym dostupu: <https://zakon.rada.gov.ua/laws/show/1187-2015-п#Text>.
6. Bi-SC Education and Individual Training Directive (E&ITD) 075-007. https://www.coemed.org/files/Branches/DH/Files_01/Bi-SC_75-7_NEW.pdf.

UDC 378.1

**MODERN TRENDS IN THE WORLD EDUCATIONAL SPACE AS
GUIDELINES FOR INNOVATION STRATEGY IN THE HIGHER
EDUCATION SYSTEM IN UZBEKISTAN**

Panferova Irina Vitalievna

PhD, associate professor,

Kosimov Otabek Abdisalimovich

Master's student

Bucheon University in Tashkent, Uzbekistan

Abstract. Innovations in the global educational space serve as important guidelines for developing an innovation strategy in the higher education system of Uzbekistan. By analyzing global trends and best practices, Uzbekistan has the opportunity to adapt and implement these innovations into the national educational system, making it more competitive and meet the modern requirements.

Key words: the global educational space, educational innovation, international requirements, the higher education system, integration, educational strategies, educational programs, professional activity.

Education is a key factor in the development of society, economy and culture in the modern world. In the context of global changes and the rapid development of technology, the educational sphere is undergoing significant transformations. In light of these changes, there is a need for innovative approaches to education.

Uzbekistan, like many other countries in the world, is on the path of modernizing its national education system. In the context of global integration and intensive technological development, it is important to understand and apply global educational trends to successfully adapt the national education system to changing realities.

The country is actively working to reform the education system and, in particular, the higher education. As part of the reforms, it is planned to introduce

modern educational standards that will meet international requirements. The President of Uzbekistan emphasized the importance of improving the quality of education as a key factor for the development of the country. [1]

The number of universities in the country has increased 2.5 times in recent years, and the enrollment in the higher education has increased from 9% to 38%. There are plans to further increase these indicators. [2]

Thus, Uzbekistan is actively striving to improve the higher education system, taking into account global trends and best practices in the field of education.

Innovations in the higher education system, responding to the latest trends in the global educational space, cover a wide range of changes and improvements. Let's consider some of the key educational innovations.

1. The development and improvement of online courses and hybrid learning models that integrate online and traditional methods provide students around the world with access to high-quality education, which is crucial for working students or those who combine their studies with other responsibilities. [3]

2. Project-based learning is an innovative educational approach in which students develop knowledge and skills through work on complex and interdisciplinary projects, spending long periods of time on actively exploring and solving current problems or issues. Within this approach, training acquires practical significance, since projects are related to relevant, real-life problems. Such learning is not limited to one discipline; it combines elements from different fields of knowledge, such as science and art, providing an interdisciplinary approach. [4]

3. Interdisciplinary educational programs represent an innovative approach to learning that integrates content and methodologies from various scientific and academic disciplines. The purpose of this approach is to provide students with a broader and more integrated view of complex issues and problems of the modern world, stimulating development of critical thinking, innovation and creativity. In interdisciplinary programs, the integration of knowledge occurs through a combination of theories, methods and practices from different disciplines that creates a more complete and comprehensive understanding of the topics studied. [5]

4. The development of the 21st century skills in modern education implies focusing on the formation of competencies that are major for successful adaptation and professional realization in the rapidly changing world. These skills cover a wide range of competencies, ranging from critical thinking to digital literacy.

Critical thinking involves students' ability to analyze information, evaluate various sources, and draw valid conclusions. This skill is especially important in the context of an abundance of information and its varied sources. The development of creativity allows to unusually solve problems, create original ideas and solutions that is valuable in the face of the need for innovation and adaptability. [6]

Communication skills play a key role in communicating effectively, expressing ideas and understanding others that is especially important for interpersonal interaction and teamwork.

Digital literacy, in turn, means the ability to use modern technologies to analyze and create information in a digital format. This skill is becoming increasingly important in the world where digital technology permeates into every aspect of life.

5. Microcredits and modular learning are innovative educational strategies aimed at increasing the flexibility and accessibility of the educational process. These approaches provide students with the opportunity to create a personalized educational path by choosing from a variety of short-term courses or modules and earning associated credits or certificates.

Modular learning, on the other hand, is an approach in which an educational course is divided into individual modules, each of which covers a specific topic or skill set. This allows students to choose modules based on their academic interests and career goals, resulting in deeper and more focused learning. [7]

6. In the educational field, sustainable development and social responsibility are becoming increasingly significant, focusing on preparing students to conduct professional activities that take into account environmental sustainability, social justice and ethical standards. This training aims to develop future leaders and professionals who understand their role in addressing global challenges and are able to make positive contributions to society and the environment.

The main objective of such education is to explore the principles of sustainable development, including environmental sustainability, effective resource management and reducing negative impacts on the environment. As part of their studies, students explore how these principles can be integrated into various aspects of professional activity.

In addition to environmental aspects, social responsibility plays an important role, covering ethical issues, corporate social responsibility and respect for human rights. In this context, students learn to understand the importance of ethics, equality, fairness and respect for diversity in the professional sphere.

7. Education-industry partnerships are strategic collaborations aimed at strengthening links between academia and professional sectors. This partnership aims to develop and update curricula to reflect current and foreseeable labor market needs, and to prepare students for the realities and challenges of the professional environment. [8]

Through these partnerships, educational institutions and industry representatives work together to create educational programs that combine academic knowledge with the practical skills and experience needed for a successful career. This includes developing courses that provide students with relevant knowledge and practical learning value that meets the demands of today's professional environment.

Also important elements of the partnership are internships and practices that are introduced into the educational process, providing students with the opportunity to gain practical experience in real companies.

Additionally, educational institutions invite professionals from various industries to conduct lectures, master classes and seminars that enrich the learning process with real-life experience and knowledge from the industry.

In conclusion, it should be noted that the analysis of modern global innovations in the field of education is a key element for the development of the higher education strategy in Uzbekistan.

Implementing such innovations will require careful planning, collaboration with international experts, and integration of best practices into training programs.

This will promote not only the quality of education, but also training qualified specialists who can contribute to the economic and social development of the country.

REFERENCES

1. Address of the President of the Republic of Uzbekistan Shavkat Mirziyoyev to the Oliy Majlis and the people of Uzbekistan. - Tashkent. – 12/20/2022 // www.president.uz
2. Decree of the President of the Republic of Uzbekistan “On approval of the concept of development of the higher education system of the Republic of Uzbekistan until 2030” dated October 8, 2019 No. UP-5847 // <https://lex.uz>
3. Ananin D.P., Strykun N.G. Hybrid learning in the structure of higher education: between online and offline // *Teacher XXI century*. – 2022. – No. 4. Part 1. – P. 60 – 74.
4. Kazun A.P., Pastukhova L.S. Practices of using the project-based teaching method: experience from different countries // *Education and Science*. 2018. – T. 20. – No. 2. –P. 32 – 59.
5. Senashenko V. S. Interdisciplinarity of education as a reflection of the diversity of the surrounding world // *University management: practice and analysis*. 2017. – T. 21. – No. 1. – P. 88 – 95.
6. Saidov Z.A., Yarychev N.U., Sokolova N.I. Skills of the 21st century in the context of modern educational realities // *World of science, culture, education*. 2021. – No. 2 (87). – P. 318 – 320.
7. Akbaeva Kh.B. Modern trends in education: Credit-modular training and its features // *World Science*. – 2021. – No. 10 (55).
8. Khamidulin V.S. Modernization of the model of project-oriented learning at a university // *Higher education in Russia*. – 2020. – No. 1. – P. 135 – 149.

**FEATURES OF THE MORAL AND ETHICAL EDUCATION OF A
MEDICAL STUDENT**

Semenenko Svitlana Bogdanivna,

PhD, Associate Professor

Slobodian Kseniia Valeriivna,

PhD, Associate Professor

Chernei Nadiia Yaroslavivna,

Assistant Professor

Peryzhniak Alla Ivanivna,

Assistant Professor

Rudan Kseniia Volodymyrivna,

Postgraduate

Higher State Educational Establishment of Ukraine

“Bukovinian State Medical University” Chernivtsi, Ukraine

Abstract. It is known from literary sources that the socially significant task of educating future medical specialists is to educate them in charity, morality, spirituality, care for the health of patients, creating a favorable environment for them, which will contribute to the speedy restoration of the patient's working capacity and prevention of diseases. The intensive development of science and information technologies requires the restructuring of work skills, the emergence of new habits, needs and interests.

Key words: moral and ethical education, teacher, student, doctor, pedagogical process.

During the educational process, the teacher must conduct regular and systematic work on teaching and educating students, using advanced technologies. The main tasks of moral and ethical education are the enrichment of students' knowledge, the formation of a scientific outlook, spirituality, compassion, mercy, the development of ideological and moral qualities, a conscious attitude to work, and the

education of young people in the spirit of patriotism. In the process of learning, students develop moral and ethical experience of interaction with people in accordance with generally accepted moral norms and the ability to react emotionally to negative phenomena in society [1, p. 790].

During studies, the student must be respectful to the teaching staff and medical staff. During the entire educational process, teachers share their knowledge with students, teach practical skills, the development of clinical thinking, and organize student scientific circles for students. For the activity of a doctor, true morality is the inviolable basis of his professional ethics and deontology, so the main task for teachers is to convey awareness of this truth to medical students. The teacher should guide future specialists to continuous self-education and improvement, because the knowledge obtained at the university quickly becomes obsolete in the modern world [2; 6, 136].

During the period of study, the teacher should help students develop an active life position, moral norms of behavior, and also promote the development of their professional skills and creative abilities. In order for a student to achieve maximum success in his future profession, he needs to have a high level of spirituality that will help him find the right approach to future patients and colleagues. The patient carefully listens to every word of the doctor, feels his mood. In practice, it is very difficult to separate upbringing from education, because education is always carried out from certain points of view, views that teachers profess on the style and nature of teaching educational material. Teachers are faced with the task of educating a competent specialist with a spiritually developed personality and stable moral views and convictions. A teacher should always set an example of behavior for students, which is shown by his attitude towards colleagues, as well as his professionalism and moral qualities. Therefore, the educational process should be carried out together with the educational process. In the student, it is necessary to form such human qualities as professionalism, mercy, compassion, kindness. Without these qualities, a person will not be able to work in medicine. Education of moral feelings and ethical consciousness of students is focused on moral norms and rules of moral behavior, as

well as ethical norms of relationships in the family, between generations, bearers of different beliefs, representatives of different social groups. A deep and serious study of medicine and pharmacy is the duty of every student, because the doctor is responsible for the individual patient and his relatives [3, p. 78].

Students should be taught to form a valuable attitude towards their own health and a healthy lifestyle, an attitude towards physical culture and sports, and to tell them about the negative impact of bad habits on the body. Spirituality in medical activity is the main source of personality formation of the future doctor. If we define spirituality, then it is something that is part of the inner world of a person, his independence, creative abilities, attitude to work, sense of responsibility. It is possible to achieve success in the spiritual, moral and ideological education of young people in cooperation with teachers, mentors and students. Thanks to mentors, already in the first months spent at the university, students become more collected, confident. They understand that in order to become a doctor, it is necessary to study hard [4, p. 20].

Studying at a medical university should include the education of spirituality, humanism, and promote the development of the student's creative potential. The greatest importance will be those spiritual values that the future professional and specialist will have, because they will affect his professional formation, attitude to work and patients. The formation of moral models and ideas of spiritual and moral education includes relations with people and the world in general, the ability to distinguish and evaluate people's relations and behavior from the standpoint of immutable moral values. The spiritual level is a way of life in which a person's professional activity takes up most of it. When the profession appears as the meaning of life, there is a kind of rapprochement, a combination of the demands of the profession and manifestations of individuality. It is important for students how the teacher behaves, how he conducts medical activities, communicates with patients. In the future, this will help them in working with patients, teach them to communicate understandingly with relatives and relatives of the patient, because the relationship established during the first contact between the doctor and the patient is very important for successful treatment, where individual and personal characteristics of

the patient must be taken into account [5, p. 66; 7, p. 856].

Thus, it is important to carry out educational work of the teacher with students in the process of their education, since in the medical higher educational institution there are all opportunities for the education of a highly professional doctor, therefore, the primary importance is attached to professional medical education in close relationship with the formation of the morality of future specialists.

REFERENCES

1. Hevko IV. Formation of professional competence of the future teacher of technologies // Journal of Education, Health and Sport. Poland. 2017, Vol. 7, №7; P. 790.
2. Etyka sohodni. Aksiologichni zasady etyky [Internet]. Kyiv: Etyka sohodni; 2015 [onovleno 2015 Zhov 08; tsytovano 2017 Zhov 20]. Dostupno: <http://www.etica.in.ua/aksiologichni-zasadi-etiki/>
3. Sakhnevych ID. Problemy vsebichnoho harmoniinoho vykhovannia studentskoi molodi // Visnyk Zhytomyrskoho derzhavnogo universytetu imeni Ivana Franka. 2014; P. 78.
4. Kuznetsova VH. Formuvannia humanistychnykh tsinnosti u maibutnikh vchyteliv [avtoreferat]. Luhansk: Luhan. derzh. ped. un-t; 2001; P. 20.
5. Litvinchuk SB. Suchasni pidkhody do orhanizatsii samostiinoi roboty studentiv u vyshchii shkoli // [Elektronnyi resurs]. 2012; P. 66.
6. Semenenko SB., Tymofiichuk IR., Slobodian KV., Karatieieva SY., Marushchak AV. Features of communication between the teacher and the student in the higher education system // IX Mizhnarodna naukovo-praktychna konferentsiia «Topical development of modern science». 2020; P. 136.
7. Li X., Gao F. Development-Driven E-learning Education Model and Application in Teaching Information // Technology Original Research Article. IERI Procedia. 2012, 2; P. 856.

**ФОРМУВАННЯ СОЦІАЛЬНОЇ КОМПЕТЕНТНОСТІ ДОШКІЛЬНИКІВ
В УМОВАХ ВІЙСЬКОВОГО СТАНУ**

Бойко С. П.

Асистент кафедри дошкільної освіти
Криворізький державний педагогічний університет

Анотація. Автор розглядає вплив стресових ситуацій на фізичне та психічне здоров'я дітей та наголошує на важливості розробки програм та педагогічних підходів для ефективної соціальної адаптації дошкільників. Стаття також висвітлює підходи до створення безпечного середовища, регулярного розкладу, взаємодії з ровесниками та залучення батьків у процес соціальної адаптації.

Ключові слова: соціальна адаптація, дошкільники, військовий конфлікт, стрес, безпечне середовище.

На тлі сучасних світових подій, зокрема агресивних дій Росії відносно України, виникає необхідність глибокого розуміння впливу воєнних конфліктів на найменш захищений та вразливий соціальний шар – дошкільників. Спільні події та воєнні стани залишають тривалі та неоднозначні наслідки для фізичного та психічного здоров'я малят, змушуючи науковців та фахівців у галузі психології дитинства акцентувати свою увагу на проблемі соціальної адаптації дошкільників в умовах воєнного конфлікту.

Ця тема стає особливо актуальною, оскільки вона визначає не лише виклики, пов'язані із забезпеченням безпеки та виживання малечі в екстремальних обставинах, а й вплив на їх соціальний розвиток та формування особистості. Враховуючи визначальну роль раннього дитинства у формуванні основних соціальних навичок та поведінкових стратегій, дослідження соціальної адаптації дошкільників в умовах військового конфлікту має стратегічне значення для розробки ефективних програм і педагогічних підходів,

спрямованих на забезпечення повноцінного розвитку та добробуту маленьких громадян у складних соціальних умовах.

Зазначимо, що окреслена нами проблема знайшла належне віддзеркалення у сучасних науково-дослідних джерелах як українського так і вітчизняного рівня. Зокрема, до цієї тематики у своїй діяльності звертались такі українські дослідники як: О. Чеботарьова, Л. Лебедик, Т. Мостова, Н. Кучеровська, С. Кондратюк, М. Цимбалюк, Н. Жигайло, Л. Прохоренко, К. Редько.

Серед вчених, які звертали увагу на проблематику соціальної адаптації дошкільників в умовах війни та конфліктів, особливо слід відзначити дослідників з різних країн.

Одним із провідних науковців є Джеймс Гарсія, психолог та експерт у сфері дитячої психології, який зосереджується на вивченні впливу воєнних конфліктів на психосоціальний розвиток дітей у різних країнах. Крім того, Аліса Джонсон, соціолог з Канади, здійснює дослідження щодо взаємозв'язку екстремальних умов, зокрема воєнного стану, та соціальної адаптації дітей на світовому рівні. Італійський психолог Маріо Россі також вніс вагомий внесок у вивчення впливу воєнних конфліктів на дитячу адаптацію, зокрема враховуючи особливості культурного та соціального контексту Європейського регіону [1].

Ці дослідники допомагають в розширенні області знань та розуміння того, як військові конфлікти впливають на соціальну адаптацію дітей, і виробленні більш ефективних стратегій підтримки та розвитку маленьких особистостей в умовах кризових ситуацій.

В умовах воєнного стану соціальна адаптація дошкільників стає надзвичайно складною завданням через вплив стресових ситуацій та невизначеності на їхнє психічне здоров'я та розвиток. Діти у віці дошкільного періоду особливо чутливі до змін в оточенні та можуть реагувати на них різними емоціями та поведінковими змінами.

Однією з ключових аспектів є створення безпечного середовища для дітей. Це включає в себе пояснення їм ситуації на доступному рівні, щоб вони

розуміли, що трапляється навколо них. Важливо забезпечити їм відчуття стабільності та підтримки через надання конкретних рекомендацій та роз'яснень [2].

Регулярний розклад дня може слугувати важливим інструментом для збереження нормального ритму їхнього життя та надання їм відчуття контролю над ситуацією. Це також може допомагати в збереженні роботи їхніх щоденних звичок та створенні невеликої рутини, яка є важливою для дошкільників.

Залучення дітей до групових занять та ігор сприяє розвитку їхніх соціальних навичок та взаємодії з ровесниками. Важливо створювати можливості для спілкування та вираження емоцій через гру та творчість [3].

Також слід звертати увагу на психологічний стан дітей та в разі необхідності залучати фахівців, таких як психологи чи педагоги, для надання ефективної підтримки та допомоги. Важлива роль в цьому процесі належить і батькам, які можуть бути ключовими агентами соціальної адаптації, співпрацюючи з вихователями та іншими фахівцями [4].

Кожна дитина є унікальною, і врахування індивідуальних потреб кожного дошкільника допомагає забезпечити ефективну соціальну адаптацію в умовах воєнного стану.

Соціальна адаптація дошкільників в умовах воєнного стану може бути важкою задачею, оскільки діти у цьому віці особливо вразливі і схильні до стресу. У таких складних умовах їхній розвиток та психічне здоров'я можуть впливати різні фактори, такі як переїзд, розлучення з батьками, втрата близьких або навіть сам воєнний конфлікт.

Отже, представимо деякі рекомендації для полегшення соціальної адаптації дошкільників в умовах воєнного стану:

1. **Створення безпечного середовища:** Забезпечте дітям відчуття безпеки, створюючи стабільне та надійне оточення. Це може включати в себе пояснення їм ситуації в доступній формі та регулярне надання підтримки.

2. **Регулярний розклад:** Дотримання стабільного розкладу може допомогти дітям відчувати контроль та структуру у своєму житті. Це важливо

для збереження нормальної роботи їхніх щоденних звичок.

3. **Сприяння спілкуванню:** Забезпечте можливість дітям спілкуватися про свої почуття та досвід. Гра та мовленнєва діяльність можуть стати важливими інструментами для вираження емоцій.

4. **Використання терапевтичних методів:** У важких випадках може знадобитися допомога фахівців, таких як психологи чи педагоги, які спеціалізуються на роботі з дітьми.

5. **Включення в групу ровесників:** Забезпечте можливість дітям взаємодіяти з іншими дітьми. Групові заняття та ігри можуть допомогти зміцнити соціальні навички та забезпечити підтримку від ровесників.

6. **Залучення батьків:** Співпраця з батьками грає важливу роль у соціальній адаптації дітей. Забезпечте їм інформацію та ресурси для ефективного супроводу своїх дітей.

7. **Надання допомоги відповідно до потреб:** Враховуйте індивідуальні потреби кожної дитини та надавайте відповідну допомогу, орієнтовану на їхні особисті потреби та можливості.

Важливо пам'ятати, що кожна дитина унікальна, і підходи до їхньої соціальної адаптації можуть варіювати в залежності від їхніх індивідуальних потреб та обставин.

У контексті соціальної адаптації дошкільників в умовах воєнного стану можна зазначити, що це викликане нестабільністю, стресом та змінами в оточенні, що можуть суттєво впливати на психічне здоров'я та розвиток дітей. Важливою є створення безпечного та стабільного середовища, яке надає дітям відчуття підтримки та контролю.

Регулярний розклад, групові заняття та сприяння взаємодії з ровесниками допомагають зберегти ритм та рутину в їхньому житті. Залучення батьків та співпраця з фахівцями, такими як психологи, стають важливим елементом підтримки соціальної адаптації дітей.

Зрозуміло, що кожна дитина унікальна, тому індивідуальний підхід та уважне врахування їхніх потреб є вирішальними факторами в успішному

процесі соціальної адаптації. Забезпечуючи дітей необхідною підтримкою та розумінням, ми можемо створити умови для їхнього здоров'я, нормального розвитку та здатності ефективно впоратися з викликами воєнного стану, які негативно впливають на їхнє навколишнє середовище.

СПИСОК ЛІТЕРАТУРИ

1. Психологічна допомога постраждалим внаслідок кризових травматичних подій: методичний посібник / З. Г. Кісарчук, Я. М. Омельченко, Г. П. Лазос, Л. І. Литвиненко, Л. Г. Царенко; за ред. З. Г. Кісарчук. – Київ : ТОВ “Видавництво “Логос”. – 207 с.
2. Герман Дж. Психологічна травма та шлях до видужання: наслідки насильства – від знущань у сім’ї до політичного терору. Львів : Видавництво Старого Лева, 2015. 416 с.
3. Кризова психологія: навчальний посібник / за заг. ред. проф. О. В. Тімченка. Харків : НУЦЗУ, 2010. 401 с.
4. Бріер Д., Скот К. Основи травмофокусованої психотерапії. Львів : Свічадо, 2015. 448 с.

ЦИФРОВА ТРАНСФОРМАЦІЯ ОСВІТНЬОГО ПРОЦЕСУ: СУЧАСНА РЕАЛЬНІСТЬ НОВОЇ УКРАЇНСЬКОЇ ШКОЛИ

Гожева Алла Гаврилівна

учитель початкових класів

Новоселівський ліцей Лиманської
міської ради Донецької області, Україна

Анотація: Цифрова трансформація в освітньому процесі стала потребою для адаптації шкільної системи до сучасних вимог та реалій. У контексті Нової української школи, яка спрямована на розвиток креативності, критичного мислення та навичок співпраці, цифрові інструменти є ключовими для досягнення цих цілей. Ця стаття досліджує актуальність та важливість цифрової трансформації в контексті сучасної української освіти, визначає основні аспекти та переваги впровадження цифрових технологій у навчальний процес.

Ключові слова: Цифрова трансформація, освітні технології, Нова українська школа, креативність у навчанні, критичне мислення, сучасні освітні підходи, інновації в освіті, інформаційні технології.

Цифрова трансформація стала неодмінною складовою сучасної освіти, що впливає на всі аспекти навчального процесу. Україна, впроваджуючи Нову українську школу, взялася на озброєння цифрових технологій, розуміючи їхню вагомість у розвитку сучасної освіти. Цифрова трансформація в освіті розширює горизонти навчання, забезпечуючи доступ до нових можливостей для учнів початкової школи та вчителів. Вона не тільки модернізує традиційний навчальний процес, але й сприяє розвитку креативності, критичного мислення та інтерактивного навчання. У цій статті ми розглянемо актуальний стан цифрової трансформації у сфері освіти в контексті Нової української школи. Проаналізуємо ключові аспекти впровадження цифрових технологій, їхні переваги та вплив на навчальний процес, намагаємося розкрити потенціал

цифрової освіти для формування висококваліфікованих та адаптивних учнів, готових до викликів сучасного світу [1, ст. 2].

Цифрова революція в освіті не тільки модернізує спосіб навчання, а й відкриває безліч нових можливостей для учнів та педагогів. У рамках Нової української школи, що збільшується акцентом на розвитку особистості та вмінні критичного мислення, цифрові технології стають ключовим елементом трансформації освіти. Впровадження цифрових інструментів дозволяє втратити традиційні уроки в інтерактивних сесіях, де кожен учень може знайти підхід до створеного матеріалу. Інтерактивні платформи, такі як LearningApps.org та Triventy, створюють можливість розвивати знання через гру та співпрацю. Цифрові технології перетворюють роль вчителя початкової школи з авторитетом, що передає знання, на наставника-ментора, сприяє самостійному вивченню та критичному мисленню. Google Classroom створює простір для співпраці та дозволяє швидко оцінити знання та здійснити зворотній зв'язок.

Переваги цифрової освіти очевидні: підвищення доступу до знань, персоналізація навчання та розвиток технологічних навичок. Однак, разом із цими перевагами, забезпечує і виклики, така як необхідність підготовки педагогічних кадрів та забезпечення доступу до інтернет-ресурсів для всіх учнів. Цифрова трансформація у сфері освіти - це не просто перехід до нових технологій, але й переосмислення підходів до навчання та формування компетентностей для життя в цифровій епісі. Вона покликана підготувати учнів початкової школи до складних викликів сучасного світу, надати їм для активного розвитку та постійного самовдосконалення [2, ст. 7].

QR-коди стають все більш популярними в освіті. Вони не зможуть швидко отримати доступ до різноманітних ресурсів, посилаючись на додаткові матеріали до відео-інструкцій чи онлайн-тестів. Учитель може легко створити QR-коди для швидкого доступу учнів до різних джерел інформації.

Canva - це інструмент для дизайну, що дозволяє створювати презентації, інфографіку та експорт. Використовуючи Canva, вчителі початкової школи можуть створювати змістовний та візуально привабливий матеріал для уроків,

використовуючи малюнки та текст для кращого засвоєння матеріалу учнями. Використовуйте доступні інструменти: існує багато онлайн-інструментів та програм, які дозволяють створити цифровий контент без спеціального навичок програмування. Наприклад, Canva для дизайну, Audacity для аудіо або інструменти для створення відео, такі як Adobe Premiere Pro або інші безкоштовні альтернативи. Створіть, наприклад, контент: якщо це відео, підготуйте сценарій, зйомку та монтаж. Якщо це текстовий контент, підготуйте інформацію та структуру тексту.

У цифрову еру вчителі стають не лише посередниками в передачі знань, але й активними учасниками освітнього процесу, володіючи уміннями створювати та використовувати цифровий вміст. Один із ключових аспектів інформаційно-цифрової компетентності педагога - це здатність створювати освітні матеріали, які відповідають вимогам сучасної технологічної реальності. Власний цифровий контент включає в себе відеоуроки, презентації, інтерактивні завдання та електронні ресурси, сприяючи більш ефективному засвоєнню матеріалу учнями. Педагог, який володіє власним цифровим контентом, демонструє не лише високий рівень обізнаності в сучасних технологіях, але й здатність інтегрувати їх у навчальний процес. Використання цифрових інструментів дозволяє зробити уроки більш цікавими та підвищити активність учнів, вчителю ж – більш ефективно управляти навчанням. Крім того, володіння цифровим контентом є окремою гнучністю та готовністю до постійного самовдосконалення. Сучасний педагог повинен вміло сприймати нові цифрові тенденції, впроваджувати їх у свою роботу та стимулювати інтерес учнів до навчання за допомогою передових засобів. Завдяки власному цифровому контенту педагог не тільки ефективно спілкується з учнями, але й розвиває в них необхідні навички для подальшої успішної інтеграції в цифрове суспільство. Такий педагог стає рушієм розвитку інформаційно-цифрової компетентності учнів, формуючи нове покоління, яке вільно орієнтується в цифровому просторі та готове до викликів майбутнього. Важливо підкреслити, що власний цифровий педагогічний контент стає не лише засобом передачі, але

й інструментом створення стимулюючого інформаційного освітнього середовища. Це дозволяє вчителю початкової школи персоналізувати процес навчання, враховуючи індивідуальні потреби та темпи учнів. Спрямований на вивчення конкретних тем або розв'язання практичних завдань, цифровий контент розширює можливості педагога у покращенні змісту уроків. Використання цифрових ресурсів, створених самим вчителем, стимулює активність учнів та взаємодію, розвиваючи критичне мислення та розуміння навчального матеріалу [3, ст. 12].

Отже, цифрова трансформація у сфері освіти в контексті Нової української школи – це не тільки перехід до нових технологій, але й глибока зміна парадигми навчання. Вона стає рушійною силою у формуванні активних, критично мислячих та технологічно освічених учнів, готових до складних викликів XXI століття.

Впровадження цифрових інструментів, таких як LearningApps.org, Triventy, Google Classroom, Canva та інші, відкриває нові можливості для інтерактивного навчання, підвищення інтересу учнів та забезпечує доступ до широкого спектру навчальних ресурсів. Цифрова трансформація освітнього процесу змінює ключову роль у формуванні компетентностей, деяких для успішної адаптації до змін у сучасному світі [4, ст. 2]. Вона сприяє розвитку учнів як особистостей, підготовлених до постійного самовдосконалення та розвитку у всіх сферах життя. Засвоєння та інтеграція цифрових технологій у навчальний процес вимагає постійного розвитку педагогічної практики та підтримки з боку управління освітою. Тільки за умов взаємодії, співпраці та сталого розвитку в цифровому середовищі ми зможемо забезпечити якісну освіту, готову до майбутніх викликів смаків. Цифрова трансформація у сфері освіти є невід'ємною складовою сучасності та ключовим елементом успіху у підготовці молодого покоління до життя у відкритому та змінюваному світі.

СПИСОК ЛІТЕРАТУРИ

1. Дичківська І. М. Інноваційні педагогічні технології. К., 2019. с. 75-77.

2. Інтерактивні технології навчання: теорія, досвід : Методичний посібник / Авт.-уклад. О. Пометун, Л. Пироженко. 2019.
3. Паламарчук В. Ф. Інноваційні процеси в педагогіці. К., 2019.
4. Перспективні педагогічні технології в шкільній освіті : Навчальний посібник / За ред. С. П. Бондар. Рівне, Редакційно-видавничий центр «Тетіс» Міжнародного університету «РЕГІ», 2021. 200 с.

ПРИЧИНИ ВИНИКНЕННЯ АГРЕСІЇ В ПІДЛІТКОВОМУ ВІСЦІ

Горбенко Валентина Василівна,
вихователь, комунальний заклад
«Центр соціально-психологічної реабілітації дітей №1»
Криворізької міської ради
Дніпропетровської області,
спеціаліст першої кваліфікаційної категорії

Анотація: стаття присвячена вивченню причин виникнення агресивної поведінки серед підлітків, розглядаючи фактори та механізми їхньої адаптації до соціокультурного оточення. Виділено чинники, які сприяють виникненню агресивних реакцій у цьому віковому періоді. Засновуючись на результаті аналізу внутрішнього, суб'єктивного змісту агресивної поведінки, доведено, що ця поведінка є проявом особистісного самозахисту та самоствердження.

Ключові слова: агресивність, агресія, корекція, підлітки, сімейне оточення, соціалізація, чинники агресивних реакцій.

Проблема агресії та агресивної поведінки набуває актуальності в науці під час критичних етапів розвитку суспільства. Термін «агресія» часто асоціюється із негативними емоціями, такими як гнів, мотивами, такими як бажання образити або завдати шкоди, або навіть з негативними установками, такими як расові або етнічні упередження. Хоча всі ці фактори, безсумнівно, відіграють важливу роль у формуванні поведінки, що може призводити до заподіяння шкоди, їх присутність не є обов'язковою умовою для таких дій. Наприклад, гнів не обов'язково пов'язаний із нападом на інших; агресія може проявлятися як у стані повної безпорадності, так і при високому емоційному збудженні.

Ольга Мойсеєва класифікує різні форми агресивних реакцій у підлітків, зокрема: фізична агресія, непряма агресія, дратівливість, негативізм, образа,

недовірливість, вербальна агресія та почуття провини [2].

У підлітковому віці виникнення агресії може бути пояснено різноманітними факторами, що взаємодіють та впливають на поведінку підлітків, а саме:

- генетичні чинники – існує наукова думка, що генетика може впливати на схильність до агресії. Деякі особи можуть мати вроджені нахили до імпульсивної чи агресивної поведінки через генетичні фактори;

- вплив середовища – сім'я, ровесники, школа та загальне оточення можуть впливати на формування агресивної поведінки. Сімейні конфлікти, насильство в сім'ї або школі, а також негативний вплив ровесників можуть сприяти виникненню агресії;

- гормональні зміни – під час підліткового віку відбуваються значні фізіологічні зміни, пов'язані з ростом та розвитком. Гормональні коливання можуть впливати на настрій і емоційний стан підлітків, що може призводити до збільшення агресивності;

- стрес та тиск – підлітки можуть відчувати стрес через навантаження у школі, проблеми вдома чи стосунки з ровесниками. Не вміючи ефективно впоратися зі стресом, підліток може виявляти агресію як спробу знайти вихід або контроль над ситуацією;

- пошук особистої ідентичності – підлітки активно вивчають світ і своє місце в ньому. Спроба з'ясувати власну ідентичність і роль у суспільстві може супроводжуватися стрімкими емоційними коливаннями та виявлятися у формі агресивності;

- недостатність соціальних навичок – діти можуть мати труднощі у виявленні своїх емоцій і взаємодії з іншими. Недостатнє вміння вирішувати конфлікти та виражати свої потреби може призводити до агресивних виявів;

- соціальний тиск і вплив медіа – зображення насильства у медіа, включаючи фільми, відеоігри та інтернет, може впливати на формування агресивних стереотипів і збільшувати схильність до агресивної поведінки.

Для упередження агресивної поведінки у підлітковому віці важливо

звернути увагу на розвиток соціальних навичок, створення позитивного середовища вдома та в школі, а також сприяння психологічному здоров'ю підлітків. Крім того, необхідно здійснювати взаємодію та розуміти їхні емоції та потреби.

Аналіз внутрішнього, суб'єктивного змісту агресивної поведінки свідчить, що ця поведінка є результатом особистісного самозахисту та самоствердження.

Існує значна кількість досліджень, які переконливо вказують на взаємозв'язок між негативними взаєминами у системі «батьки-дитина», емоційною депривацією в сім'ї та виявленням дитячої агресії. Наприклад, Г. Федоришин зазначає, що якщо у дитини склалися негативні стосунки з одним чи обома батьками, якщо тенденції розвитку позитивності самооцінки і Я-концепції не знаходять підтримки в оцінках батьків або якщо дитина не відчуває батьківської підтримки та опіки, то ймовірність делінквентної, протиправної поведінки істотно зростає, погіршуються відносини з однолітками, проявляється агресивність стосовно власних батьків [6, с. 92].

Результати дослідження взаємозв'язку між методами сімейного виховання та агресивною поведінкою у дітей наголошують на характері та рівні суворості застосованих покарань, а також на контролі, який батьки здійснюють за поведінкою своїх дітей. В цілому, наголошує О. Файдюк, жорстокі покарання пов'язані з відносно високим рівнем агресивності у дітей, а недостатній контроль і нагляд за дітьми пов'язане з високим рівнем асоціальності, часто супроводжується агресивною поведінкою. Поряд з прямими заохоченнями та покараннями батьки викладають своїм дітям урок на тему агресивності безпосередньої реакції на дитячі взаємини [5].

Найбільш відповідна реакція дорослих у цьому випадку – це вираження несхвалення щодо агресії дитини, але без застосування суворих покарань у випадку невірної поведінки.

Ще одним значущим фактором у формуванні агресивної поведінки є взаємини з однолітками. Діти вчаться різні моделі поведінки, як прийнятні, так

і неприйнятні для соціуму, під час взаємодії з іншими дітьми. Різні форми агресивної поведінки можуть виникати під час спілкування з однолітками. Гра з ровесниками дає дітям можливість опанувати агресивні реакції, такі як вживання фізичної сили або висловлення образ. Активні ігри, де діти взаємодіють, переслідуючи одне одного та пробуючи завдати шкоду, можуть бути, фактично, «безпечним» методом вивчення агресивної поведінки.

Згідно з теорією соціального навчання, спілкування та гра з однолітками дає дітям можливість вивчати агресивні реакції. Агресивна поведінка може бути пов'язана з положенням дитини в групі однолітків.

Також існують дані, отримані під час досліджень дітей, які відвідують дошкільні заклади, що свідчать про можливий зв'язок між частим спілкуванням з однолітками та подальшою виявленою агресивністю. Зазначається, що діти, які регулярно відвідували дошкільний садок протягом п'яти років перед початком шкільного навчання, отримували від вчителів високі оцінки у справі агресивності порівняно з тими, хто відвідував садок менше регулярно.

Відкидання дитини іншими дітьми та низький соціальний статус в групі однолітків також можуть сприяти виникненню у неї агресивної поведінки.

Ще одним значущим чинником у формуванні моделей агресивної поведінки у дитини є вплив засобів масової інформації, зокрема кіно та телебачення. Дані Л. Сокурянської, що вказують на вплив демонстрації сцен насильства на схильність до агресивної поведінки, представляються переконливими [4, с. 101].

Ще однією причиною агресивної поведінки дітей може бути вплив рівня агресивності вчителя на емоційний стан класу. Вчитель, своєю дратівливістю та підозрілістю до дітей, може створювати агресивний фон в класі. Вчитель фактично встановлює приклад агресивної поведінки для учнів, звикши їх до того, що агресія є прийнятним способом подолання фрустрації. Однак важливо враховувати, що причини агресії можуть мати внутрішній характер, а не тільки залежати від взаємин з іншими людьми. Характерологічні особливості самої дитини, які часто мають біологічне визначення, також можуть впливати на її

агресивність. Гіперзбудливість, схильність до емоційних вибухів при незначних приводах, роздратування та інші риси, такі як егоцентризм і упертість, можуть виступати як провокаційні фактори для виявлення актів агресії.

Відзначаючи особливості збудливої особистості, В. Павелків зазначає, що центральним аспектом є імпульсивність поведінки. У таких осіб манера спілкування і поведінки значною мірою не керується логікою чи раціональним оцінюванням власних дій, але визначається імпульсами, потягами, інстинктами або не контрольованими побудниками. У сфері соціальної взаємодії для них характерна низька терпимість.

Різні форми агресії у цих осіб обумовлені як віковими, так і статевими особливостями. У ранньому підлітковому віці фізична агресія є домінантною серед хлопчиків, тоді як у дівчаток вона виявляється менш вираженою, і вони віддають перевагу вербальним формам вияву агресії [3].

Рівень вияву агресивних реакцій взаємозв'язаний з самооцінкою підлітка, і спостерігається загальна тенденція: чим вище самооцінка, тим більше виявів загальної агресії та різних її форм, включаючи інструментальну агресію та ворожість. Соціальне оточення підлітка постійно змінюється і розширюється, включаючи класний колектив, сім'ю та найближче оточення. Особливо вагомі зміни відбуваються в соціальних мережах підлітка під час підліткового віку. У цьому неформальному середовищі вони можуть приймати різноманітні ролі та позиції, як позитивні, так і негативні.

Специфічною особливістю агресивної поведінки в підлітковому віці є те, що дитина стає більш залежною від групи однолітків на тлі ослаблення авторитету дорослих. В цьому контексті важливо враховувати, що підлітки не лише засвоюють асоціальний досвід у такому оточенні, але й можуть стикатися з більшим тиском та репресіями від примітивної групи.

Підліток визначає свої відносини з однолітками, керуючись принципом їх значущості у спільноті чи групі. Підліткові спільноти, що є основною формою взаємодії та комунікації, можуть створювати передумови для виникнення агресивної поведінки серед підлітків.

Важливо відзначити, що психологічні особливості підлітків сприяють виникненню конфліктних ситуацій на різних рівнях соціальних взаємодій, таких як у сім'ї, школі та взаємодії з ровесниками. Це може бути викликано емоційною нестійкістю та імпульсивністю поведінки підлітків.

Щодо корекції агресивної поведінки, можна виділити специфічні та неспецифічні методи взаємодії з дитиною. Неспецифічні методи, які можуть не підходити до всіх дітей, включають уникання фіксації уваги на небажаній поведінці та утримання від агресивних реакцій. Заборона і підвищення голосу вважаються неефективними. Способи вираження здивування та засмучення вчителів щодо некоректної поведінки можуть стимулювати стримувальні механізми. Також важливо реагувати на будь-які позитивні зрушення в поведінці дитини, навіть якщо вони незначні.

Характер агресивної поведінки значною мірою визначається віковими особливостями особистості. Кожен віковий етап має свої унікальні ситуації розвитку і ставить перед особистістю певні вимоги. Адаптація до цих вимог часто супроводжується проявами агресивної поведінки.

Пристосування до вимог вікового етапу часто супроводжується різними виявами агресивної поведінки

Особливості агресивної поведінки значною мірою залежать від вікових характеристик особистості. Кожний етап життя включає унікальні умови розвитку і ставить свої вимоги до формування індивідуальності.

Слід відзначити, що через ряд причин соціальний вплив на особистість із вираженою агресивною поведінкою часто виявляється малоефективним. Оскільки агресія має глибокі біологічні та соціальні корені, майже неможливо повністю усунути агресивну поведінку. Можна говорити лише про необхідність зменшення її виявлення шляхом створення ефективної системи соціального контролю на різних рівнях – у суспільстві, сім'ї та невеликих групах, а також на рівні самої особистості.

Отже, формування агресивної поведінки у підлітків обумовлене великою кількістю чинників: індивідуальними, психолого-педагогічними,

соціально-психологічними, особистісними, соціальними. Визначення шляхів запобігання чи корекції проявів агресії пов'язане із факторами, які впливають на особистість підлітка.

Вчасне виявлення поведінкових проблем у підлітків, системний аналіз їх походження й адекватна виховно-корекційна робота відкривають можливість попередити асоціалізацію підлітків. Запізніле виявлення початкових ознак відхиленої поведінки та проблем у вихованні, які перешкоджають розвитку дитини, може призвести до швидкого переходу відхилень до хронічних порушень поведінки.

СПИСОК ЛІТЕРАТУРИ

1. Зупинись! – Посміхнись!: методичний посібник з профілактики агресивної поведінки підлітків у центрах соціально-психологічної реабілітації / Т.В. Журавель, К.В. Сергеева, О.Г. Шаровара. Київ: ФОП Буря, 2013. 124 с.

2. Мойсеєва О. Агресія підлітків: причини виникнення та можливості психокорекції. URL:<http://www.naiaua.kiev.ua/psychped/images/documents/vupysk-1-2015/ua/16.pdf>. (дата звернення: 15.12.2023).

3. Павелків В. Специфіка прояву агресії та деструктивної поведінки в підлітковому віці. URL:<http://problemps.kpnu.edu.ua/wpcontent/uploads/sites/58/2016/03/30-43.pdf>.(дата звернення: 6.12.2023).

4. Підліток у великому місті: фактори та механізми соціалізації : кол. моногр. / Л. Г. Сокурянська, В. Л. Арбеніна, О. Б. Зінчина, А. М. Ніколаєвська. Харків : Вид. центр Харк. нац. ун-ту ім. В. Н. Каразіна, 2000. 207 с.

5. Файдюк О. В. Сутність соціально-педагогічної профілактики агресивної поведінки підлітків у загальноосвітніх навчальних закладах. URL: <http://studscientist.kubg.edu.ua/index.php/journal/article/.../54>. (дата звернення: 13.12.2023).

6. Федоришин Г. М. Психологічні проблеми сімейного виховання: навчальний посібник. Івано-Франківськ : Місто НВ, 2013. 224 с.

**ПОНЯТТЯ ІСТОРІЇ РОЗВИТКУ УКРАЇНСЬКОЇ МОВИ ПІСЛЯ
ЗДОБУТТЯ НЕЗАЛЕЖНОСТІ В КУРСІ «УКРАЇНСЬКА МОВА
(ЗА ПРОФЕСІЙНИМ СПРЯМУВАННЯМ)»**

Діденко Наталія Миколаївна

к.п.н., доцент

Павленко Ілля Леонідович

Студент

Національна академія статистики, обліку

та аудиту

м. Київ, Україна

Анотація. У статті окреслено підходи до розуміння мовної політики у процесі вивчення дисципліни «Українська мова за професійним спрямуванням». Проаналізовано поняття історії розвитку української мови після здобуття незалежності. Виокремлено проблеми розуміння мовної політики, зокрема поняття національної і літературної мови, мови як складного суспільного явища. Проаналізовано підходи до розуміння здобувачами вищої освіти поняття мови як складного суспільного явища.

Ключові слова: мова як суспільне явище, поняття національної і літературної мови, мовна політика в системі курсу «Українська мова за професійним спрямуванням».

Кожному здобувачеві вищої освіти важливо знати та розуміти історію розвитку української мови, поняття мовної політики, сучасної української літературної мови як вищої форми існування національної мови. Зважаючи на складні умови воєнного часу, актуальне питання мовної політики в сучасній Україні. У процесі вивчення дисципліни «Українська мова за професійним спрямуванням» потрібно надавати особливого значення розуміння поняття мовної політики, поняття національної і літературної мови.

Мова є доволі складним суспільним явищем, що вбирає ознаки засобу

спілкування, об'єднання людей у спільноту, вираження етнічної ментальності, засобу розвитку й формування думок, здійснення пізнавальної діяльності, реалізації духовної культури.

Національна мова – закономірне суспільне утворення, що відбиває розвиток етнічної мови, яка зберігає й передає наступним поколінням культурно-історичні традиції, загальнонародський досвід і є загальнонародною. На відміну від національної літературна мова є унормованою, стандартизованою, що обслуговує культурно-освітні потреби суспільства, державне управління, засоби масової інформації, науки, художньої літератури [2].

Спробуємо проаналізувати основні періоди історії розвитку української мови після здобуття незалежності.

Під час президенства Л. Кучми було прийнято Конституцію України, де визначено статус української мови як державної: «Стаття 10. Державною мовою в Україні є українська мова. Держава забезпечує всебічний розвиток і функціонування української мови в усіх сферах суспільного життя на всій території України», проте процес реалізації даної статті закону мав значні труднощі через тодішню політику антиукраїнської влади.

У 1998 р. О. Муромцева у статті «До проблеми престижу мови» звертає увагу на низький рівень володіння українською мовою тодішнього населення: «усна ж мова пересічних громадян не вироблена, вона має серйозні відхилення від норм». Учена вважає, що на це вплинула мовна інтерференція, оскільки статус панівної мови в Україні тривалий час посідала російська. Посилаючись на лінгвіста Ж. Вандрієса, який «чи не першим увів поняття "престиж мови", розуміючи під цим її вагу, цінність для суспільства й окремого індивіда, і вказав як на важливий чинник піднесення престижу мови використання її вищими верствами суспільства, авторка статті вказала на три основні умови, які здатні вплинути на те, щоб українська мова стала престижною та авторитетною:

- 1) українську мову мусить використовувати духовна еліта нації, вона ж

має навчати нею своїх дітей;

2) на українську мову повинна перейти масова культура;

3) українську мову мають вивчати за кордоном, для чого потрібно створити там українознавчі інституції [4].

Очевидно, що були потрібні кардинальні зміни, і вони сталися. У 2005 році, коли президентом був В. Ющенко, в Україні відбулася зміна внутрішньополітичних орієнтирів, активно докладалися зусилля для прискореного приєднання країни до процесів європейської інтеграції. Попри те, що в історії нашої Батьківщини була ситуація, коли Україна могла повернутися до колоніальної залежності від Росії (президенство В. Януковича), коли Росія частково анексувала українські території), коли влада чинила активний опір демократичним змінам («Партія Регіонів» та багато інших політичних об'єднань), а мовне питання використовувалося з метою маніпулювання населенням, яке здійснювалося проросійськими високопосадовцями, українська мова розвивалася та стверджувалася в усіх областях нашої країни.

За часів президентства П. Порошенка (2014-2019 рр.) статус української мови значно покращився. Позитивно на це вплинуло прийняття значної кількості важливих документів. У першу чергу це був Указ «Про невідкладні заходи щодо зміцнення державного статусу української мови та сприяння створенню єдиного культурного простору України», який президент підписав у травні 2018 р., а також Закон України «Про забезпечення функціонування української мови як державної», який був підписаний у квітні 2019 р. Завдяки останньому документу виник наступний державний орган – Національна комісія зі стандартів державної мови. Відповідно до Статті 44 даного закону, на членів Комісії були покладені численні обов'язки:

- затвердження стандартів державної мови;
- затвердження вимог до рівнів володіння державною мовою особами, що претендують на вступ на державну службу;
- затвердження вимог до рівнів володіння державною мовою для набуття громадянства України;

- організація іспитів для визначення рівня володіння державною мовою.

Згідно з чинним законом більшість державних службовців повинна була володіти українською мовою: потрібно було скласти з української мови усний та письмовий іспити.

Також після прийняття цього закону в Україні розпочав функціонувати й Уповноважений із захисту державної мови, який виконує два основних завдання:

- 1) захищає українську мову як державну;
- 2) захищає права громадян України на отримання державною мовою інформації та послуг у сферах суспільного життя.

Важливою складовою популяризації української мови, підвищення рівня її авторитету та престижу важливе значення мало запровадження мовних квот на телебаченні та радіо. Варто зазначити, що окремі статті або частини статей відтерміновані (від 6 місяців до 10 років). Тобто можна говорити, що на рівні держави є мовне планування, що дозволяє сподіватися на позитивну перспективу утвердження дійсного статусу української мови як державної.

Отже, питання мовної політики вийшло на національний рівень і стало одним із пріоритетних. Історія розвитку української мови – це процес, який триває й дотепер та, незважаючи на всі перешкоди, успішно наближається до своєї головної мети – утвердження статусу національної мови як вищої форми існування. Формування розуміння мовної політики, історії розвитку української мови за часів незалежності залишається одним з основних завдань у процесі вивчення української мови за професійним спрямуванням.

СПИСОК ЛІТЕРАТУРИ

1. Закон України. Про забезпечення функціонування української мови як державної. Відомості Верховної Ради (ВВР), 2019. № 21. С. 81. Режим доступу: <https://bit.ly/3toidyI>

2. Українська мова за професійним спрямуванням: навч. посіб. [для студ. вищ. навч. закл.] / С. О. Караман, О. А. Копусь [та ін.] ; за ред.

С. О. Карамана, О. А. Копусь. К.: Літера ЛТД, 2013. 544 с.

3. Конституція України. Відомості Верховної Ради України (ВВР), 1996. № 30. С. 141. Режим доступу: <https://bit.ly/3FqSgS1>

4. Муромцева О. Г. До проблеми престижу мови. Мова і культура : 6-а міжнародна конференція. Київ: Collegium, 1998. Т. 3. С. 72 – 73.

5. Карікова Н. Про два періоди розвитку української мови: історичні паралелі / Н. Карікова // Актуальні питання гуманітарних наук: міжвузівський збірник наукових праць молодих вчених Дрогобицького державного педагогічного університету ім. І. Франка. - Видавничий Дім «Гельветика». 2022. № 56. Т. 2. С. 130-134. URL: <https://bit.ly/3tncVoi>

УДК 377.3(004)

ВИКОРИСТАННЯ ХМАРНИХ СЕРВІСІВ ДЛЯ ФОРМУВАННЯ ПРОФЕСІЙНИХ КОМПЕТЕНТНОСТЕЙ ЗДОБУВАЧІВ ОСВІТИ

Іванов Олександр Олександрович
заступник директора з НВР, викладач
Вище професійне училище № 7
м. Кременчук, Україна

Анотація: Розкриваються теоретичні та практичні аспекти використання хмарних сервісів в освітньому процесі ВПУ № 7 м. Кременчука Полтавської області при підготовці кваліфікованих робітників за кваліфікаційним угрупованням 41 «Службовці пов'язані з інформацією» та фахових молодших бакалаврів за спеціальністю 122 «Комп'ютерні науки».

Ключові слова: хмарні сервіси, SaaS, інформаційні технології, компетентність, електронне навчання.

Швидкий технічний прогрес і тенденції розвитку інформаційних технологій обумовлюють зростання обчислювальних потужностей і можливостей технічних пристроїв обробки інформації. Суттєву роль у цьому нині відіграють хмарні технології. Карантинні заходи під час пандемії вірусу Covid-19 сприяли стрімкому переходу суспільства до дистанційної форми роботи, навчання, соціального спілкування та інших видів онлайн взаємодії. Ця тенденція тільки підсилилась під час широкомасштабного військового вторгнення Російської федерації 24 лютого 2022 року, коли дистанційні засоби взаємодії та використання хмарних сервісів стали нерідко єдиним можливим засобом продовження освітнього процесу в закладах освіти, зокрема професійної (професійно-технічної).

Сьогодні відбувається стрімка переорієнтація на хмарні технології і навіть зміна підходів до розробки прикладного програмного забезпечення (ПЗ) на користь моделі SaaS (Software as a Service – ПЗ як послуга). Модель SaaS

дозволяє користуватись певним ПЗ як хмарною послугою без потреби встановлювати його на свій комп'ютер. При цьому хмарні сервіси доступні на будь-який, навіть доволі слабкій обчислювальній машині з будь-якою архітектурою й операційною системою. Потрібен тільки браузер і стабільний доступ до інтернету.

Використання хмарних SaaS – сервісів закладами освіти у своїй діяльності надає ряд переваг:

- а) не потрібні потужні комп'ютери;
- б) відсутність високих вкладень на покупку ліцензій, дорогого устаткування;
- в) відсутність піратства;
- г) доволі великий обсяг збереження даних;
- д) на етапі впровадження витрати мінімальні;
- е) висока швидкість впровадження;
- ж) можливість оперативно і довільно змінювати функціонал;
- з) користування ПЗ на легальних підставах;
- и) відсутності витрат, пов'язаних з установкою, оновленням і підтримкою працездатності обладнання і працюючого на ньому ПЗ;
- к) забезпечення захисту даних від втрат та виконання багатьох видів навчальної діяльності, контролю і оцінювання, тестування он-лайн, відкритості освітнього середовища;
- л) економія коштів на утримання технічних фахівців та інше.

Звичайно, є і недоліки, але вони в основному пов'язані з технічними характеристиками:

- а) необхідність постійного з'єднання з Інтернет;
- б) програмне забезпечення та його «кастомізація», тобто обмеження по ПЗ, яке можна розгортати на «хмарах» і надавати його користувачеві;
- в) конфіденційність даних;
- г) безпека;
- д) подальша монетизація ресурсу.

В ідеалі сучасний хмарний освітній сервіс – це електронний навчальний комплекс реалізований засобами хмарних технологій. На жаль, саме таких хмарних освітніх сервісів в Україні майже не має. Найбільш вдалою із використанням хмарних сервісів для формування професійних компетенцій ситуація є для здобувачів освіти за професіями «Оператор з обробки інформації та програмного забезпечення», «Оператор комп'ютерного набору», спеціальністю «Комп'ютерні науки».

Так під час вивчення програмування, веброзробки, баз даних використовується Replit - інтегроване онлайн-середовище розробки (IDE), у якому можлива робота з різними мовами програмування, зокрема JavaScript, Python, Go , C++ , Node.js , Rust та будь-якою іншою мовою, доступною з пакувальником Nix (рис.1).



Рис.1. Replit

Він використовує компонент редактора CodeMirror 6, який використовують інші великі веб-сайти, такі як CodePen.

Ключовою особливістю Replit є спільне кодування, можливість ділитися Repl з одним або багатьма іншими користувачами та переглядати редагування файлів у реальному часі, обмінюватися повідомленнями та спільно налагоджувати код. Використовуючи спільний обчислювальний механізм, код можна запускати та відображати однаково для кількох користувачів у Repl. IDE Replit також має живий чат і вбудовані потоки, які дозволяють користувачам обговорювати код. За допомогою глобальної спільноти Replit користувачі

можуть ділитися проєктами, просити допомоги, вивчати навчальні посібники та використовувати шаблони.

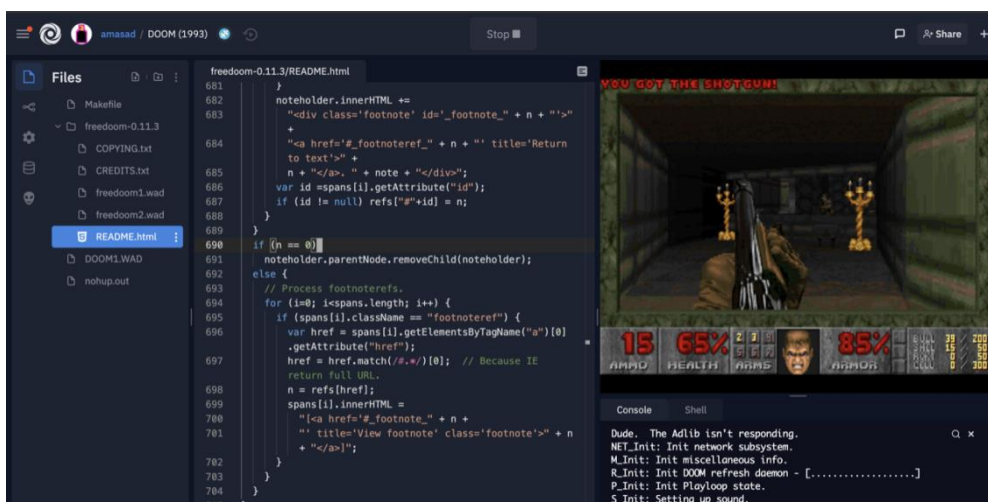
Станом на сьогодні Replit підтримував понад 50 мов програмування, та використовує NixOS на всіх Repl, що означає, що користувачі мають доступ до всієї бази даних пакетів NixOS і можуть використовувати будь-яку мову програмування всередині. Нові Repl можна створити за допомогою офіційних мовних шаблонів або за допомогою спеціальної конфігурації Nix користувача. Користувачі можуть налаштувати будь-що, починаючи з протоколу мовного сервера, щоб підтримувати налагодження Repl.

Середовища Repl, які називаються робочими просторами, мають багато інструментів для полегшення розробки. Наявний вбудований контроль джерела через Git для всіх Repl.

Деякі Repl також мають підтримку налагоджувача та модульного тестування, у т.ч. з нульовим налаштуванням кількома мовами.

Replit також пропонує послуги вебхостингу з постійною підтримкою та надає безкоштовний HTTPS для статичних вебсайтів і серверів у спеціальному субдомені користувача.

Базової безкоштовної версії достатньо, щоб задовільнити вимоги освітньої програми щодо програмного забезпечення підготовки здобувачів освіти.

При вивченні комп'ютерної верстки, комп'ютерної графіки, розробці поліграфічної продукції для друку, презентацій замінити доволі дорогі професійні програмні продукти дозволяє Canva – кросплатформний сервіс для графічного дизайну (рис.2).

Canva - це платформа графічного дизайну, яка дозволяє користувачам створювати графіки, презентації, афіші, відео, буклети, флаєри та інший візуальний контент, у т.ч. для соціальних мереж. Доступна як веб версія, так і мобільна. Сервіс пропонує великий банк зображень, шрифтів, шаблонів та ілюстрацій.



Рис. 2. Приклад використання Canva

Сьогодні Canva має додаткові функції повноцінної навчальної платформи із створенням віртуальних класів, системою проведення онлайн-занять, контролем освітньої діяльності, кооперацією під час роботи над проектами. Великою перевагою стала інтеграція з Google Class.

Під час вивчення алгоритмізації та програмування, розробки програмного забезпечення, комп'ютерних мереж є необхідність розробки значної кількості блок-схем, діаграм та схем. Для цього використовується сервіс Draw.io (рис.3).

Draw.io – інструмент для створення діаграм, блок-схем, інтелект-карт, бізнес-макетів, відносин сутностей, програмних блоків та іншого. Сервіс розповсюджується на безкоштовній основі з відкритим кодом. Draw.io має багатий набір функцій для візуалізації більшості завдань користувача.

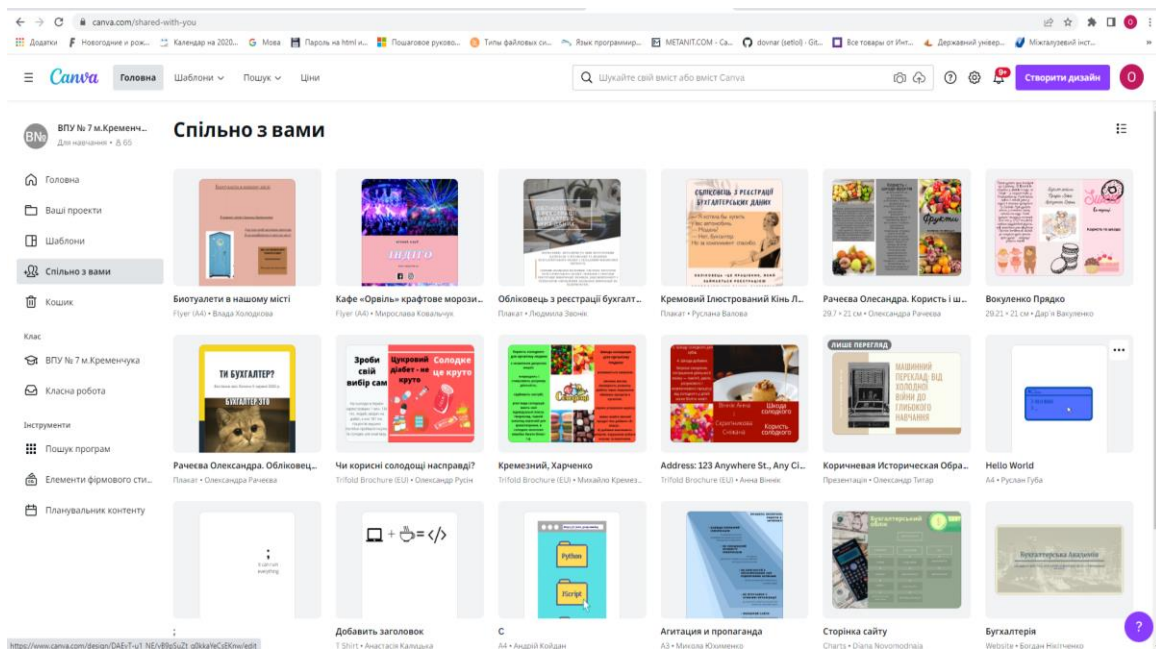
Інструмент працює з Google Диск, Google Workspace та Dropbox, глибоко інтегрований та зручний для роботи з продуктами Confluence та Jira від Atlassian. Користувачі також можуть працювати з діаграмами в автономному режимі та зберігати їх локально, використовуючи настільний додаток для персональних комп'ютерів.



Рис. 3. Draw.io

Інструмент дозволяє створювати: графіки, діаграми, таблиці, презентації, блок-схеми, плани приміщень, вирви продажів, ментальні карти, карти сайтів.

Для ознайомлення з інтерфейсом операційних систем, опанування навичок виконання базових дій з елементами файлової системи використовуються онлайн емулятори операційних систем, зокрема onworks.net та інші.

Такий підхід позбавляє необхідності інстальювати емулятори ОС на робочі машини та запускати ОС в режимі емуляції. В умовах дистанційного навчання використання емуляції ОС на віддаленому сервері надає можливість ознайомитися з інтерфейсом різноманітних ОС.

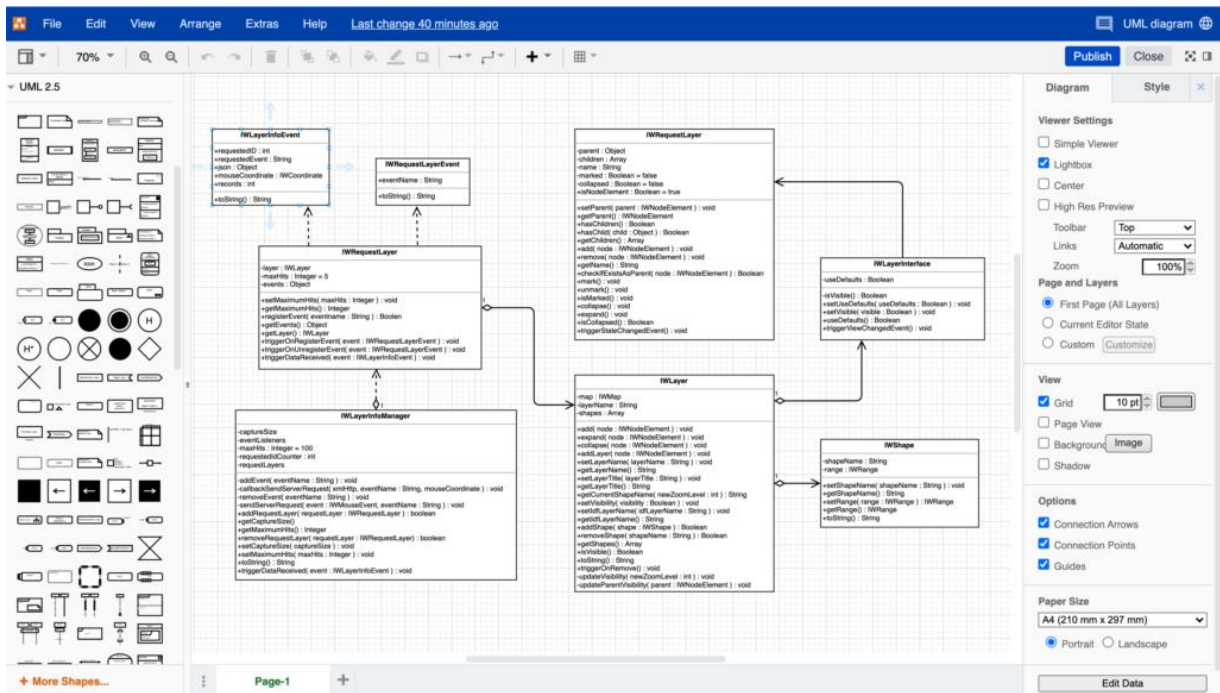
Не дивлячись на те, що переважна більшість результатів навчання може бути забезпечена в процесі підготовки шляхом використання хмарних сервісів, є і суттєві прогалини щодо наявності необхідних сервісів, зокрема при вивченні операційних систем (адміністрування, інсталяція програмного забезпечення), розробці баз даних, роботі з окремими видами комп'ютерної графіки. В першу чергу вдається визнаки відсутність саме безкоштовних сервісів, україномовного супроводу та підтримки, відсутність функціоналу, притаманного навчальним

комплексам.

Не вірним буде розглядати зазначені сервіси як такі, що призначаються виключно для організації дистанційного навчання. Їх вдало можна використовувати як при аудиторному так і при дистанційному навчанні. Використання цих сервісів, як інструменту системи електронного навчання дозволяє забезпечувати викладання навчальних курсів, отримувати інформацію та спілкуватися викладачам і здобувачам між собою незалежно від часу та місця знаходження. Тобто інтеграція в освітній процес хмарних сервісів, які дозволяють формувати професійні компетентності здобувачів освіти є актуальною проблемою сьогодення, яка здатна зробити освітній процес більш універсальним та гнучким не залежно від форми його організації.

ЛІТЕРАТУРА

1. Звідки взялися хмарні технології? Перспективи та історія розвитку. URL: <https://www.imena.ua/blog/cloud-computing-history/> (дата звернення: 15.12.2023).
2. Коротун О. Хмарні saas - сервіси в освітньому процесі загальноосвітніх навчальних закладів. Наукові записки. Серія: Проблеми методики фізико-математичної і технологічної освіти. 2015. Випуск 7. Частина 2. С. 49-54.
3. Махницький О. В. Основні поняття хмарних технологій. <https://dduvs.in.ua/wp-content/uploads/files/Structure/library/student/lectures/2020/eib/N/011.docx> (дата звернення: 16.12.2023).
4. Хмарні технології. Переваги і недоліки. <https://valtek.com.ua/ua/system-integration/it-infrastructure/clouds/cloud-technologies> https://lib.iitta.gov.ua/706333/1/%D0%9F%D0%BE%D1%81_%D0%A5%D0%A2%D0%9E.PDF (дата звернення: 17.12.2023).
5. Що таке хмарні технології і навіщо вони потрібні. URL: <https://edin.ua/shho-take-xmarni-texnologii-i-navishho-voni-potribni/> (дата звернення: 16.12.2023).

6. Predictions 2021: Cloud Computing Powers Pandemic Recovery. URL: <https://www.forrester.com/blogs/predictions-2021-cloud-computing-powers-pandemic-recovery/> (дата звернення: 15.11.2023).

ГЕЙМИФІКАЦІЯ НАВЧАННЯ: ІТ-ІНСТРУМЕНТИ ДЛЯ СТВОРЕННЯ ЗАХОПЛЮЮЧОГО ОСВІТНЬОГО ДОСВІДУ

Каграманян Кароліна Володимирівна

Студентка

Національний університет водного господарства та природокористування

Анотація: Стаття розглядає гейміфікацію в навчанні та використання ІТ-інструментів. Описано ключові аспекти гейміфікації, включаючи динаміку, механіку, естетику та соціальну взаємодію. Розглянуті принципи гейміфікації, такі як цільове спрямування, конкуренція, винагороди, виклики, прогрес, спільнота та персоналізація.

Стаття вказує на позитивний вплив гейміфікації на навчання та розвиток навичок, підкреслюючи її значення в створенні зацікавленого навчального досвіду. Приведено приклади успішного впровадження гейміфікації в електронні курси, такі як Duolingo, Cisco Networking Academy та NOAA.

Ключові слова: ІТ-інструменти, гейміфікація, навчання, гра, цифрова грамотність.

Вступ. Гейміфікація - це підхід до навчання, який використовує принципи гри для стимулювання та підтримки мотивації учнів. У зв'язку з швидким розвитком інформаційних технологій, використання ІТ-інструментів у гейміфікації стає все більш популярним. Ця стаття розгляне ключові аспекти гейміфікації навчання та ролі ІТ-інструментів у створенні захоплюючого освітнього досвіду. Останні декілька років гейміфікація постійно входить до списку трендів в навчальному процесі різних категорій слухачів. Її досліджують фахівці із академічного та корпоративного навчання, вивчають окремі освітні установи. Тому вважаємо, що слід уважніше придивитися до цієї технології, визначити її особливості та відмінності від суміжних категорій. Гейміфікація – це застосування ігрових механік в неігрових ситуаціях для

заохочення певної поведінки

Мета. Ми маємо на меті розглянути важливість гейміфікації в сучасній освіті та визначити роль IT-інструментів у створенні захоплюючого освітнього досвіду. Передбачено детальний аналіз основних принципів гейміфікації, вивчення різноманітних IT-засобів, які можуть підтримати цей підхід, а також висвітлення прикладів успішних впроваджень гейміфікації в освітньому процесі. Поруч із цим, стаття покликана проаналізувати виклики та перспективи гейміфікації в освіті, оцінити її ефективність та обговорити можливі майбутні розвиткові тенденції в цьому напрямі. Висновки статті мають надати читачеві розуміння того, як гейміфікація та IT можуть спільно трансформувати сучасну освіту, зробити її більш захоплюючою та ефективною для учнів.

Актуальність теми. У сучасному швидкозмінюючому світі, де технології штовхають еволюцію, гейміфікація та IT-інструменти в освіті стають необхідними. Ці підходи не лише зберігають інтерес учнів до навчання, але й дозволяють адаптувати систему освіти до потреб часу, готуючи студентів до викликів цифрового віку. Актуальність особливо виражена під час пандемії, коли гейміфікація полегшує дистанційне навчання. Освіта стає індивідуалізованою завдяки IT-інструментам, забезпечуючи персоналізовані програми та розвиваючи цифрову грамотність, що є ключовим елементом успіху в сучасному суспільстві.

Зокрема, використання віртуальної реальності у медичній освіті стає живим прикладом ефективного поєднання гейміфікації та IT. Це дозволяє медичним студентам вдосконалювати навички безпечного лікування в реалістичних умовах.

Таким чином, гейміфікація та IT в освіті визначають не лише сучасність навчання, а й підготовку молоді до перспективного та цифрового майбутнього.

Виклад основного матеріалу. Гейміфікація - це використання елементів гри в інших контекстах для стимулювання дії, залучення користувачів або вирішення конкретних завдань. Основний принцип гейміфікації, з програмної

точки зору, це забезпечення отримання постійного, вимірного зворотного зв'язку від користувача, що забезпечує можливість динамічного коригування його поведінки.

Основні аспекти гейміфікації:

– *динаміка* – використання сценаріїв, що вимагають уваги користувачів та реакції в реальному часі;

– *механіка* – використання сценарних елементів, характерних для геймплея, таких як віртуальні нагороди, статуси, віртуальні товари;

– *естетика* – створення загального ігрового враження, що сприяє емоційній залученості користувача;

– *соціальна взаємодія* – широкий спектр технік, що забезпечують взаємодію користувачів, характерну для ігор. Часто гейміфікацію ототожнюють зі спорідненими термінами «гра», «навчання засноване на грі», але вони відрізняються від «гейміфікації» та певними критеріями[4].

Основні принципи гейміфікації включають:

Цільове спрямування: Визначення чітких цілей, які користувач повинен досягти. Гейміфікація спрямована на стимулювання досягнення цих цілей.

Елементи конкуренції: Використання елементів змагання, таких як лідерборди, рейтинги або виклики, для створення конкурентного середовища та мотивації учасників.

Винагороди та визнання: Система нагород і визнання за досягнення цілей. Це може бути віртуальні винагороди, рівні, медалі або фізичні призи.

Виклики та завдання: Створення цікавих викликів та завдань, які стимулюють використання власних навичок і знань для їх вирішення.

Прогрес і розвиток: Надання можливостей для розвитку та просування в грі або діяльності. Відслідковування прогресу та надання можливостей для підвищення рівня компетентності.

Спільнота та соціальність: Створення можливостей для взаємодії та співпраці між учасниками. Гейміфікація може включати соціальні елементи, такі як коментарі, обговорення та спільні досягнення.

Приємна графіка та інтерфейс: Застосування привабливого дизайну та інтерфейсу, що надає користувачам приємне враження від взаємодії з гейміфікованим середовищем.

Персоналізація: Надання можливостей для користувачів налаштувати свій досвід гейміфікації відповідно до своїх індивідуальних вподобань та потреб.

Ці принципи можуть варіюватися в залежності від конкретного застосування гейміфікації та мети, яку вона ставить перед собою.

Вплив гейміфікації на навчання та розвиток навичок

Гейміфікація в навчанні та розвитку навичок виявляє значний позитивний вплив. Вона стимулює учнів, роблячи навчання цікавим і захоплюючим завданням. Елементи конкуренції в гейміфікованих сценаріях підштовхують учасників до досягнень, а використання нагород та визнання підсилює самооцінку. Гейміфікація також сприяє ефективному запам'ятовуванню матеріалу та розвитку комунікаційних навичок через взаємодію та співпрацю. Цей підхід адаптується до різних індивідуальних потреб учнів, сприяючи активній участі та розвитку навичок, необхідних для успіху в сучасному світі.

Випадки успішного застосування гейміфікації та інтерактивності

У цьому розділі ми розглянемо декілька випадків успішної реалізації гейміфікації та інтерактивного контенту в курсах електронного навчання. Ці приклади показують, як поєднання обох методів може сприяти збільшенню активності учнів, підвищенню засвоєння знань та створенню приємнішого досвіду навчання.

Duolingo: Гейміфікація в навчанні мови

Duolingo, популярний додаток для вивчення іноземних мов, використовує механіку гри для мотивації користувачів практикуватися та вивчати нові мови. Додаток пропонує систему балів, за якою користувачі отримують бали або 'Лінготи' за виконання різних завдань, таких як уроки, вікторини та серії безперервних днів навчання. Платформа також включає таблицю лідерів, що сприяє дружньому змаганням між друзями, які долають різні рівні знань мови.

Окрім елементів гейміфікації, Duolingo пропонує інтерактивний контент, включаючи вправи на аудію, діалоги, читання та письмо, які автоматично адаптуються до рівня навичок користувача. Таке поєднання гейміфікації та інтерактивного контенту робить процес навчання приємним та захоплюючим, в результаті чого маємо мільйони активних користувачів в усьому світі.

Cisco Networking Academy: Гейміфікація у технічному навчанні

Cisco Networking Academy, платформа електронного навчання, що пропонує курси з комп'ютерних мереж та ІТ-навичок, використовує гейміфікацію для доповнення навчального плану. Користувачі можуть брати участь в 'Packet Tracer Activities', де вони розробляють свої вміння в симульованому мережевому середовищі та отримують негайний зворотній зв'язок про свій рівень виконання. Такий практичний підхід, заснований на гейміфікації, дозволяє учням активно застосовувати теоретичні концепції в практичних ситуаціях.

Крім того, платформа пропонує інтерактивні вікторини, відео та симуляції для сприяння різним стилям навчання та підвищення загального розуміння. Інтеграція гейміфікації та інтерактивного контенту сприяла вищим показникам завершення курсів та більшій задоволеності серед учнів.

Національне управління океанічних та атмосферних досліджень (NOAA): інтерактивний контент у екологічній освіті

Національне управління океанічних та атмосферних досліджень (NOAA) надає ряд освітніх ресурсів, які включають інтерактивні ігри та симуляції для вивчення студентами погоди, клімату та екологічної науки. Наприклад, гра "Детектор катастроф" ставить перед гравцями завдання приймати рішення щодо загроз, таких як урагани, повені та лісові пожежі, використовуючи реальні сценарії та наукові дані.

Інтерактивний характер цих ігор заохочує до дослідження, критичного мислення та вирішення проблем серед учнів. Такий підхід ефективно дозволяє вивчати складні екологічні проблеми через цікаві та динамічні досвіди.

Mursion: гейміфікація у тренуванні м'яких навичок

Mursion – це навчальна платформа віртуальної реальності (VR), що поєднує гейміфікацію та інтерактивність для допомоги користувачам вдосконалювати свої м'які навички, такі як комунікація, лідерство та емпатія. Платформа використовує віртуальні аватари людей зі штучним інтелектом, які можуть імітувати людські емоції та поведінку, створюючи занурене середовище для учнів, які практикуються у керуванні складними міжособистісними ситуаціями.

У типовому сценарії Mursion користувачі повинні проходити через симульовану розмову і набирати очки, вибираючи відповідні відповіді та демонструючи ефективні комунікаційні навички. Ця стратегія гейміфікації допомагає зробити навчання м'яких навичок більш захоплюючим та незабутнім, що призводить до кращого засвоєння та зберігання навичок.

Kahoot!: Гейміфікація в оцінюванні в класі

Kahoot! – це платформа для навчання, заснована на грі, яка дозволяє освітянам створювати інтерактивні вікторини та навчальні ігри для учнів. Платформа стимулює товариську конкуренцію, оскільки учням присуджуються бали за правильні відповіді та швидкість реагування. Вчителі можуть відстежувати успіхи студентів в реальному часі, що дозволяє їм коригувати навчання за потреби. Об'єднуючи елементи гейміфікації з інтерактивним форматом вікторини, Kahoot! сприяє створенню більш приємного та захоплюючого навчального процесу. Успіх платформи відображається у широкому впровадженні в класах по всьому світу, із кількома мільйонами користувачів, які щодня беруть участь в грі Kahoot!.

Ці кейси демонструють різні галузі та предметні області, де гейміфікація та інтерактивний контент успішно інтегровані в електронні курси. Ці приклади показують, що при грамотному та ефективному впровадженні ці стратегії можуть значно підвищити залученість учнів, засвоєння знань та загальне задоволення від електронного навчання[3].

Висновки. Автор демонструє, що гейміфікація в навчанні виявляє значний позитивний вплив. Вона сприяє стимулюванню учнів, роблячи

навчання цікавим та захоплюючим. Елементи конкуренції та використання нагород підсилюють самооцінку, а гейміфіковані сценарії сприяють ефективному запам'ятовуванню матеріалу та розвитку комунікаційних навичок. Розглянуто основні аспекти гейміфікації, такі як динаміка, механіка, естетика, соціальна взаємодія. Визначено принципи гейміфікації, такі як цільове спрямування, елементи конкуренції, винагороди та визнання, виклики та завдання, прогрес і розвиток, спільнота та соціальність, приємна графіка та інтерфейс, персоналізація.

Наголошується на позитивному впливі гейміфікації на навчання та розвиток навичок. Цей підхід адаптується до різних індивідуальних потреб учнів, сприяючи активній участі та розвитку навичок, необхідних для успіху в сучасному світі. В даній статті автор також наводить приклади успішної імплементації гейміфікації та інтерактивного контенту в електронному навчанні. Приклади включають Duolingo для навчання мов, Cisco Networking Academy для технічного навчання, та інші. Ці кейси свідчать про широкий спектр можливостей гейміфікації в різних галузях та предметах.

У цілому, у стаття підкреслюється важливість гейміфікації як інноваційного методу навчання, який допомагає покращити мотивацію, залученість та результативність учнів у різних областях навчання.

СПИСОК ВИКОРИСТАНИХ ДЖЕРЕЛ ЛІТЕРАТУРИ:

1. Що таке гейміфікація [Електронний ресурс]. – Режим доступу: <http://delo.ua/lifestyle/chto-takoe-gejmifikacija-i-kak-ona-pomogaetrasshevelit-sotrudni-202074>
2. Gartner Redefines Gamification [Електронний ресурс]. – Режим доступу: <http://goo.gl/XaF6MA>
3. Використання Гейміфікації та Інтерактивного Контенту в Електронних Навчальних Курсах [Електронний ресурс]. – Режим доступу: <http://surl.li/orcok>
4. Games vs Game-based Learning vs Gamification [Електронний ресурс]. – Режим доступу: <http://goo.gl/F0nf7W>

**ДЕЯКІ АСПЕКТИ ПІДВИЩЕННЯ МОТИВАЦІЇ ЗДОБУВАЧІВ ОСВІТИ
ДО ВИВЧЕННЯ ПРИРОДНИЧИХ ДИСЦИПЛІН**

Канак Людмила Адольфівна
Викладач
Черкаська медична академія
м. Черкаси, Україна

Анотація: Висвітлено основні стимулюючі чинники та педагогічні інструменти формування мотивів до вивчення природничих дисциплін, підтримки позитивної мотивації до навчання, створення сприятливих умов навчання.

Ключові слова: мотивація, стимулювання, освіта, природничі дисципліни.

На сучасному етапі розвитку освіти основною метою закладів вищої освіти є підготовка висококваліфікованих фахівців, конкурентних на ринку праці. Основними вимогами до випускника закладу вищої освіти є високий професіоналізм, творчий підхід до виконання робочих завдань. Питання формування мотивів вивчення природничих дисциплін у медичних та фармацевтичних закладах вищої освіти є особливо актуальними так як вони є базою для вивчення профільних дисциплін. Сучасні здобувачі освіти не завжди мають стимул до навчальної діяльності, а поступово навіть втрачають його. Тож основне завдання сучасного викладача - розвиток і постійна підтримка вмотивованої навчальної діяльності здобувачів освіти, створення сприятливого освітнього середовища. [1].

У навчальній діяльності постійно переплітаються пізнавальні та професійні мотиви (потреба у фаховому вдосконаленні). До пізнавальних відносяться мотиви, пов'язані зі змістом та процесом навчання, направлені на опанування новими знаннями. Під професійними мотивами розуміють

сукупність факторів, які спонукають та ведуть до вивчення майбутньої професійної діяльності. [2]. Від мотивації здобувача освіти в отриманні професії залежить, чи буде успішним його навчання. Професійні мотиви є похідними від пізнавальних. Разом з тим чітка сформованість професійних мотивів сприяє розвитку пізнавальних мотивів.

Викладання природничих дисципліни має певні особливості та включає наступні стимулюючі чинники та педагогічні інструменти.

1. Оптимізація навчального процесу методом підвищення інтересу до освоєння теоретичних знань, що включає чітку, логічну структурування заняття для систематизації матеріалу.

2. Використання сучасних навчально-методичних посібників, збірників тестів, робочих зошитів із друкованою основою. Структура та зміст робочих зошитів із природничих дисциплін мають базуватися на компетентнісному підході, який передбачає розвиток двох видів компетенції: пізнавальної та діяльній. Використання даних засобів навчання сприяє оптимізації самостійної роботи здобувачів освіти.

3. Професійна спрямованість теоретичних і практичних занять. Якщо викладач на кожному занятті акцентує увагу на міжпредметній інтеграції навчального матеріалу з фаховими дисциплінами, це сприяє формуванню стійких мотивів вивчення природничих дисциплін як базових. Здобувач освіти повинен усвідомлювати, що він вивчає не окремі предмети, а здобуває фахову підготовку. Важливу роль у формуванні професійних мотивів відіграють використання у навчальному процесі професійно орієнтованих задач і завдань, навчальних дискусій.

4. Впровадження інформаційно-комп'ютерних технологій та створення умов для оволодіння сучасними практичними навичками. Важливо використовувати різні форми подачі навчального матеріалу – таблиці в тому числі цифрові, фото-, відеоматеріали, презентації, активні додатки, комп'ютерний експеримент.

5. Навчання через експеримент. Формування у здобувачів освіти вміння

планувати, проводити дослідження, складати причинно-наслідкові зв'язки, формулювати чіткі висновки.

6. Моделювання проблемних ситуацій, використання елементів проблемно-орієнтованого навчання. На основі проблемних ситуацій здобувачі освіти навчаються шукати шляхи вирішення навчальних, а відтак, життєвих ситуацій; аналізувати, порівнювати, планувати свою роботу, виявляти зв'язки між об'єктами, поняттями, явищами. Результатом такого навчання є сформовані здібності до соціально-творчої діяльності.

7. Залучення здобувачів освіти до роботи в гуртках. Одними з основних завдань роботи гуртків з природничих дисциплін є глибше засвоїти матеріал дисципліни, опанувати навички дослідницької та пошукової діяльності, закласти фундамент для вивчення профільних дисциплін. Демократична атмосфера, дискусії, мозкові штурми, творчий пошук сприяють формуванню навичок колективної роботи, а дефіцит компетенцій стимулює до отримання певних знань. Як свідчать спостереження, результати роботи здобувачів освіти у гуртку помітні вже через кілька місяців. Після першого семестру студенти-гуртківці здобувають навички ефективної командної праці, брак компетенцій швидко поповнюється шляхом інтенсивного пошуку інформації з різноманітних джерел, стрімко зростає успішність у навчанні з профільних дисциплін. Результатом студентської науково-пошукової роботи є активна участь у науково-практичних конференціях, семінарах, тренінгах.

8. Створення ситуації пізнавальної новизни, заохочення до поглибленого дослідження окремих питань. Важливо інтегрувати дисципліну в особистий досвід здобувача освіти, показати як можна використати набуті знання в повсякденному житті та майбутній професійній діяльності.

9. Створення ситуації успіху шляхом допомоги здобувачу освіти в публікації результатів дослідження, участі у науково-практичних конференціях. Застосування емоційно мотивованого процесу пізнання може стати потужним інструментом викладача у підвищенні якості навчання.

10. Залучення здобувачів освіти до оцінювання. Мотивація до освіти

залежить від того, наскільки здобувач освіти відчуває відповідальність за своє навчання. Що більше він залучений до процесу оцінювання, то вищою буде його мотивація.

Отже, підвищенню мотивації здобувачів освіти до вивчення природничих дисциплін сприяють різноманітні чинники та педагогічні прийоми. Оптимальне поєднання методів і прийомів, включення здобувачів освіти до різних форм практичної і дослідницької діяльності, комплексне використання педагогічних засобів, сприяють залученню здобувачів освіти до активного процесу пізнання і самовдосконалення. Перспективи подальшої роботи передбачають пошук і використання ефективних інструментів для підвищення мотивації вивчення природничих дисциплін і впровадження їх в навчальний процес.

СПИСОК ЛІТЕРАТУРИ

1. Мирончук Н.М. Кваліфікаційні вимоги до викладачів навчальних закладів як основа змісту освітньо-професійних програм підготовки фахівців. Проблеми освіти. Вип. 82. 2015.С. 172–176.

2. Мотивація як фактор успіху навчальної діяльності. Рекомендаційний бібліографічний покажчик / С.І. Грущенко, Т.І. Неудачина, О.Г. Коробкіна. – Харків: ХНПУ, 2019. – 40 с.

**ПЕДАГОГІЧНІ УМОВИ ФОРМУВАННЯ СОЦІАЛЬНОЇ
КОМПЕТЕНТНОСТІ ДОШКІЛЬНИКІВ В УМОВАХ
ДИСТАНЦІЙНОГО НАВЧАННЯ**

Коренко А. С.

В. О. директора

КЗДО (ясла-садок) компенсуючого типу № 156 КМР

Бойко С. П.

асистент кафедри дошкільної освіти

Криворізький державний педагогічний університет

м. Кривий Ріг, Україна

Згідно з Базовим компонентом дошкільної освіти, затвердженим Наказом Міністерства освіти і науки України № 33 від 21 січня 2021 року, новою основною компетентністю дітей у закладах дошкільної освіти є соціально-громадянська компетентність. До вимог щодо сформованості означеної компетентності нас звертає освітній напрям «Дитина в соціумі», інваріантної частини БКДО.

Зазначимо, що в дошкільному віці характерним є формування основ соціальної та громадянської компетентності, вони слугують фундаментом для подальшого розвитку цієї компетентності в умовах нової української школи, загалом переорієнтованої на компетентнісний підхід в освітньому процесі. Державний стандарт дошкільної освіти визначає (2021) соціально-громадянську компетентність як особистісну якість, соціальне почуття, здатність виявляти любов до Батьківщини та готовність брати участь у соціальній діяльності, що відбувається в дитячому закладі, громаді та суспільстві і спрямована на покращення суспільного життя. Завдання та зміст освітнього напрямку «Дитина в соціумі» реалізуються з урахуванням особистісних цінностей, здібностей, потреб, інтересів та системи діяльності дітей дошкільного віку. С. Бойко наголошує, «формування соціальної компетентності дошкільнят починається в сім'ї і триває в дошкільних закладах. Таким чином, соціальний розвиток дитини

залежить від спільних зусиль батьків і вчителів. Тому сьогодні стає все більш очевидним, наскільки важливо формувати відкритість дитини людському світу, з точки зору особистих потреб і навичок соціальної поведінки, розвивати усвідомлене ставлення до себе як до вільної, незалежної людини, бути готовим сприймати соціальні знання та зобов'язання, що визначаються зв'язком з іншими людьми» [4, с. 136].

Проблему формування соціальної компетентності досліджено низкою науковців, зокрема це: К. Абульханова-Славська, Л. Берестова, А. Бодалева, С. Бойко, А. Деркач, В. Зазикіна, Е. Клімова, Е. Коблянська, А. Маркова, І. Семенова та ін. Так, питанням виділення та вивчення складових соціальної компетентності займався В. Кузьменко, гармонізацію специфіку утворення ціннісних орієнтацій на основі усвідомлення соціальних проблем та викликів – А. Брушлинський, проблему дитини і соціуму – Л. Артемова, Т. Поніманська, особливості формування та функціонування соціального мислення дитини – Г. Білицька, різні аспекти соціально-емоційного розвитку - О. Кононко, В. Сухомлинський, питання соціалізації особистості - Б. Ананьєв, Н. Задерико, Н. Зверева, І. Щербак, феномен соціальної компетентності в загальнонауковому сенсі – І. Сохань та Л. Сохань.

Складні умови сьогодення спричинили докорінні зміни як у суспільстві, так і в освітній сфері. Сьогодні, щоб продовжити навчання та виховання дітей дошкільного віку, педагогам необхідно шукати нові рішення, які б допомогли отримати здобувачам якісну дошкільну освіту та зберегти життя і здоров'я. У складний воєнний період заклади дошкільної освіти повинні забезпечити право дітей дошкільного віку на здобуття освіти [1].

Нині завдяки дистанційному навчанню забезпечується неперервність освітнього процесу в карантинних і воєнних умовах. Нині в Україні дистанційна освіта забезпечується та регулюється низкою відповідних положень, зокрема: Положення про дистанційне навчання, Положення про електронні освітні ресурси та інші положення про запровадження дистанційної форми навчання в різних освітніх ланках.

Однак, організація дистанційного навчання в дошкільному закладі повинна одночасно враховувати певну несамостійність дитини (вона ще не має часових орієнтирів, не спроможна самостійно під'єднатися до синхронних занять, потребує допомоги в підготовці матеріалу до занять, може демонструвати неготовність до участі в заняттях вдома і т. ін.), а також вона вимагає постійної активності батьків, їх систематичної участі в забезпеченні дитячої ігрової, комунікативної, мовленнєвої, художньо-продуктивної та рухової діяльності, бажання спілкуватися з педагогом і дитиною одночасно. Крім того, самі дорослі повинні бути безбар'єрними в комунікації. Важливо зазначити, що педагоги дошкільних закладів повинні вміти спілкуватися як з дітьми, так і з батьками одночасно, особливо в режимі синхронного дистанційного навчання.

Нині дистанційний формат взаємодії закладу дошкільної освіти із сім'єю в контексті соціальної компетентності дошкільників відображає якісно нову організацію освітнього процесу, що здійснюється на основі сучасних психолого-педагогічних та інформаційно-комунікаційних технологій, що передбачає обмін інформацією, організацію спільних дій і є наслідком формування соціальної компетентності маленького громадянина країни [2]. Організуючи розвивальне середовище в умовах дистанційного навчання, необхідно враховувати необхідність активної участі в освітньому процесі педагогів, дітей та батьків, що визначається єдністю виховних впливів на нове покоління.

Суть дистанційного навчання в дошкільних освітніх закладах полягає в продуктивній взаємодії всіх учасників освітнього процесу, зокрема педагогів, дітей, батьків (або осіб, що їх замінюють) [3].

Вихователі дошкільних закладів повинні володіти необхідним інструментарієм для забезпечення якісного дистанційного навчання. В умовах дистанційного навчання вихователеві необхідно проявляти гуманізм і толерантність до батьків та вихованців; забезпечувати психолого-педагогічну підтримку, створювати позитивну атмосферу для комфортного розвитку дітей

та спілкування з батьками; уміння складати позитивні повідомлення (без критичних оцінок, задля лагідного скеровування її дій); уміння здійснювати аналіз дитячої роботи (формулювати позитивні оцінки, не робити некоректних зауважень), налаштовувати дошкільників на подальшу активну діяльність; закликати батьків не виконувати повністю всю роботу замість дитини, а лише надавати їй часткову допомогу, створювати освітню діяльність близькою до зацікавлень, здібностей і потреб дітей, забезпечувати змогу обирати, творити та експериментувати.

Усі педагоги мають право на академічну свободу, тому нині немає сталих вимог до впровадження дистанційного чи змішаного навчання. Тому вихователі мають змогу проявити творчий підхід до цього процесу відповідно до вимог освітньої програми для розвитку дітей певних груп, їх вікових та індивідуальних особливостей, що дасть змогу встановити міжособистісні взаємини з дітьми та їх батьками.

СПИСОК ЛІТЕРАТУРИ

1. Авдєєва О. Дистанційне навчання в умовах техногенних небезпек. Варіативні моделі й технології трансформації професійного розвитку фахівців в умовах відкритої освіти : зб. матеріалів Всеукр. наук.- практич. інтернет-конф., 23 червня 2022 р. / ред. кол.: Л. П. Пуховська, О. В. Просіна. Київ : ДЗВО «Ун-т менеджменту освіти», 2022. С. 11–18.
2. Косенчук О. Дошкільна освіта в Україні: нові реалії та перспективи. Педагогічні науки. 2022. № 79. С. 151–155.
3. Михайленко М. У згоді : розвиток соціальної впевненості дітей старшого дошкільного віку. Психолог. 2008. № 3. С. 1-32.
4. Бойко С. П. Формування соціальної компетентності дошкільників як запорука їх адаптації в інклюзивному освітньому просторі: теоретичний аспект. Сучасні проблеми спеціальної освіти: теорія, досвід, інновації : монографія. Слов'янськ, 2019. Т. 3. С. 124-136

ОСОБЛИВОСТІ РОЗВИТКУ САМООЦІНКИ МОЛОДШИХ ШКОЛЯРІВ

Лалак Наталія Володимирівна,

к.п.н., доцент

Зозуля Мар'яна Іванівна,

здобувачка вищої освіти (першого) бакалаврського рівня,
Мукачівський державний університет
м. Мукачево, Україна

Анотація. Стаття присвячена проблемі формування адекватної самооцінки у дітей молодшого шкільного віку. Авторами уточнено сутність поняття «самооцінка», визначено чинники, що впливають на її формування в учнів початкових класів. Закцентовано увагу на системі освітньої діяльності, яка заснована на педагогіці партнерства вчителів, учнів, батьків, громадськості та спрямована на формування і розвиток у здобувачів початкової освіти впевненості у своїх можливостях, адекватної самооцінки.

Ключові поняття: самооцінка, розвиток, молодші школярі, педагогіка партнерства.

За умови інтеграції України до європейського та світового освітніх просторів, зміцнення інтелектуального потенціалу нації стає важливим забезпечення належного рівня розвитку особистості. Відтак, безсумнівно, актуальним питанням сьогодення є удосконалення оцінювальної діяльності здобувачів початкової освіти. Сучасній початковій школі потрібна така система освітньої діяльності та позашкільної роботи, яка заснована на співробітництві вчителів, учнів, батьків і громадських організацій та спрямована на формування і розвиток у дітей впевненості у своїх можливостях та адекватної самооцінки. Самооцінка – це результат тривалого процесу, який відбувається під впливом різноманітних детермінант і не припиняється впродовж усього життя людини, вона не лише залежить від оточення особистості, її стилю спілкування, успіхів у діяльності, а й впливає на всі сфери життя дитини, корегує її поведінку.

Самооцінка, як свідчать наукові доробки Б. Ананьєва, Л. Виготського, Н. Зубалій, Г. Костюка, О. Савченко, В. Салозуб, А. Предик, В. Яценко та інших, є складним, багатоаспектним феноменом, що досліджується в філософії, соціології, психології та педагогіці, тобто є предметом міждисциплінарного дослідження [3; 6; 7; 8]. У психології теоретичні та практичні аспекти зазначеної проблеми розкриті у працях Л. Божович, У. Джемса, І. Кона, А. Липкіної, К. Роджерса, В. Стопина, Є. Шорохової та інших [1]. Цими вченими зацентровано увагу на онтогенезі самооцінки, її структурі, функціях, можливостях та закономірностях формування.

Мета статті – на основі ретроспективного аналізу досліджуваної проблеми уточнити сутність дефініції «самооцінка», визначити чинники, що впливають на її формування у дітей молодшого шкільного віку.

Для більш ретельного розуміння особливостей самооцінки молодших школярів необхідно з'ясувати методологічне підґрунтя зазначеної проблеми.

Першим, хто ввів поняття «самооцінка», був У. Джеймс («образ самого себе» у структурі особистості). У його теорії структура особистості складається з трьох частин. По-перше, це складові елементи; по друге – відчуття й емоції відносно цих елементів (самооцінка); по-третє, це вчинки, що обумовлені цими елементами особистості. С. Чупахіна пов'язувала зазначене поняття з досвідом особистості, з якого людина черпає уявлення про себе [9].

Самооцінка розглядається науковцями як важливе особистісне утворення, що приймає безпосередню участь в регуляції людиною своєї поведінки і діяльності, як автономна характеристика особистості, її центральний компонент, що формується за активної участі самої людини і відображає якісну своєрідність її внутрішнього світу. Під самооцінкою ми розуміємо критичну позицію індивіда стосовно того, чим він володіє. Це не констатація наявного потенціалу, а саме його оцінка точки зору певної системи цінностей. Тому самооцінка, на відміну від «Я- образу», відповідає на запитання не що я маю, а чого це варте та що це означає. За підсумками самооцінювання формується позитивне чи негативне ставлення до себе - з рисами заперечення чи прийняття

[2].

Цінною для нашого дослідження є думка науковців, що із змістовною стороною самооцінки пов'язаний розвиток особливої групи психологічних якостей: самоповаги, совісті, гордості. У більш загальній формі цієї позиції дотримується й І. Іванюк, який зазначає, що самоповага є похідною від процесу самооцінювання [4]. Самооцінка може бути високою і низькою, розрізнятися за ступенем стійкості, самостійності, критичності. Рівень самооцінки молодших школярів значимо корелює з їх академічними досягненнями: діти, які добре навчаються, як правило, мають більш високу самооцінку, ніж ті, хто вчиться погано. Якщо батьки не надають особливого значення освіті, то саме оцінка їх дітей взагалі може бути не пов'язана з успіхами у навчанні. Залежно від ставлення батьків і думок однокласників школярі, які не досягли успіху в одному виді діяльності, можуть знайти іншу галузь, в якій вони досягнуть високих результатів.

На формування самооцінки молодшого школяра впливають оцінні дії вчителя. Ця думка є домінуючою у наукових доробках А. Липкіної. Автор указує на необхідність врахування мотивів школярів до педагогічної оцінки їх вчинків, розкриває складність відносин дітей до педагогічної оцінки і переживань, нею викликаних, підкреслює перетворюючий характер дії педагогічної оцінки, яка впливає на ступінь усвідомлення дитиною власного рівня розвитку. Вчені зазначають, що навіть негативна (заслужена) оцінка корисніша для самооцінки, ніж «невизначена оцінка». Засвоюючи в процесі навчання і виховання певні норми і цінності, школяр починає під впливом оцінних думок інших відноситися певним чином як до реальних результатів своєї навчальної діяльності, так і до самого себе як особи [5].

Педагоги-практики наголошують, що основна тенденція в становленні самооцінки полягає в поступовому виділенні дитиною тих або інших якостей з окремих видів діяльності і вчинків, узагальненні їх і осмисленні спочатку як особливостей поведінки, а потім і як щодо стійких якостей особи. Як показує практика, учні початкових класів можуть оцінювати себе адекватно і

неадекватно (завищувати або занижувати свої досягнення). Адекватну самооцінку ми розглядаємо як самооцінку, яка дозволяє особистості правильно співвідносити свої сили із завданнями різної складності та вимогами до неї. При оптимальній адекватній самооцінці суб'єкт освітнього процесу правильно співвідносить свої можливості і здібності, досить критично відноситься до себе, прагне реально дивитися на свої невдачі та досягнення у певній діяльності, вмє ставити перед собою досяжні цілі. До того, що осягнуто молодший школяр підходить не тільки зі своїми мірками, але і намагається передбачити, як до цього віднесуться інші, хто його оточує. До оптимальної самооцінки відносять «високий рівень» самооцінки і «вище за середнього рівня» (це тоді, коли людина дійсно поважає себе, цінує і задоволена своїми успіхами).

Неадекватна (завищена або занижена) самооцінка деформує внутрішній світ дитини, створює її мотиваційну і емоційно-вольову сфери і тим самим перешкоджає гармонійному розвитку. Неадекватна самооцінка ускладнює життя не тільки тих, кому вона властива, але і навколишніх. Якщо здобувач освіти недооцінює себе в порівнянні з тим, чого він у дійсності вартує, то у нього самооцінка занижена. У тих же випадках, коли школяр переоцінює свої можливості, результати діяльності, особистісні якості, зовнішність, для нього характерною є завищена самооцінка [6]. Занижена самооцінка виявляється в підвищеній вимогливості до себе, постійному остраху негативної думки про себе, підвищеній тривожності; це спонукує скорочувати контакти з оточуючими. Низька самооцінка руйнує в дитині надії на добре ставлення до неї, а реальні свої досягнення й позитивну оцінку вона сприймає як тимчасові й випадкові. Недооцінка своєї корисності знижує соціальну активність, ініціативність.

Формування у молодших школярів адекватної позитивної самооцінки у зв'язку з навчальними досягненнями впливає на ставлення до школи і до процесу навчання в цілому, сприяє становленню інтересів, формування життєвої позиції, виступає як значущий етап розвитку особистості учнів, який повинен бути розуміємо педагогом як одна з найважливіших завдань па

початковому етапі навчання. Наукові дослідження дають підставу вважати, що вплив низької успішності у навчанні на становлення самооцінки учня не однозначний, його наслідки залежать від багатьох факторів. Проте, постійна ситуація неуспіху, негативного оцінювання, безумовно, виступає для дитини як психотравма. Це, в свою чергу, викликає негативні емоційні переживання, спричиняє утворення компенсаторних механізмів, що детермінують шкільну та часом й соціальну дезадаптацію. Внаслідок хронічного неуспіху в навчанні дитина втрачає впевненість в своїх здібностях, що, в свою чергу, стає перешкодою в процесі засвоєння знань. Умовою підвищення успіхів у навчанні є формування в учня адекватної самооцінки, на основі якої можливо відновлення впевненості у своїх здібностях і підвищення прагнення до оволодіння знаннями.

Завищена самооцінка виникає в тому випадку, коли батьки захвалюють дитину, підкреслюють його неіснуючі гідності. Такі діти часто вже не розрізняють правильної і неправильної поведінки, не можуть тверезо оцінити свій вчинок, оскільки переконані в своїй правоті [3]. Дослідники підкреслюють особливу роль рефлексивних дій в процесі самооцінювання, наявність яких є показником щодо високого рівня розвитку самооцінки. За допомогою рефлексивних дій суб'єкт висуває мети своєї поведінки і діяльності, будує програми їх здійснення, осмислює свої потреби в системі прийнятих цінностей, прогнозує можливі наслідки дій і вчинків.

Формування у дитини певного кола цінностей відбувається, звичайно, не тільки в навчальному закладі. Дитина черпає їх з книг, з бесід зі своїми близькими, із таких джерел інформації, як радіо і телебачення. Частина оцінок переноситься дитиною на самого себе – це оцінки поведінки і якостей особи. Вже після першого семестру, до прикладу, першокласник має достатньо виразні критерії оцінки результату навчальної роботи. При цьому виявляється така закономірність – спочатку у дитини формуються критерії оцінки і їх застосування по відношенню до інших, а потім – і далеко не в повній формі - по відношенню до себе. Більшість дітей не можуть і в кінці першого року

навчання розібратися в якостях людини, які виявляють себе в певних формах поведінки: сильний, спритний, швидкий, ввічливий, грубий і т.д. Дітям важко оцінювати якості, в яких виявляється внутрішнє відношення людини до інших. Оцінити самого себе в цьому плані першокласнику представляється ще важчим завданням. Відносно низки своїх якостей йому взагалі важко дати відповідь, а стосовно тих, про яких він може щось сказати, виявляється суб'єктивність і неточність. Постійно стикаючись з оцінками своєї роботи і роботи товаришів по класу, молодший школяр починає розбиратися певною мірою в своїх власних силах і навчальних можливостях [7].

Таким чином, процес формування самооцінки знаходиться в залежності від взаємодії здобувача освіти з учителем, однолітками (дитячим соціумом) і родиною. Тобто самооцінка дитини формується в контексті трьох аспектів, що закладають її основу: оцінка навчальної діяльності учня вчителем, взаємодія дитини з ровесниками та її статус серед них, стиль і цінності родинного виховання. Оцінку навчальних досягнень на початку шкільного навчання діти сприймають як оцінку особистості в цілому, за нею визначається і соціальний статус дитини серед ровесників. Як зазначають науковці, у деяких учнів з високими навчальними досягненнями самооцінка завищується, а у невстигаючих і край слабких здобувачів освіти систематичні невдачі та низькі оцінки знижують їх впевненість в собі, в своїх здібностях. Діти, орієнтуючись на оцінку вчителя, самі вважають себе і своїх ровесників хорошими, середніми і поганими учнями, наділяючи кожну групу відповідними якостями.

Нами зацентовано увагу на системі освітньої діяльності, яка заснована на педагогіці партнерства вчителів, учнів, батьків, громадськості та спрямована на формування і розвиток у здобувачів початкової освіти впевненості у своїх можливостях, адекватної самооцінки. Для формування самоконтролю і самооцінки сучасним педагогам потрібно змінити авторитарний стиль оцінювання, пропонувати дітям оцінювати свої відповіді, організовувати в класі взаємоконтроль, рецензування відповідей інших тощо. Вчитель початкових класів повинен добре знати психологічні особливості молодших школярів і

враховувати індивідуальні особливості самооцінки в освітньому середовищі.

СПИСОК ВИКОРИСТАНОЇ ЛІТЕРАТУРИ

1. Варгата О.В. Психологічні особливості формування самооцінки молодших школярів. Запоріжжя : КПУ, 2019. Вип. 64, т. 1. С. 70–74.
2. Гончаренко С. Український педагогічний словник. Київ: Либідь, 1997. 376 с.
3. Зубалій Н.П. Роль педагогічної оцінки у формуванні позитивного ставлення шестиліток до навчання. *Початкова школа*. 2018. № 12. С. 14-18.
4. Іванюк І. Система оцінювання знань учнів. *Освіта*. 2011. 20-27 черв. С.11-12.
5. Липкіна А. Самооцінка школяра. К., 2001. 382 с.
6. Онопрієнко О. В. Інструментарій оцінювання результатів компетентісно орієнтованого навчання молодших школярів: методичний посібник. Київ : КОНВІ ПРІНТ. 2020. 72 с.
7. Савченко О.Я. Оцінка вчителя – стимул і орієнтир учнів. *Урок у початкових класах*. К.: Освіта, 2021. С. 148-153.
8. Терещенко Л. Педагогічна оцінка як засіб успішної педагогічної діяльності. URL: <https://www.pedrada.com.ua/article/252-zastosovumo-pedagogchnu-otsnku-zadlya-motivats-uchnya>].
9. Чупахіна С. В. Проблеми оцінювання навчальних досягнень дітей 6–7-річного віку у закладах освіти України (друга половина ХХ – початок ХХІ ст.): дис. ... канд. пед. наук: 13.00.01. Івано-Франківськ, 2007. 235 с.
10. Яценко В. Система контролю та оцінювання навчальних досягнень учнів. *Історичний аспект*. 2002. № 6. С. 31–33.

ПОРУШЕННЯ ПИСЕМНОГО МОВЛЕННЯ ЯК ОДНА ІЗ ПРОБЛЕМ УЧНІВ ПОЧАТКОВОЇ ШКОЛИ

Литвин Інна Миколаївна,
к.п.н., старший викладач кафедри початкової освіти,
Яцина Світлана Миколаївна,
к.п.н., викладач кафедри початкової освіти
Черкаський національний університет
іменні Богдана Хмельницького
м. Черкаси, Україна

Анотація: у статті здійснено аналіз сучасних наукових вітчизняних і зарубіжних досліджень та існуючих авторських класифікацій порушення письма (дисграфії) в учнів початкової школи.

Ключові слова: учні початкової школи, діти молодшого шкільного віку, порушення писемного мовлення, дисграфія.

В останні десятиріччя збільшилася кількість дітей молодшого шкільного віку, які мають порушення писемного мовлення. Дана проблема тягне за собою негативний вплив на психічний і мовленнєвий розвиток дитини та на процес навчання. Питання порушення писемного мовлення в учнів початкової школи досліджувалося багато років вітчизняними і зарубіжними науковцями, але і досі залишається актуальними.

Порушення писемного мовлення визначається терміном «дисграфія». Дисграфія – це часткове порушення процесу оволодіння письмом, що виявляється в численних повторюваних помилках стійкого характеру й обумовлене несформованістю вищих психічних функцій, які беруть участь у процесі його оволодіння [1].

Недостатня сформованість (дефіцитарність) навички письма призводить до виникнення освітніх труднощів у молодших школярів, має дуже різну структуру і потребує детального аналізу стану учня та врахування його

індивідуальних особливостей при розробці корекційно-розвиткової програми.

Для даної категорії дітей характерні специфічні помилки, що призводять до труднощів сприймання, розуміння та продукування мовленнєвого висловлювання (Т. Ахутіна, Е. Данілавічюте, В. Ільяна, Р. Лалаєва, Р. Левіна, Л. Парамонова, І. Прищепова, В. Тарасун, А. Ястребова та ін.), які у свою чергу, знижують результати засвоєння дитиною інформації або ускладнюють її писемну комунікацію з оточуючими.

Проблему особливостей навчання учнів початкової школи із порушеннями писемного мовлення (дисграфія) висвітлено у численних психолого-педагогічних та психолінгвістичних наукових дослідженнях, а саме: Е. Данілавічюте, О. Гопніченко, І. Ефименкова, Л. Журавльова, В. Ільяна, Р. Лалаєва, Л. Парамонова, І. Садовнікова, Є. Соботович, В. Тарасун, Л. Трофименко, М. Шеремет, V. Berninger, A. Fawcett, S. Graham, R. Nicolson, S. Shaywitz, B. Shaywitz, L. Siegel, L. Sprenger-Charolles, N. Weintraub.

Сучасні науковці S. Shaywitz, B. Shaywitz вважають, що причинами виникнення порушення писемного мовлення є складні і неоднозначні. Серед яких пріоритетне місце мають генетичні, нейрофізіологічні фактори, які впливають на обробку мовлення [2].

На думку Л. Журавльової, формування письма можливе за умови сформованості усного мовлення, різних видів сприйняття, передумов інтелекту, рівня сформованості абстрактних способів діяльності, здатності до аналітико-синтетичної діяльності, сформованості загальної поведінки, регуляції, саморегуляції, намірів і мотивів [3].

Існують різні підходи щодо класифікації форм дисграфії. У наукових дослідженнях Г. Якимчук зустрічаємо аналіз поглядів зарубіжних дослідників на класифікацію порушення письма (дисграфії). Так, у наукових розробках авторки йдеться про те, що V. Berninger, R. Deuel, D. King, B. Wolf виділяють три форми порушення письма: дисграфія як симптом дислексії, дисграфія, зумовлена моторною незграбністю, дисграфія, зумовлена порушенням просторового сприймання. S. Feifer виділяє такі типи дисграфії: фонологічна

дисграфія, зумовлена недостатністю фонетико-фонематичного слуху, поверхова дисграфія, протилежна фонологічній, виявляється у неправильному написанні візуально схожих літер, змішана дисграфія поєднує перші дві форми, семантико-синтаксична дисграфія виявляється у труднощах узгодження слів у реченні [2].

У класифікації порушень мовлення (дисграфії) існує декілька авторських підходів, детальним вивченням та упорядкуванням даного порушення займалися наступні науковці: М. Хватцев, О. Токарева, Р. Лалаєва, І. Садовнікова, О. Корнєв.

У своїх працях О. Токарева виділила три види дисграфії, а саме: акустичну, оптичну і моторну.

Акустична дисграфія. Відбувається у наслідок недиференційованість слухового сприйняття, яке впливає на розвиток звукового аналізу і синтезу. Часто відбуваються змішення, пропуски і заміна букв, які означають звуки, схожі як за артикуляцією, так і за звучанням.

Оптична дисграфія. Характеризується нестійкістю зорових вражень і уявлень. Певні букви не визнаються, не співвідносяться з певними звуками. Унаслідок неточності зорового сприйняття вони змішуються у процесі письма. Дуже часто відбувається змішення рукописних букв: п-н, пі, у-і, ц-щ, ш-і, м-л, б-д, п-т, н-до.

У складних ситуаціях, коли у дитини оптична дисграфія, написання слова чи речення є неможливі. Такі учні пишуть тільки окремі букви. У ряді випадків, особливо у шкульгів, має місце дзеркальний лист, коли слова, букви, елементи пишуться праворуч наліво.

Моторна дисграфія. Для неї є характерні порушення дрібної моторики, а також порушення моторних образів слів з їх звуковими і зоровими образами [4, с. 90].

Зокрема, М. Хватцев виділяє наступні види дисграфії.

1. Дисграфія на ґрунті акустичної агнозії і порушень фонематичного слуху. Під час даного виду відбувається порушення усної мови, при цьому у

дитини зберігається навичка списування. Основним механізмом даної дисграфії є порушення асоціативних зв'язків, які відбуваються між зором і слухом, можуть з'являтися пропуски, перестановки і заміщення букв. В основі даного вигляду дисграфії лежить недиференційованість слухового сприйняття, звукового складу слова і недостатність фонематичного аналізу.

2. Дисграфія на ґрунті порушення усної мови. Такий вигляд дисграфії відбувається із-за неправильної звуковимови та спостерігається заміщення одних звуків іншими, у зв'язку із відсутністю деяких звуків у вимові. Вони провокують появу заміщень і пропускання букв під час процесу письма, чим складніше порушення мови, тим більше дитина допускає помилок під час письма.

3. Дисграфія на ґрунті порушення темпу, ритму та плавності мовлення. Під час недотримання даних функцій на письмі починають з'являтися пропуски голосних, складів і закінчень. Але перераховані помилки можуть виникати при недорозвитку фонематичного аналізу і синтезу, або спотворенням звуко-складової структури слова.

4. Оптична дисграфія. Викликається порушенням або недорозвитком оптичних мовних систем в головному мозку. Відбувається порушення формування зорового образу букви і слова. При літературній дисграфії у дитини відбувається порушення зорового образу букви та спостерігається спотворення і заміщення ізольованих букв. При оптичній дисграфії дитина не відрізняє схожі графічно рукописні букви: п-н, пі, сп, зі, м-ш, л-м.

5. Дисграфія при моторній і сенсорній афазії. Виявляється в замінах, спотвореннях структури слова, визначається розпадом усної мови внаслідок органічного ураження головного мозку [5].

Найуживанішою з практичної точки зору є класифікація дисграфії, розроблена Р. Лалаєвою, в основу якої покладено операції процесу письма.

1. Артикуляторна форма – характеризується пропусками та замінами букв. Найчастіше зустрічається при поліморфній дислалії, дизартрії, ринолалії. Процес неправильної звуковимови (фонетичні спотворення) переноситься на

процес письма.

2. Акустична форма – зумовлена недорозвиненням фонематичного слуху та недиференційованістю слухового сприйняття. Проявляється на письмі у стійких замінах букв, які відповідають фонетично близьким звукам (о-у, ц-с, т-д, п-б, р-л і т. д.).

3. Дисграфія на основі порушень мовного аналізу і синтезу. Характерні помилки – спотворення структури слова і речення; перестановка букв, складів; злите написання декількох слів як одного.

4. Аграматична дисграфія спричинена недорозвиненням граматичної будови мовлення. Характеризується замінами префіксів, суфіксів, відмінкових закінчень.

5. Оптична дисграфія – пов'язана з недорозвиненням зорових функцій: зорового аналізу та синтезу, оптико-просторових уявлень. У процесі оволодіння письмом у таких дітей спостерігаються труднощі у засвоєнні графічно схожих літер, дзеркальне написання букв [6, с. 502].

Класифікація О. Корнева є сучасною, вона враховує систематизації попередніх авторських поглядів та містить дві основні групи: специфічні і неспецифічні порушення. До специфічних порушень письма автор відносить: дисграфія і дисорфографія. За О. Корневим дисграфія поділяється на дисфонологічну, що у свою чергу може бути паралалічною та фонематичною і на метамовну, що поділяється на дисграфію внаслідок порушення мовного аналізу та синтезу і диспраксічний види. Дисорфографія (неспроможність засвоєння орфографічних навичок, не зважаючи на знання відповідних правил) може бути морфологічною та синтаксичною. До неспецифічних порушень письма О. Корнев зараховує «хибну дисграфію» (за І. Садовніковою) [7].

Отже, аналіз сучасних наукових вітчизняних і зарубіжних досліджень дає можливість зробити висновок щодо накопичено величезний теоретичний і методичний матеріалу з проблеми етіології, механізмів і симптоматики порушень писемного мовлення (дисграфії) та створено авторські підходи щодо класифікації дисграфії, які й на сьогодні удосконалюються і збагачуються

інноваціями.

СПИСОК ЛІТЕРАТУРИ

1. Андросова В. Дисграфія та механізми її виникнення у дітей молодшого шкільного віку / В. Андросова // Сучасні проблеми логопедії та реабілітації. – Суми: СумДПУ ім. А. Макаренка, 2014. – 198 с.

2. Соколова Г., Кучіна К. Теоретичні підходи до вивчення проблеми дисграфії у дітей молодшого шкільного віку. Освіта осіб з особливими потребами: шляхи розбудови, 1 (22), 120-134. Режим доступу: <https://doi.org/10.33189/epsn.v1i22.224>

3. Журавльова Л. Комплексний аналіз порушень письма у дітей молодшого шкільного віку. Науковий вісник Мелітопольського державного педагогічного університету. Серія: Педагогіка 1, 78-83. Режим доступу: <http://surl.li/hlhwr>

4. Токарева О. Расстройства чтения и письма (дислексии и дисграфии) // Расстройства речи у детей и подростков / О. Токарева / Под ред. С. Ляпидевского. - М., 1969. - С. 190 - 212.

5. Хватцев М. Логопедія. - М.: Учпедгиз, 1959. - 258 с.

6. Лалаева Р. Порушення писемного мовлення. // Хрестоматія по логопедії. / Під ред. Л. Волкової, В. Селіверстова. - М.: Владос, 1997. - С. 502-512.

7. Корнев А. Нарушения чтения и письма у детей / А. Корнев – СПб.: ИД «МиМ», 1997. – 286 с.

СОЦІАЛЬНА БЕЗПЕКА ДИТИНИ В УМОВАХ ВОЄННОГО СТАНУ

Лозенко Сніжана Михайлівна,
вихователь, комунальний заклад
«Центр соціально-психологічної реабілітації дітей №1»
Криворізької міської ради
Дніпропетровської області,
старший вчитель

Анотація: у даній статті досліджено аспекти формування концепції соціальної безпеки серед школярів. Вона охоплює різноманітні підходи до визначення компонентів терміну «соціальна безпека». У сучасному етапі розвитку суспільства проблема становлення соціальної безпеки серед школярів набуває великого значення, оскільки рівень безпеки дітей під час конфліктів відіграє суттєву роль у впливі на розвиток суспільства.

Ключові слова: право на безпеку, дитина, збройний конфлікт, соціальні мережі, захист.

На сьогоднішній день безпека визначається як захист людини та суспільства, приділяючи особливу увагу соціальній безпеці у широкому розумінні. Проблема безпеки стосується як особистої безпеки осіб, так і безпеки конкретних груп населення та суспільства в цілому. Діти виступають особливо вразливою групою, що стає суб'єктом та об'єктом системної дискримінації, яка підсилюється під час збройних конфліктів.

Збройні конфлікти мають негативний вплив на функціонування сімей та особливо на забезпечення основних потреб дітей, їх розвиток і психологічний стан. Вивчення проблеми захисту прав дітей проводилося, зокрема, через призму захисту різних категорій осіб під час збройних конфліктів. Дослідження щодо виявлення порушень прав дітей у таких умовах та протидії їх використанню військовими конфліктами провели О. Задніпровська,

К. Ігнатенко, Г. Мазур, В. Мицик, І. Ничитайло, Н. Опольська, Н. Філіпська.

Обговорюючи тему виховання здорової дитини, важливо розглянути аспекти безпеки в її повсякденному житті. Відомо, що на будь-якому етапі життя, а особливо в дитинстві, існує багато потенційних небезпек. Безпека визначається як відсутність загроз основним інтересам людини, таким як її життя, здоров'я і добробут.

Безпека є однією з базових потреб людини і представляє собою необхідність. Це означає, що, поки людина не відчуває себе безпечною, важко належним чином задовольняти вищі потреби, такі як соціальні та духовні.

Навпаки, навіть мінімальне відчуття безпеки сприяє формуванню прагнення до соціальних зв'язків. Задоволення потреб в повазі та визнанні сприяє підвищенню рівня соціальної безпеки, оскільки особисті інтереси людини узгоджуються із соціальним оточенням та отримують підтримку від нього.

Діти представляють собою найбільш незахищену та вразливу групу населення. Освоюючи світ навколо себе, вони часто зіштовхуються з різноманітними небезпеками та стають жертвами власної незнання, безтурботності або легковажності. В їхньому віці відсутній досвід, який допомагає розуміти ризики, вони не мають навичок безпечного поводження з предметами, а їхня психологічна реакція на загрозу не сформована, як у дорослих. Більшість учнів не мають належного усвідомлення того, як діяти в екстремальних ситуаціях, які можуть бути непередбачувані та виходити за межі їхньої звичайної повсякденності.

Сучасна реальність покладає перед людьми ризики, що походять як від соціальних чинників, так і від стихійних лих, екологічних катастроф, зростання злочинності та економічної нестабільності. Питання забезпечення безпеки освітнього процесу завжди було на порядку денному для суспільства, але стає особливо актуальним у разі, коли певний регіон потрапляє у зону конфлікту, військової агресії чи окупації. У таких умовах можливості забезпечення базових потреб людини стають обмеженими через непередбачувані загрози та

агресивну політику сусідніх держав.

Україна перебуває у стані війни, що породжує питання, як взаємодіяти з дітьми на тему війни та чи взагалі слід говорити про це. Важливо спілкуватися з дітьми про події, оскільки питання, пов'язані з життям і смертю, мораллю та злом, вимагають пояснень та підтримки з боку дорослих. Це допомагає дітям розуміти, що відбувається навколо них і чому змінюється звичайний порядок життя. Брак чітких відповідей від дорослих може призвести до самостійного пошуку рішень дітьми, що може викликати фантазії та розвиток фобій.

Взаємодія з ситуацією безпеки формує уявлення суб'єкта, впливаючи на його оцінки безпеки. Ці оцінки можуть значно розходитися з реальністю, залежно від глибини знань та розуміння ситуації, врахування непередбачуваних безпекових чинників та агресивної політики сусідніх країн. Почуття безпеки, якими володіє суб'єкт, визначає його реакцію – пошук шляхів підвищення безпеки або переорієнтацію активності на інші цілі.

Важливо відзначити, що у програмних документах та дослідженнях з безпеки людської життєдіяльності широко використовується термін «безпечна поведінка». Однак у літературі поки немає загальноприйнятого підходу до його трактування. Виділяються три компоненти безпечної поведінки, які, за концепцією Ю. Приходька та В. Юрченка, є взаємопов'язаними і суттєво впливають на комфортну взаємодію особистості з оточуючим середовищем. Ці компоненти включають передбачення небезпеки, ухиляння від небезпеки та подолання небезпеки [2, с. 59].

У новій реальності встановлюються нові правила життя, і одним із найважливіших завдань є навчання дітей правилам безпеки, які можуть врятувати їхнє життя. Школярам важливо знати: обмеження та заборони під час воєнного стану; як створити "тривожну валізу" та що в неї покласти; як діяти під час повітряної тривоги вдома, на вулиці, в магазині тощо; як вести себе під час обстрілів; як реагувати на виявлення вибухонебезпечних предметів; як надавати першу допомогу.

Ухиляння від небезпеки передбачає: усвідомлення можливого характеру

розвитку небезпечної ситуації; знання запобіжних заходів і визначення власних можливостей у подоланні небезпеки; об'єктивну оцінку ситуації.

Подолання небезпеки включає: розумну поведінку в небезпечних ситуаціях; знання методів захисту та вміння їх використовувати, зокрема, приховування від небезпеки, застосування способів боротьби з її наслідками; володіння навичками само- та взаємодопомоги.

З точки зору оцінки рівня сформованості досвіду безпечної поведінки виділяються показники, що відображають:

- Знання дитини про правила безпечної поведінки, включаючи джерела небезпеки, запобіжні заходи та способи подолання загрози.

- Уміння діяти в ситуаціях взаємодії з потенційно небезпечними об'єктами навколишнього середовища.

- Ставлення та розуміння дитиною необхідності дотримання запобіжних заходів та її можливостей у подоланні небезпеки [1].

Аналіз літератури дозволяє визначити характеристику дитини з досвідом безпечної поведінки:

- Це дитина, яка має сформовані уявлення про безпеку життєдіяльності, має мотивацію охороняти своє життя, здоров'я та благополуччя навколишніх. Вона розуміє свої можливості, вірить у власні сили, дотримується правил безпечної поведінки в повсякденному житті та має практичний досвід безпечної поведінки.

- Дитина може забезпечити собі та іншим елементарну допомогу, таку як промивання очей, надання допомоги при пораненнях та звернення до дорослого у випадках потреби.

З 2014 року в Україні триває збройний конфлікт, який загострився з повним вторгненням агресора на територію України 24.02.2022 року. Це призвело до наростання порушень прав дітей, інформація Офісу Генерального прокурора свідчить про те, що тисячі дітей стали жертвами різноманітного насильства внаслідок збройної агресії росії, і їхня кількість постійно збільшується.

Умови збройного конфлікту вимагають від держави подолання нових викликів та забезпечення прав дитини.

Серед проблем системи забезпечення безпеки дитини та захисту її прав і інтересів О. Турченко вказує на перше, що ця система базується на підході, де дитина розглядається як об'єкт впливу, і не враховується той факт, що дитина повинна бути суб'єктом відносин. Вдруге, відзначається прогалинами в правовому захисті прав дітей, особливо у невідповідності або відсутності спеціальних норм в національних законодавствах, які стосуються надання спеціального захисту прав дітей під час збройних конфліктів, і які не відповідають міжнародним стандартам захисту прав дітей. Також відзначається «декларативністю» законодавчих норм [3, с. 8].

Збройні конфлікти негативно впливають на функціонування сім'ї загалом і, зокрема, на забезпечення основних потреб дитини, її розвиток та психологічний стан.

Важливо залишатися спокійним, особливо в присутності дітей, в умовах непередбачуваних ситуацій. Це сприяє легшій адаптації дітей до складних обставин. Також важливо дотримуватися звичної рутини для дитини та надавати їй обійми для підтримки. Взаємодія з батьками в реальному часі допомагає дітям відволіктися, уникаючи залишення їх наодинці з гаджетами.

Важливо усвідомлювати, що дитина може відчути тривогу, якщо помічає, що ви вражені або шоковані через жахливі події, які вона не може повністю зрозуміти.

У цифровому світі сучасності соціальні мережі стають частиною повсякденного життя не лише дорослих, а й дітей. З огляду на те, що діти все більше володіють навичками використання гаджетів та Інтернету, важливо, щоб батьки були пильні до їхньої безпеки під час перебування в онлайн-просторі, зокрема в соціальних мережах.

Інтернет надає можливість залишатися на зв'язку з рідними, отримувати останні новини, але разом з тим існує ризик, пов'язаний з геолокацією, фотографіями, відео та повідомленнями в соціальних мережах. Для дітей й

підлітків Інтернет залишається засобом розваг та спілкування з друзями, але потрібно усвідомлювати, що за цією веселістю може приховуватися реальна небезпека.

Тема безпеки в соціальних мережах в умовах воєнного конфлікту може бути важливою та тривожною для дітей. Проте при належних розмовах та врахуванні вікових особливостей, батьки можуть виховати своїх дітей, які розуміють наслідки своїх дій в соціальних мережах та збільшують ймовірність безпечного їх використання.

Отже, соціальна безпека дітей під час війни є актуальним питанням сучасності.

Узагальнюючи вищезазначену інформацію щодо соціальної безпеки дитини в умовах воєнного стану, можна зробити наступні висновки: збройні конфлікти мають серйозний вплив на функціонування сімей та загрожують основним потребам дітей, їхньому фізичному і психологічному становищу; воєнні конфлікти порушують права дітей, зокрема право на освіту, безпеку, та фізичне і психічне благополуччя; воєнні події можуть спричинити соціальну дезінтеграцію, руйнуючи традиційні соціальні структури та змушуючи дітей стикатися з труднощами адаптації.

Батьки та дорослі мають велику відповідальність за психологічний захист дітей, дотримання рутини та забезпечення безпечного середовища в умовах неспокійного періоду. З огляду на зростання використання соціальних мереж та інтернет-платформ, інформаційна грамотність дітей стає важливою для їхньої безпеки в онлайн-середовищі, особливо в умовах воєнного стану.

Важливо готувати дітей до можливих екстремальних ситуацій, вчити їх безпечним практикам та алгоритмам дій у випадку небезпеки.

Здійснення ефективних заходів для підтримки психологічного становища дітей у воєнних умовах є ключовим аспектом забезпечення їхньої соціальної безпеки.

У цілому, забезпечення соціальної безпеки дітей в умовах воєнного стану вимагає комплексного підходу, що враховує їхні фізичні, психологічні та

соціальні потреби.

СПИСОК ЛІТЕРАТУРИ

1. Дослідження проблем дитинства в Україні за умов військової агресії. URL:https://childrights.org.ua/news/doslidzhennia_problem_dytnstva_v_umovah_viiiskovoi_agresii/ (дата звернення: 13.12.2023).

2. Приходько Ю.О., Юрченко В.І. Психологічний словник-довідник: навч. посіб. 2-ге вид. Київ: Каравела, 2014. 344 с.

3. Турченко О.Г. Право дитини на безпеку під час збройного конфлікту. Політичне життя. 2019. № 2. С. 6–14. URL: <https://doi.org/10.31558/2519-2949.2019.2.1>.(дата звернення: 01.12.2023).

4. Як допомогти дитині правильно – роз'яснення Мінсоцполітики: Міністерство соціальної політики України: вебсайт. URL: <https://www.msp.gov.ua/news/21549.html> (дата звернення: 22.05.2022).

**ТРАНСФОРМАЦІЇ У ПІДВИЩЕННЯ КВАЛІФІКАЦІЇ
НОВОПРИЗНАЧЕНИХ КЕРІВНИКІВ ОСВІТИ
В УМОВАХ ВОЄННОГО СТАНУ**

Лунячек Вадим,
доктор педагогічних наук, професор,
професор кафедри доктор педагогічних наук, професор,
професор кафедри викладання профільних дисциплін
навчально-наукового інституту міжнародної освіти
Харківський національний університет імені В. Н. Каразіна

Анотація. Представлені в роботі матеріали висвітлюють проблематику, пов'язану з підвищенням кваліфікації новопризначених керівників освіти в умовах воєнного стану.

Ключові слова: воєнний стан, керівник освіти, підвищення кваліфікації, програма підвищення кваліфікації, якість освіти.

Професійна компетентність керівника освіти є важливою умовою реалізації освітніх реформ у будь-якій країні світу. Агресивна війна розв'язана проти України актуалізувала питання підготовки керівників освіти, в першу чергу новопризначених, до роботи в складних умовах сьогодення. Ситуація в управлінні закладами ЗСО ускладнилася у зв'язку із суттєвою плінністю керівних кадрів закладів освіти, особливо у прифронтових областях. У представлених на конференцію матеріалах акцент зроблено на науково-теоретичне та методологічне обґрунтування альтернативної Програми підвищення кваліфікації для новопризначених керівників закладів загальної середньої освіти з урахуванням вимог воєнного стану в Україні, що ґрунтовно відображено в інших наших роботах [1; 3]. У своїх наукових пошуках ми ґрунтувалися на таких положеннях:

1. Новопризначений керівник закладу ЗСО повинен мати уявлення про

застосування основних методологічних підходів до управління закладом освіти.

2. Україна є частиною глобального світу, а отже, рухається шляхом інтеграції до Європейського Союзу, НАТО та інших міжнародних організацій. За цих умов глобалізація впливає на всі аспекти розвитку держави. Не є виключенням і система освіти.

3. Концепція Нової української школи принципово змінила деякі традиційні підходи у вітчизняній освіті. У зв'язку з цим на порядок денний було винесено питання підготовки керівника нового покоління.

4. Нормативно-правове забезпечення процесу управління закладу ЗСО є важливим складником діяльності керівника.

5. Розуміючи важливість стратегічного та оперативного планування діяльності закладу ЗСО, неможливо не враховувати численні поточні питання управління закладом освіти, з якими керівник стикається щоденно.

6. Розв'язана проти України 24 лютого 2022 року агресивна війна поставила керівників закладів ЗСО, особливо у прифронтових областях, у принципово нові умови, в яких їхня відповідальність за збереження життя і здоров'я учнів зросла суттєво.

Підтвердженням викладеного вище є статистичні дані управління освіти Харківської міської ради станом на 15 грудня 2022 р. Із 7952 педагогічних працівників 4306 (54,1%) осіб залишилися у Харкові, 841 (10,6%) особа – у Харківській області, 1804 (22,6%) особи – переїхали в інші області України, 995 (12,5%) осіб – перебувають за кордоном, інформація про місце перебування 6 (0,07%) осіб – інформація відсутня.

7. Найвагомим складником діяльності новопризначеного керівника є створення внутрішньої системи забезпечення якості освіти (далі – ВСЗЯО).

З урахуванням представлених нами положень і була підготовлена Програма підвищення кваліфікації для новопризначених керівників закладів загальної середньої освіти «Управління закладом загальної середньої освіти в умовах реалізації концепції Нової української школи», яка складалася з трьох основних блоків: розвиток освіти в умовах глобалізації. Теорія та методологія

управління освітою; поточні питання управління закладом освіти; специфіка управління закладом загальної середньої освіти в умовах воєнного стану, що детально відображено в роботі [2].

Зазначена програма була реалізована нами в межах проєкту «Professional Development» (<https://www.profdevelopment.com.ua>). За результатами її реалізації було зроблено висновок, що в умовах кадрових трансформацій, обумовлених воєнним станом в Україні, необхідне запровадження гнучких форм підвищення кваліфікації новопризначених керівників закладів ЗСО із залученням найкращих вітчизняних та зарубіжних фахівців з кожного напрямку.

СПИСОК ВИКОРИСТАНОЇ ЛІТЕРАТУРИ

1. Лунячек, В. Е. (2022). Проблеми підвищення кваліфікації керівників освіти в умовах воєнного стану. *Фізична культура, спорт і здоров'я: стан, проблеми та перспективи*: матеріали XXII Міжнародної науково-практичної конференції (м. Харків, 6–7 грудня 2022 р.). Харків: ХДАФК.

2. Лунячек В.Е.(2022) Підвищення кваліфікації новопризначених керівників освіти: трансформації на сучасному етапі розвитку освіти в Україні / В.Е.Лунячек // Нова педагогічна думка: науково-методичний журнал. Рівне: РОШПО, 2022. №4 (112), с.23–33.

3. Luniachek, V., Ignatenko, L. (2022). Transformation processes in secondary educational institutions at the time of the war (illustrated by the case of Kharkiv, Ukraine). *Modern science: innovations and prospects*: The 9 th International scientific and practical conference (29–31May, 2022). SSPG Publish, Stockholm, Sweden. P. 352–356. URL: <https://sci-conf.com.ua/wp-content/uploads/2022/05/MODERN-SCIENCE-INNOVATIONS-AND-PROSPECTS-29-31.05.22.pdf> (date of application: 10.12.2022).

ХАРАКТЕРИСТИКА ПОНЯТТЯ ІННОВАЦІЙНИХ ТЕХНОЛОГІЙ У СУЧАСНІЙ ОСВІТІ

Мосевич І. Д.

учитель української мови
Дрогобицького ліцею Дрогобицької міської ради

За своїм змістом, формами і методами освіта завжди реагує на нові цивілізаційні виклики, суспільні реалії, враховує тенденції, перспективи розвитку людства, національного буття народу. Проте останнім часом навчально-виховна практика відставала від темпів цивілізаційного розвитку, соціальних вимог до неї. Ця проблема набула актуальності в індустріальну і постіндустріальну (інформаційну) епохи. Помітно актуалізувалася вона у другій половині ХХ ст., що було зумовлено колосальним проривом у науково-технічному розвитку, радикальною зміною традиційних уявлень про світ, життя, його цінності, майбутнє цивілізації. Між системою освіти і новими умовами життя виник розрив, який сучасний американський учений Філіп Кумбс витлумачив як кризу освіти в тогочасному світі. В цей період часу з'явилося багато публікацій про стан освіти, розгорталися дискусії про її новітні цілі та шляхи розвитку. У багатьох країнах було прийнято державні програми реформування освіти.

На початку ХХІ століття радикально змінюється державна освітня політика в Україні. Розпочалося становлення нових парадигм (грец. Paradeigma – приклад, взірець) освіти, орієнтованих на входження нашої країни у світовий освітній простір, поглиблюються тенденції диференціації освіти. Реалізація принципу варіативності дає змогу педагогічним колективам навчально-виховних закладів обирати і конструювати педагогічний процес за будь-якими моделями, зокрема й авторськими. Це супроводжується суттєвими позитивними змінами в педагогічній теорії та практиці: розробленням різних варіантів змісту освіти, використанням можливості сучасної дидактики у підвищенні ефективності освітніх структур; здійсненням наукових розроблень і

практичним обґрунтуванням нових педагогічних ідей і технологій. Реальністю є взаємодія різних педагогічних систем і технологій навчання, апробування на практиці як нових форм, так і цілісних педагогічних систем минулого.

Найважливішою особливістю сучасної системи освіти є співіснування двох стратегій організації навчання – традиційної та інноваційної. Воно орієнтується на формування готовності особистості до активних змін у соціальному середовищі за рахунок різноманітних форм мислення та розвитку здібностей до творчості, а також здатності до співпраці з іншими людьми.

Перш ніж розглянути сутнісні ознаки інноваційних педагогічних технологій, ми акцентуємо увагу на ключових поняттях «інновація» та «педагогічна технологія».

Інновація (лат. *innovatio* – оновлення, зміна) – нововведення, зміна, оновлення; новий підхід, створення якісно нового, використання відомого в інших цілях. Поняття «інновація» вперше було вжито понад століття тому в культурології та лінгвістиці для позначення процесу трансфера (лат. *transfero* - переносу, переміщую) – проникнення елементів однієї культури в іншу і набуття при цьому нових, не властивих раніше якостей. Іноді інновацією вважають використання відомого із незначною модифікацією. Інновації є предметом особливої діяльності людини, яка не задоволена традиційними умовами, методами, способами і прагне не лише новизни змісту реалізації своїх зусиль, а передусім якісно нових результатів.

Інновації в педагогіці – це процес створення та впровадження нових засобів (нововведень) для розв'язання тих педагогічних проблем, які досі розв'язували по іншому; відкриття нових форм, методів, способів педагогічної діяльності, вихід за межі відомого в науці і масовій практиці; творча реалізація нових теоретичних концепцій, ідей, систем навчання та виховання. Інновації в педагогіці пов'язані із загальними процесами у суспільстві, глобальними проблемами, інтеграцією (лат. *integratio* – відновлення, об'єднання в ціле окремих елементів) знань і форм соціального буття. Отже, у педагогіці поняття «інновація» вживають у таких значеннях:

- форма організації інноваційної діяльності;
- сукупність нових професійних дій педагога, спрямованих на вирішення актуальних проблем виховання і навчання з позицій особистісно орієнтованої освіти;
- зміни в освітній практиці;
- комплексний процес створення, розповсюдження та використання нового практичного засобу в галузі техніки, технології, педагогіки, наукових досліджень;
- результат інноваційного процесу.

Інноваційний процес розгортається за такою логікою:

- 1) виникнення – відбувається теоретична розробка нововведення та організується інформаційно-роз'яснювальна робота;
- 2) засвоєння – здійснюється апробація нововведення у одному або декількох навчальних закладах та діагностика результатів;
- 3) насичення – якщо результат інноваційного проекту позитивний, відбувається широке упровадження інновації в масову педагогічну практику;
- 4) рутинізація – інновація перетворюється у звичайну норму, традицію;
- 5) криза – нововведення повністю вичерпує свої можливості, а його результати можуть погіршуватися;
- б) фініш – інновація завершує своє існування, на її зміну приходять інші нововведення.

На думку Н. В. Якси, інноваційну діяльність можна вважати ефективною, якщо нововведення пройшло всі стадії вище викладеного —життєвого циклу». Інноваційне(лат. Innovatio — оновлення, зміна) навчання — зорієнтована на динамічні зміни в навколишньому світі навчальна та освітня діяльність, яка ґрунтується на розвитку різноманітних форм мислення, творчих здібностей, високих соціально-адаптаційних можливостей особистості [3, с. 64].

Звертаючись до джерел поняття "технологія", ми фіксуємо, що воно походить із двох грецьких слів - мистецтво, майстерність і слово, навчання. Таким чином, технологію можна визначити, як усвідомлене практичне

мистецтво, усвідомлена майстерність. Цілий ряд авторів, зокрема й В. Кукушкіна, вважають, що будь-яка педагогічна технологія повинна відповідати деяким основним методологічним вимогам (критеріям технологічності):

- *Концептуальність*. Кожній педагогічній технології повинна бути притаманна опора на певну наукову концепцію, що містить філософське, психологічне, дидактичне та соціально-педагогічне обґрунтування досягнення освітньої мети.

- *Системність*. Педагогічній технології мають бути притаманні всі ознаки системи: логіка процесу, взаємозв'язок всіх його частин, цілісність.

- *Можливість управління*. Передбачає можливість діагностичного цілепокладання, планування, проектування процесу навчання, поетапну діагностику, варіювання засобами та методами з метою корекції результатів.

- *Ефективність*. Сучасні педагогічні технології існують в конкурентних умовах і повинні бути ефективними за результатами й оптимальними за витратами, гарантувати досягнення певного стандарту освіти.

- *Відтворюваність*. Можливість використання (повторення, відтворення) педагогічної технології в інших ідентичних освітніх закладах, іншими суб'єктами.

- *Візуалізація* (характерна для окремих технологій). Передбачає використання аудіовізуальної та електронно-обчислювальної техніки, а також конструювання та застосування різноманітних дидактичних матеріалів і оригінальних наочних посібників [1, с. 183].

Дослідження інноваційних технологій в освіті ведуться з кінця 50-х років ХХ сторіччя, у вітчизняній практиці термін «інновація в освіті» почав використовуватися лише у середині 80-х років ХХ століття у зв'язку з процесами перебудови радянської освітньої системи. Проблема інноваційної діяльності в освітній сфері було присвячено чимало досліджень провідних вчених, серед яких К.Ангеловські, Л. Ващенко, О. Козлова, М. Поташник, О. Арламов, І. Бех, М. Бургін, В. Журавльов, А. Ніколс, Л. Даниленко,

І. Дичківська, М. Кларіна, О. Попова, Л. Подимова, А. Хуторський та інші. Але, незважаючи на велику кількість досліджень у цьому напрямі, й нині відсутні єдині підходи як до визначення поняття «освітня інновація», так і до класифікації інновацій, орієнтованих на освітні цілі, що мають певні специфічні особливості та властивості. Основу і зміст інноваційних освітніх процесів становить інноваційна діяльність, сутність якої полягає в оновленні педагогічного процесу, внесенні новоутворень у традиційну систему.

Теоретичною основою методології і інноваційних технологій є дослідження сучасних педагогів В. Безпалько, Б. Лихачова, М. Кларина, В. Монахома, Г.Селевка. Розробкою інноваційних технологій навчання займалися також А. Єршов (комп'ютерні (інформаційні) технології), А. С. Белкін (педагогічна технологія створення ситуацій успіху), Ж. Піаже, Л. Виготський, Ч. Темпл, Д. Стіл, К. Мередіт (технологія розвитку критичного мислення), В. Коваленко, Б. Нікітін, П. Підкасистий, М. Стронінта (ігрові технології), О. Пометун, Л. Пироженко (інтерактивні технології), К. Баханов, Д. Дьюї, В. Кілпатрик, В. Гузеєв, І. Єрмаков, О. Пехота, І. Чечель (технології проектного навчання).

Аналіз інноваційної діяльності показує, що в їх практиці в основному впроваджуються технології, серед яких можна виділити: особистісно орієнтоване навчання та виховання, громадянську освіту, профільне навчання, технологію групової навчальної діяльності, теорію рівневої диференціації навчання, психолого-педагогічне проектування соціального розвитку особистості учнів, інформаційні технології, здоров'язберігаючі технології навчання, проєктивне навчання, теорію проблемного навчання, інтерактивні технології, технологію формування творчої особистості, театральну педагогіку, технологію навчання як дослідження, технологію гуманізації педагогічної діяльності, трансформацію педагогічних ідей В. О. Сухомлинського в практику роботи загальноосвітніх навчальних закладів, розвиток критичного мислення, технологію комплексно-цільового управління закладом освіти, теорію ігрових технологій, теорію раннього та інтенсивного навчання грамоті.

Найбільш поширеною в Україні є технологія розвивального навчання (авт. Д.Ельконін, В.Давидов). Система розвивального навчання передбачає формування активного, самостійного творчого мислення учнів і на цій основі поступового переходу в самостійне навчання.

Інтерактивні технології (авт. О. Пометун, Л. Пироженко), ідея яких полягає в тому, що процес пізнання відбувається за умови постійної активної взаємодії всіх учнів. Суть інтерактивного навчання полягає в тому, що навчальний процес відбувається за умови постійної, активної взаємодії всіх учнів; учитель і учень є рівноправними суб'єктами навчання. Інтерактивне навчання сприяє формуванню навичок та вмінь як предметних, так і загальнонавчальних; виробленню життєвих цінностей; створенню атмосфери співробітництва, взаємодії; розвитку комунікативних якостей. Технологія передбачає моделювання життєвих ситуацій, використання рольових ігор, спільне розв'язання проблем. Інтерактивне навчання - це навчання діалогу, під час якого відбувається взаємодія учасників педагогічного процесу з метою взаєморозуміння, спільного розв'язання навчальних завдань, розвитку особистісних якостей учнів.

Інформаційні технології навчання надають доступ учням до нетрадиційних джерел інформації. Створюють можливості для творчої діяльності, формування професійних навиків.

Мультимедійні технології пов'язані із створенням мультимедіа-продуктів: електронних книг, енциклопедій, комп'ютерних фільмів, баз даних. У цих продуктах об'єднуються текстова, графічна, аудіо- та відеоінформація, анімація. Мультимедіа-технології перетворили комп'ютер на повноцінного співрозмовника, дозволили учням (будь-якого віку), не виходячи з навчальної аудиторії, будинку, офісу, бути присутніми на лекціях видатних вчених, брати участь у конференціях, діалогах, вести кореспонденцію. Як принципово новий навчальний засіб електронна книга відкрила можливості «читати», аналізувати «живі» озвучені сторінки, Тобто можливості бачити, чути, читати.

Мережеві технології призначені для телекомунікаційного спілкування

учнів з викладачами, колегами, працівниками бібліотек, лабораторій, установ освіти тощо. Телекомунікаційний доступ до баз даних здійснюється через всесвітню мережу Інтернет. Формами мережевої комунікації є:

- електронна пошта - призначається для обміну інформацією між суб'єктами зв'язку, здійснення консультування, організації дистанційного навчання;

- телеконференція - дозволяє викладачеві та учням, що знаходяться на значній відстані одне від одного, організувати спільне навчання, обговорювати навчальні проблеми, брати участь у ділових іграх, практикумах тощо в умовах так званого віртуального класу.

Технології індивідуалізації процесу навчання. (А. Границька, В. Шадріков) – організація навчально-виховного процесу, при якій вибір педагогічних засобів та темпу навчання враховує індивідуальні особливості учнів, рівень розвитку їх здібностей та сформованого досвіду. Його основне призначення полягає в тому, щоб забезпечити максимальну продуктивну роботу всіх учнів в існуючій системі організації навчання. Індивідуальне навчання - форма, модель організації навчального процесу при якому:

- 1) вчитель взаємодіє лише з одним учнем;
- 2) один учень взаємодіє лише із засобами навчання (книги, комп'ютер тощо).

Головною перевагою індивідуального навчання є те, що воно дозволяє повністю адаптувати зміст, методи та темпи навчальної діяльності дитини до його особливостей, слідкувати за кожною дією та операцією при вирішенні конкретних завдань, за його рухом від незнання до знання, вносити вчасно необхідні корективи в діяльність як учня, так і вчителя. В сучасній вітчизняній педагогічній практиці та теорії найбільш суттєвими прикладами технологій індивідуалізації навчання є:

- проектний метод;
- технологія продуктивного навчання;
- технологія індивідуального навчання І. Унт;

- адаптивна система навчання А. Границької;
- навчання на основі індивідуально-орієнтованого навчального плану

В. Шадрікова.

Таким чином, за допомогою сучасних інноваційних технологій забезпечується можливість досягнення ефективного результату в розвитку особистісних якостей в процесі засвоєння знань, умінь, навичок. Інноваційна діяльність є специфічною і досить складною, потребує особливих знань, навичок, здібностей. Впровадження інновацій неможливе без педагога-дослідника, який володіє системним мисленням, розвинутою здатністю до творчості, сформованою й усвідомленою готовністю до інновацій.

СПИСОК ЛІТЕРАТУРИ

1. Дичківська М.І. Інноваційні педагогічні технології: навч. посіб. / Київ : Академвидав, 2004. 352 с.
2. Піддласий І., Піддласий А. Педагогічні інновації. Рідна школа. 1996. № 12. с. 3-17
3. Якса Н.В. Професійна підготовка майбутніх учителів: теорія і методика міжкультурної взаємодії в умовах Кримського регіону: монографія. Житомир: ЖДУ ім. І.Франка, 2008. 568 с.

ФОРМИ ПРОФЕСІЙНО ЗОРІЄНТОВАНОГО ВИВЧЕННЯ УКРАЇНСЬКОЇ МОВИ У ГАЛУЗІ МЕДИЦИНИ

Огринчук Олександра Петрівна,
кандидатка філологічних наук, доцентка,
доцентка кафедри мовознавства,
Івано-Франківський національний медичний університет
Івано-Франківськ, Україна

Анотація: У статті з'ясовано особливості вдосконалення форм та підходів до іншомовної підготовки здобувачів вищих медичних закладів освіти, їх практичне втілення у викладанні української мови як іноземної. Подано інноваційні методи навчання, охарактеризовано форми професійно зорієнтованого вивчення української мови у галузі медицини. Акцентовано увагу на формуванні умінь і навичок в іноземних здобувачів вести діалогічне мовлення.

Ключові слова: інноваційні технології, іншомовна підготовка, моделювання типових навчальних ситуацій, практичне застосування.

В умовах реформування вищої освіти є необхідністю залучення інноваційних технологій та моделей навчання, особливу роль відіграє проблема вдосконалення форм та підходів іншомовної підготовки здобувачів вищих медичних закладів освіти, їх практичне використання у викладанні української мови як іноземної, що фактично вимагає якісного навчально-методичного забезпечення мовної підготовки іноземних громадян у ЗВО МОЗ України. Для студентів-іноземців медичного спрямування першочерговим є здобуття потрібних комунікативних навичок для спілкування в українському мовному та соціокультурному середовищі.

Відтак проблемою удосконалення інноваційних підходів щодо навчання професійного мовлення студентів-іноземців нефілологічних ЗВО цікавила

багатьох науковців: формування мовленнєвої компетентності майбутніх медиків досліджували (Е. Арцішевська, Є. Божович, Г. Іванишин, О. Огринчук та ін.); з'ясовано якість усного мовлення (І. Дроздова, Л. Зоріна, О. Федорова та ін.); досліджено деякі аспекти питання щодо змісту навчання іноземних спеціалістів (З. Мацюк, М. Нахабіна, Н. Ушакова).

Проте, проблема формування у студентів високого рівня комунікативно-мовленнєвої компетентності для забезпечення якісного спілкування в мовному та соціокультурному просторі залишається й надалі актуальним.

Методичні дослідження щодо викладання української мови як іноземної у нефілологічному ЗВО дають підстави стверджувати, що в основі іншомовної підготовки іноземних має бути поєднання традиційних та сучасних підходів застосування інноваційних інтерактивних технологій. Тому мовленнєва компетентність генерує в умовах гармонійної взаємодії, а відбір ситуативних завдань є наслідком реалізації мовленнєвої діяльності на практиці, мета якого - це формування комунікативних умінь і навичок. Зазвичай потрібно: звернути увагу на ситуацію спілкування, адресата мовлення, мету і місце спілкування; заздалегідь обирати потрібні мовні засоби, беручи до уваги усі складники мовленнєвої ситуації; уміти сконструювати основну думку, зв'язне висловлювання. Велику увагу має нестандартна мовленнєва ситуація при формуванні мовленнєво-комунікативних умінь. Тут ситуативні завдання домінують над звичайними навчальними вправами тому, що не вимагають зайвого часу для втілення комунікативно-мовленнєвих завдань; можна застосовувати на всіх заняттях.

Варто зазначити, що діалогічне навчання лежить в основі інтерактивних технологій, тому студенти вчать мислити критично, вирішувати деякі складні питання на основі аналізу ситуацій. Базу цих технологій охоплюють групові форми навчального процесу, групова робота, парна. Організація таких форм роботи відбувається під час практичних занять мовленнєвою взаємодією усіх, хто навчається.

Ми пропонуємо різні структуровані заняття, на яких подаємо лексичний та граматичний матеріал, що спрямований на формування бази компетентностей, умінь і навичок мовленнєвої взаємодії студента-медика в усній і письмовій формах, які відповідають навчальній темі, меті, завданням.

До занять ми даємо активний тематичний вокабулі і синтаксичні конструкції з лексичними одиницями.

Шляхом практичного застосування засвоєного матеріалу виховуємо у студентів пізнавальний інтерес і повагу до мови тієї країни, у якій вони навчаються; удосконалюємо їх комунікативну компетенцію. Адже студентам необхідне спілкування з українськомовними пацієнтами у процесі навчальної практики в лікарні.

Висновки. Отже, вправи і завдання професійно орієнтовані. Вони є взірцем комплексного підходу до викладання і навчання, є каталізатором мотиваційних процесів, актуалізують знання, формують уміння у студентів-іноземців використовувати мовленнєвий досвід, зокрема, у професійній діяльності, тобто відбувається активне формування мовленнєвої компетентності майбутніх фахівців у галузі медицини .

СПИСОК ЛІТЕРАТУРИ

1. Голод Н. С., Дикан О. В, Іванишин ГЯ, Ільків А. В, Личук С. В, Микитин І. Я, Огринчук О. П, Соловій У. В Українська мова як іноземна для іноземних студентів : практичний курс (А1 – А2) : навчальний посібник. Івано-Франківськ : ІФНМУ; 2022. 80 с.

2. Іванишин Г. Я. Провідні принципи навчання професійного мовлення іноземних студентів медичних спеціальностей засобами української мови. *Сучасні аспекти модернізації науки: стан, проблеми, тенденції розвитку: збірник матеріалів XV Міжнародної науково-практичної конференції*, м. Київ; Роттердам, 07 листопада 2021 р. / за ред. Є.О. Романенка, І.В. Жукової. Київ; Роттердам: ГО «ВАДНД», 2021. С. 179 –183.

ВНУТРІШНЯ СИСТЕМА ЗАБЕЗПЕЧЕННЯ ЯКІСНОЇ ПОЧАТКОВОЇ ОСВІТИ

Охота Інна Василівна,
вчитель-методист,
директор ліцею №13,
м. Кам'янець-Подільський, Україна

Анотація: Якість освітнього процесу є невід'ємною складовою якості освіти, яка залежить від якості освітнього середовища. Внутрішня система забезпечення якості освіти – відображення системи якості освітнього процесу. Кожний заклад освіти таку систему визначає самостійно, але вона має бути орієнтована на ефективність управлінських процесів.

Ключові слова: внутрішня система, якість освіти, стратегії розвитку, здобувачі освіти, освітнє середовище, просвіта, компетентність, навчання.

Головною метою освітньої діяльності закладу загальної середньої освіти є всебічний розвиток людини як особистості та найвищої цінності суспільства. Досягти даної мети можна, забезпечивши високий рівень якості освіти.

Якість освітнього процесу є невід'ємною складовою якості освіти, яка залежить від якості освітнього середовища, включає якісні і кількісні характеристики освітнього процесу, якість професійної компетентності вчителів, якість організаційно-управлінської компетентності. Заклади освіти мають свої особливості – тип, рівень освіти, умови діяльності, фінансування, місцезнаходження, освітня програма тощо. Усі ці складові впливають на формування для кожного закладу внутрішньої системи забезпечення якості освітньої діяльності і якості освіти. Якість освіти залежить від оптимального добору педагогічних кадрів, мотивуючого освітнього середовища, використання освітніх технологій, спрямованих на оволодіння ключовими компетентностями, сприятливої для творчої роботи психологічної атмосфери. Зниження якості хоча б одного названого компоненту знизить у цілому якість освіти.

Розбудова внутрішньої системи забезпечення якості освітньої діяльності та якості освіти – це постійний процес, за допомогою якого відбувається вдосконалення освітньої діяльності, підтримується дієвість закладу, забезпечується відповідність змінам у освітній сфері, створюються нові можливості тощо. Вплив зовнішніх чинників. Система освітньої діяльності змінюється під впливом сучасних тенденцій розвитку суспільства [1].

Внутрішня система забезпечення якості освіти – відображення системи якості освітнього процесу. Кожний заклад освіти таку систему визначає самостійно, але вона має бути орієнтована на ефективність управлінських процесів (стратегічне управління, дотримання академічної доброчесності, прозорість управління та дотримання прав учасників освітнього процесу тощо), завдяки яким відбувається розвиток освітніх процесів, реалізуються ідеї НУШ і забезпечується якість освіти та освітньої діяльності.

Головними завданнями нашого закладу є:

- створення умов для здобуття початкової, базової та повної середньої освіти на рівні не нижчому від Державних стандартів;
- виховання морально і фізично здорового покоління;
- розвиток природних позитивних нахилів, здібностей та обдарованості, творчого мислення, потреб і вміння самовдосконалюватися;
- формування громадянської позиції, власної гідності, готовності до трудової діяльності, відповідальності за свої дії;
- виховання шанобливого ставлення до родини, поваги до народних традицій і звичаїв української нації, державної мови, національних цінностей;
- виховання свідомого ставлення до свого здоров'я як найвищої соціальної цінності.

Наш заклад у своїй діяльності керується Конституцією України, законами України «Про освіту», «Про повну загальну середню освіту», іншими законодавчими актами Верховної Ради України, указами Президента України, постановами Кабінету Міністрів України, наказами Міністерства освіти і науки України, інших органів центральної виконавчої влади, рішеннями місцевих

органів влади та органів місцевого самоврядування, власним Статутом.

На підставі вищевказаних нормативно правових документів, педагогічним колективом схвалюється стратегія закладу та затверджується засновником. Стратегії розвитку нашого закладу зумовлено якісними змінами змісту освіти згідно з Законом України «Про освіту», Концепцією нової української школи, які полягають в приведення її у відповідність із європейськими стандартами, потребами сучасного життя, запитами суспільства щодо надання якісних освітніх послуг. Пріоритетними напрямками розвитку учнів закладу є формування в них сучасних освітніх компетенцій та високого рівня інформаційної культури якісну підготовку підростаючого покоління до життя в основі якого закладена повна академічна свобода [3].

В умовах перебудови освітньої системи України якість освіти визначається, перш за все, тими можливостями, які освітні заклади створюють для здобувачів освіти, у тому числі і обдарованих. Особливої значущості набуває завдання пошуку ефективних способів навчання обдарованих дітей, створення умов для інтелектуального і особистісного зростання дітей і підлітків з ознаками загальної обдарованості у закладах загальної середньої освіти різних типів. Такі завдання вирішуються за рахунок внесення змін у зміст, методи і організацію навчання в рамках основної освіти для обдарованих дітей або за допомогою додаткової освіти. На перший план виходить необхідність реалізації потенційних можливостей школярів з урахуванням їхніх індивідуальних особливостей.

Стратегія розвитку закладу спрямована в площину цінностей особистісного розвитку, варіативності й відкритості освітньої системи закладу, зумовлює модернізацію чинників, які впливають на якість освітнього процесу, змісту освіти, форм і методів навчання й виховання, внутрішнього моніторингу якості знань здобувачів освіти та якості надання педагогами освітніх послуг, прийняття управлінських рішень.

Ключовими перевагами стратегії закладу є забезпечення нового змісту освіти (гуманізація, диференціація, інтеграція, науковість) через широке

застосування новітніх інформаційних технологій та педагогіки плюралізму і партнерства; комплексний підхід до розбудови ліцею і розвитку учня; орієнтація на створення ситуації успіху та позитивний результат.

Стратегія розвитку закладу – це візитівка ліцею, що вирізняє її з-поміж інших. В умовах сьогодення ми звертаємо увагу на формування та реалізацію якісної стратегії. Особливість такої стратегії в тому, що колектив сам визначає її наповнення. У ліцеї проводимо комплексне самооцінювання за всіма напрямками перед розробленням стратегії. Стратегічні напрями розвитку закладу освіти мають визначатися з урахуванням результатів аналізу наявного стану освітніх та управлінських процесів, можливостей та досягнень закладу, передбачати перетворення слабких сторін на сильні, визначити місію, візію, цінності закладу [2].

Пріоритетним напрямком сучасної освітньої системи України, що підтверджено сучасними державними законами та нормативними документами, є доступ до якісної освіти, до найкращих світових здобутків у освітній галузі.

Цінностями закладу є всебічний розвиток людини як особистості та найвищої цінності суспільства, її талантів, інтелектуальних, творчих та фізичних здібностей, формування цінностей і необхідних для успішної самореалізації компетентностей, виховання відповідальних громадян, які здатні до свідомого суспільного вибору та спрямування своєї діяльності на користь іншим людям і суспільству, поєднання загальнолюдських духовних цінностей із національною історією і культурою, розвивальний характер навчання та його індивідуалізація, збагачення на цій основі інтелектуального, економічного, творчого, культурного потенціалу українського народу, підвищення освітнього рівня громадян задля забезпечення сталого розвитку України та її європейського вибору [5].

Місія школи: створення безпечного і доступного освітнього середовища для всебічного розвитку та соціалізації учасників освітнього процесу, їх інтелектуальних, творчих, фізичних здібностей на засадах загальнолюдських цінностей, зокрема цінностей Українського народу, Конституції і законів

України.

Візія: заклад повинен стати простором психологічного комфорту всіх учасників освітнього процесу та їх соціального успіху, який мотивує: здобувачів освіти - до позитивних змін у навчанні; педагогічних працівників - до професійного росту, батьків – до активної свідомої співпраці.

Діяльність закладу базується на принципах незалежності від політичних, громадських і релігійних організацій та об'єднань та передбачає:

- дитиноцентризм в освітній діяльності, раціональність та доцільність у виборі форм і засобів освіти й виховання для задоволення духовних запитів дитини, її пізнавальних та інтелектуальних можливостей, інтересів;

- автономність закладу у вирішенні основних питань змісту його діяльності, розвитку різноманітних форм співпраці й партнерства, встановлення демократичних взаємовідносин між учасниками освітнього процесу;

- науковість та ефективність освітнього процесу на основі сучасних педагогічних досягнень;

- гуманізм освітнього процесу;

- збереження, відновлення й розвиток української національної культурної спадщини та ознайомлення із культурною та духовною спадщиною народів Європи та світу через вивчення навчальних предметів та участь у міжнародних проектах;

- забезпечення фізичного розвитку дитини на основі здоров'язбережувальних технологій освітнього процесу;

- впровадження інноваційних технологій в освітній процес;

- творчий пошук резервів і джерел вдосконалення роботи ліцею.

Мета стратегії розвитку закладу - визначити перспективи розвитку закладу, що забезпечить якісну сучасну освіту шляхом творчого навчання відповідно до суспільних потреб, зумовлених новітнім розвитком української держави.

Структура, мережа та потужність навчального закладу. Ліцей діє як загальноосвітній навчальний заклад I – III ступенів.

Система неперервної освіти в широкому розумінні означає підготовку здобувачів освіти до навчання та самовдосконалення протягом життя. Шкільна освіта здійснюється на трьох ступенях навчання, які формують головні складові світогляду людини.

Школа I ступеня (1 – 4 класи). Метою початкової освіти є всебічний розвиток дитини, її талантів, здібностей, компетентностей та наскрізних умінь відповідно до вікових та індивідуальних психофізіологічних особливостей і потреб, формування цінностей та розвиток самостійності, творчості, допитливості, що забезпечують її готовність до життя в демократичному й інформаційному суспільстві, продовження навчання в основній школі.

Початкова освіта передбачає поділ на два цикли – 1–2 класи і 3–4 класи, що враховують вікові особливості розвитку та потреб дітей і дають можливість забезпечити подолання розбіжностей у їхніх досягненнях, зумовлених готовністю до здобуття освіти.

Початкова освіта окреслює підходи до планування й організацію закладом освіти єдиного комплексу освітніх компонентів для досягнення учнями обов'язкових результатів навчання, визначених Державним стандартом початкової загальної освіти.

Варіативна частина навчального плану включає додаткові години на інваріантної складової, курсів за вибором, проведення індивідуальних консультацій та групових занять.

Школа II ступеня (5 – 9 класи). Розвиває та поширює знання, отримані на першому етапі. Охоплює учнів основної школи (10 – 15 років), для яких характерні значні зміни в мисленні та пізнавальній діяльності. Підлітки здатні зрозуміти сутність навчального предмету та явищ, причинно-наслідкових зв'язків. На цьому етапі процесу навчання поступово впроваджується проблемний підхід, активізується мислення учнів і формується суб'єктна позиція та вміння приймати самостійні рішення. У програму навчання вводяться ситуаційні та ділові ігри, тренінги, приклади з повсякденного життя родини, підприємств і установ, міста чи села, держави та її зовнішніх зв'язків.

Допрофільна підготовка здійснюватиметься шляхом впровадження курсів за вибором. В 6–7 класах години варіативної складової використовуються на проведення індивідуальних занять та курсів за вибором [7].

Школа III ступеня (10 – 11(12) класи). Поглиблює знання, отримані на попередніх рівнях освіти та забезпечує їх професійну спрямованість. Суб'єктами навчальної діяльності є учні - старшокласники (15 – 17 років), які мають стійкі пізнавальні та професійні інтереси, готові до абстрактного мислення, прагнуть глибше зрозуміти явища та процеси, значення фактів, прикладів, взаємозв'язків між кількісним та якісним показниками тощо.

Профільна підготовка дає змогу школярам здобути базові знання та активно їх використовувати вирішуючи конкретні ситуації.

Основними стратегічними завданнями розвитку нашого закладу є:

- створення безпечного та комфортного освітнього середовища, вільного від усіх форм насильства та дискримінації в закладі;
- формування особистості здобувача освіти, розвиток його здібностей і обдарувань, виховання поваги до Конституції України, державних символів України, прав і свобод людини і громадянина, почуття власної гідності, відповідальності перед законом за свої дії, свідомого ставлення до обов'язків людини і громадянина;
- посилення національно-патріотичного виховання, формування громадянської позиції;
- поглиблення та урізноманітнення форм співпраці з закладами вищої освіти міста Кам'янця-Подільського з метою створення належних умов для організації підготовки учнів до профільної вищої освіти;
- удосконалення роботи щодо створення умов для формування індивідуальних освітніх траєкторій учнів в умовах допрофільної та профільної освіти та в системі роботи з обдарованими учнями;
- забезпечення інтелектуальної творчої діяльності учнів, спрямованої на одержання нових знань та пошук шляхів їх застосування;
- забезпечення гармонійного розвитку ліцеїстів шляхом співпраці

учнів, батьків, учителів, громади, через відкриті стосунки, реалізацію інтересів дитини та свободу й творчість учителя;

- забезпечення демократичних взаємовідносин в освітньому закладі;
- збереження фізичного та психічного здоров'я учнів, формування здорового способу життя;
- просвіта з питань особистої безпеки;
- вдосконалення матеріально-технічної бази;
- підготовка конкурентноспроможних випускників ліцею, інноваторів, патріотів, які володіють ключовими життєвими компетентностями, здатних до успішної самореалізації в суспільстві;
- розвиток в закладі міжнародного співробітництва та міжнародної академічної мобільності.

Стратегія розвитку закладу включає в себе такі складові:

- освітнє середовище (створення комфортних умов для навчання та виховання здобувачів освіти, харчування, інформаційно-програмне забезпечення, протидія булінгу та насильству, психолого-педагогічна діяльність, збереження та зміцнення здоров'я учнів та вчителів; створення комфортного та результативного інклюзивного простору; матеріально-технічне забезпечення);
- освітня діяльність та система оцінювання здобувачів освіти;
- педагогічна діяльність;
- управління закладом.

На виконання стратегічних завдань в ліцеї створюється внутрішня система забезпечення якості освіти, зокрема початкової ланки, яка реалізується за 4 напрямками:

- освітнє середовище;
- система оцінювання освітньої діяльності здобувачів освіти;
- система педагогічної діяльності;
- система управлінської діяльності.

Положення про внутрішню систему забезпечення якості освіти погоджується педагогічною радою, яка має право вносити в нього зміни та

доповнення і затверджується керівником закладу [4].

Внутрішня система забезпечення якості в закладі включає:

- стратегію та процедури забезпечення якості освіти;
- систему та механізми забезпечення академічної доброчесності;
- оприлюднені критерії, правила і процедури оцінювання здобувачів освіти;
- оприлюднені критерії, правила і процедури оцінювання педагогічної діяльності педагогічних працівників;
- оприлюднені критерії, правила і процедури оцінювання управлінської діяльності керівних працівників закладу освіти;
- забезпечення наявності інформаційних систем для ефективного управління закладом освіти; безпекову складову;
- створення в закладі інклюзивного освітнього середовища, універсального дизайну та розумного пристосування;
- вивчення та самооцінювання якості освіти.

Складовими внутрішніх чинників забезпечення якості загальної середньої освіти є:

- якість основних умов освітнього процесу;
- якість реалізації освітнього процесу;
- якість результатів освітнього процесу.

Забезпечення якості загальної середньої освіти закладу повинні відповідати Державним стандартам відповідних рівнів, що є пріоритетом та спільною метою освітньої діяльності всіх її учасників.

Забезпечення якості освіти є багатоплановим і включає в себе:

- наявність необхідних ресурсів (кадрових, фінансових, матеріальних, інформаційних, наукових, навчально-методичних тощо);
- організацію освітнього процесу, що відповідає сучасним тенденціям розвитку науки і освіти;
- контроль освітньої діяльності та якості підготовки фахівців на всіх етапах навчання.

Внутрішня система забезпечення якості освіти, спрямована на вдосконалення всіх напрямів діяльності закладу [6].

Також у нашому закладі ми розвиваємо партнерство здобувачів освіти і вчителів, забезпечуємо рівність і протидії булінгу (цькуванню), допомагаємо школярам реалізувати індивідуальну освітню траєкторію, створюємо для вчителів умови для професійного зростання. У ліцеї проводимо самооцінювання та вимірювання якості освіти. Для цього наш заклад користується системою оцінювання, що застосовується під час інституційного аудиту. Використовуємо різні методи збору інформації для аналізу та оцінювання: анкетування або індивідуальне інтерв'ю із здобувачами освіти, батьками та вчителями, дослідження у фокус-групах, спостереження за ходом уроку та освітнім середовищем, внутрішні моніторинги тощо. Результати самооцінювання обговорюємо з дітьми, батьками та вчителями.

Завдяки розбудові внутрішньої системи забезпечення якості освіти та регулярного самооцінювання ліцей може:

- підвищувати якість освітніх послуг і забезпечувати довіру до результатів навчання;
- отримувати постійний зворотний зв'язок від учасників освітнього процесу щодо якості освіти, вчасно реагувати на ризики;
- постійно вдосконалювати освітнє середовище, систему оцінювання здобувачів освіти, педагогічну діяльність, управлінські процеси;
- забезпечити прозорість діяльності школи і готовність до змін в інтересах учасників освітнього процесу.

Здійснюючи управління закладом керівник усвідомлює, що домінантою сучасного освітнього процесу є творча функція, яка віддає пріоритет формуванню творчої особистості. Основними завданнями сучасного керівника є своєчасне отримання наукової та методичної інформації, володіння ІКТ, впровадження інноваційних технологій в управлінську діяльність, вміння мотивувати членів колективу.

У своїй роботі з педагогічним колективом я намагаюсь дотримуватися

відомих правил: зрозумій вчителя, довіряй вчителю, підтримай вчителя. А для цього необхідно знати, що з людиною відбувається; знати її потенційні можливості; знати, що людину цікавить у роботі: чи тільки оплата за години, чи й відповідальність за результати педагогічної праці.

СПИСОК ЛІТЕРАТУРИ

1. Державний стандарт базової середньої освіти. URL: <https://cutt.ly/dUHeSum>.
2. Закон України «Про освіту» (від 05 вересня 2017 року № 2145-VIII). URL: <https://cutt.ly/hrHPm54>.
3. Закон України «Про повну загальну середню освіту». URL: <https://zakon.rada.gov.ua/laws/show/463-20>.
4. Лист МОН України від 29.03.2022 № 1/3725-22 «Про організацію освітнього процесу в початковій школі в умовах воєнного стану». URL: <http://surl.li/bznhx>.
5. Наказ Міністерства освіти і науки України від 19 лютого 2021 р № 235 «Про затвердження типової освітньої програми для 5-9 класів закладів загальної середньої освіт. URL: <http://surl.li/mekx>.
6. Наказ МОН України від 28.03.2022 № 274 «Про деякі питання організації здобуття загальної середньої освіти та освітнього процесу в умовах воєнного стану в Україні». URL: <http://surl.li/bznht>.
7. Нова українська школа. Дорожня карта реформи базової та профільної школи. Проект для обговорення/ Вакуленко Т., Гриневич Л., Лінник О. та інші; за заг. ред. Л. Гриневич. — АКМЕ ГРУП, 2021. — 46 с.

УДК 373.5.014.

**УПРОВАДЖЕННЯ МОДЕЛЕЙ ДЕРЖАВНО-ГРОМАДСЬКОГО
УПРАВЛІННЯ НА ЗАСАДАХ ПАРТНЕРСЬКОЇ ВЗАЄМОДІЇ У
ЗАКЛАДАХ ЗАГАЛЬНОЇ СЕРЕДНЬОЇ ОСВІТИ**

Попович Л. М.

Інститут педагогіки НАПН України
Київ, Україна

Ключові слова: державно-громадське управління, заклади загальної середньої освіти, методичні рекомендації, моделі, партнерська взаємодія.

Анотація: державно-громадське управління закладами освіти на засадах партнерської взаємодії має стати одним із основних векторів демократизації освітньої політики держави з метою покращення співпраці, ефективності партнерської взаємодії державних органів управління з місцевими органами державної виконавчої влади, органами місцевого самоврядування територіальними громадами, науковими установами, закладами освіти та громадськими організаціями.

Вступ./Introduction.

Упровадження моделей державно-громадського управління (надалі ДГУ) на засадах партнерської взаємодії у практичну діяльність закладів загальної середньої освіти (надалі ЗЗСО) зумовлюється необхідно під час повномасштабного вторгнення агресора, коли в Україні були зруйновані заклади загальної середньої освіти, вимушеною міграцією населення, необхідністю влаштування родин, організацією навчання учнів тощо. Саме тому актуальним постає питання про механізми і технології реалізації державно-громадського управління закладами загальної середньої освіти різних типів підпорядкованості на засадах партнерської взаємодії, враховуючи виклики сьогоденного часу.

Українські вчені досліджували проблеми державно-громадського

управління загальною середньою освітою у нових соціально-економічних умовах: В. Андрущенко, В. Бех, Г. Єльнікова, Л. Калініна та ін.; партнерські засади державно-громадського управління О. Топузов, Л. Калініна, Н. Лісова; методологічні засади демократичного управління закладом освіти Б.Чижевський; теоретичні та методологічні засади освітнього партнерства в системі загальної середньої освіти О. Топузов, Л. Калініна; організаційно-педагогічні та партнерські засади розвитку персоналу в опорних закладах освіти О. Онаць; механізми соціального партнерства Н. Лісова та інші.

Нами були розроблені методичні рекомендації «Особливості реалізації моделей державно-громадського управління на засадах партнерської взаємодії у закладах загальної середньої освіти» та проведено з аналіз чинників стану ефективного управління закладами загальної середньої освіти із застосування методу опису наукових джерел з теорії управління українських учених та практичний досвід керівників закладів загальної середньої освіти.

Ціль роботи./Aim.

Метою статті є аналіз наукових праць вітчизняних вчених, які досліджували проблеми державно-громадської партнерської взаємодії у сфері державно-громадського управління закладами загальної середньої освіти в умовах розвитку місцевого самоврядування та реалізація моделей державно-громадського управління на засадах партнерської взаємодії у практичну діяльність закладів загальної середньої освіти.

Матеріали та методи./Materials and methods.

Наукове дослідження проблеми упровадження моделей державно-громадського управління на засадах партнерської взаємодії у практичну діяльність закладів загальної середньої освіти здійснювалося методом аналізу наукових джерел, педагогічної практики, у ході дослідження було використано практичний досвід керівників закладів загальної середньої освіти м. Києва, Київської, Волинської, Івано-Франківської, Чернівецької, Херсонської, Житомирської областей .

Результати та обговорення./Results and discussion.

У ході наукового дослідження було з'ясовано, що експериментальна діяльність керівників закладів загальної середньої освіти, практика управлінської діяльності показує, що в упровадженні державно-громадської партнерської взаємодії в управлінні закладами загальної середньої освіти наявні проблеми пов'язані із недосконалістю нормативно-правового забезпечення; запровадженням та розвитком різних видів автономії закладів освіти; станом матеріально-технічного та навчально-методичного забезпеченням, питаннями організаційного характеру, використанням інноваційних форм державно-громадського управління тощо.

Державно-громадська партнерська взаємодія в управлінні ЗЗСО ґрунтується на системі освітніх, управлінських, культурних, фінансово-економічних відносин між учасниками освітнього процесу в умовах співпраці учасників освітнього процесу закладів загальної середньої освіти з державними, юридичними особами, представниками структур бізнесу для досягнення освітніх цілей, створення безпечних умов для навчання учнів, тому сьогодні проблемними є питання про концепції, механізми і технології, способи і форми упровадження державно-громадської партнерської взаємодії в управлінні закладами загальної середньої освіти.

Нами було обґрунтовано, що державно-громадське управління загальною середньою освітою і закладами освіти на засадах партнерської взаємодії має стати одним із основних векторів демократизації освітньої політики держави з метою покращення співпраці, ефективності партнерської взаємодії державних органів управління з місцевими органами державної виконавчої влади, органами місцевого самоврядування, територіальними громадами, науковими установами, закладами освіти та громадськими організаціями, спілками, профспілками.

У ході нашого дослідження було розроблено, обґрунтовано та впроваджено в педагогічну практику моделі: концептуальну модель системи ДГУ ЗЗСО на засадах партнерської взаємодії в умовах децентралізації, автор

О. Онаць; субмоделі управлінської компетентності креативного керівника в умовах ДГУ на засадах партнерської взаємодії, автор І. Саух; субмоделі організаційно-правових умов державно-громадського управління ЗЗСО на засадах партнерської взаємодії, автори О. Онаць, Б. Чижевський, субмодель участі учня у державно-суспільному управлінні закладом загальної середньої на засадах партнерської взаємодії, автор Б. Чижевський; розроблено та впроваджено у практику методичні рекомендації «Особливості реалізації моделей державно-громадського управління на засадах партнерської взаємодії у закладах загальної середньої освіти» для керівників закладів загальної середньої освіти, органів державного управління освітою, органам місцевого самоврядування, науково-педагогічним і педагогічним працівникам обласних закладів післядипломної педагогічної освіти.

Проведена спільна експериментальна робота з керівниками закладів загальної середньої освіти, установами, які є суб'єктами управління у сфері ЗЗСО, на засіданнях керівників різних ієрархічних рівнів, Асоціації шкіл України та інших формах науково-методичної роботи відділу економіки та управління загальною середньою освітою Інституту педагогіки НАПН України.

Висновки./Conclusions.;

Упровадження моделі та субмоделей державно-громадського управління ЗЗСО на засадах партнерської взаємодії є важливим в управлінні закладами загальної середньої освіти, що сприятиме забезпеченню надання якісних освітніх послуг нашим учням.

СПИСОК ВИКОРИСТАНИХ ДЖЕРЕЛ:

1. Онаць О. М. (2022) *Реалії та перспективи шкільної автономії у державно-громадському управлінні закладами освіти на засадах партнерської взаємодії*. Освіта та розвиток обдарованої особистості, 4 (87). стор. 54-64. URL: <https://lib.iitta.gov.ua/733812/>

2. Саух І. В. (2023) *Формування моделі професійної компетентності керівника ЗЗСО як важлива складова процесу реалізації державно-*

громадського управління в освітній сфері In: European scientific congress. Proceedings of the 1st International scientific and practical conference. Barca Academy Publishing, с. Madrid, Spain, стор. 276-280. URL: <https://lib.iitta.gov.ua/734566/>

3. Чижевський Б. Г. «Закон – фундамент успішного розвитку закладів загальної середньої освіти» на *I Всеукр. наук.-практ. конф. Нова українська школа: від теорії до практики*. Чернівці, 2022, с. 621–636.

ВИКОРИСТАННЯ КОРОТКИХ РЕКЛАМНИХ ТЕКСТІВ У НАВЧАННІ СТУДЕНТІВ АНГЛІЙСЬКОЇ МОВИ

Пригодій Раїса Василівна,
старший викладач
кафедри англійської філології
Київського національного лінгвістичного університету
м. Київ, Україна

Анотація. У статті розглянуті шляхи застосування рекламних текстів у навчанні студентів англійської мови та описані можливі типи вправ для роботи з ними. Рекламні тексти розглядаються як доступні автентичні матеріали для формування і розвитку лексичних та граматичних навичок і вмінь, розвитку лінгвосоціокультурної компетентності студентів.

Ключові слова: реклама, рекламний текст, перцептивні, репродуктивні, умовно-комунікативні вправи, комунікативні вправи, лінгвосоціокультурна компетентність.

Актуальність дослідження визначається тенденцією використання всіх можливих автентичних матеріалів у процесі навчання. Об'єктом вивчення слугують короткі рекламні тексти, метою яких є розробка окремих видів вправ для досягнення цілей навчання.

Рекламні тексти приваблюють дослідників з різних точок зору: мовленнєвого наповнення, їх структури, яка вміщає в стислій формі основну інформацію та має прагматичну ціль з точки зору засобів, які здатні виконати його функцію, рівнозначно лексичні засоби, синтаксичні структури та стилістичні інструменти, які роблять рекламний текст цікавим і викликають певні образи у читача, карбуються у його пам'яті саме завдяки оригінальній асоціативності. Дослідники вивчають не тільки види рекламних текстів з психологічної, лінгвістичної точок зору, а й у плані їх практичного

застосування у навчанні [1; 2].

Беручи до уваги всі характерні риси рекламного тексту, він може вважатись ідеальним у навчанні студентів. Така якість рекламного тексту як постійна змінюваність, вживання сучасної розмовної лексики, емоційна забарвленість та стилістична складова роблять її не тільки цікавим, а й навчальним матеріалом, оволодіння яким веде до збагачення лексичного запасу, вміння коротко та стисло передавати думки, будувати короткий аргументативний текст, метою якого є досягнення певних прагматичних цілей та вміння оперувати стилістичними засобами. Цінність коротких рекламних текстів полягає також в їх автентичності та тому що, вони включають соціокультурний контент, відтак є засобом формування лінгвосоціокультурних навичок, розширення знань студентів про країну, мова якої вивчається [3]. При навчанні студентів за допомогою рекламних текстів ми слідуємо принципам навчання, описаним Тарнопольським О.Б.: принципу системності, оскільки ці тексти є тематично пов'язані з темою підручника, принципу автентичності, так як ці матеріали є англomовними, принципу інтегрування в початково-комунікативну мовленнєву діяльність, принципу розвитку англomовної інформаційної компетенції [5, с. 107].

Окрім вищезгаданих принципів, рекламні тексти не тільки розвивають мовні й соціокультурні навички, а й формують критичне мислення, вміння ставити під сумнів твердження інших [4]. При цьому доречним є аналіз засобів переконання та досягнення прагматичних цілей реклами.

Етапи роботи з короткими рекламними текстами, як правило, розпочинаються з його прочитання, з наступним аналізом всіх лексичних, граматичних та стилістичних явищ. Викладач виділяє ряди слів (іменників, прикметників, дієслів), які є влучними для вживання в рекламних текстах, так як приваблюють споживача новизною, оригінальністю та легко запам'ятовуються. Так, наприклад, при вивченні теми «Подорож, туризм» підбираємо ряд оголошень, створюємо тематичні ряди, які характеризують різні визначні місця:

1. Характеристика певної місцевості (glorious, iconic, vibrant, posh, bustling, lush, stunning, irresistible, exhilarating, awe-inspiring, jaw-dropping, unsurpassed, enviable, scenic, kitschy)

2. Розташування (nestled in the Cotswolds, perched on, within easy reach, a stone's throw)

3. Характеристики діяльності (to brim with, to check out, to boast something, to soak up royal stories, to soak away the hours, to make the best of, to be wrapped in history, to flock to, to be on the bucketlist)

4. Звернення до споживача (must-visit places, a seasoned traveler, your travel radar, to enjoy your wanderlust).

Рекламні тексти варті розгляду не на початковому етапі вивчення теми, студентам буде цікаво поповнити лексичний запас, успішно виконати вправи, базуючись на вивченому матеріалі. Після виділення груп слів варто розглянути наявні в рекламному тексті фразеологічні одиниці та синтаксичні особливості. Щодо останніх, то можна знайти еліптичні речення, наказові речення, питання – пряме звернення до споживача, як і велику кількість цікавих, насичених словосполучень. Для того, щоб сприяти досягненню навчальних цілей розвитку лексичних, граматичних, стилістичних навичок студентів, викладач має запропонувати декілька вправ перцептивних, репродуктивних та умовно-комунікативних. Для перцептивних вибираються вправи з множинним вибором, вправи для знаходження відповідностей. Для репродуктивних та умовно-комунікативних – заповнення пропусків у зв'язному рекламному тексті. При аналізі рекламного тексту звертають увагу студентів на графічні особливості, картинки. Кінцевим етапом повстає написання власного рекламного тексту, наприклад: створення реклами ідеального місця для відпочинку взимку або влітку, природного дива Великобританії, яке варте відвідування, ідеальних гір для турпоходу. Як правило, студенти успішно справляються з мовленнєвим компонентом і підходять творчо до розташування тексту, графічного зображення, використовуючи Інтернет ресурси, які надають різні можливості зображення.

Отже, короткі рекламні тексти, підбрані тематично, є доповненнями до основного підручника, автентичним матеріалом, робота з яким сприяє розвитку навичок читання, лексичних та граматичних навичок та вмінь, удосконалення навичок інтерпретації короткого тексту та писемного мовлення, формуванні лінгвосоціокультурної компетенції студентів.

СПИСОК ЛІТЕРАТУРИ:

1. Deepa Mary Francis. Advertisement-aided Language Teaching. <https://www.riesi.ac.in/wp-content/uploads/2022/02/11-abstractvol.19no.2Dec.2017.pdf>
2. Lazović, V. (2017). "Advertisements as authentic materials in Business English class". *Colloquium: New Philologies*, vol.2:1, 71-86.
3. Mccarthy and Carter. Advertising is a valuable source of habits, customs and social behaviour. <https://typeset.io/pdf/a-reflection-on-why-and-how-the-use-of-advertisements-can-4xjez92t0q.pdf>
4. Renee Hobbs. Seeing, Believing, and Learning to Be Skeptical: Supporting Language Learning Through Advertising Analysis Activities. <https://onlinelibrary.wiley.com/doi/abs/10.1002/tesj.153>
5. Гарнопольський О.Б., Кабанова О.В. Методика викладання іноземних мов та їх аспектів у вищій школі. Підручник/Дніпро: Університет імені Альфреда Нобеля, 2019 – 256 с.

ФОРМУВАННЯ ІНДИВІДУАЛЬНОГО ОСВІТНЬОГО СЕРЕДОВИЩА ДІТЕЙ ПЕРЕДШКІЛЬНОГО ВІКУ

Соловей Людмила Павлівна

Здобувачка другого (магістерського) рівня вищої освіти

Науковий керівник:

к. філол. наук, доцент

Іншаков А. Є.

Криворізький державний педагогічний університет

м. Дніпро. Україна

Актуальність обраної теми зумовлена низкою чинників. Незважаючи на значне зростання кількості досліджень з проблем особистості, існує суттєвий розрив між теоретико-методологічними засадами вітчизняної педагогіки та їх емпіричною реалізацією і технічним забезпеченням. Залишаються нез'ясованими зміст і структура понять «особистісний розвиток» та «освітнє середовище дошкільного закладу», майже відсутні спроби дослідити можливості проектування освітнього середовища дошкільного закладу як інструменту формування індивідуального розвитку дитини.

Ключові слова: індивідуальний підхід, освітнє середовище, індивідуалізація навчання, розвиток особистості дитини.

Виклад основного матеріалу. На даний час почали відбуватися зміни в системі дошкільної освіти України відповідно до національних та аксіологічних факторів. Основним з сучасних пріоритетів освіти в країні є розвиток індивідуалізованого освітнього середовища. Дошкільний вік формує передумови майбутньої навчальної діяльності, в якій активно набуваються культурні навички та компетенції, активно розвиваються пізнавальні здібності. Тому потрібні фундаментальні дослідження для наукового обґрунтування педагогічних умов, форм, методів і принципів забезпечення індивідуалізованого освітнього середовища в дошкільних навчальних закладах. Таким чином, проблема забезпечення індивідуального навчання кожної дитини

є однією з найважливіших і найактуальніших наукових потреб сьогодення.

Базовою основою в сфері вивчення індивідуального дошкільного освітнього середовища лягли праці багатьох вчених, основними положеннями їх досліджень є: психічні функції є результатом інтеріоризації продуктів співробітництва в системі «дорослий – дитина» (Л. Зайцева, О. Запорожець, М. Лісіна,); вікові сходинки засвідчують зміну форм індивідуального життя (Л. Венгер, В. Мухіна, Н. Непомняща); ідеальна форма дорослості є центральною категорією, що надає цілісності дитинству (Д. Ельконін, Б. Ельконін); найважливішою для періоду раннього онтогенезу реальністю вважається переживання (Ф. Василюк, Г. Кошелєва, Я. Неверович); середовище розвитку дитини є простором її життєдіяльності, це умови, в яких проходить її життя в ЗДО, у тому числі природне предметно-ігрове, соціальне та середовище власного «Я» дитини (О. Кононко, К. Крутій, О. Фунтікова).

Українські фундаментальні праці в цій сфері представлені роботами Л. Балацької (індивідуальні особливості уяви дітей), М. Вовчик-Блакитної (передумови розвитку особистості в ранньому дитинстві); П. Чамати (становлення самосвідомості та виховання характеру) та ін. Велике значення у розвитку теорії особистості зіграли дослідження таких українських психологів, як: М. Боришевський (самосвідомість як механізм регуляції поведінки); Бех, Н. Максимова (роль виховання в психічному розвитку дитини), Г. Балл, В. Моляко, В. Рибалка (творча активність особистості) та ін. Наукові дослідження полягають в вивченні освітнього середовища у закладі дошкільної освіти для індивідуального розвитку дітей передшкільного віку.

На сьогоднішній день надзвичайно важливою у вирішенні завдання становлення підростаючого покоління стає проблема організації середовища перебування дітей як механізму введення дитини в соціокультурний світ, світ дорослих та підготовка її як суб'єкта діяльності в цьому світі.

Освітнє середовище – це простір, який оточує дитину і з яким вона перебуває у постійній взаємодії. Водночас науковці наголошують, що освітнє середовище має бути розвивальним. Поняття розвивального середовища

висувається як поняття простору для розвитку компетентностей. Розвивати - означає зміцнювати, наділяти силою, давати можливість проявити і зміцнити себе, набути зрілої форми, відповідної певному віку, плекати, використовувати кожен можливість для розвитку когось або чогось [1].

Створення розвивального освітнього середовища - це адаптація змісту, форми, методів, засобів і характеру взаємодії учасників освітнього процесу до особистості дитини, що сприяє формуванню її інтелектуального, творчого і духовного потенціалу, емоційно-вольових якостей, мислення, загальної культури та вміння працювати самостійно. Створення розвивального освітнього середовища зазвичай передбачає створення доброзичливої атмосфери та надання можливості дітям працювати самостійно. Створюючи розвивальне середовище, слід звертати увагу на найважливіші параметри особистісного розвитку дитини дошкільного віку: емоції, індивідуальний світогляд дитини, її самосвідомість, базові особистісні потреби, інтереси та якості.

Однією з основних умов створення в дошкільних закладах освітнього середовища для дітей передшкільного віку є опора на особистісно-орієнтовану модель взаємодії між педагогом та дітьми. Це означає, що пріоритетною метою виховання має бути індивідуальний підхід до кожної особистості. Тож завдання педагога полягає в забезпеченні особистісних інтересів кожної дитини окремо, задоволенні свме її природних нахилів або потреб; дорослий у своїй педагогічній діяльності керується положенням «не всі гуртом та купою», а «кожен за своїми потребами та можливостями» [2]. Основою створення індивідуального освітнього середовища як чинника розвитку особистості дитини є представлення її як складної, але водночас, цілісної системи, яка охоплює різні типи освітнього середовища залежно від його процесуально-змістового наповнення, забезпечує позитивні зовнішні педагогічні впливи, але за умови активної позиції дитини в різних видах діяльності. Тобто створене дорослим освітнє середовище лише тоді забезпечуватиме індивідуальний розвиток дитини з урахуванням природних задатків, нахилів та можливостей, якщо вона буде мати право вибору з елементів середовища тих засобів і

способів дії, що відповідають її намірам та інтересам у конкретний момент. Обов'язковим моментом є готовність вихователя до налагодження суб'єктивної взаємодії з кожною дитиною, здатність довіряти їй, надавати можливість проявити свою ініціативу, розгортати задуми [3].

Головним у плануванні та організації особистісного розвитку дітей передшкільного віку має стати активізація їхньої індивідуальної діяльності. Дитина занурюється в спеціально задану суто для неї діяльність, яка є необхідною умовою для розкриття її внутрішніх особистісних можливостей. Інакше кажучи, індивідуальне освітнє середовище треба забезпечити через різні види діяльності створення таких ситуацій, в яких відбудеться формування потреб, відношень, саморозвитку, самореалізації, свідомості, які всі разом виступають як узагальнені результати особистісно орієнтованого виховання та які будуть супроводжувати людину впродовж усього її подальшого життя.

Отже, розвиток ціннісного становлення особистості в передшкільному віці невіддільний від процесу входження дитини в соціальну сферу та реалізації в ній своєї індивідуальної ціннісної сутності. У соціальній сфері дошкільного віку дитина одночасно відкриває і засвоює соціальні цінності та формує життєві моральні принципи, надає їм особистісні смисли та робить їх надбанням свого ціннісного «Я». Саме ціннісно-смісловий фактор лежить в основі сфери індивідуального самопізнання кожної окремої дитини, «освоєння своєї значущості в світі» та сприяє розвитку нових рівнів її самосвідомості.

ЛІТЕРАТУРА:

1. Низковська О. В. *Як створити інноваційне розвивальне предметне середовище..* 2018. № 8. С. 12-19.
2. Наконечна Г. О., Косенко Д. В. *Новий освітній простір: Інформаційний посібник.* 2019. С.18-21.
3. Кузьменко В. Індивідуалізація виховання й навчання в дошкільних закладах, методичні рекомендації для дошкільних працівників. К.: КМІУВ імені Б. Грінченка, 2002. 44 с

УДК 378.046(410)

РОЗВИТОК ПРОФЕСІЙНОЇ КОМПЕТЕНТНОСТІ МАГІСТРІВ ПРАВА В УНІВЕРСИТЕТАХ ВЕЛИКОЇ БРИТАНІЇ

Сутяга Олександр Станіславович,

аспірант

Хмельницький національний університет

Анотація: У статті висвітлено деякі аспекти розвитку професійної компетентності магістрів права в університетах Великої Британії. З'ясовано, що програми професійної підготовки юристів передбачають оволодіння комплексом загальних і спеціальних компетентностей. Визначено основні завдання освітніх програм підготовки магістрів права. Встановлено, що значна увага в програмах приділяється розвитку комунікативної, соціокультурної, цифрової, науково-дослідницької, діагностичної, аналітичної та конфліктологічної компетентності майбутніх юристів.

Ключові слова: магістр права, юрист, професійна підготовка, компетентність, університети, Велика Британія.

Аналіз змісту освітніх програм професійної підготовки магістрів права в університетах Великої Британії актуалізує педагогічну проблему розвитку їхньої професійної компетентності, у структурі якої виокремлено когнітивний (відповідні знання), операційний (уміння і навички, що визначають готовність до практичного застосування знань та реалізації професійних і суспільних функцій) та ціннісно-мотиваційний (психологічні установки, ціннісні орієнтації, мотиви поведінки) компоненти [1].

У результаті аналізу освітніх програм магістерського рівня в університетах Великої Британії (Університетський коледж Лондона (University College London), Королівський коледж Лондона (King's College London), університет Глазго (University of Glasgow), університет Саутгемптона (University of Southampton), університет Бірмінгема (University of Birmingham),

університет Ноттінгема (University of Nottingham), університет Йорка (University of York), університет Лідса (University of Leeds) було визначено основні завдання цих програм: підготовка до професійної діяльності, розвиток науково-дослідницьких, інтелектуальних, комунікативних та міжособистісних умінь і навичок.

Результати аналізу змісту підготовки магістрів права у британських університетах свідчать, що значна увага приділяється розвитку комунікативно-мовленнєвих навичок майбутніх юристів. Така компетентність є не тільки передумовою ефективного виконання основних професійних обов'язків юриста, але й необхідною для репрезентації та обґрунтування результатів роботи [2].

Чимало магістерських програм підготовки юристів зосереджуються на розвитку соціокультурної компетентності, що зумовлено загальними тенденціями до глобалізації економічного, політичного і культурного життя суспільства. Значна увага у процесі формування соціокультурної компетентності майбутнього юриста відводиться також психологічній підготовці.

Важливе місце у діяльності юриста відіграє міждисциплінарна компетентність, що дозволяє фахівцю розглянути конфлікти крізь призму різних наукових дисциплін, мати цілісне бачення певної конфліктної ситуації і застосування комплексних методів для її вирішення. Міждисциплінарний підхід у системі професійної підготовки юристів реалізується за допомогою впровадження освітніх програм, що передбачають отримання ступеня основної додаткової спеціальності, ступеня подвійної або потрійної спеціалізації.

У програмах аналізованих університетів наголошено на необхідності формування цифрової компетентності майбутніх юристів. Сучасним студентам-юристам слід набувати нові знання та навички, необхідні для соціальної інтеграції, ефективної комунікації, особистісного розвитку та подальшого успішного працевлаштування [3].

Невід'ємну частину професійної підготовки майбутніх юристів складає

науково-дослідницька підготовка, що обумовлює важливість розвитку науково-дослідницької компетентності майбутнього фахівця у галузі права.

Діагностична компетентність майбутнього юриста дозволяє попереджати можливі конфлікти та бути готовим запропонувати найефективніше вирішення у разі їх появи.

Володіння аналітичною компетентністю дозволяє юристу здійснювати причинно-наслідковий аналіз певної конфліктної ситуації, уміння концептуалізувати проблему, розробити стратегічний план та запропонувати альтернативні способи для конструктивного вирішення конфлікту.

Обов'язковим для фахівця у галузі права є володіння конфліктологічною компетентністю, що передбачає знання закономірностей виникнення і розгортання конфліктів, основних способів прогнозування, попередження, врегулювання і вирішення спорів.

Таким чином, констатуємо, що освітні програми підготовки магістрів права в університетах Великої Британії забезпечують високий рівень розвитку професійної компетентності на основі необхідних знань, умінь та навичок.

СПИСОК ЛІТЕРАТУРИ

1. Qualifying Law Degree 2020. URL: <https://www.patriciatuitt.com/single-post/2018/01/09/Qualifying-Law-Degree-2020>.
2. Gotti M. Developments in the Discourse of Conflict Resolution. URL: <https://www.ulapland.fi/loader.aspx?id=4a8f6968-9dff-463b-bea1-f20dd1006ab1>
3. Carretero S., Vuorikari R., Punie Y. (2017). The Digital Competence Framework for Citizens. Luxembourg: Publications Office of the European Union.

УДК 378.225 (410)

ДЕЯКІ АСПЕКТИ ВИКОРИСТАННЯ ІНТЕРАКТИВНИХ ТЕХНОЛОГІЙ У ПІДГОТОВЦІ МАЙБУТНІХ ФАРМАЦЕВТІВ В УНІВЕРСИТЕТАХ ВЕЛИКОЇ БРИТАНІЇ

Шунков Василь Сергійович,
доктор філософії з хімії,
доцент кафедри медичної та біологічної хімії,
Вінницький національний медичний
університет ім. М. І. Пирогова, м. Вінниця, Україна

Анотація: У статті висвітлено деякі аспекти використання інтерактивних технологій у підготовці майбутніх фармацевтів в університетах Великої Британії. З'ясовано, що організація інтерактивного навчання передбачає використання дидактичних і рольових ігор, моделювання професійних завдань, створення, вирішення й аналіз проблемних ситуацій, написання клінічних сценаріїв. Встановлено, що для розвитку дидактики вищої фармацевтичної освіти у Великій Британії елективними є технології проблемного навчання, командного навчання, навчання за допомогою моделювання, польові (лабораторні) практики.

Ключові слова: фармацевти, інтерактивні технології навчання, університети, Велика Британія.

Одна з головних цілей розвитку сучасної системи вищої фармацевтичної освіти у Великій Британії полягає в тому, щоб за допомогою різних форм навчання підготувати студента до плідної діяльності в сфері охорони здоров'я. Сучасний фахівець-фармацевт повинен не тільки адаптуватися до стрімких соціальних змін, але й вміти практично оцінити шляхи подальших трансформацій у сфері професійної діяльності.

Як свідчить аналіз наукових джерел у навчальному процесі підготовки майбутніх фармацевтів в університетах Великої Британії застосовуються

технології, які передбачають використання фрагментів майбутньої професійної діяльності у навчальному процесі. Занурення майбутніх фармацевтів в активну фармацевтичну діяльність відбувається на всіх етапах професійної клінічної практики. Це форма завчасного доручення студентові фрагмента професійної діяльності, для виконання якого необхідна ґрунтовна фахова медико-фармацевтична підготовка, що передбачає організацію пошукової навчально-пізнавальної та імітаційно-моделювальної діяльності на основі принципів взаємоспрямованості, взаємоінформування, взаємовиключення та посткомунікативної рефлексії.

Важливу роль у професійній підготовці майбутніх фармацевтів відіграють інтерактивні технології. Організація інтерактивного навчання передбачає: використання дидактичних і рольових ігор, моделювання професійних завдань, створення, вирішення й аналіз проблемних ситуацій, написання клінічних сценаріїв, використання клінічних випадків тощо. У процесі навчання підтримується головний принцип інтеракції – постійна взаємодія студентів між собою, їхня співпраця, спілкування, викладач у такій ситуації лише організовує і координує інтерактивну взаємодію.

У університетській системі підготовки майбутніх фармацевтів від курсу до курсу зменшується кількість лекцій, збільшується питома вага практикумів, дискусій, науково-дослідної роботи, лікувальної роботи в стаціонарі й у поліклініці. Актуальною є технологія «проблемного навчання» (Problem-Based Learning PBL), що використовує проблеми пацієнта як контекст для навчання студентів, щоб застосувати отримані знання на практиці про основні та клінічні науки. Технологія «командного навчання» (Team-Based Learning) передбачає роботу у великих групах у процесі співпраці студентів, може бути визначена як стратегія педагогічного супроводу студентів фахівцем. Технологія «навчання за допомогою моделювання» (Teaching with Simulation) передбачає використання медичних тренажерів/симуляторів, що представляють «імітованого пацієнта» і належним чином взаємодіють з діями, вжитими студентом. Технологія «практичне навчання в лабораторіях» потребує переходу від лекцій,

спрямованих на викладача, до студент-орієнтованого навчання [1; 2].

У ході інтерактивної педагогічної взаємодії головний акцент спрямовано на те, щоб майбутні фармацевти вміли знаходити необхідну й корисну інформацію; виявляли активність у пошуку шляхів вирішення порушеної проблеми й поставленого завдання; намагалися запропонувати власні шляхи вирішення проблеми, доводячи їх доцільність.

Перехід від пасивного до активного навчання стає пріоритетним у сучасній фармацевтичній освіті Великої Британії. Використання інтерактивних освітніх технологій (проблемно-орієнтоване навчання, командне навчання, навчання з використанням симуляцій, навчання на практичних і лабораторних заняттях, навчання за допомогою технологічних інструментів) сприяє підвищенню якості професійної підготовки майбутніх фармацевтів.

СПИСОК ЛІТЕРАТУРИ

1. Dolmans, D., Wolfhagen, I., Grave, Willem De, & Vleuten, C. Van der (2005). Problem based learning: future challenges for educational practice and research. *Medical Education*, 39 (7), 732-741.
2. Gaba, D. M. (2004). The future vision of simulation in health care. *Quality and Safety in Health Care*, 13, 2-10.

**БЛОГ ЯК МЕДІА ОСВІТНЯ ТЕХНОЛОГІЯ ОРГАНІЗАЦІЇ
ДИСТАНЦІЙНОЇ ОСВІТИ В ДОШКІЛЬНОМУ ЗАКЛАДІ**

Яковлєва Олена Миколаївна
директор
Асташева Тетяна Миколаївна,
Бурік Лора Олександрівна,
Буть Марія Анатоліївна
вихователі
Комунальний заклад дошкільної
освіти (ясла-садок) комбінованого
типу №6 Криворізької міської ради

Анотація: Основне завдання освітнього закладу в умовах дистанційної освіти - пошук нових каналів реалізації безперервної ефективної роботи та застосування наявних в арсеналі педагогів-дошкільників засобів, методів та технологій, які забезпечують можливість отримання якісних, доступних освітніх послуг у зручному для всіх форматі. Ключовим напрямом та головним інструментом в налагодженні дистанційної роботи закладу є використання можливостей інтернет-мереж, сервісів Google.

Ключові слова: блог, блогосфера, дистанційна освіта, взаємодія.

Нові виклики, що постали перед освітою України з початком повномасштабного вторгнення, внесли чимало коректив у роботу системи освіти країни. Постійні ризики для життя та здоров'я поставили перед освітянами завдання, як зберегти якість та, водночас, зробити освітній процес безпечним для всіх його учасників.

Цей навчальний рік розпочався і триває в умовах війни. Разом з усіма освітянами садочки нашого міста були змушені відновити свою роботу в режимі online. З огляду на наявну загрозу життю і здоров'ю, багато сімей з дітьми вимушено переїхали в більш безпечні регіони нашої країни або ж

знайшли прихисток за кордоном. І перед нами знову постало питання налагодження роботи колективу, зокрема, освітнього процесу, взаємодії з батьками і сім'ями вихованців в умовах війни якісно та за мінімальний час у зручному для всіх форматі.

Від самого початку ми активно експериментували з різними каналами, пробували та обирали найоптимальніші з них, на практиці вивчали можливості Google. Це зручний, доступний сервер, що має цілий набір корисних функцій, та здійснює технічну підтримку користувачів, надає нові можливості для створення динамічних і актуальних додатків на основі інформаційно-цифрових технологій для застосування їх в дистанційному навчанні. У порівнянні зі звичним паперовим оформленням документів, хмарні технології надають чимало переваг:

- доступ до даних можливий з будь-якого гаджета, що підключений до мережі інтернет в будь-якій частині світу;
- можливість працювати колективно в режимі онлайн;
- цілодобовий вільний доступ до матеріалів;
- велика вірогідність збереження даних у разі апаратних збоїв;
- можливість системного моніторингу та управління, інтерактивного зворотного зв'язку.

Цікавою та зручною для нас виявилась інтернет платформа Blogger, що забезпечує можливість організувати спільну освітню діяльність, відкритість, доступність, публічність та інтерактивність освітнього процесу.

За авторством, блоги класифікуються як

- особисті;
- тематичні (моноавторний чи колективний);
- корпоративні, де можна висвітлювати досягнення закладу, зміни у робочому процесі, налагоджувати діалоги.

Для себе ми обрали колективний вид ведення блогів для кожної з окремих вікових груп та спеціалістів, створивши таким чином блогосферу, яка органічно вписалась та доповнила освітній віртуальний хаб закладу.

<http://kkdnz6.dp.ua/my-poruch-sadok-v-umovakh-viiny/my-poruch-dytynstvo-tryvaie>

На початку року, згідно річного плану роботи, у закладі відбувся практичний семінар «Сила блогу у розвитку дитини, або як стати успішним блогер-педагогом». На семінарі педагоги: відкрили для себе силу блогосфери та соціальних медіа; закріпили теоретичні знання практичними завданнями, усвідомили, що створення та ведення цікавого і корисного блогу для дошкільнят та їх батьків – справа кропітка, тож розвиваємось і разом навчаємось.

Через свій блог « Гуру блогосфери» методист закладу координує роботу педагогічного колективу, консультує та надає інформаційну, методичну допомогу вихователям та батькам вихованців нашого закладу. Здійснює організацію освітньо виховного процесу з урахуванням сучасних тенденцій та вимог воєнного часу.

Під час війни, як діти, так і дорослі потребують психологічної допомоги та емоційної підтримки. Психологічна стійкість, колективна і індивідуальна - необхідна умова витримати випробування сьогодення. В такій ситуації практичний психолог закладу теж перейшла на дистанційний режим роботи, яку спрямувала на психологічну просвіту та профілактику дезадаптації, зниження тривожності, апатії, страхів, депресії, проявів агресії у дітей і дорослих, розвиток умінь справлятися з різкими змінами, що відбулися в їх житті. Саме про підтримку дорослих та дітей – блог практичного психолога закладу «Жити в гармонії», на сторінках якого розміщується практична інформація та посилання на ресурси для повсякденної допомоги та емоційної підтримки. Сторінка для дітей містить нейропсихологічні, релаксаційні вправи, дидактичні ігри, цікавий та корисний відео матеріал. Свої заняття психолог організує в синхронному та асинхронному форматі, підтримуючи зворотній зв'язок з сім'ями вихованців та даруючи їм позитивні емоції. Батьки разом з дітьми активно долучились до психологічного онлайн фестивалю «Мій настрій», акції «Емоційні масочки».

Для підтримки психологічної стійкості батьків у блозі зібрані актуальні консультативні матеріали, інфографіки, корисні посилання на інформаційні ресурси психологічної допомоги під час війни (ЮНІСЕФ, Коло сім'ї, платформа Взаємодія, Tellme), які допомагають проходити життєві випробування, зберігаючи психічне здоров'я.

Важливо розуміти й цікавитися самопочуттям усіх членів колективу, щоб бути впевненим, що той, хто надає допомогу, сам фізично та емоційно зможе допомогти іншим. Тому практичний психолог завжди працює в тісному взаємозв'язку з командою педагогів, які на відповідній сторінці блогу, власній сторінці психолога на сайті закладу, Facebook, у Viber-групі закладу та Viber-групах окремих вікових груп та особисто в телефонному режимі в будь-який момент можуть знайти для себе дієві поради, вправи, тренінги для психологічної та емоційної підтримки, або звернутись за допомогою особисто. З цією ж метою для всього колективу регулярно проводяться коучінги з власної безпеки та психологічного розвантаження.

В процесі засвоєння можливостей цифрових технологій, педагоги розвиваються та навчаються, паралельно опановуючи професію т'ютера, модератора, блогера та, навіть, хакера. А батьки вчать не тільки педагогічним примудростям викладання матеріалу дітям, а й самостійності та відповідальності.

Наявність відповідного освітнього контенту – необхідна умова переходу на онлайн-освіту. Існує безліч засобів, за допомогою яких можна передавати освітній контент. В своїй роботі ми вже багато років користувалися засобами дистанційного спілкування, які активно використали та доповнили під час дистанційної роботи:

- web-сайт закладу;
- офіційна сторінка в соцмережі Facebook; Instagram;
- власний канал на YouTube
- Viber-групи

- Messenger
- Skype
- E-mail
- Zoom
- Blogger



Використання саме освітнього блогу відкриває перед вихователями безліч можливостей та забезпечує відкритість навчального процесу;

- надає можливість доступу кожній родині вихованців до навчального матеріалу в будь який зручний для них час;

- є інформаційним майданчиком для надання психологічної підтримки дітям, сім'ям вихованців, педагогам, що опинились у складних життєвих обставинах, в тому числі спричинених війною;

- дозволяє ділитися важливою інформацією, проводити online опитування, тестування з подальшою швидкою обробкою результатів,

допомагає організувати зворотній зв'язок;

- виступає засобом зв'язку та спілкування педагогів та родин групи з метою обговорення спільних справ;

- допомагає узагальнити і систематизувати досвід, брати участь в інтернет-проектах та ін..

Педагоги кожної вікової групи нашого закладу створили власні освітні блоги, де на окремих сторінках зручно розмістились методичні матеріали, результати діагностики, перспективно-тематичне планування, посилання на асинхронні заняття, корисна інформація та консультативні матеріали для батьків (презентації, корисні поради, тести), дитячі роботи, що надсилають батьки наших вихованців.

За потреби на головній дошці блогу можна дати оголошення, анонс, створити нагадування, котре обов'язково буде всіма прочитане.

Протягом навчального року блоги поповнюються цікавими фактами та матеріалами, відео, інтерактивними іграми, корисними посиланнями, які розміщені на блозі вихователя або на каналі You Tube.

<https://www.youtube.com/channel/UC7BVxpbaxTLLLMmHqt3hdQg>

Дитсадок – це не тільки про навчання, а й про підтримку. У дітей та дорослих, особливо зараз, є велика потреба в позитивних емоціях. Нам приємно бачити та відчувати, емоційно заряджені відгуки на запропоновані онлайн екскурсії, цікаві та пізнавальні відео про різні куточки нашої країни, міста, тваринний та рослинний світ. Дітей захоплює нова для них діяльність, інтерактивні завдання, ігри, що вчать створювати для них педагоги на LearningApps, Padlet.

Різновекторність роботи нашого закладу, наявність спеціалізованих груп, передбачає корекцію вад мовленнєвого та психофізичного розвитку дітей. Але постійні повітряні тривоги, блекаути та віялові відключення світла суттєво ускладнили цей процес і поставили питання як організувати корекційну роботу для дітей дистанційно не лише перед вихователями, а й спеціалістами закладу: інструктором з фізичного виховання, вчителями-дефектологами та логопедом, музичними керівниками. Адже позитивний результат можливо отримати тільки при систематичній та послідовній роботі з малюками.

Корекційні педагоги закладу прийняли цей виклик і в онлайн режимі запрацювала дистанційна школа «Здоровий малюк» метою якої є:

- створення здоров'язбережувального середовища в сім'ї та його практичне використання;
- створення мотивації психолого-педагогічної просвіти сімей;
- організація партнерської взаємодії педагогів і батьків в організації корекційно-відновлюваної роботи з дітьми в онлайн форматі;
- вдосконалення фізкультурно-оздоровчої та лікувально-профілактичної роботи з
- використанням здоров'язбережувальних технологій, методик, позитивного педагогічного досвіду;
- підвищення обізнаності батьків щодо збереження та зміцнення здоров'я дитини;
- формування відповідального ставлення родин до здоров'я своїх

дітей.

Посилання на практичний матеріал, майстер-класи, спеціальні заняття, рекомендації щодо застосування нетрадиційного обладнання для корекції опорно-рухових порушень, консультації по проведенню індивідуальної корекційної роботи з дитиною вдома батьки отримували на сторінках блогів ортопедичних груп, інформаційні мережі.

Вчителі-логопеди та дефектологи в режимі самоізоляції теж опинились в незвичних умовах, тому що їх робота, насамперед, передбачає постійну контактну присутність, контроль, ведення дитини продовж освітнього циклу. Їм, як і усім, довелось освоїти нові форми роботи з дітьми та батьками. На своїй сторінці офіційного сайту закладу, освітніх блогах груп вони регулярно викладають консультативні та інформаційні матеріали, відеозаняття, через соціальні мережі та месенджери особисто працюють з кожною дитиною, за можливості та згоди батьків надають консультації.

«Рух – це життя» - це не тільки назва блогу, а й девіз інструктора з фізичного виховання. На сторінках її блогу висвітлюються різні форми роботи з фізичного виховання: гурткова, розваги, руханки, зберігається та поповнюється картотека рухливих ігор.

Кожен ранок маленькі веселчата починають з ранкової відео зарядки, бажаючи можуть долучитись до занять фітбол-гімнастикою, зайнятись ігровим стрейчингом чи спортивною аеробікою, отримати навички самомасажу. Блог постійно оновлюється та доповнюється цікавим інтерактивним матеріалом.

Музичні керівники теж не залишилися осторонь в цей складний період, адже музика основний засіб нормалізації психічного стану людини, незалежно від її віку. На сторінках свого блогу «Музичний керівник» та через месенджери вони щедро діляться з відвідувачами добірками класичної та сучасної, народної музики, прищеплюючи гарний музичний смак, розвивають музичні, ритмічні, вокальні та танцювальні навички дітей. Регулярно створюють та розміщують на відповідних сторінках цікаві музичні дидактичні ігри на розвиток дихання, ритму, ігри-наслідування, співаночки-забавляночки, танцювальні вправи,

музичні руханки.

Музичний блог – це скринька, де зберігаються цікаві матеріали та посилання, які можна використовувати на щотижневих заняттях.

На нашу думку, освітній блог – це не просто «модна забава», а сучасний корисний робочий інструмент взаємодії всіх учасників освітнього процесу. Освоїти сервіси і створити свій блог може будь-який педагог, якому небайдужі проблеми освіти, який прагне спілкуватися і будувати освітній процес по новому. Робота в блозі цікава, пізнавальна і результативна. Як стати успішним блогером-педагогом? Саме про це йшлося на підсумковому районному семінарі-практикумі, який для своїх колег підготували педагоги.

<https://www.youtube.com/watch?v=sJC2qd12PkU>

Ведення блогу – це чудовий спосіб зміцнити зв'язки між сім'єю, садочком та світом. Блог – більше, ніж інструмент, це чисте полотно та віртуальний дім, який можна налаштувати як завгодно.

Дистанційна взаємодія значно підвищила батьківську свідомість та відповідальність. Отримуючи чіткий план дій, батьки не могли залишитись лише спостерігачами, а разом з дитиною активно опрацьовували матеріал та готували відео та фото звіти. Така об'єднана блогами онлайн спільнота - педагоги-батьки-діти, допомагає нам зберігати та підтримувати на належному рівні якість освітнього процесу.

Кожен день ми доводимо, що навіть в умовах війни можна і потрібно не тільки навчати, а й навчатися та зростати, вдосконалювати свій професійний рівень.

Наші педагоги регулярно підвищують загальний рівень знань, відвідують тематичні заходи, є активними учасниками курсів та вебінарів на сайтах Всеосвіта, Prometheus, MCFR, СУТО, Академії цифрового розвитку, Європейського центру ім. Вергеланда, комп'ютерних курсів з підвищення рівня цифрової грамотності та професійної майстерності, про що свідчать отримані сертифікати. Отриманими знаннями, практичними навичками та цікавими формами роботи ми з радістю ділимося та обмінюємося із колегами.

<https://e-learning.theewc.org/?lang=uk> сторінка Фейсбук

Освітній хаб нашого закладу, що поєднує сайт, сторінки на Facebook, Instagram, YouTube канал, Blogger є основою нашого особистого унікального бренду «Веселка» та, водночас, допомагає нам бути впізнаваними та привабливими для батьків, колег.

Наш колектив завжди займає активну соціальну позицію. Війна не зупинила нас, не відмежувала від світу, а навпаки згуртувала та об'єднала. Весь рік ми активно тримали свій фронт, поєднуючи освітню, просвітницьку роботу та волонтерство, здійснюючи психологічну підтримку. «Ми не обираємо в які часи жити, ми можемо тільки реагувати на те, що в ці часи діється. Головне - ніколи ніколи не здаватися і не опускати рук».

Всесвітня мережа поєднала нас один з одним, а знання можливостей цифрових ресурсів відкрили нові погляди та шляхи до спілкування і підтримки. Ми неупинно продовжуємо займатись своїми справами та надихаємось прикладом наших громадян, що роблять все можливе, щоб допомогти нашій державі вистояти та залишитись незалежною. Разом з усією країною відзначали День Соборності України, створивши віртуальний ланцюжок «Долонька до долоньки»; активно долучились до міського марафону «Мільйон на дрон», #ЄднаймосяЗарадиПеремоги; плетемо сітки, готуємо смачні подарунки та привітання нашим воїнам, продовжуємо завзято наводити лад там, де можемо, долучаємось до Дня благоустрою міста та Всеукраїнської акції «За чисте довкілля», адже прагнемо зустріти Перемогу у чистому місті.

Життя та дистанційна робота в умовах воєнного стану – це абсолютно новий для нас досвід. Ми заново вчимося комунікувати та працювати, підтримувати один одного пліч о пліч та на відстані. Цей досвід не є добрим чи поганим, він – унікальний. І ми готові до цього виклику.

СПИСОК ЛІТЕРАТУРИ

1. Закон України «Про освіту»
2. Листи МОН:

- від 27.07.2022 №1/8504-22 Рекомендації МОН щодо діяльності закладів дошкільної освіти у 2022/2023 навчальному році;

- від 02.04.2022 №1/3845-22 «Про рекомендації для працівників ЗДО на період дії воєнного стану в Україні»;

- від 15.06.2022 № 1/6435-22 «Щодо забезпечення освіти осіб з особливими освітніми потребами»;

- від 02.08.2022 1/8794-22 Щодо діяльності психологічної служби у системі освіти 2022/2023 навчальному році.

3. Воронковська М.О. Використання інформаційних технологій у дошкільній освіті / М.О. Воронковська, Т.А. Сиротенко, С.В. Панченко// Дошкільний навчальний заклад. 2012. - №3. – с.2-12.

4. Ільченко Т.В. Розширюємо можливості спілкування з батьками: електронні засоби інформування / Т.В. Ільченко// Вихователь-методист дошкільного закладу. – 2012. №3 – с.20-23.

5. Панченко А. Модернізація освітнього процесу у ДНЗ в умовах інформаційної освіти / А. Панченко // Вихователь-методист дошкільного закладу. -2012.- №1. – с. 11-15.

6. Петрова О. Удосконалення інформаційно-комунікаційної компетентності педагогів дошкільного навчального закладу/ О. Петрова, Л. Погорелова // Вихователь-методист дошкільного закладу. – 2012. №5. – с.71-77.

7. Садова Н. Ведемо персональний блог / Н.Садова // Вихователь-методист дошкільного закладу. – 2012. -№2. – с.53-55.

8. Свириденко О. Навчання XXI століття: ІКТ – компетентність педагогів / О. Свириденко // Вихователь-методист дошкільного закладу. – 2012. -№1. – с. 7-10.

МОЖЛИВОСТІ ВИКОРИСТАННЯ ШТУЧНОГО ІНТЕЛЕКТУ У ВИЩІЙ ШКОЛІ

Янишин Ольга Каролівна,

к. пед. н., кер. студ. гуртка медіаосвіти, доц.

Міщук Вероніка Василівна,

Говенчук Олег Мар'янович,

Бабак Наталія Михайлівна

Студенти

Івано-Франківський національний технічний університет нафти і газу
Івано-Франківськ, Україна

Анотація: Штучний інтелект (ШІ) активно інтегрується в освітні програми ЗВО для персоналізації навчання, автоматизації оцінювання та створення інноваційних методів. Використання ШІ спрощує процеси взаємодії між викладачем і студентом, а також забезпечує адаптацію навчального контенту до потреб кожного студента. Незважаючи на численні переваги, такі як підвищення якості навчання та оптимізація часу викладачів, ШІ викликає питання етики, плагіату та вірогідності інформації.

Ключові слова: штучний інтелект (ШІ), вища школа, студент, викладач, автоматизація навчання, методика викладання.

У світі швидких технологічних змін, впровадження штучного інтелекту в навчальні програми ЗВО стає актуальним завданням. ШІ може ефективно допомагати у персоналізації навчання, автоматизації оцінювання та розвитку інноваційних методів викладання. Завдяки йому можливо здійснити революцію в освіті, вдосконалюючи методики викладання та полегшуючи роботу викладачів. Персоналізовані навчальні платформи на основі штучного інтелекту можуть адаптуватися до індивідуальних потреб студентів, надаючи персоналізований контент і створюючи особистий темп навчання.

Автоматизовані системи оцінювання та зворотного зв'язку заощаджують

час викладачів, дозволяючи їм зосередитися на розвитку критичного мислення та навичок міжособистісної комунікації. Крім того, за допомогою ШІ можна аналізувати велику кількість даних, що дозволить виявити закономірності викладання. Така методика надає змогу удосконалювати навчальні програми та взаємодію викладача й учня. У зв'язку з великою кількістю джерел інформації, викладачам і студентам досить складно знаходити потрібний матеріал, тому існує необхідність автоматизувати процес пошуку та впорядкування інформації. Досягти цієї цілі можна лише з допомогою штучного інтелекту.

Штучний інтелект, відповідно до Концепції розвитку штучного інтелекту в Україні – це організована сукупність інформаційних технологій, із застосуванням якої можливо виконувати складні комплексні завдання шляхом використання системи наукових методів досліджень і алгоритмів обробки інформації, отриманої або самостійно створеної під час роботи, а також створювати та використовувати власні бази знань, моделі прийняття рішень, алгоритми роботи з інформацією та визначати способи досягнення поставлених завдань [1].

ШІ потрібно використовувати задля удосконалення навчального процесу та персональних навичок як студентів, так і викладачів. Перевагами використання ШІ в освіті є [2]:

- навчальна практика (інструменти ШІ розвивають критичне мислення та підходи до вирішення певних завдань);
- справедливість оцінювання (інструменти ШІ автоматизують процес оцінювання, що значно зекономить час);
- автоматизація процесу взаємодії між викладачем та студентом (інструменти ШІ використовують для відповідей на запитання, допомоги у груповій роботі чи проєкті);
- організація роботи на платформах дистанційного навчання (інструменти ШІ забезпечують спільний доступ до інформації безперервно).

Застосування штучного інтелекту не є безпроблемним і викликає ряд питань та обговорень [3]:

- академічна доброчесність (ШІ варто використовувати чесно, не порушуючи етичні та правові правила);
- вірогідність інформації (всю надану інформацію варто перевіряти та не порушувати право конфіденційності);
- ризик зниження критичного мислення та свідомого підходу до навчання (через використання інструментів ШІ студенти та викладачі можуть нехтувати правилами та сприймати інформацію пасивно).

Важливо враховувати рекомендації теоретичного, технологічного та практичного характеру, які доцільно імплементувати, щоб успішно використовувати системи ШІ у вищій освіті:

- орієнтувати студентів на стандарти якості, тобто визначення певних «правил гри»; забезпечувати осмислену взаємодію із ШІ;
- інтегрувати освітні теорії в онлайн навчання з допомогою ШІ;
- впроваджувати ШІ для збору та аналізу даних у режимі реального часу;
- проводити більшу кількість емпіричних досліджень для перевірки фактичних ефектів застосування ШІ в онлайн вищій освіті;
- ознайомлювати академічний персонал у сфері вищої освіти в останніх розробках щодо використання ШІ;
- викладачам осмислювати свою роль, яку вони можуть відігравати в практиці викладання і навчання завдяки ШІ технологіям і як використовувати їх у допомозі студентам;
- керівникам закладів вищої освіти розуміти виклики, з якими стикаються викладачі, та вживати відповідних заходів для надання результативної допомоги [4].

Завдяки ШІ викладачі можуть відкрити нові перспективи для освіти. Однією з ключових переваг є персоналізований підхід до навчання. Автоматизовані системи здатні адаптуватися до індивідуальних потреб учнів, оптимізуючи зміст та підбираючи потрібний темп навчання. Крім того, автоматизовані засоби оцінки звільняють вчителів від рутинних завдань, дозволяючи приділяти

більше уваги розвитку критичного мислення та комунікаційних навичок учнів. Завдяки аналізу великих обсягів даних, ШІ може покращити процес навчання, сприяючи створенню більш ефективних та персоналізованих освітніх програм.

Попри неймовірну кількість переваг ШІ також має й недоліки. Проблеми плагіату та перевірка вірогідності інформації ставлять під сумнів надійність автоматизованих систем. Однак перспективи покращення процесу навчання значно вищі, що дозволяє частково знехтувати негативними сторонами використання ШІ.

СПИСОК ЛІТЕРАТУРИ

1. Концепція розвитку штучного інтелекту в Україні: схвалено розпорядженням Кабінету Міністрів України від 2 грудня 2020 р. № 1556-р. URL: <https://zakon.rada.gov.ua/laws/show/1556-2020-%D1%80#Text> (дата звернення: 30.11.2023).

2. Frąckiewicz, M. Рекомендації щодо використання штучного інтелекту у навчанні, викладанні та дослідженнях. *ts2.space: News*, 22.08.2023. URL: <http://surl.li/nwhgn>.

3. Мельник А. В. Застосування штучного інтелекту в освітньому середовищі: потенціал та виклики. *Розвиток педагогічної майстерності майбутнього педагога в умовах освітніх трансформацій*: Матеріали III Всеукраїнської науково-практичної конференції (7 квітня 2023 р.). Видавництво Глухівського національного педагогічного університету імені Олександра Довженка, м. Глухів, Україна. С. 250-253. URL: <http://surl.li/kcish>. ISBN 978-966-376-105-3.

4. The Use of Artificial Intelligence in Higher Education. *International Scientific Journal of Universities and Leadership*, 2023. 15, 66-82. URL: <https://doi.org/10.31874/2520-6702-2023-15-66-82> (in Ukrainian).

PSYCHOLOGICAL SCIENCES

УДК 740

ЗНАЧЕННЯ МОТИВАЦІЇ ДЛЯ ФОРМУВАННЯ ЗДОРОВОГО СПОСОБУ ЖИТТЯ

Балан Олександра Євгенівна
Аспірант
Інститут Психології ім. Г. С. Костюка
НАПН України
м. Київ, Україна

Анотація: у тезах зазначені актуальні проблеми пов'язані з формуванням здорового способу життя молодих людей, висвітлене значення позитивної мотивації для оздоровчої діяльності. Описані чинники, що здатні вирішити дану проблему: пропаганда здорового способу життя у закладах вищої освіти, формування мотивації до здоров'язбережної діяльності.

Ключові слова: позитивна мотивація, здоров'язберігаюче середовище, свідоме ставлення, самозбереження, оздоровча діяльність.

Однією із глобальних проблем, що відіграє життєво важливе значення для всього світу, виступає – здоров'я. Світова наука, у широкому сенсі, долучила до ряду глобальних проблем – проблему здоров'я, вирішення якої забезпечить майбутній розвиток людства, а також гарантуватиме подальше існування людини, як біологічного виду. Виходячи з цього, зрозумілим стає, зростаючий інтерес до даної проблеми заради забезпечення здоров'язбереження молодого покоління (Гаврилюк, 2016).

Сьогодні значний вплив на здоров'я молодих людей справляють такі чинники, як зниження фізичного та підвищення нервово-психологічного навантаження, збільшення обсягу інформації, автоматизація виробництва та

урбанізація. Отже, постає гостра потреба у прийнятті дій та рішень, з допомогою яких з'явиться можливість керувати здоров'ям молодого покоління. Серед найефективніших шляхів поліпшення стану здоров'я знаходиться створення умов для формування здорового способу життя (Палічук & Курилюк, 2016).

Здоровий спосіб життя на думку Янцаловського та Вольської (2020) включає в себе особливості спілкування, роботи та відпочинку, ритм життя та власне, звички. Адже, здоров'я має пряму залежність від планування дня, здорового сну, повноцінного харчування, фізичного й морального відпочинку. Натомість найбільший вплив на порушення здоров'я здійснюється за рахунок недотримання основних правил здорового способу життя, недостатнього фізичного навантаження, нераціонального харчування, неправильного режиму дня та наявності шкідливих звичок (Гета, 2022).

Такі науковці, як Палічук та Курилюк (2016), вказують на те, що серед здобувачів вищої освіти, що самостійно не займаються оздоровчою діяльністю та не розуміють значення фізичного виховання для збереження здоров'я, зафіксували значно більшу частоту бактеріальних інфекцій порівняно з тими, хто цікавиться процесом здоров'язбереження та має досить високий рівень фізичної підготовленості.

Серед факторів формування здорового способу життя важливе місце займає – мотивація. Позитивна мотивація здійснює потужний вплив на збереження та поліпшення здоров'я. На думку вчених Янцаловського та Вольської (2020) мотивація – це спонукання до певної справи, стимул до її втілення у життя. Вона чинить вплив на людську поведінку та діяльність. Палічук та Курилюк (2016) також, запевняють, що — сьогодні пріоритетним напрямом виховання молодих людей, є формування позитивної мотивації на здоровий спосіб життя, валеологічного світогляду та культури здоров'я. Пов'язано це з тим, що стан здоров'я людини, перебуває у прямій залежності від рівня її мотивації до здоров'язбереження.

Пилявець (2023) натомість, говорить про те, що мотивація до

самозбереження, є внутрішнім чинником, що спонукає до збереження фізичного й психологічного здоров'я. Даний стимул може мати різні джерела та змінюватись залежно від ситуації. Відповідно до вищесказаного, робота психолога у даній сфері є досить складною, що тим самим зумовлює необхідність наукового пошуку шляхів підвищення мотивації до самозбереження.

У сучасному світі, велика увага надається формуванню здоров'язберігаючого середовища. Сучасні технології дозволяють створити якомога комфортніші умови для кожного здобувача вищої освіти, з урахуванням його індивідуальних особливостей, що у свою чергу мінімізує негативні чинники, здатні зашкодити їх здоров'ю (Палічук & Курилюк, 2016).

Янцаловський та Вольська (2020) дослідили, що для збереження здоров'я важливо прагнути бути здоровим, а також знаходити в собі до цього мотивацію та здійснювати конкретні кроки. Примітно й те, що більшість людей проінформовані про те, що являє собою здоровий спосіб життя, але не так багато з них усвідомлюють, що його основою є прагнення та ставлення до здоров'я й самозбереження. Відомо також, що надання вичерпної інформації про здоровий спосіб життя слугує засобом розвитку мотиваційно-ціннісного ставлення до здоров'я (Гета, 2022).

Формування у молодих людей свідомого ставлення до їх здоров'я, а також навичок самозбереження стане міцним підґрунтям їх життєвої самореалізації. Мотивація до самозбереження є природною потребою та виходить з бажання захистити себе від можливих загроз. Оскільки, дотримання здорового способу життя, процес — індивідуальний, кожна людина має власні мотиви й причини такого вибору (Пилявець, 2023).

Досліджуючи мотиваційну структуру особистості Захаріна (2015) визначила такі групи мотивів, як: оздоровчий, що полягає у прагненні покращити здоров'я; соціальний, полягає у бажанні спілкуватись та співпрацювати з іншими; особистісний — бажання самоствердження; наслідування, як прагнення бути схожим на того, хто має певні досягнення у

результаті фізкультурно-спортивної діяльності; повинності — необхідність виконання навчальної програми; процесуальний, має на увазі сам процес занять; спортивний, полягає у бажанні високих спортивних результатів; естетичний — можливість поліпшити зовнішній вигляд; розважальний, як засіб рекреації та психо-емоційної розрядки.

Пилявець (2023) до того ж, вважає що, оскільки, здоров'я є однією з найважливіших цінностей у житті кожної людини, виникає бажання мати достатньо життєвої сили та енергії. Також сильним мотиватором до самозбереження може слугувати бажання бути спроможним допомогти своїм близьким, адже наша поведінка відображається на благополуччі рідних людей, що й спонукає до збереження свого здоров'я.

На думку, Гети (2022) наразі спостерігається слабка мотивація серед молоді щодо ведення здорового способу життя, а також недосить активне поширення сучасних технологій збереження здоров'я серед навчальних закладів. Вчені Палічук та Курилюк (2016) спостерігаючи за низьким рівнем мотивації до здоров'язбереження у молодих людей, доцільною вважають пропаганду здорового способу життя.

Науковець Гаврилюк (2016) чільне місце в навчальній системі, відводить формуванню мотивації до здорового способу життя. Заклади вищої освіти на його думку, повинні сприяти вихованню навичок та потреб до збереження й зміцнення здоров'я у молодих людей, що слугуватиме запорукою їх соціальної активності, успіху у професійній діяльності та вихованні майбутніх дітей. Адже, формування мотивації для збереження здоров'я, можна вважати основною навчальною та виховною задачею.

З психологічної точки зору, масові фізкультурно-оздоровчі заходи — є ключовою ланкою у пропаганді здорового способу життя. Оскільки таким чином, вдається здійснити перехід від самого лише, розуміння важливості ведення здорового способу життя до практичної участі у фізкультурно-оздоровчій діяльності (Палічук & Курилюк, 2016).

Загалом, процес формування культури здоров'я досить складний та

суперечливий, найчастіше полягає у зміні вже наявного ставлення до нього. На жаль, у молодіжному середовищі проблема індивідуального здоров'я не стоїть на першому місці, оскільки молоді люди, зазвичай, не докладають зусиль до зміцнення власного здоров'я, проте відводять йому друге місце після освіти, оскільки усвідомлюють, які переваги на ринку праці надає високий рівень здоров'я (Гета, 2022).

СПИСОК ЛІТЕРАТУРИ

1. Гаврилюк, В. О. (2016). Формування мотивації в студентів до здорового способу життя. У В. Андрущенко, В. Бондар, В. Вербицький, С. Страшко (Ред.), *Освіта і здоров'я підрастаючого покоління: матеріали Міжнародного симпозіуму* (с. 12-14). Київ.
2. Гета, А. В. (2022). До проблеми формування культури здоров'я учнівської та студентської молоді. У Л. Наливайко, В. Савіщенко, І. Скрипченко, В. Грибан, Ю. Мороз (Ред.), *Фізична культура в університетській освіті: інновації, досвід та перспективи розвитку в умовах сучасності* (с. 248-251). Дніпропетровський державний університет внутрішніх справ.
3. Захаріна, Є. А. (2015). Особливості формування мотивації студентів до здоров'язберігаючої діяльності. *Науковий часопис Національного педагогічного університету імені М. П. Драгоманова*, 3 (1), 164-167.
4. Палічук, Ю. І., & Курилюк, Ю. І. (2016). Формування мотивації до здоров'язбереження студентів ВНЗ. У Я. Зорій, І. Наконечний, А. Гакман, І. Ганчар, І. Гешко, Я. Галан, Л. Крушельницька (Ред.), *Історичні, теоретико-методичні, медико-біологічні аспекти фізичної культури і спорту* (с. 5-6). Чернівецький національний університет імені Юрія Федьковича.
5. Пилявець, Н. І. (2023). Особливості мотиваційної сфери студентів із різним ставленням до власного здоров'я. *Науковий вісник Ужгородського національного університету*, (2), 45-48. DOI:<https://doi.org/10.32782/psy-visnyk/2023.2.8>

ВИКОРИСТАННЯ ПОЕТОНІМІВ В ПОЕЗІЇ СИЛЬВІЇ ПЛАТ

Войцеховська Катерина Володимирівна

студентка

Гонсалес-Муніс Світлана Юрївна

к.філол.н., доцент

Дніпровський національний університет імені Олеся Гончара
м. Дніпро, Україна

Анотація: Стаття присвячена поетонімам та їх функціональному та смислового навантаженню у художньому тексті. У статті висвітлено приклади використання Сильвією Плат поетонімів в її поетичних збірниках «Ariel» та «The Collected Poems». Стаття підкреслює важливість поетонімів в мовній системі художнього твору.

Ключові слова: поетична ономастика, поетонім, функції поетоніму, топопоетонім, антропоетонім, міфопоетонім, ідеопоетонім, теопоетонім.

Творчість американської письменниці С. Плат протягом шістдесяти років є об'єктом літературної критики та аналізу з естетичних, філософських та філологічних позицій. Серед досліджень творчого доробку письменниці ми маємо звернути увагу не лише на феміністичні та гендерні дослідження роману «The Bell Jar», але й на ономастичний простір її поетичних збірок.

Актуальність даного дослідження підтверджується тим фактом, що на просторах вітчизняного літературознавства не достатньо висвітлена тема дослідження поетонімікону у творах письменниці. В основному ми маємо праці на кшталт «Філософія фемінізму в романі С. Плат «Під скляним ковпаком»» Т. Веретюк, «Подорож углиб себе задля пошуку гендерної рівноваги у романі С. Плат «Під скляним ковпаком»» Д. Павленко, «Гендерні особливості поезії Сильвії Плат та Елізабет Бішоп» Л. Хрущ та інші.

Метою нашої роботи є дослідження поетонімів в поезії С. Плат (на

матеріалі збірок «Аріель» та «The Collected Poems»).

На першому етапі аналізу ми виокремили поетоніми у тексті оригіналу застосувавши *дистрибутивний метод* дослідження. На другому етапі ми розподілили їх залежно від позначуваного ними об'єкта (денотата) за класифікацією О. Карпенко [1, с. 73]: топопоетоніми, антропоетоніми, міфопоетоніми, ідеопоетоніми та теопоетоніми, застосувавши *метод аналізу*. На третьому етапі ми дослідили вибрані поетоніми з боку їх функціонального та символічного навантаження за класифікацією Ю. Карпенка [2, с. 10-15], використавши *функціональний метод*. На четвертому етапі ми розрахували процентне співвідношення різних типів поетонімів, використавши *метод статистичного аналізу*.

Для нашого дослідження ми обрали 20 поезій зі збірки «Ariel» [3] та 14 поезій зі збірки «Collected poems» [4]. Усього ми виокремили 75 поетонімів.

Ми отримали наступні результати: топопоетоніми 27 шт. або 36 %; антропоетоніми 18 шт. або 24 %; міфопоетоніми 12 шт. або 16 %; ідеопоетоніми 10 шт. або 13 %; теопоетоніми 8 шт. або 11 %.

Приклади використаних поетонімів:

a) топопоетоніми: *Alps, Ionian, Lesbos, Hollywood, Cornwall, Hiroshima, Japanese, Smithfield, Atlantic, Poland, Germany, Arctic, Thermopylae, Frisco, Nauset, Dachau, Auschwitz, Belsen, Tyrol, Vienna, Australia, Meissen, Angels' Bay, Alicante, Benidorm, Somerset Terrace, the Mojave Desert;*

b) антропоетоніми: *Nazi, Jew, Herr Doktor, Herr Enemy, Indian, Kamikaze man, Blake, Gulliver, Crivelli, Isadora, Plato, Mary, Roman, Tinker Jack, Father Shawn, Ella Mason, Bocklin, Cyrus;*

c) міфопоетоніми: *Lazarus, Godiva, Cerberus, Lethe, Atlas, Persephone, Daphne, Troy, Babylon, Eva, Cleo and Helen of Troy;*

d) ідеопоетоніми: *Communion tablet, Ku Klux Klan, Blubbery Mary, Fascist, Meinkampf, Luftwaffe, Solipsist, Purist, Mayflower, Monarch Mind;*

e) теопоетоніми: *Herr God, Herr Lucifer, God, Christ, Adam, Jesus, Resurrection, Suso.*

Приклади функціонального та смислового навантаження поетонімів:

a) *And out of the blue drench / Of Angels' Bay* [4, с.26]: топоетонім відображає відомий морський курорт у *Baie des Anges* та є спогадом про час, який С. Плат провела у Франції з Річардом Сассуном, чоловіком в якого вона була закохана. Функція — номінативна, хронотопічна та експресивна.

b) *The moon is my mother. She is not sweet like Mary* [3, с. 41]: антропоетонім відноситься до матері Аврелії Плат, яку вона порівнює з місяцем, який не є таким милосердним і лагідним, як Марія, мати Ісуса Христа. С. Плат використовує цю власну назву, щоб надати своїй матері характеристику, яка відрізняється від традиційної образу матері в християнській культурі. Функція — характеризувальна та інформаційно-стилістична.

c) *White / Godiva, I unpeel* [3, с.8]: історія леді Годіви сягає XI століття; вона була дружиною графа Леофріка, правителя, який обкладав своїх громадян несправедливими податками. На знак протесту леді Годіва проїхала на коні містом повністю оголеною. С. Плат могла використати цей міфопоетонім, аби показати власний протест проти ущемлення жіночих прав, а також продемонструвати власні зміни після розлучення з Тедом Г'юзом. Функція — ідеологічна та експресивна.

d) *I have always been scared of you, / With your Luftwaffe* [3, с. 50]: повітряні сили, вид Збройних сил Третього Рейху. З точки зору стилістичних ефектів, використання ідеоетоніму у даному контексті допомагає передати образ ворога, який наближається з повітря, і тому є більш емоційно зарядженим, ніж просто вживання слова «літаки». Крім того, С. Плат використала цей ідеоетонім для передачі свого страху перед татовими діями, які вона асоціює з нацистським режимом. Він також символізує контроль, який тато намагався здійснити над нею. Функція — інформаційно-стилістична та символічна.

e) *Must wait, while here Suso's / Hand hones his tacks and needles* [4, с. 80]: Генрі Сусо був німецьким святим, відомий тим, що самостійно

завдавав собі фізичного болю. С. Плат також все життя відчувала фізичний та душевний біль, тому вона використовує даний теопетонім як відображення своєї «темної сторони». Функція — характеризувальна.

Таким чином, ми розглянули деякі види поетонімів в поезії С. Плат та встановили, що найбільше письменниця використовує топопоетоніми та антропоетоніми. Ці одиниці ономастичної системи авторка наділяє номінативною, хронотопічною, експресивною та іншими функціями, що дозволяє їй висловлювати свої особисті думки, почуття та переживання у поезіях більш відверто та щиро стосовно читача.

Результати дослідження можуть бути застосовані при подальшому вивченні ономастичного простору у творчому надбанні С. Плат, зокрема її поезій.

СПИСОК ЛІТЕРАТУРИ

1. Карпенко О. Ю. Про літературну ономастику та її функціональне навантаження. *Записки з ономастики*. 2000. Вип. 4. С.68-74.
2. Карпенко Ю. О. Власна назва у художній літературі. *Філологічні науки*. 1986. Вип. 4. С.34-40.
3. Sylvia Plath. *Ariel*. New York: Harper and Row Publisher, 1965. 86 p.
4. Sylvia Plath. *The Collected Poems*. Edited by Ted Hughes. New York: Harper and Row Publisher, 1981. 384 p.

ЗАСТОСУВАННЯ АРТ-ТЕРАПЕВТИЧНИХ ПРАКТИК У ПРОЦЕСІ КОРЕКЦІЇ ЕМОЦІЙНИХ СТАНІВ ОСОБИСТОСТІ

Гарбузенко Оксана Вікторівна

магістрантка

Харківський національний педагогічний

університет імені Г. С. Сковороди,

м. Харків, Україна

Анотація: У статті розглядаються можливості застосування арт-терапевтичних практик як засобу корекції емоційних станів особистості. За допомогою різних видів психокорекції людина може м'яко адаптуватися у різних умовах оточення, навколишнього середовища і одним із затребуваних видів корекції емоційних станів особистості є арт-терапія – вплив на особистість засобами мистецтва й творчості задля підтримки ментального здоров'я людини.

Ключові слова: емоцій, емоційний стан, психокорекція, арт-терапевтичні практики.

Постановка проблеми. Умови війни в нашій країні висунули нові проблеми та виклики, з якими стикнулися всі українці. Другий рік війни довів, що розв'язання цих проблем вимагає пошуку нових підходів до психологічної роботи з населенням, з внутрішньо переміщеними особами, людьми, які зазнали поранення та каліцтва, а також такими вразливими групами як діти та підлітки. Нажаль кожного дня збільшується кількість людей, яким потрібна психологічна підтримка та допомога, адже наразі панівними емоціями та почуттями є втома, тривога, спустошення, виснаження тощо.

Складні та негативні емоційні переживання, якщо з ними не працювати, можуть призвести до афективних наслідків та патохарактерологічних змін особистості.

«М'якою» допомогою у підтриманні здорового психічного стану, опануванні себе в критичних умовах, адекватному сприйнятті реальності, підтримці близьких тощо є психологічна підтримка та допомога засобами творчості, тобто арт-терапія. Саме участь у творчій діяльності допомагає коригувати емоційні стани людини, вивільняти негативні емоції, знімати психічну та нервову напругу.

Аналіз досліджень та публікацій. Певні емоції або конкретні емоційні стани досліджували вітчизняні та зарубіжні психологи та науковці, з-поміж яких Ю. Антонян, В. Вілюнас, В. Гончаренко, Є. Лісіна, Н. Карпенко, М. Осорінга, О. Чебикін та ін. Корекцію емоційних станів дітей та підлітків досліджували І. Бех, І. Кон, П. Лушин, О. Скрипченко та ін.

Емоційні розлади особистості вивчали Є. Калюжна, Я. Омельченко, Н. Шевченко та ін. Дослідженню теоретичних та практичних засад арт-терапії присвячені наукові доробки Ш. МакНіффа, Д. Мерфі, Л. Пардоу, Л. Лебедевої, С. Рибаквої, І. Сусаніної та ін.

Мета статті – розглянути можливості застосування арт-терапевтичних практик в процесі корекції емоційних станів особистості.

Виклад основного матеріалу. Емоції особистості та механізми їх функціонування завжди були предметом наукових пошуків, оскільки вони відіграють важливу роль у житті кожної людини. Цей психологічний феномен у різні часи розглядався представниками багатьох галузей наук, з-поміж яких психологія, медицина, фізіологія, біохімія, філософія, етика тощо.

У «Психологічному словнику» поняття «емоції» трактується як «психічні стани людини, в яких реалізується безпосереднє ситуативне переживання особистістю значущості діючих на неї явищ і ситуацій, задоволення чи незадоволення її актуальних потреб. В емоціях проявляється позитивне або негативне ставлення особистості до певних об'єктів, сфер діяльності, до самої себе, інших людей» [5, с. 96].

О. Ратинська, спираючись на дослідження М. Лебединського вказує, що «емоції – одна з найважливіших граней психічних процесів, яка характеризує

переживання людиною дійсності» [6, с. 167].

М. Гринців, спираючись на дослідження К. Ізарда вважає, що емоції є особливим класом «психічних процесів і станів, пов'язаних з потребами і мотивами, що відображають у формі безпосередньо-чуттєвих переживань значущість діючих на суб'єкта явищ і ситуацій» [2, с. 83].

Існує дві категорії емоцій – позитивні та негативні. Позитивні емоції мотивують людину, спонукають її до активної діяльності, досягнення кращих результатів. Негативні емоції також є стимулом для особистості, адже вони спрямовують людину долати перешкоди. Свій вияв емоції мають у вигляді реакцій, станів або стосунків.

На думку В. Гаврилькевича та О. Фірстової, емоційний стан особистості - це «внутрішня емоційна ситуація, зумовлена певними обставинами, умовами; сукупність емоційних ознак, рис, що характеризують особистість у даний момент відповідно до певних вимог щодо якості, ступеня готовності і т. ін.; емоційне самопочуття або настрої особистості» [1, с. 43].

Причина виникнення емоційного стану не завжди є усвідомленою, адже емоційний стан відображає узагальнене оцінювання того, що відбувається на даний момент. На неясність причини виникнення емоційного стану може впливати швидкоплинна емоція або комплекс емоцій, завдяки яким виник емоційний стан, а також небажання самого суб'єкта пригадувати та тримати в пам'яті причини виникнення того чи іншого стану, особливо якщо вони є травмуючими для психіки.

Емоційний стан дозволяє розкрити те, яким чином людина реагує на важливий стимул, явище або подію, на відміну від емоційного реагування, яке розкриває сутність того, «що» і «як» є значущим для суб'єкта, тобто під час емоційної реакції важливими є характеристики стимулу впливу та його значущість для людини, під час емоційного стану важливими є виникаючі психофізіологічні зміни, які інформують щодо наявності або відсутності необхідних внутрішніх ресурсів (можливостей, здібностей та якостей), які сприяють задоволенню актуальної потреби.

До негативних емоційних станів традиційно в психології відносять самотність, тривожність та депресію і ці стани потребують корекції.

У Словнику іншомовних слів знаходимо визначення терміну «корекція» як «виправлення, поліпшення чогось» [9].

За визначенням С. Кузікової, психологічна корекція це «спрямований і обґрунтований вплив на певні психологічні структури для забезпечення повноцінного розвитку і функціонування особистості» [4, с. 7].

Психокорекція допомагає звести до мінімуму негативні або непродуктивні емоції, які виникають під впливом шкідливих установок, деструктивних алгоритмів поведінки (у тому числі девіантної). За допомогою різних видів психокорекції людина може м'яко адаптуватися у різних умовах оточення, навколишнього середовища.

Також психокорекція спрямована на активізацію когнітивних процесів, підвищення працездатності, попереджає емоційне вигорання, особливо у тих людей, чия робота пов'язана з моделлю «людина-людина» (вчитель, соціальний робітник, рятувальник, адміністратор тощо). Ще однією функцією психокорекції є виявлення психологічних блоків, ірраціональних установок, які на несвідомому рівні керують поведінкою людини та водночас забирають більшу частину внутрішньої енергії особистості.

Арт-терапія або терапія мистецтвом є відносно новим методом психотерапії та психокорекції. Вперше цей термін застосував Едріан Хілл у 1938 році.

Основна мета арт-терапії полягає у позитивному впливі на особистість засобами мистецтва й творчості та підтримці ментального здоров'я людини.

Теоретичні та методичні засади реалізації виховного та світоглядного потенціалу мистецтва завжди привертали увагу зарубіжних та вітчизняних вчених, з-поміж яких слід назвати Г. Дідич, М. Гейченка, Т. Завадську, Г. Локареву, О. Олексюк, Н. Миропольську, Г. Падалку, О. Отич, О. Рудницьку, Г. Тарасенко, А. Щербо, Г. Шевченко та ін.

Вчені наголошують на тому, що арт-терапія має психопрофілактичну,

розвиваючу та соціалізуючу спрямованість в активізації внутрішніх сил особистості, завдяки чому активно використовується в різних галузях.

У «Психотерапевтичній енциклопедії» Б. Карвасарський трактує арт-терапію як «використання мистецтва в якості терапевтичного чинника» [8].

Саме арт-терапія є простим та ефективним способом корекції емоційних станів особистості, заснованим на творчості та грі, що має широкий діапазон вікового застосування (від дітей до людей похилого віку).

Т. Жванія вважає, що міждисциплінарний характер арт-терапії дозволяє не тільки здійснювати корекційний та терапевтичний вплив на емоційний стан людини, а й реалізовувати діагностичну, розвивальну, корекційну освітні функції [3].

Як зауважує О. Сорока, серед корекційно-діагностичних засобів, які застосовуються у психологічній практиці, рисуночні методи займають лідируючу позицію. В процесі малювання відбувається так звана проєкція, тобто людина виносить назвні свої внутрішні переживання, почуття, прагнення, уявлення тощо і в процесі малювання або розпису на рівні свідомості або підсвідомості людина передає своє ставлення до того чи іншого об'єкту [7].

Цікавою є парна арт-терапевтична корекція невербальної взаємодії «Художник та пензель», яку пропонує Т. Жванія – відомий практичний психолог, кандидат психологічних наук, доцент кафедри психології ХНПУ імені Г. С. Сковороди.

Як зауважує науковець, «арт-терапевтичні техніки парної роботи передбачають здійснення спільної образотворчої роботи в діадах, яка дозволяє розвивати комунікативні навички, досліджувати і коригувати соціальні ролі та звичні форми поведінки» [3, с. 34].

Отже, арт-терапевтична технологія «Художник і пензель» передбачає створення символічного образу в процесі невербальної взаємодії в техніці почергового малювання. Проективний характер цієї технології дозволяє до мінімуму звести контроль свідомості в процесі створення символічного образу

[3].

Т. Жванія пропонує після завершення вправи учасникам обговорити наступні питання: «Які емоції та почуття я пережив, коли був в ролі художника та в ролі пензля?», «Що було приємним або неприємним, коли я був у ролі художника або пензля?» тощо [3, с. 34].

Висновки. Отже, на основі всього вищевикладеного, можемо зробити висновок, що психокорекція допомагає звести до мінімуму негативні або непродуктивні емоції, які виникають під впливом шкідливих установок, деструктивних алгоритмів поведінки (у тому числі девіантної). За допомогою різних видів психокорекції людина може м'яко адаптуватися у різних умовах оточення, навколишнього середовища.

Після повномасштабного вторгнення в Україну 24. 02. 2022 року військ російської федерації арт-терапія почала широко застосовуватися як засіб корекції емоційних станів у роботі з особами, постраждалими внаслідок воєнних дій, сім'ями вимушених переселенців тощо. Заняття з арт-терапії широко використовують у своїй роботі волонтерські рухи та громадські об'єднання.

СПИСОК ВИКОРИСТАНИХ ДЖЕРЕЛ

1. Гаврилькевич В., Фірстова О. Емоційні стани особистості: теоретичне дослідження феномену. *Scientific Journal «Psychology Travelogs»*, 2023, Issue 2. С. 41–50.
2. Гринців М. Роль емоцій у розвитку здатності до саморегуляції. Збірник наукових праць. *Психологічні науки*. Том 2. Випуск 10 (91). 2013. С. 84-88.
3. Жванія Т. В. «Художник і пензель»: діагностика і корекція невербальної взаємодії в парі засобами арт-терапії. *Харківський осінній марафон психотехнологій. Матеріали III міжрегіональної науково-практичної конференції*. Харків, 19 жовтня 2019 року. ХНПУ ім. Г. С. Сковороди. С. 34–35.
4. Кузікова С. Б. Теорія і практика вікової психокорекції: Навчальний

посібник. Суми: Університетська книга, 2020. 304 с.

5. Психологічний словник. Авт.-уклад. В. В. Синявський, О. П. Сергєєнкова. За ред. Н. А. Побірченко. Умань. 2007. 336 с.

6. Ратинська О. Соціально-педагогічна профілактика емоційних перевантажень у підлітків. *Науковий вісник Ужгородського національного університету. Серія: педагогіка, соціальна робота.* № 27. 2020. С. 164–167.

7. Сорока О. В. Діагностичні можливості арт-терапії у роботі з молодшими школярами. URL: https://scienceandeducation.pdpu.edu.ua/doc/2011/4_2011/39.pdf

8. <https://www.pharmencyclopedia.com.ua/article/1022/psixoterapiya>

9. <https://www.jnsm.com.ua>

**ФОРМУЮЧІ ФАКТОРИ ПСИХОЛОГІЧНОГО
БЛАГОПОЛУЧЧЯ ОСОБИСТОСТІ**

Дрозд Олена Володимирівна,

к.пед.н., доцент б.в.з.

Молчан Тамара Олегівна

студентка IV курсу

Чорноморській національній університет

імені Петра Могили

м. Миколаїв, Україна

Анотація: У статті розглянуті основні підходи до розуміння поняття «психологічне благополуччя особистості» у сучасній психологічній науці. Проаналізовано головні чинники формування цього поняття. Надано стислі характеристики по кожній із цих груп чинників, їх особливості та підходи до вивчення. Простежено зв'язок між окремими компонентами психологічного благополуччя, їх взаємозалежність. Стаття містить дані досліджень і спостережень по заданій темі, висновки і узагальнення.

Ключові слова: психологічне благополуччя особистості, психопрофілактика, суб'єктивне психологічне благополуччя, суб'єктивне економічне благополуччя, кроскультурні дослідження, культурна конгруентність.

Психологічна структура особистості є складною і різноплановою. Розуміння цього факту обумовлює відхід від традиційного погляду на психологічне благополуччя особистості як на відсутність психологічних проблем. Однакові по суті обставини життя для однієї людини будуть бажаними і цілком комфортними, для іншої – викликати певний дискомфорт і відсторонення. Об'єктивна реальність, проходячи крізь свідомість кожної конкретної людини, стає її суб'єктивним досвідом, формує систему цінностей і створює особистий психологічний фон, який обумовлює відчуття

психологічного благополуччя або його відсутність. Оскільки ціль наукового пізнання полягає в тому, щоб аналізувати і систематизувати, виявляти зв'язки і закономірності, феномен психологічного благополуччя приваблює як початківців у психології, так і дослідників із досвідом. Питання, які при цьому ставляться, стосуються пошуку того фактору, що призводить до відчуття задоволеності і благополуччя, відчуття щастя. Що саме характеризує тих людей, які вважають себе щасливими, що їх об'єднує, як вони живуть, яке у них ставлення до життя, який в них сенс життя, наскільки вони здорові, економічно забезпечені, самореалізовані?

Сучасна медицина приділяє увагу таким напрямкам підтримки психічного здоров'я як психогігієна і психопрофілактика. Останній напрямок - це розділ загальної профілактики, що включає цілий комплекс заходів, що попереджають нервово-психічні захворювання [1, с. 6]. В рамках психопрофілактики великого значення надається створенню і підтримці сприятливих умов для всебічного розвитку особистості, її здібностей і більш повного задоволення матеріальних і духовних потреб. В цьому контексті психопрофілактика має тісний зв'язок із сучасним баченням психологічного благополуччя.

З історичної точки зору, починаючи від стародавніх філософських концепцій і до мислителів сучасності, ключове значення надається питанням щастя, задоволення від життя, пошуку власного шляху, непереборній силі долі і свободі волі людини, самореалізації та самоактуалізації особистості. Роздуми на ці теми можна розглядати не тільки як абстрактні філософські теорії мислителів та дослідників, а й як пошуки такого способу існування суспільства, де б знаходили реалізацію як ідеї загального благополуччя цілих народів та країн, так і ідеї задоволення від життя і повноти буття конкретної людини.

У минулому сторіччі розвиток психодинамічного підходу у психології сприяв активним пошукам саме особистісного аспекту психологічного благополуччя. Представники даного підходу (З. Фройд, А. Адлер, Дж. Боулбі, Е. Фромм, К.Г. Юнг, К. Хорні) тісно пов'язують психологічне благополуччя

особистості із її розвитком та особистісним зростанням. Екзистенційно-гуманістичні психологи - А. Ленгле, Р. Мей, В. Франкл, К. Роджерс – пов'язують психологічне благополуччя із концепцією позитивного функціонування людини, із відкриттям сенсу свого буття.

Останнім часом дедалі популярнішим стає такий напрямок як позитивна психологія, в якому головною темою досліджень є вивчення позитивних рис у психіці людини. Представники цього напрямку (М. Селігман, А. Маслоу, Н. Бредбурн, Е. Дінер, А. Бандура і ін.) акцентують свою увагу на таких аспектах життя людини як щастя, довіра, прощення тощо. При цьому позитивні емоції сприяють суб'єктивному відчуттю щастя і задоволеності.

Проблема розуміння психологічного благополуччя отримала свій розвиток разом із виходом у 1969 р. роботи Н. Бредбурна «Структура психологічного благополуччя». На думку дослідника, психологічне благополуччя – це певний баланс між позитивними і негативними афектами у житті. Позитивні емоції підсилюють позитивний афект, відповідно негативні - негативний. Ці афекти накопичуються і саме різниця між ними, тобто, чи баланс позитивний чи від'ємний і визначає, чи загалом людина відчуває задоволення від життя. На думку автора, той факт, що розбіжність між позитивним і негативним впливом має бути найкращим провісником щастя, звичайно, не відхиляється від звичайних моделей задоволення і болю [2, с. 10].

Послідовник Н. Бредбурна, американський психолог, один із найвідоміших дослідників феномену щастя, Е. Дінер, вводить термін «суб'єктивне благополуччя», що є поєднанням (балансом) задоволення, позитивних емоцій і негативних вражень.

Сучасна психологія виділяє два основні напрямлення у дослідженнях феномену психологічного благополуччя: гедоністичне і евдемоністичне.

Перше спрямування пов'язане із суб'єктивним благополуччям особистості. На першому плані тут власне поняття особистого відчуття щастя, задоволеності власним життям, насолодження від нього. До гедоністичних концепцій відносяться погляди Е. Дінера та Н. Бредбурна.

Евдемоністичний напрямок (М, Яхода, К. Ріфф, А. Маслоу, К. Роджерс) наголошує на психологічному благополуччі як реалізації особистістю свого потенціалу, самовдосконаленням та розвитком певних психологічних якостей що відповідають обраній діяльності. Американська дослідниця К. Ріфф вважає, що психологічне благополуччя - це наявність у людини специфічних, стійких психологічних рис, що дозволяють їй функціонувати значно більш вдало, ніж за їх відсутності. На думку дослідниці, бути здоровим психологічно - це більше, ніж бути вільним від страждань або інших психічних проблем. При цьому автор відзначає, що одна із найвагоміших причин вивчати позитивні аспекти спектру психічного здоров'я – це визначити, чого саме бракує людям у житті. Тобто, між людьми, які страждають від великих психічних розладів і тих, хто є психологічно благополучними, існує ще одна категорія осіб: ті, у яких відсутні психологічні дисфункції, але яким, тим не менш, бракує позитивних психологічних благ у житті [3, с. 103].

На сьогодні не існує єдиного визначення поняття «психологічне благополуччя», оскільки протиріччя та різні підходи до критеріїв, за якими воно може визначатися, різноманітні і часто мають різні спрямування і точки зору на формуючі фактори.

З одного боку, стан психологічного благополуччя розглядається як процес, який у результаті дає людині переживання щастя і задоволення, з іншого боку цей стан і є самим переживанням задоволеності власним життям.

На перший погляд - це дуже близькі точки зору, але по суті – спір відносно того, що робить особистість щасливою і психологічно благополучною – діяльність, спрямована на досягнення такого результату, чи вже існуюче переживання благополуччя, яке стимулює діяльність, повну сенсу.

З огляду на це, великого значення набуває аналіз тих чинників, що формують загальне психологічне благополуччя особистості.

Ці складові можна поділити на чотири основні блоки: біологічні, соціокультурні, соціально-економічні та психологічні.

1-й блок: біологічні чинники – беззаперечно, фізичне здоров'я

безпосередньо впливає на рівень психологічного благополуччя. Фізичне здоров'я сприяє більш позитивному психоемоційному фонові, створює важливу основу для самореалізації, розвитку. Здоров'я – це ще не щастя, але вкрай бажана умова для його досягнення. Але існує і зворотній зв'язок, який покладено в основу психосоматичної науки. Соматичні захворювання – це хвороби фізичного тіла, які виникають внаслідок впливу на людину психологічних факторів. Психосоматична єдність передбачає взаємозалежність фізичного тіла, психіки і духовності людини. Психологічні проблеми, в тому числі несприятливий психоемоційний фон можуть призводити до появи психосоматичних розладів, серед яких - нейродерміти, псоріаз, виразкова хвороба шлунку, бронхіальна астма, цукровий діабет тощо. Антропологічний напрям вивчення психосоматичних розладів розглядає хворобу у зв'язку із екзистенціальним сенсом її виникнення. Психоаналітики ведучим у своїй роботі визначають глибинно-психологічний аналіз стану переживань хворої людини [4, с. 21].

Вчені Гарвардської Школи Громадського здоров'я та Університету Чепмена вивчали як впливає психологічне благополуччя на когнітивні здібності та ризики розвитку захворювань у літньому віці. Проаналізувавши дані 9986 людей, середній вік яких становив 63,7 років (55% опитуваних - жінки), протягом 11 років, вчені дійшли висновку, що люди, які на початку дослідження мали позитивний психологічний стан, протягом всього періоду спостережень вели активний спосіб життя. Отже, покращення психологічного благополуччя, на думку науковців, може стати новим методом покращення загального фізичного стану літніх людей [5].

2-й блок: соціально-економічні чинники. Цей блок включає у себе соціально-економічні складові життя людині і встановлює зв'язки між ними і її психологічним самопочуттям. Згідно досліджень Н. Бредбурна, люди із більш високим рівнем матеріального достатку психологічно почуваються більш благополучно, але не встановлено зворотнього зв'язу, тобто гроші приносять радість, але не зменшують відчуття горя і тривоги [6, с. 170-186].

Ставлення людини до того, наскільки вона матеріально забезпечена, який має, на її думку, рівень доходу – достатній чи ні, формує показник суб'єктивного економічного благополуччя, вивчення якого входить у коло інтересів економічної психології.

У наукових дослідженнях Е. Дінера проживання в країні із розвинутою економікою дає можливість людині зосередитися на тих сферах свого життя, що не пов'язані із матеріальним, але при цьому пов'язані із відчуттям щастя. Злидні розглядаються як загроза творчості, яка знищує гармонію у житті, заважає гарним стосункам. Дослідження Е. Дінера пов'язують поняття суб'єктивного благополуччя особистості і суб'єктивного економічного благополуччя. Дослідження продемонстрували, що дохід впливає на оцінку людьми свого життя більше, ніж позитивні чи негативні емоції, які вони відчувають протягом часу [7].

Тут варто відзначити, що, не дивлячись на безперечні докази на користь позитивного впливу показника економічного благополуччя на загальне психологічне благополуччя особистості, екзистенційні кризи або кризи сенсу життя, що характеризуються станом тривоги, глибоким психологічних дискомфортом щодо питань відносно сенсу життя, є найбільш розповсюдженими саме у тих країнах, де основні потреби виживання населення задоволені, як правило - це країни із розвинутою економікою [8, с. 10].

3 група: соціокультурні чинники – містить культурні відмінності та вивчення їхнього зв'язку і впливу на психологічне благополуччя. Цей чинник досліджується через аналіз культурних особливостей, їх порівняння та співставлення.

Кожна культура створює свої системи цінностей і відношення до життя, що неминуче відбивається на психологічному комфорті її представників. Умови глобалізації сприяють розповсюдженню цих тенденцій по всьому світу і те, що є суто національною рисою культури сприйняття навколишнього світу і відношення до життя, дедалі більше стає доступним для всього людства.

З цієї точки зору кроскультурна психологія, що вивчає особистість в

контексті культурних практик і взаємодію між представниками різних культур, має великий простір для цікавих спостережень і нових досліджень. Багато культур мають свої сформовані системи ставлень щодо відчуття благополуччя і задоволеності від життя, філософського погляду на життєві проблеми і шляхи їх подолання. Данська концепція «хюгге», шведська філософія помірності і збалансованості «лагом», японська філософська концепція «вабі-сабі», грецький кейфі, ізраїльський осім хаїм, індуїстський принцип агімса – приклади напрямків культурних особливостей сприйняття життя, які можна розглядати дуже вузько – лише як спосіб комфортного облаштування побуту і стиль комунікації з навколишнім світом, а можна і в більш широкому контексті – як риси, що формують психологічне благополуччя особистості на основі культурних традицій і філософських поглядів на життя, екологію, втрати, тощо.

В рамках соціокультурного блоку чинників варто зазначити, що Е. Дінером і його колегами був відкритий ефект культурної конгруентності, суть якого у тому, що люди стають щасливішими, коли їх характеристики відповідають культурним нормам того суспільства, в якому вони проживають. Так, за даними досліджень Е. Дінера, виявилось, що переваги релігії для соціальних відносин і суб'єктивного психологічного благополуччя залежать від характеристик суспільства: релігійні люди мали вищий показник суб'єктивного психологічного благополуччя у релігійних націях [9].

4-й блок: психологічні чинники. Цей блок чинників вивчає узгодженість функцій і процесів психіки людини, що позначається на відчутті цілісності та внутрішнього балансу. За своїм змістом ця група чинників максимально наближає поняття психологічного благополуччя до задоволення особистісних екзистенційних потреб. Такі базові поняття екзистенційної психології як свобода, ізоляція, смерть, щастя і самоусвідомлення, сенс життя у рамках цієї групи чинників мають безпосередній вплив на психологічне благополуччя особистості, визначають її розуміння власного життєвого шляху, вміння протистояти викликам і відкривати сенс свого існування.

Автори теорії самодетермінації Р. Раян та Е. Десі пов'язують

психологічне благополуччя із такими категоріями як:

- автономність – сприйняття своєї поведінки як такої, що відповідає внутрішнім цінностям і бажанням;
- компетентність – здатність до ефективної діяльності у своєму оточенні,
- потребі зв'язку із іншими – бажання близькості з іншими [10].

В 1958 році британський соціальний психолог М. Яхода, вивчаючи психологічні проблеми безробітних, розробила теорію позитивного психічного здоров'я, де пропонує шість основних підходів до вивчення феномену психологічного благополуччя. Згодом, К. Ріфф на основі моделі М. Яходи створила шестифакторну модель психологічного благополуччя, де запропонувала такі показники вимірювання психологічного благополуччя: позитивна самооцінка, майстерність, автономія, позитивні стосунки із іншими, сенс життя і постійний розвиток.

Великого значення серед психологічних чинників набуває такий аспект як самоактуалізація – прагнення людини до якомога повнішого виявлення та розвитку своїх особистісних можливостей. Самоактуалізовані люди реалізують свій потенціал настільки, що можуть вважатися в найвищій мірі здоровими людьми [11, с. 443].

В. Франкл вважав, що відкриття сенсу життя потребує певного ступеня напруги між тим, чого людина вже досягла і тим, що їй тільки належить здійснити. Така напруга необхідна для душевного комфорту. Даний підхід у психотерапії пропонує не сталість і рівновагу людини, а прагнення і боротьбу за якусь мету, гідну її, не зняття напруги будь-якою ціною, а усвідомлення потенційного сенсу, так званої «ноодинаміки» за В. Франклом. Екзистенційний вакуум виявляє себе головним чином станом нудьги [12].

На нашу думку, будь-який із розглянутих вище критеріїв дослідження психологічного благополуччя сам по собі не є настільки сталим, щоб гарантувати стабільний його рівень на довгі часи. Протягом життя у людини змінюються цінності, змінюються її ціннісна орієнтація, потреби. Те що було

важливо і було сенсом життя вчора, сьогодні може втратити актуальність з різних на те причин. Самоактуалізована, реалізована, автономна особистість не захищена від втрат, криз, потрясінь і розчарувань, втім, набутий навик самоусвідомлення, саморефлексії є важливою умовою ефективного пошуку шляхів подолання неблагополуччя, в тому числі і психологічного. Це свого роду адаптаційний механізм, що дозволяє людині підходити творчо до свого життя, розуміти його і свою життєву ситуацію і бачити нові можливості в умовах, що склалися.

Отже, психологічні чинники – це чинники більш духовного спрямування психологічного благополуччя особистості. Ключовим фактором тут є вміння побачити (відкрити) сенс свого буття, переформатувати особисті ставлення до обставин життя, направити їх у бік особистісного зростання, самоактуалізації. При правильному підході це призведе до покращення психологічного стану людини, підвищення її стресостійкості, подолання неврозів, встановлення гармонійних стосунків із оточуючими.

Розглянуті чинники, що формують психологічне благополуччя особистості можна розглядати і як окремі компоненти і як єдину систему, в якому кожному чиннику відведена власна роль і значення. В цьому контексті набуває актуальності визначення впливу на психологічне благополуччя особистості таких факторів як ситуативність, гендерні відмінності, вікові особливості тощо.

СПИСОК ЛІТЕРАТУРИ

1. Афанасьєва Н.Є. Основи психогігієни та психопрофілактики: навч. пос./ Н.Є. Афанасьєва. – Х.: НУЦЗУ, 2016. –91с.
2. Bradburn N. The Structure of Psychological well-being. Chicago: Aldine Pub. Co., 1969. P.320.
3. Ryff C. D. Psychological well-being in adult life / C.D. Ryff // Current Direction in Psychological Science. – 1995. – №4. – P. 99–104.
4. Серєда І. В. С 32 Основи психосоматики: навчально-методичний

посібник для самостійної роботи студентів з курсу за змішаною формою навчання / І. В. Середа. – Миколаїв : Видавець Румянцева Г. В., 2022. – 156 с.

5. <https://www.unian.ua/health/worldnews/1665211-vcheni-doveli-scho-psihiologichne-blagopoluchchya-vplivae-na-riven-fizichnoji-aktivnosti.html>

6. Ю.І. Кашлюк. Основні чинники, які впливають на психологічне благополуччя особистості./ Збірник наукових праць К-ПНУ імені Івана Огієнка, Інституту психології імені Г.С.Костюка НАПН України УДК 159.923.2:[17.023.34:364.658]

7. Diener, E., Tay, L., & Oishi, S. (2013). Rising income and the subjective well-being of nations. *Journal of Personality and Social Psychology*, 104(2), 267–276. <https://doi.org/10.1037/a0030487>

8. Зливков В.Л., Лукомська С.О., Федан О.В. Психодіагностика особистості у кризових життєвих ситуаціях / В.Л. Зливков, С.О. Лукомська, О.В. Федан. – К.: Педагогічна думка, 2016. – 219 с.

9. Diener, E., Tay, L., & Myers, D. G. (2011). The religion paradox: If religion makes people happy, why are so many dropping out? *Journal of Personality and Social Psychology*, 101(6), 1278–1290. <https://doi.org/10.1037/a0024402>

10. Deci E.L., Ryan R.M. The ‘what’ and ‘why’ of goal pursuits: Human needs and the self-determination of behavior. *Psychological Inquiry*. 2000. Vol. 11. P. 227–268

11. Шапар В. Б. Ш23 Сучасний тлумачний психологічний словник. — Х.: Прапор, 2007.— 640 с.

12. В. Франкл, "Людина в пошуках справжнього сенсу. Психолог у концтаборі"/><https://readukrainianbooks.com/1657-ljudina-v-poshukah-spravzhnogo-sensu-psihiolog-u-konctabori-viktor-emil-frankl.html>

ОСОБЛИВОСТІ ПСИХІЧНИХ СТАНІВ УКРАЇНЦІВ В УМОВАХ ВІЙНИ

Журавльова Лариса Петрівна

д. психол. н., професор

Махаєва Регіна Павлівна

Магістерка

Поліський національний університет

м. Житомир, Україна

Вступ. Військові конфлікти, зокрема Російська агресія, вплинули на психологічне здоров'я військовослужбовців та мирних жителів України. Це призвело до тривалих проблем, таких як депресія, тривожний розлад, ПТСР, насильство та суїцидальні думки. Втручання професійних психологів та соціальна підтримка можуть допомогти зменшити симптоми ПТСР. Діти, які пережили травматичні події, мають потенціал для стійкості та розвитку. Вирішення проблем бідності, житла, насильства, дискримінації та соціальної ізоляції під час війни є важливими для запобігання негативним наслідкам [1].

Метою дослідження є аналіз особливостей психічних станів українців в умовах повномасштабної війни Росії в Україні.

Результати та обговорення. Вторгнення Росії на територію України у 2022 році призвело до стресу серед українського населення, що може мати серйозні наслідки для їхнього здоров'я та життестійкості [3]. Війна має травматичний вплив на українську національну свідомість і здоров'я громадян. Українці зіткнулися з новими труднощами, включаючи стрес, проте вони проявляють стійкість, зосередженість та впевненість у перемозі. Війна також призводить до негативних емоційних реакцій, змін в політичних і соціальних системах, економічних умовах та життєвих цінностях [2]. Наслідки війни можуть впливати на окремих осіб і суспільство в цілому. Українці усвідомлюють ворожість Росії і швидко змінюють свої упередження. Багато людей розвивають почуття самоідентифікації і приймають українську культуру [4].

Значні соціальні зміни в Україні відбуваються повільно після соціальних потрясінь, але інтенсивність війни може прискорити цей процес. Більшість трансформацій є тимчасовими та залучають активну сторону, яка потім поширюється на ширше суспільство. Культурний аспект сприяє швидкому перегляду знань та уявлень про Україну на масовому рівні, хоча ці зміни не відразу помітні для більшості людей. Після розпаду Радянського Союзу домінуючим типом особистості в Україні був "homo post sovieticus", який зосереджувався на матеріальних благах. Конфлікт в Україні та події Майдану спричинили розпад соціальної спільноти та загострили усвідомлення власної ролі в суспільстві. Українська культура формує ціннісну систему, яка підтримує повагу до особистісних цінностей та розвиває усвідомлення власної суб'єктності, автономності.

Українці під час війни Росії проти України виявили агресивність, яка є емоційною реакцією на негативні ситуації. Агресивність може бути способом зняття напруги та вирішення проблем, пов'язаних із захистом та самооцінкою. Вона є набутою властивістю людини в процесі соціалізації. Проте реакцією на стрес може бути і заторможеність, ригідність. Ригідність, з свого боку, характеризується інертністю та стереотипністю мислення. Вона визначається як негнучкість і нездатність змінювати поведінку відповідно до ситуації.

Переважає більшість громадян та воїнів України біля двох років знаходяться в стресогенних умовах. Населення потрапляло в стан афекту, фрустрації чи апатії, дехто переживає синдром провини вцілілого, депресію. Афект – короткий психічний стан, що супроводжується сильними емоціями, виникає на фоні раптових подій чи критичних моментів. Апатія – стан байдужості, ідиферентності, відсутності інтересу і знесиленості. Синдром провини вцілілого – це сукупність симптомів, що виникають у тих, хто вижив після травмуючої події та свідків загибелі інших. Гнів – емоційна реакція, що характеризується обуренням, злістю, люттю. Злість та гнів можуть мати конструктивний характер і використовуватись як сила для боротьби та захисту. Фрустрація – психічний стан, що виникає при зіткненні з непереборними

перешкодами на шляху до досягнення мети. Депресія – афективний стан, який характеризується негативним емоційним фоном, відсутністю мотивації та пасивністю поведінки [3, 5].

Для того, щоб мінімізувати наслідки стресу, українцям необхідно навчитися адаптуватися до цієї ситуації. Адаптація включає різні етапи, такі як тривога, мобілізація, адаптація та виснаження. Хронічний стрес може призвести до зниження працездатності та розвитку різних хвороб. Недавні дослідження [2] показали, що більшість українців відчувають стрес, тривогу та посттравматичний стресовий розлад.

Внутрішньо переміщені особи та біженці мають вищий рівень стресу та тривоги, порівняно з тими, які не потребували переміщень. Для соціально-психологічної адаптації українців до умов війни важливі елементи, такі як соціальна активність, взаємодопомога, довіра владі та ефективні програми соціально-психологічного відновлення.

Висновки. Вторгнення Росії в Україну має серйозні наслідки для українського суспільства. Ця подія є психотравмівною для всіх українців, зокрема для мирного населення, військовослужбовців та родин загиблих. Вона впливає на фізичне та психологічне здоров'я українського народу. Для успішної адаптації до стресових ситуацій важливими факторами є такі, як баланс нервової системи, активна життєва позиція, усвідомлення власної суб'єктності, інтенсивність негативних емоцій та підтримка близьких. Позитивна адаптація може сприяти посттравматичному зростанню та особистим змінам.

СПИСОК ВИКОРИСТАНИХ ДЖЕРЕЛ

1. Діденко М., Зелінська О. Інформаційно-психологічний вплив на людей під час війни. Вісник студентського наукового товариства ДонНУ імені Василя Стуса. 2022. Том 1. № 14. С. 211–214.

2. Журавльова, Л., Хильченко, Л. Статева диференціація ознак стресу в умовах війни. Науковий часопис НПУ імені М.П. Драгоманова. Серія 12: Психологічні науки. 2023, 21(66), 17–25. <https://doi.org/10.31392/NPU->

nc.series12.2023.21(66).

3. Кобільник Б., Гізур А. Роль інформаційно-психологічних впливів у інформаційній війні. Актуальні задачі та досягнення у галузі кібербезпеки: Матеріали Всеукраїнської науково-практичної конференції. (Кропивницький, 23-25 листопада 2016 року). Кропивницький, 2016. С. 28–29.

4. Кокун О. М. Оптимізація адаптаційних можливостей людини: психофізіологічний аспект забезпечення діяльності: монографія. Київ: Міленіум, 2004. 265 с.

5. Панченко О., Зайцева Н. Постстресові розлади у населення Сходу України. Вісник Національної академії Державної прикордонної служби України. 2016. № 5(7). С. 1–10.

ПСИХОТЕРАПИЯ ПОГРАНИЧНОГО РАССТРОЙСТВА ЛИЧНОСТИ

Кавина Ольга Александровна

студент магистратуры

Южно-Казахстанский университет имени М. О. Ауэзова

г. Шымкент, Казахстан

Аннотация: Данная статья посвящена исследованию методов психотерапии пограничного расстройства личности (эмоционально неустойчивое расстройство личности, пограничный тип, сокр. ПРЛ). Актуальность данного личностного расстройства обусловлена высокой частотой самоповреждающего поведения, суицида, дезадаптации, и коморбидных психических расстройств. В статье представлено описание различных видов психотерапии, даны критерии ПРЛ, а также методы диагностики.

Ключевые слова: пограничное расстройство личности, психотерапия, диалектико-поведенческая терапия, схема-терапия, коморбидность.

Введение

Пограничное расстройство личности на данный момент является одним из часто диагностируемых и трудно поддающихся терапии личностных расстройств. Анализ литературы по данному расстройству показал, что ПРЛ характеризуется проявлением аффективных и поведенческих симптомов, вызывающих личностный дистресс, трудности в отношениях и снижение качества жизни с глобальными нарушениями функционирования. Людей с ПРЛ можно сравнить с людьми с ожогами третьей степени [1], с людьми «без кожи». Они эмоционально гиперчувствительны.

В международной классификации болезней 10 (МКБ 10) выделяют диагноз эмоционально-неустойчивое расстройство личности (F 60.3), пограничное расстройство личности считается его подвидом, в DSM 5 (используется в США) пограничное расстройство личности – отдельный

диагноз.

Основная часть

Распространенность ПРЛ оценивается в пределах от 0,7 до 1,8% [2]. Американская статистика показывает, что пограничным расстройством страдает 1–3% людей, три четверти из них — женщины; 20% людей, которые попадают в психиатрические стационары на госпитализацию, имеют этот диагноз.

Диагностика.

Диагностика ПРЛ довольно сложна. Зачастую данное расстройство путают с биполярным аффективным расстройством из-за резких перепадов настроения.

Изначально следует установить сам факт наличия личностного расстройства. Нэнси Мак-Вильямс рекомендует ряд критериев [3]:

1. Новообразование проблемы, или она существовала всю жизнь.
2. Тревога возрастала резко, или состояние ухудшалось постепенно.
3. Кто-то из близких направил человека за лечением, или он пришел сам.
4. Его симптомы чужды Эго и поддаются критике, или они срослись с его Эго.
5. Видит ли личность перспективу развития проблем и как индивид воспринимает терапевта.
6. Какие защитные механизмы преобладают (зрелые или примитивные).
7. Насколько целостным является образ «Я».
8. Насколько адекватна связь с реальностью.

Когда факт личностного расстройства установлен, необходимо определить тип личностного расстройства, руководствуясь критериями МКБ 10 или DSM 5.

Критерии ПРЛ по DSM 5:

- 1) Хроническое чувство пустоты
- 2) Эмоциональная нестабильность в реакции на повседневные события
- 3) Страх быть покинутым. - Зачастую пациенты с ПРЛ воспринимают

временное одиночество, как постоянную изоляцию, это для них очень травматично. В одиночестве у них усиливаются диссоциативные симптомы (дереализация, деперсонализация), личность как бы расщепляется и теряет связь с реальностью.

4) Нарушение идентичности. Нестабильное представление о себе – люди с ПРЛ очень неустойчивы в оценке себя и окружающих. Зачастую их восприятие себя меняется из-за различных факторов извне (например, индивид с ПРЛ может почувствовать себя менее красивым, если увидел кого-то более красивого, чем он; или если он оказался в чем-то некомпетентным, он может глобально усомниться в своих интеллектуальных способностях). Индивиды с ПРЛ живут с ощущением собственной нереальности, они собирают свой образ по частям, их самооценка зачастую зависит от мнения окружающих о них.

5) Импульсивное поведение по крайней мере в двух областях, которые потенциально могут нанести ущерб самому себе (например, траты, секс, злоупотребление психоактивными веществами, неосторожное вождение, переедание) – Индивиды с ПРЛ часто совершают импульсивные поступки, чтобы избежать скуки, заполнить внутреннюю пустоту, и почувствовать себя живыми.

6) Сильный гнев или трудности с контролем гнева (например, частые проявления вспыльчивости, постоянный гнев, повторяющиеся физические драки) – Вспышки гнева возникают непредсказуемо, они зачастую непропорциональны вызвавшей их ситуации.

7) Нестабильные и интенсивные межличностные отношения, характеризующиеся крайностями между идеализацией и обесцениванием (также известный как "расщепление") – В индивидах с ПРЛ сочетаются такие противоречия, как страх сближения и непереносимость одиночества, они то сближаются, то отдаляются от своих партнеров. Это вызывает непонимание. Также индивиды с ПРЛ относятся противоречиво к своим партнерам. Их отношение зависит от впечатлений от последней встречи, а весь предыдущий опыт забывается. Их качает от идеализации до обесценивания в зависимости от

настроения и ситуации.

8) Повторяющееся суицидальное поведение, жесты, угрозы или самоповреждающее поведение - индивиды с ПРЛ редко хотят в действительности покончить с собой, их попытки суицида зачастую являются демонстративными, они пытаются таким способом привлечь внимание и попросить помощи. Самоповреждающее поведение помогает лицам с ПРЛ почувствовать себя живыми, или переключиться с эмоциональной боли на физическую.

9) Преходящие, связанные со стрессом параноидные идеи или тяжелые диссоциативные симптомы – самый частый симптом – деперсонализация (человек чувствует себя ненастоящим). Зачастую индивиды с ПРЛ чувствуют внутренний распад (раскол), им кажется, будто в разных ситуациях проявляются разные личности. При очень сильном стрессе может произойти временный психоз.

Для диагностики ПРЛ достаточно совпадения по пяти из вышеперечисленных признаков [4].

Критерии по МКБ 10:

- 1) Неопределенность образа собственного Я.
- 2) Отсутствие точных целей и предпочтений (в том числе и сексуальных).
- 3) Склонность вовлекаться в интенсивные, нестабильные взаимоотношения, приводящие к эмоциональным кризисам.
- 4) Попытки избежать потенциального одиночества.
- 5) Угрозы или суицидальные поступки и аутоагрессивные действия.
- 6) Постоянное чувство внутренней пустоты.

Для диагностики достаточно совпадения по трем критериям [5].

Коморбидность ПРЛ с другими психическими расстройствами.

Коморбидность - от латинского morbus ("болезнь"), со ("вместе"), -ity (как будто - несколько заболеваний вместе) — сосуществование у одного пациента двух или более психических расстройств. Пациенты с ПРЛ в течение жизни, как правило, страдают несколькими психическими расстройствами

одновременно (по данным Гандерсона, Виндиньи, Бюрке и Грегори (2001-2006):

1) 84,5% — тревожные, фобические и связанные со стрессом расстройства (включая 30,2% ПТСР).

2) 82,7% — расстройства настроения (включая 21,6% БАР-1, 37,7% БАР-2).

3) 78,2% — зависимости от ПАВ.

4) 33,2% — СДВГ.

5) Другие типы расстройств личности.

6) Депрессия – 15%;

7) Дистимия – 10%;

8) Расстройства пищевого поведения - 20%;

9) Диморфофобические расстройства – 28 % (женщины); 40 % (мужчины) [6].

Особенности психотерапии.

Зачастую лица с ПРЛ обращаются за помощью с симптомами коморбидных расстройств (тревога, депрессия, вспышки гнева, различные расстройства пищевого поведения, алкогольная или наркотическая зависимость и т.д).

Существует несколько видов психотерапий с доказанной эффективностью. Их объединяют данные характеристики:

1) Структурированный подход к прототипическим проблемам ПРЛ;

2) Пациентов обучают контролировать свои действия;

3) Психотерапевт учит устанавливать связь между чувствами и действиями;

4) Психотерапевт активен;

5) Психотерапевт обсуждает случаи с другими [7].

Существует более 13 специализированных методик терапии лиц с ПРЛ [8].

Из них можно выделить три наиболее актуальных:

диалектико-поведенческая терапия, терапия на основе ментализации, схема-терапия.

1. Диалектико-поведенческая терапия.

Диалектико-поведенческая терапия – одно из направлений когнитивно-поведенческой психотерапии, которое было разработано Маршей Линехан (американский психолог, которая сама страдала ПРЛ) для помощи людям с пограничным расстройством личности. Термин «диалектика» в контексте данной терапии подразумевает изменение негибкого мышления пациента через принятие. Клиента учат распознавать и регулировать свои эмоции. Также проводится работа с поведением, индивид учится анализировать дезадаптивные паттерны поведения и искать решения.

Основные стратегии терапии:

- 1) Сосредоточить внимание на «здесь и сейчас».
- 2) Принять себя и научиться адекватно переносить кризисные ситуации.
- 3) Развить навыки общения. Научиться держать баланс между отстаиванием границ и адекватными отношениями.
- 4) Научиться управлять эмоциями.

Основные отличия ДПТ от КПТ: акцент на принятии поведения в данный момент, акцент на модификации поведения, акцент на терапии, как обязательном условии лечения, акцент на «диалектическом» характере терапии.

Показано, что ДПТ эффективна с точки зрения ее терапевтических целей: снижение самоповреждающего и суицидального поведения, снижение поведения, препятствующего терапии, снижение поведения, влияющего на качество жизни (Linehan et al., 1991, 2006; Bohus et al., 2004; Burmeister et al., 2014). Также преимущества ДПТ заключаются в удержании пациента в терапии.

2. Терапия на основе ментализации.

Ментализация – это способность понимать свои и чужие психические состояния, соответственно, она помогает улучшить межличностные отношения индивидов с ПРЛ.

Концепция ментализации основана на теории привязанности, разработанной Джоном Боулби. Он утверждал, что безопасная привязанность, сформировавшаяся в отношениях между младенцем и родителем, закладывает фундамент для эмоциональной стабильности. Питер Фонаги и Энтони Бейтман применили концепцию ментализации к лечению людей с пограничным расстройством личности.

Основная цель данной терапии – развитие и совершенствование способностей к ментализации. Терапевт уделяет внимание чувствам пациента, помогает ему научиться контролировать импульсы, стабилизировать ощущение самого себя.

3. Схема-терапия.

Схема-терапия объединяет в себе аспекты когнитивно-поведенческой, транзактного анализа и психоаналитической терапий в единую модель. Она была разработана в 1990 году доктором Джеффри Янгом.

Ранее было обнаружено, что когнитивно-поведенческая терапия слабо действует на индивидов с расстройствами личности, так как их мышление, поведение, эмоциональное реагирование крайне ригидны. Эти паттерны Янг назвал схемами.

Фрустрация базовых потребностей индивида в детстве формирует дезадаптивные схемы. Янг выделяет 5 базовых потребностей:

1. Надежная привязанность. Наличие заботящегося близкого в детстве. Другими словами, это принятие, поддержка и предсказуемость.

2. Потребность в автономии. Для ребенка важна самостоятельность. Если родитель будет делать все за ребенка, это сформирует в нем ощущение беспомощности и никчемности.

3. Выражение чувств. Если родитель запрещает выражать какие-либо неприятные ему чувства, ребенок начинает подавлять их. Следовательно, формируется эмоциональная дисрегуляция.

4. Потребность в спонтанности. Ребенок имеет потребность в наслаждении текущим моментом. Если родитель обесценивает эту потребность

и заставляет ребенка отвлечься от его переживаний и эмоций, то у ребенка формируется чувство вины за свои желания.

5. Потребность в границах. Если родитель нарушает личные границы ребенка, а ребенок их, то у него не может сформироваться представление об уважении.

Зачастую неудовлетворение данных потребностей несет в себе хронический характер.

Одна из наиболее распространенных схем при ПРЛ - "Дефективность/стыдливость". Индивид чувствует стыд и отвращение к себе, что приводит к самоповреждающему поведению. Эта схема включает в себя три копинга (действия, предпринимаемые человеком для того, чтобы справиться со стрессом.): капитуляция (самоунижение), избегание (страх делиться эмоциями и вступать в близкие отношения), гиперкомпенсация (осуждение других, поведение свысока, отрицание неприятия себя).

Зачастую индивиды с ПРЛ используют множество защит, поэтому проработать схемы бывает довольно трудно, они понимают неправильность и деструктивность своих действий на рациональном уровне, но эмоции берут верх.

В схема-терапии акцент делается на воображаемом возвращении в травматичный момент и установлении связи со своей внутренним ребенком. Существуют разные режимы внутреннего ребенка (покинутый, одинокий, злой, упрямый и т.д.). Клиент должен понять, в чем нуждается его внутренний ребенок, вспомнить, кто дал ему негативные установки и какие конкретно, попытаться опровергнуть их, пожалеть и поддержать своего внутреннего ребенка. Когда раз за разом индивид чувствует к себе сострадание, понимание, поддержку, заботу, то новый эмоциональный опыт постепенно вытесняет негативный старый.

Схема-терапия демонстрирует меньший отказ от терапии у пограничных клиентов в сравнение в диалектико-поведенческой психотерапией, а также демонстрирует намного больший эффект, чем психоанализ [9].

Фармакотерапия.

Препараты при лечении лиц с ПРЛ лишь временно устраняют симптомы. Основным лечением является психотерапия. Медикаменты применяются для поддержания психокоррекции, для облегчения симптомов.

Список препаратов:

1) Антидепрессанты. Зачастую назначаются селективные ингибиторы обратного захвата серотонина (СИОЗС), которые улучшают настроение, снижают тревогу, стабилизируют сон, аппетит, снижают социальное напряжение и навязчивые мысли.

2) Нормотимики. Стабилизируют настроение, снижают импульсивность.

3) Нейролептики. Чаще используют атипичные, т. к. они более современны и имеют меньшее количество побочных действий. Снижают внутреннее напряжение, гнев. Помогают скорректировать навязчивые мысли, катастрофизацию, уменьшить тревогу.

4) Транквилизаторы. Снижают тревогу, не меняют состояние сознания. Вызывают зависимость [10].

Заключение

Лица с ПРЛ приходят в терапию с жалобами на симптом, который мешает им функционировать. Чаще всего это тревога, депрессия, проблемы в межличностных отношениях, зависимость от алкоголя или психоактивных веществ, вспышки гнева, сложности с трудоустройством и т.д.

Терапия должна фокусироваться на формировании ясного чувства идентичности, развитии навыков эмоциональной регуляции, изменении дезадаптивных убеждений, устранении дихотомического мышления. Психотерапия расстройств личности касается изменения структуры личности - это процесс долгий и трудоемкий. Очень важно заполучить доверие пациента и сформировать терапевтический альянс. При этом не менее важно установить четкие границы. Индивиды с ПРЛ непостоянны и безответственны, они могут опоздать на сеанс, не заплатить, или вовсе не прийти.

Психотерапия ПРЛ – это баланс принятия и коррекции. Важно научить

индивидов с ПРЛ структурировать свою жизнь и выстраивать планы.

Во всех эффективных терапиях ПРЛ присутствует ряд общих характеристик:

1. Структурированный подход к проблемам ПРЛ.
2. Контроль своих действий.
3. Установка связи между чувствами пациента и событиями.
4. Активность психотерапевта.
5. Психотерапевт обсуждает ход лечения с другими.

Ни одна из терапий не имеет надежной доказательной базы.

СПИСОК ЛИТЕРАТУРЫ

1. Марша М. Лайнен. Когнитивно-поведенческая терапия пограничного расстройства личности, 2015.

2. Swartz et al, 1990; Torgersen, 2001.

3. Нэнси Мак-Вильямс. Психоаналитическая диагностика. Москва Независимая фирма “Класс” 2001, - С. 36.

4. Американская психиатрическая ассоциация. Diagnostic and Statistical Manual of Mental Disorders, Fifth Edition (DSM-5). — Arlington, VA, 2013. — Vol. 5. — ISBN 978-0-89042-554-1, 978-0-89042-555-8.

5. Всемирная организация здравоохранения. F6 Расстройства личности и поведения в зрелом возрасте [F60—F69] // Международная классификация болезней (10-й пересмотр). Класс V: Психические расстройства и расстройства поведения (F00—F99) (адаптированный для использования в Российской Федерации). — Ростов-на-Дону: Феникс, 1999. — С. 245—246. — ISBN 5-86727-005-8.

6. Голубева М.Д., Зыбкин Р.Д., Миронов Д.П. ФГАОУ ВО Российский национальный исследовательский медицинский университет имени Н.И. Пирогова, педиатрический факультет, 4 курс. Пограничное расстройство личности. 10-04-2023.

7. Психотерапия пограничного расстройства личности: что эффективнее? //

Консультативная психология и психотерапия. 2017. Том 25. № 4. С. 180–187.
DOI: 10.17759/cpp.2017250412.

8. Портал психологических изданий PsyJournals.ru
https://psyjournals.ru/journals/cpp/archive/2017_n4/Digest?ysclid=lonugyslah968027251 [Психотерапия пограничного расстройства личности: что эффективнее? // Консультативная психология и психотерапия — 2017. Том 25. № 4]

9. Giesen-Bloo, Josephine; van Dyck, Richard; Spinhoven, Philip; van Tilburg, Willem; Dirksen, Carmen; van Asselt, Thea; Kremers, Ismay P; Nadort, Marjon; Arntz, Arnoud (June 2006). "Outpatient psychotherapy for borderline personality disorder: randomized trial of schema-focused therapy vs transference-focused psychotherapy". *Archives of General Psychiatry*. 63 (6): 649–658.

10. Grant BF, Chou SP, Goldstein RB, et al: Prevalence, correlates, disability, and comorbidity of DSM-IV borderline personality disorder: results from the wave 2 National Epidemiologic Survey on Alcohol and Related Conditions. *J Clin Psychiatry*, 2008; 69:533-545.

**СТРУКТУРНИСТЬ МОДЕЛІ НЕВЕРБАЛЬНОГО ІНТЕЛЕКТУ ДІТЕЙ
ДОШКІЛЬНОГО ВІКУ З КОХЛЕАРНИМИ ІМПЛАНТАМИ**

Колбасова Христина Василівна,
аспірантка Інституту спеціальної педагогіки
та психології імені Миколи Ярмаченка
Національної академії педагогічних наук України,
м. Київ, Україна

Анотація: У статті розглянуто структуру моделі невербального інтелекту дітей дошкільного віку з кохлеарними імплантами. Виокремлено основні компоненти представленої моделі: когнітивний, емоційний, соціальний, поведінковий. Проаналізовано особливості формування кожного компонента у дітей з кохлеарними імплантами, визначено рівні їх розвитку. На основі здобутих теоретичних та практичних знань, розроблено авторську модель невербального інтелекту праксеологічного типу.

Ключові слова: невербальний інтелект, порушення слуху, кохлеарна імплантація, дошкільний вік, соціалізація, структура невербального інтелекту.

У сучасному високотехнологічному інформаційному суспільстві особливої актуальності набувають питання ранньої адаптації дітей з особливими освітніми потребами, зокрема дітей з порушеннями слуху. Вкрай важливими є психологічні аспекти формування соціальних компетенцій у дошкільників з кохлеарними імплантами, як найбільш чутливої категорії дітей з особливими освітніми потребами. Так, однією з ключових складових соціалізації та формування означених компетенцій виступає невербальний інтелект (**далі НІ*).

Історія вивчення НІ бере свій початок у ХІХ столітті, коли з'явилися перші наукові праці, присвячені його експериментальним, лабораторним дослідженням [1]. У 1883 році французький психолог А. Біне розробив шкалу

інтелекту, яка включала в себе деякі невербальні завдання, такі як складання кубиків, розрізування фігур. Вчений розглядав ІІ як сукупність різних здібностей, таких як: сприйняття, пам'ять, мислення, рух. Пізніше, у ХХ столітті дослідження ІІ набули більш широкого розповсюдження і почали вивчатися не лише у Європі [3]. Так, Американський психолог Д. Векслер розробив тест інтелекту, який включав у себе ряд невербальних завдань, таких як розуміння намальованих картинок та розв'язання головоломок. Результатом наукових пошуків був висновок науковця, що ІІ є важливим фактором інтелектуальної діяльності людини. ІІ було вперше розглянуто як сукупність таких здібностей, як: сприйняття, пам'ять, мислення, уява, комунікація.

Німецький психолог Г. Айзенк запропонував теорію, згідно з якою інтелект складається з двох компонентів: вербального та невербального [4]. Психолог стверджував, що ІІ є важливим фактором успішності дитини, пізніше дорослої людини в таких сферах, як: школярство, професійна діяльність, військова служба.

Американський психолог Р. Стернберг запропонував теорію трикутного інтелекту, згідно з якою інтелект складається з трьох компонентів: вербального, невербального та практичного [6]. Вчений вважав, що ІІ є важливим фактором успішності особистості в таких сферах, як: розв'язання проблем, сприйняття інформації, спілкування.

Короткий огляд історії вивчення ІІ, дає змогу простежити спільні риси і основні відмінності дефініції в наукових концепціях [8]. Спільним є розуміння ІІ, як сукупності ментальних здібностей, які дозволяють людині адаптуватися до навколишнього середовища. По-різному вчені трактували базові здібності, що склали основу структури. Наприклад, А. Біне обмежувався такими компонентами, як сприймання, пам'ять, мислення і моторика. Д. Векслер доповнює до означеного – уявні та комунікативні навички.

Важливо зазначити, що науковці по-різному визначають сфери застосування невербального інтелекту [2]. Скажімо, Г. Айзенк акцентує увагу на кар'єрному зростанні і досягненнях. Р. Стернберг підкреслює важливість ІІ

у побутовому житті, використання здобутків невербального інтелекту в реальних життєвих ситуаціях, а саме під час вирішення побутових питань, налагодження стосунків із оточуючими, задоволення комунікативних потреб, соціалізаційні аспекти тощо.

Таким чином, можна констатувати певну еволюцію розуміння наукової категорії «невербальний інтелект» – від обмеженого тлумачення через психічні функції до комплексного соціально-психічного конструкту. Але найбільш об'єднуючою, спільною рисою залишається усвідомлення його надважливої ролі в соціальному житті особистості.

У ХХІ столітті дослідження НІ не вичерпали себе, а набувають нових теоретико-практичних, концептуальних напрямів. Розроблюються та адаптуються нові стандартизовані тестові методики, перевіряється їх валідність та відповідність до тих чи інших вікових категорій, як наслідок відбуваються нові дослідження, зокрема і в спеціальній психології. Найбільш актуальним напрямом залишається вивчення зв'язку між НІ та іншими аспектами інтелектуальної діяльності особистості [5].

Науковці (S. Agnoli, R. Bar-On, H. Gardner, D. Goleman, S. Hein, J. Juntune, J. Laros) вивчали НІ у різних вікових групах. Однак, проблематика формування НІ у дітей дошкільного віку з кохлеарними імплантами на сьогодні не була предметом систематичних досліджень. За результатами науково-теоретичних пошуків та здійсненого практичного експерименту, дійшли висновків, що невербальний інтелект складається з двох основних складових: *базових та регулюючих навичок (умінь)*. Базові навички включають *когнітивні та емоційні* компоненти, які необхідні для розуміння та використання невербальної інформації. Регулюючі фактори невербального інтелекту можна розділити на *соціальні та поведінкові* компоненти, що впливають на розвиток невербальних навичок дитини. До соціальних належать *батьки та освітній простір*, до поведінкових – *інтерес та самоконтроль* дитини (Рис. 1).

Запропонована модель невербального інтелекту дітей дошкільного віку з кохлеарними імплантами містить базові складові, зокрема:



Рис. 1 Експериментальна модель невербального інтелекту дітей дошкільного віку з кохлеарними імплантами

1. Когнітивна компонента включає в себе такі навички, як увагу, пам'ять, здатність до навчваності та мислення. Діти з кохлеарними імплантами потребують підтримки у формуванні, розвитку цих навичок, оскільки вони можуть мати труднощі з обробкою слухової інформації. Також когнітивна компонента включає здатність розуміти і запам'ятовувати інформацію, яка не представлена у вигляді слів або мови. До неї належать такі здібності, як: впізнавання та розуміння зорових образів, символів, схем, малюнків; розуміння просторових відносин, розмірів, форм; уміння аналізувати і синтезувати інформацію, робити висновки.

2. Емоційна компонента включає в себе такі навички, як сприйняття, розуміння та вербалізацію емоцій. Діти з кохлеарними імплантами можуть мати труднощі з розумінням соціальних сигналів, таких як міміка та жести. Наприклад, їм може знадобитися допомога у розвитку розуміння того, що означає плакати або сміятися. До емоційної компоненти належать такі здібності, як: розпізнавання і розуміння невербальних проявів емоцій, таких як міміка, жести, пантоміміка; розуміння емоційного контексту спілкування;

уміння співпереживати іншим людям (емпатувати), вербалізувати власні афективні стани.

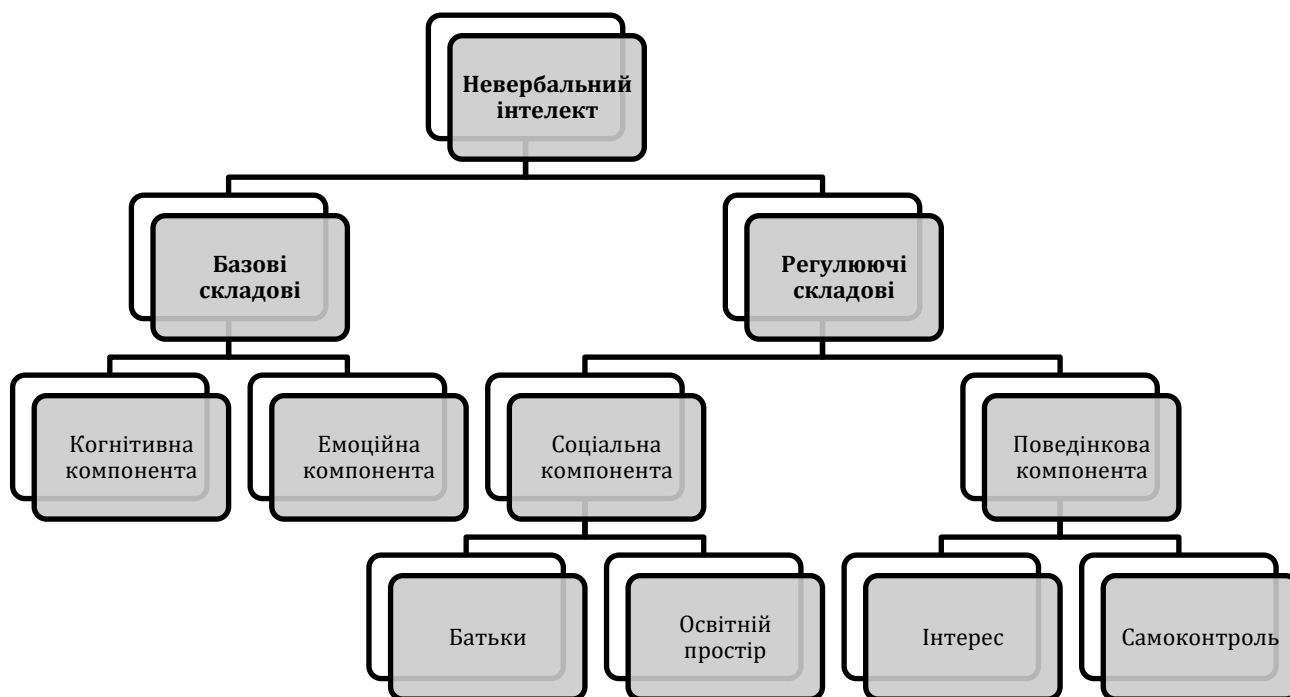
Важливими та не другорядними є *регулюючі складові* невербального інтелекту, а саме:

1. Соціальна компонента (батьки та освітній простір) – включає в себе такі навички, як взаємодія з іншими дітьми/дорослими та успішну інтеграцію в освітній простір. Діти з кохлеарними імплантами можуть мати труднощі з розвитком цих навичок, оскільки вони можуть відчувати себе ізольованими або відстороненими, тому батьки відіграють важливу роль у розвитку НІ своєї дитини. Вони можуть допомогти дитині розвивати такі навички, як увага, пам'ять та соціальна взаємодія. Освітній простір також може сприяти розвитку НІ. Наприклад, місце, де навчається дитина може бути обладнано так, щоб діти з кохлеарними імплантами могли легко бачити та чути вчителів, інших дітей. До соціального компонента належить також здатність розуміти і запам'ятовувати соціальні сигнали, які не виражені у вигляді слів або мови, а саме: впізнавання і розуміння соціальних ролей, норм; розуміння соціальних правил; уміння будувати ефективні соціальні контакти; адаптація в освітньому середовищі.

2. Поведінкова компонента (самоконтроль та інтерес) включає здатність дитини контролювати власні емоції, поведінку та бути відкритим до невербальної інформації і проявляти до неї інтерес. До поведінкового компонента належать такі здібності, як: уміння використовувати невербальні засоби для вираження власних думок, почуттів, бажань; уміння розуміти невербальні сигнали інших людей і реагувати на них; здатність контролювати власні невербальні сигнали відповідно до ситуації; мотивація до розширення знань про невербальну комунікацію. Інтерес до невербальної інформації є важливою складовою поведінкової компоненти невербального інтелекту. Інтерес, мотивація сприяють тому, що дитина з кохлеарними імплантами починає звертати увагу на невербальні сигнали, намагається їх зрозуміти та використовувати в повсякденному житті. Самоконтроль, саморегуляція є

важливим фактором розвитку невербального інтелекту, оскільки дають можливість дитині з кохлеарними імплантами контролювати власні невербальні сигнали, такі як міміка, жести, поза. Це важливо, оскільки дитина навчатиметься ефективному спілкуванню з іншими людьми, а також формуватиме уміння контролювати соціально «несхвалені, небезпечні» емоції.

Можемо припустити, що базові складові – це фундаментальна структура невербального інтелекту. Регулюючі складові є спрямовуючими аспектами усієї структури невербального інтелекту.

Вони визначають рівень розвитку, особливості та швидкість формування, специфіку розвитку та необхідність певного виду корекційного впливу. Так, якщо базові складові мають високий рівень сформованості, діти дошкільного віку з кохлеарними імплантами можуть ефективно використовувати невербальні засоби для спілкування та взаємодії з дітьми/дорослими.

Базові складові є основою для розвитку регулюючих складових. Регулюючі складові – це інструменти, які дозволяють дітям з кохлеарними імплантами контролювати свої власні невербальні сигнали та ефективно їх застосовувати, враховуючи власні інтереси.

Наприклад, розвинена когнітивна компонента дозволяє особистості краще розуміти невербальні сигнали, а розвинена соціальна компонента допомагає дитині використовувати невербальні засоби для ефективного спілкування, соціалізації. Регулюючі складові, у свою чергу, впливають на розвиток базових складових. Так, регулярне використання невербальних засобів для спілкування сприяє розвитку когнітивної та соціальної компонент.

Підкреслимо, що зазначені компоненти невербального інтелекту сприяють ефективній міжособистісній взаємодії, успішним адаптаційним, соціалізаційним процесам та ґрунтуються на розумінні того, що НІ включає в себе широкий спектр навичок, які можуть бути підтримані, розвинуті батьками, освітнім простором, інтересом дитини на підґрунті самоконтролю, саморегуляції та пізнанні емоційної, поведінкової, соціальної сфер особистості.

СПИСОК ВИКОРИСТАНОЇ ЛІТЕРАТУРИ

1. Ворон М., Найда Ю. Множинний інтелект: від теорії до практики. *Підручник для директора: журнал управлінської компетентності*. 2008. № 5. С. 68–72.
2. Bard A. The structure of nonverbal intelligence in children with cochlear implants. *Journal of deaf studies and deaf education*. 2023. № 28(3). P. 344–356.
3. Calero C., Fernandez-Berrocal P. Nonverbal intelligence as a predictor of social and emotional competence in children. *Journal of personality and social psychology*. 2020. № 119(1). P. 145–160.
4. Eysenck H. Toward a new model of intelligence. *Personality and individual differences*. 1986. №7(5). P. 731-736.
5. Gardner H. Intelligence reframed: multiple intelligences for the 21st century. *New York, NY: Basi*. 1999. 284 p.
6. Sternberg R. *Beyond IQ: A triarchic theory of human intelligence*. CUP Archive. 1985.
7. Varon E. Alfred Binet's concept of intelligence. *Psychological Review*. 1936. № 43(1). 32.
8. Wechsler D. Cognitive development and intelligence assessments. *Journal of psychoeducational assessment*. 2021. № 40(8). P. 877–892.

АНАЛІЗ ПРОБЛЕМИ ДОСЛІДЖЕННЯ ПРОФЕСІЙНО ВАЖЛИВИХ ЯКОСТЕЙ МАЙБУТНІХ МЕДИКІВ ІЗ РІЗНОЮ МОТИВАЦІЙНОЮ СТРУКТУРОЮ

Корнет Анжела Валентинівна

студентка

Полтавський національний

педагогічний університет

імені В. Г. Короленка

м. Полтава, Україна

Анотація: стаття присвячена теоретичному аналізу проблеми вивчення ключових професійних якостей, які є важливими для майбутніх медичних працівників, із акцентом на їхню різноманітну мотиваційну структуру. Дослідження розглядає широкий спектр якостей, таких як емпатія, вміння приймати рішення в стресових ситуаціях, комунікаційні навички та професійна самоідентифікація.

Ключові слова: професійні якості, мотиваційна структура, психологічний аналіз, професійна самоідентифікація

Сучасний світ потребує висококваліфікованих та мотивованих медичних фахівців, які здатні ефективно працювати в різних умовах та з різними групами пацієнтів. Професійні якості та мотиваційна структура індивіда грають важливу роль у формуванні його успішної кар'єри в галузі медицини. Зрозуміння особливостей професійно важливих якостей майбутніх медиків та їхньої мотиваційної структури дозволить удосконалити систему навчання та відбору фахівців у медичній сфері.

Теоретико-методичною основою дослідження виступало положення про комплексний та багаторівневий характер положення про генетико-моделюючий метод дослідження особистості С. Максименка; теоретичні засади вивчення особистості як активного суб'єкта навчально-професійної діяльності (Г. Балл,

Г. Костюк, О., Г. Ложкін, С. Максименко, В. Моляко, В. Семиченко, С. Рубінштейн й ін.); концепція діяльнісного опосередкування особистісного розвитку (С. Максименко й ін.); дослідження психологічних механізмів цілепокладання та мотиваційно-сислової регуляції поведінки особистості, виконані в контексті загальнопсихологічної теорії діяльності; положення про закономірності формування мотиваційної сфери особистості, концептуальні тези теорії навчальної діяльності; положення про психологічні особливості професіоналізації медичного працівника (Л. Бурлачук, І. Вітенко, М. Пейсахов, Л. Тилевич, Г. Харді й ін.); про розвиток професійно важливих якостей (О. Бондаренко, Н. Пов'якель, Н. Пророк, О. Саннікова, Н. Чепелева та ін.); про специфіку професійної підготовки студентів-медиків (С. Максименко, В. Ороховський, Л. Супрун).

Психологічною характеристикою медичної діяльності можна вважати наступні складові:

– емпатія та співпереживання: медичні працівники повинні мати здатність співпереживати з пацієнтами, розуміти їх почуття та емоції, що допомагає створити довіру та сприяти відновленню здоров'я;

– стійкість до стресу: медична діяльність пов'язана з постійними стресовими ситуаціями, тому медичний працівник повинен мати стійкість до стресу, здатність працювати в умовах високої емоційної напруги та зберігати спокій в критичних ситуаціях;

– вміння приймати рішення: медична діяльність часто пов'язана з необхідністю швидко приймати рішення, тому медичний працівник повинен мати досвід, знання та вміння знаходити оптимальні рішення в складних ситуаціях;

– етичність: медичні працівники повинні дотримуватися високих стандартів етики, зокрема, зберігати конфіденційність медичної інформації, дотримуватися прав пацієнта та не допускати дискримінації на різних підставах;

– комунікативність: медичні працівники повинні володіти високим

рівнем комунікативних навичок, що дозволяє їм ефективно спілкуватися з пацієнтами [3].

Професійна підготовка майбутнього медичного працівника – тривалий процес формування його не лише як фахівця, а і як особистості з особистісною спрямованістю на особистісне й професійне самовдосконалення впродовж усього життя. В умовах ринкової економіки, коли надання медичних послуг набуває професійної конкуренції та висуваються нові вимоги до особистості лікаря, зростає потреба в активізації його мовленнєвої культури. Варто зазначити, що в зв'язку з інтеграцією України в світове співтовариство, розвитком міжнародних відносин, а також появою нових освітніх, медичних та наукових проєктів зростає попит суспільства на науковців у галузі медицини, здатних вільно висловлювати свою думку в процесі досягнення ними академічних і професійних цілей.

Майбутні лікарі повинні залучатись до активної пізнавальної діяльності з виконання спеціальних завдань і вправ різного рівня складності через різні способи, що забезпечують послідовне та систематичне формування ПКС. Їх діяльність необхідно спрямовувати на формування позитивних мотивів, що стимулюють їх до активної пізнавальної праці у процесі формування професійної культури спілкування й впливають на розвиток умінь і навичок останньої. Мотиваційне наповнення процесу формування ПКС майбутніх лікарів забезпечує позитивну мотивацію до набуття фахових знань, умінь і навичок до виконання професійної діяльності.

Визначаючи цей компонент, потрібно враховувати залежність ефективності навчального процесу, а водночас і фахової підготовки, від впливу різних груп мотивів, таких як:

- 1) мотиви, що пов'язані із цілями, загальноосвітнім спрямуванням, змістом та результатами професійної діяльності лікаря. Цей тип мотивації спрямований на усвідомлення соціальної значущості професії, її об'єктивних цілей, змісту, основних умов, засобів, методів оцінювання й контролю за результатами фахової діяльності;

2) мотиви розвитку та самореалізації, що передбачають прагнення індивіда до творчої самореалізації в обраній професійній діяльності. Цей тип сприяє творчому та гуманному підходу до виконання службових обов'язків, розширенню сфери фахової компетенції й самостійності майбутнього лікаря;

3) мотиви, що пов'язані з мовним етикетом, характеристиками й умовами діяльності. У професії лікарів такими зовнішніми умовами (факторами) є: престиж та краса професії; сприятливі умови праці (режим роботи, наявність вільного часу, розташування та організація робочого місця); можливість спілкуватися з людьми (спілкування з пацієнтами, їх родичами, колегами, фармацевтами); імідж професіонала як зрілого й цілеспрямованого; робоча дисципліна; наявність гарної форми. Кожен із цих факторів спонукає розвиток ознак ПКС майбутніх лікарів;

4) мотиви, що спрямовані на стимулювання до спілкування та підвищення загальнокультурного рівня фахівця.

Формуванню позитивної мотивації сприяє усвідомлення майбутніми лікарями тісного взаємозв'язку та взаємовпливу високого рівня розвиненості навичок спілкування й успішної діяльності в майбутній професії. Створення системи стійких позитивних мотивів сприяє кращому засвоєнню знань, умінь і навичок, важливих для майбутньої професійної діяльності, впливає на розвиток фахової діяльності студентів-медиків, слугує засобом застереження від професійної деформації [2].

Таким чином, для забезпечення мотивації до формування ПКС необхідно наповнити сферу навчально-виховного процесу відповідною інформацією, способами навчальної діяльності, формами спілкування тощо, які б надавали можливість формувати у студентів-медиків мотивацію до комунікативної професійної діяльності, інтерес до неї, позитивне особисте ставлення до фахової мовленнєвої діяльності та прагнення до накопичення відповідного мовленнєвого досвіду, тобто досягнути мети навчання, яка визначається завданнями, висунутими суспільством перед ВМНЗ, і відображена в державних документах про освіту.

На підставі аналізу теорій професійного розвитку і набуття професіоналізму дійшли висновку, що особистісне становлення фахівця відбувається саме у процесі професійного розвитку. Особливо сприятливим у цьому плані є період навчання у професійному навчальному закладі, коли в ході розв'язання специфічних навчально-професійних завдань здійснюються професіоналізація майбутнього спеціаліста і його подальший особистісний розвиток.

З'ясовано, що мотиваційна структура студентів медичних навчальних закладів відіграє ключову роль у формуванні їхніх професійних якостей. Різні види мотивації (внутрішня, зовнішня, соціальна) впливають на ступінь самостійності, енергійність та відданість у навчанні та майбутній медичній практиці.

Визначено, що професійно важливі якості майбутніх медиків складаються не лише з технічних навичок, а й з міжособистісних, комунікативних та емоційних аспектів. Різноманіття цих якостей вимагає уважного розгляду при формуванні навчальних програм та методів оцінки.

Встановлено, що існує взаємодія між мотиваційною структурою студента та рівнем розвитку професійно важливих якостей. Ефективна система підготовки майбутніх медиків повинна враховувати цю взаємодію для максимального розвитку їхнього потенціалу. Врахування різниці в мотиваційних структурах здобувачів освіти дозволить ефективніше індивідуалізувати навчання та розвиток професійних якостей.

Теоретичний аналіз підходів, концепцій та моделей становлення особистості фахівця у зв'язку з його професійним розвитком показав, що особистісне становлення невіддільне від професійного становлення і відбувається відповідно до особливостей та закономірностей загального психічного розвитку людини. Розвиток особистості у професійній діяльності являє собою активний процес становлення особистості та її професіоналізму, що відбувається у професійній взаємодії і самореалізації у просторі професії.

Особистісне становлення здобувачів освіти у процесі навчання потребує

створення сприятливих умов на підставі дотримання означених положень та загальнодидактичних принципів підготовки фахівців. Враховуючи відсутність єдиного підходу, складність та недостатню розробленість категорійного апарату особистісного і професійного становлення в сучасній психологічній теорії, ми намагалися якомога повніше систематизувати головні ідеї дослідників у галузі психолого-педагогічної освіти, особистісно-професійного розвитку майбутнього фахівця.

Експериментально визначено особливості взаємозв'язку структуротвірних компонентів особистісної структури майбутнього медичного працівника та професійної діяльності, і на цій основі встановлено: мотиваційні утворення (спрямованість особистості, її ціннісні орієнтації, моральні уявлення); особистісно значущі якості (емпатійність, толерантність, доброзичливість, відповідальність; комунікативність, контактність, спостережливість, здатність викликати довіру, здатність до творчості, креативність); професійно важливі якості (здатність до клінічного мислення, здатність до критичного мислення; дослідницькі вміння); професійна компетентність (особистісна, комунікативна, когнітивна, проєктивна, рефлексивна, дослідницька); особистісний досвід (відповідні знання та вміння).

Становлення особистості фахівця являє собою частину онтогенезу людини з початку формування професійних намірів аж до завершення активної професійної діяльності. У свою чергу, під професійним становленням фахівця ми розуміємо процес кількісних та якісних змін в його розвитку, в результаті якого формується система професійно важливих якостей, набувається професійна компетентність, задовольняються потреби в отриманні професії, що у кінцевому підсумку забезпечить особистісне становлення професіонала.

СПИСОК ЛІТЕРАТУРИ

1. Ашиток Н. Модернізація освіти на гуманістичних засадах. Молодь і ринок. 2018. Вип. 7 (162). С. 28–31.
2. Гончарова Н.О. Основи професійної орієнтації /За ред..

В.Ф.Моргуна. Навч. посібник / Н.О.Гончарова. К.:Видавничий Дім “Слово”, 2010. 168 с.

3. Етичний кодекс лікаря України / Прийнято та підписано на Всеукраїнському з’їзді лікарських організацій та Х З’їзді Всеукраїнського лікарського товариства (ВУЛТ) в м.Євпаторії 27 вересня 2009 року // Аптека, 2010. № 723 (2). 18 січня: <http://www.apteka.ua/article/17132>

4. Корніяка О.М. Особливості розвитку комунікативної компетентності фахівців на різних етапах їх професійного становлення / О.М. Корніяка // Психолінгвістика: Зб. наук. праць ДВНЗ «Переяслав-Хмельницький державний педагогічний університет імені Григорія Сковороди». – Переяслав-Хмельницький: ПП «СКД», 2011. Вип.8. С. 33 – 45.

5. Лісовий М.І. Формування професійного мовлення майбутніх медичних працівників у вищих навчальних закладах: автореф. дис..канд..пед.наук: спец. 13.00.04 / Лісовий Микола Іванович: Вінницький державний педагогічний університет ім. Михайла Коцюбинського. Вінниця., 2006. 20 с.

6. Мруга М.Р. Структурно-функціональна модель професійної компетентності майбутнього лікаря як основи діагностування його фахових якостей: автореф. дис.....канд..пед.наук: спец. 13.00.04 / Мруга Марина Рашидівна. К.,2007. 26 с.

7. Філоненко М.М. Психологічні аспекти становлення особистості майбутнього лікаря в умовах вузівського навчання. / М.М.Філоненко //Вища освіта України у контексті інтеграції до європейського освітнього простору: матеріали VII Міжнародної науково-практичної конференції. К.: Національний університет імені Т.Г.Шевченка, 2012. Т.32.

УДК 159.9 (075.9)

ЗАСАДИ ПСИХОЛОГО-УПРАВЛІНСЬКОЇ ДІЯЛЬНОСТІ МЕНЕДЖЕРА В СИСТЕМІ ОСВІТИ

Кунденко Сергій Павлович

к. іст.наук, професор, завідувач кафедри
«Міжнародні відносини та туризм»
Київського міжнародного університету.

м. Київ, Україна

Москальова Алла Сергіївна

к.психол.н., доцент, професорка кафедри психології
управління Центрального інституту післядипломної освіти ДЗВО
«Університет менеджменту освіти» НАПН України.

м. Київ, Україна

Анотація. Стаття присвячена розгляду психолого – управлінських засад діяльності менеджера у системі вищої освіти. Розглянуто психологічні підходи до управління, його впливу на підлеглих. Проаналізовані управлінські функції менеджера/керівника системи освіти.

Ключові слова: психолого - управлінські засади, управлінська діяльність, управлінський вплив, управлінські функції.

Інтеграція України у світовий освітній простір, значні теоретичні та практичні досягнення в сфері психології управління західних науковців ставлять перед вітчизняною теорією та практикою менеджменту питання врахування зарубіжних підходів до означення суті та змісту управління в системі вищої освіти.

Незаперечним є те, що менеджер нової генерації має суттєво відрізнятися від традиційного керівника. Це зумовлено новими концептуальними та технологічними підходами до його діяльності, а саме: гуманізацією та демократизацією, людиноцентристським поглядом, спрямованістю на результат, програмно-цільовим підходом до управління та

іншими інноваціями у менеджменті.

Поняття «менеджмент» буквально означає «керівництво людьми», а в сучасній теорії і практиці соціального управління — це процес керівництва (управління) окремим працівником, професійною групою, соціальною спільнотою, суспільством. Оксфордський словник англійської мови подає такі його трактування: 1) спосіб, манера спілкування з людьми; 2) влада та мистецтво управління; 3) особливі вміння й адміністративні навички; 4) орган управління, адміністративна одиниця.

В умовах пристосування освітніх систем до високих темпів технічного прогресу менеджер перестає бути носієм «об'єктивного знання», насамперед, він повинен досконало володіти основними фаховими компетентностями та орієнтуватися в суміжних сферах діяльності; вміти генерувати, аналізувати й узагальнювати складну інформацію; системно і критично мислити; приймати рішення; бути креативним, адаптованим та гнучким до нової інформації; ідентифікувати та вирішувати реальні життєві проблеми; бути готовим до постійного професійного зростання, до соціальної та професійної мобільності.

Управлінська діяльність менеджера в системі відкритого освітнього простору означає готовність та здатність визначати, точно формулювати, цілісно й глибоко аналізувати проблеми закладу освіти і віднаходити з більшого числа альтернативних підходів до їх вирішення найбільш доцільний і ефективний щодо конкретної ситуації. Професіоналізм в діяльності менеджера закладу освіти – це сукупність компетенцій, які формуються і надають змогу професійно виконувати управлінську діяльність у сучасних соціально-економічних умовах з урахуванням особливостей об'єкта, котрим керують, пов'язаних із вирішенням різноманітних завдань.

На думку О. І. Бондарчук, М. В. Негрей, управління є однією з найскладніших сфер людської діяльності, яке охоплює всі дії й умови, які породжують техніко-організаційні, виробничі, соціально-психологічні та інші зв'язки людей. Ефективна управлінська діяльність неможлива без пізнання й використання соціальних та психологічних законів, оскільки вона пов'язана із

взаємодією між людьми [2; 8].

В роботі Л. М. Карамушки визначено, що психологічна готовність керівників освітніх організацій до управління – це комплекс мотивів, знань, умінь та навичок, особистісних якостей, котрі забезпечують їх успішну взаємодію з учасниками управлінського процесу та ефективність управління загалом. Виділяють два рівні управлінського впливу: когнітивний та емоційний.

На когнітивному рівні суб'єктів управлінського впливу пов'язує взаємне, хоча й з різними цілями, пізнання. Керівник прагне, якнайкраще, пізнати якості підлеглого, щоб визначити найбільш ефективну тактику впливу на нього. У свою чергу, підлеглий спостерігає за управлінцем з метою визначення міри довіри чи недовіри до особистості менеджера та його завдань.

На емоційному рівні відбувається своєрідне «злиття» керівника та підлеглого. Емоційні відносини можуть мати як позитивний, так і негативний характер, бути доброзичливими та недоброзичливими, але в обох ситуаціях вони впливають на спрямованість і силу управлінського впливу [5].

Дослідник К. Д. Скрипник стверджує, що за своєю внутрішньою сутністю управлінський вплив має три взаємозалежних між собою етапи, що послідовно переходять один в інший, а саме: 1.Операційний етап. Безпосередній вплив керівника на підлеглого. 2.Процесуальний етап. Прийняття або відкидання підлеглим здійсненого на нього впливу. 3.Результативний етап. Відповідні реакції підлеглого на вплив керівника. Структура управлінського впливу включає такі компоненти, як: *суб'єкт* (окремі особистості, група осіб, різні організації, що є провідною підсистемою в будь - якій системі управління); *об'єкт* (різноманітні соціально-психологічні явища та феномени – особистість, спільноти, їхній спосіб життя та діяльність із метою якісного та повного рішення завдань організації); *способи впливу* (традиційно виділяють чотири основних – проникнення, зараження, наслідування та переконання) [11].

На думку Н. О. Алюшиної «...керівник повинен бути авторитетом і оперувати низкою різних управлінських методів. Саме уміння впливати на персонал допомагає керівнику вирішувати такі важливі завдання, як:

1. Доведення завдання до працівників, наголосивши на необхідності його виконання точно і вчасно. 2. Перевірка своєчасності та якості виконання поставленого завдання. 3. Мотивація співробітників до підвищення якості виконання завдань, що може позитивно позначитися на їх професійному розвитку і кар'єрі. 4. Розвиток у працівників творчих здібностей та креативності мислення. 5. Формування з працівників ефективної команди» [1].

Автор Н. О. Колінко стверджує, у випадку коли керівник недостатньо впливовий, можемо мати справу з чинниками, які не сприяють ефективному керівництву. Крім того, певні дії керівника приводять до швидких і безпосередніх результатів, вплив інших управлінських дій проявляється тільки з часом. Як видно, проблема полягає у тому, що впливовість в управлінській діяльності – це важлива категорія, яка визначає ефективність роботи та авторитет керівника взагалі [6].

Автор Я. В. Чапак у своїй роботі розрізняє три форми авторитету керівника за психологічним складником: моральний, функціональний, формальний.

Моральний авторитет – світогляд людини та властиві їй моральні якості. Підґрунтям до його наявності є такі властивості носія, як вихованість, стриманість, чутливість до потреб підлеглих, доброзичливість і ставлення до оточуючих.

Функціональний авторитет формується, опираючись на професійну компетентність людини, її різнопланові ділові якості, ставлення до власної професійної діяльності. Функціональний і моральний авторитет разом формують єдиний індивідуальний авторитет людини.

Формальний авторитет (авторитет статусу) – це саме те соціальне положення, в якому людина перебуває на суспільних засадах. Найбільш значущими різновидами формального авторитету прийнято вважати саме посадовий авторитет керівника, характерними якостями якого є владні повноваження. Інтеграція за всіма трьома його формами приводить до створення справжнього сукупного авторитету особистості [13].

Отже, управлінська діяльність менеджера освіти – це сукупність скоординованих дій та заходів, спрямованих на досягнення встановленої та чітко визначеної мети. Вона досягається завдяки виконанню дій, операцій, що здійснюються підготовленим керівником у процесі управління, шляхом реалізації керівних функцій. Вони розглядаються як окремі процеси і складають сутність управління.

У своїх дослідженнях Л. М. Карамушка виділяє такі функції менеджера: прогнозування; планування; керівництво; організація координації; контроль; прийняття рішень; підбір персоналу; навчання персоналу, забезпечення професійної кар'єри працівників; забезпечення психічного здоров'я працівників; профілактика та подолання стресів в організації; об'єднання людей; формування у працівників відданості організації; створення сприятливого психологічного клімату в організації; мотивація; оцінка; комунікація; вирішення фінансових питань; представництво; ведення переговорів; підписання договорів тощо [5].

Проблема людського чинника в управлінні закладом освіти пов'язана з прагненням досягати визначених цілей. У цьому контексті важливим є з'ясування основних складових діяльності: мотиву, мети, планування діяльності, опрацювання поточної інформації, оперативного образу (концептуальної моделі), прийняття рішення, дії, перевірки результатів і корекції дій [3; 4; 9; 12].

З'ясовано, що психологічна специфіка управлінської діяльності полягає в тому, щоб забезпечити гармонійну і раціональну роботу педагогічного колективу закладу вищої освіти, спрямовану на досягнення мети створення оптимальних соціально-психологічних умов для залучення педагогічних працівників до ефективної діяльності шляхом внутрішньої їх мотивації, бажання і волі, підвищення відповідальності за результати роботи, що виконується. Керівник у процесі здійснення управлінської діяльності повинен бути також внутрішньо мотивованим, відповідальним, налаштованим на зворотний зв'язок, володіти вміннями презентувати себе і свій заклад освіти

[2; 7; 10; 11].

Адже недаремно в науковій літературі вказано про те, що управління в системі освіти містить внутрішню та зовнішню структури, які «нерозривно зв'язані між собою, де внутрішня – розглядається на двох рівнях: управлінському та психологічному» [5].

Психологічний аспект управлінської діяльності менеджера є надзвичайно складним, керувати людьми в процесі діяльності не просто, реакції людини на вимогу чи зауваження керівника, її емоції важко передбачити. Працівник може інколи вдавати, що працює, а насправді всіляко ухилятися від роботи. Тому для суб'єкта управління дуже важливо мати чітке уявлення про кожного співробітника, передбачати реакцію своїх підлеглих, об'єктивно оцінювати їх поведінку, діяти раціонально, а не на підставі емоційного ставлення до них. Конкретна управлінська ситуація може вимагати застосування конкретних методів чи прийомів, властивих або авторитарному (дефіцит часу на вироблення рішення, критична ситуація), або демократичному (колегіальне всебічне обговорення проблем функціонування та розвитку закладу освіти тощо), або ліберальному (незнання керівником особливостей колективу, висока особиста підготовленість усіх співробітників до розв'язання конкретного питання тощо) [3; 5; 9; 10; 12].

Таким чином, серед усього різноманіття проблем теорії та практики управління головне місце, безумовно, належить комплексу питань, пов'язаних зі змістом управлінської діяльності, з індивідуальними особливостями діяльності менеджера. Подібно до того, як він відіграє центральну і найбільш важливу роль в будь-якій організаційній системі, так і вивчення цієї діяльності об'єктивно виступає засадничою проблемою теорії управління. Від повного розуміння сутності та змісту керування колективом багато в чому залежить вирішення всіх інших проблем менеджменту в закладі освіти.

Професійні якості менеджера освіти утворюють своєрідну особистісну інтеграцію – такий стан людини, для якого характерні впорядкованість, вмотивованість особистісної структури, їх погодженість, стійкість і

стабільність, що свідчить про професійно-психологічну рівновагу індивіда, цілісність професійної складової його діяльності. Тобто відповідні професійно орієнтовані особистісні новоутворення, багаторазово відтворюючись, формують стійку професійну структуру особистості менеджера, яка є потужним чинником його управлінської діяльності.

Крім того, за умов зростання потоків інформації, які є одним з предметів діяльності менеджера/керівника освіти, особлива увага повинна приділятися формуванню його аналітичної компетентності. Недооцінка ролі аналізу серед складових професіоналізму менеджера веде до необґрунтованих управлінських рішень, неефективності стратегічних планів, реактивності управління в цілому. Це призводить до того, що менеджер діє інтуїтивно; використовує незначну кількість аналітичних методів, технологій та недосконалу інформаційну базу; аналіз здійснюється не комплексно.

Усе зазначене підводить до висновку, що діяльність менеджера освіти будь-якого рівня є складною, щоденно йому доводиться виконувати різні ролі і, відповідно, функції. Дії першої особи визначаються тим, наскільки ґрунтовно він/вона розуміє свої функції та завдання, що лежать в основі його рішень. Лідер має вирішити для себе особисто, яку саме форму управлінського впливу краще обрати для підлеглих у кожній конкретній ситуації.

Саме тому в діяльності сучасного менеджера-лідера повинні тісно переплітатися функції адміністратора, організатора, фахівця високого рівня, професіонала, наставника, консультанта та інші ділові якості. Не менш важливими є й психологічні основи, які відіграють вирішальну роль в управлінській діяльності керівників закладів освіти, що включають психологічну компетентність посадовців з проблем ефективної управлінської взаємодії, формують потреби всіх учасників цього процесу у використанні психологічних знань при розв'язанні управлінських проблем.

Сучасний менеджер має розвивати навички планування, ініціативності, самосвідомості та самоконтролю, впевненість у собі, що приводитиме заклад освіти до кращих показників власної діяльності.

СПИСОК ЛІТЕРАТУРИ:

1. Алюшина Н.О. Психологічні механізми ефективного управлінського впливу: навч.-метод. матеріали/Н.О.Алюшина, Т.В.Новаченко. К.: НАДУ, 2013. 48 с.
2. Бондарчук О. І. Соціально-психологічні основи особистісного розвитку керівників загальноосвітніх навчальних закладів у професійній діяльності: монографія. К. Наук. світ, 2008. 318 с.
3. Гевко І.Б. Методи прийняття управських рішень: підручник. К. 2018. 187 с.
4. Жовковська Т. Методологія прийняття управлінських рішень за рефлексивного підходу. Науковий вісник Ужг.НУ. 2018. Вип. 19. Ч. 1. С. 146-151.
5. Карамушка Л.М. Психологія управління: навч.посіб. Київ,2003. 344с.
6. Колінко Н.О. Методи впливу як ефективний інструмент керівництва інноваційною діяльністю /Н.О.Колінко, О.Є.Кузьмін//Вісник Тернопільського національного економічного університету. 2013. Випуск 2. С. 71–80.
7. Москальова А. С. Особливості уявлень керівників закладів загальної середньої освіти про професійні кризи в управлінській діяльності та шляхи їх подолання. Вісник післядипломної освіти: Зб. наук. пр. Київ, 2019.Вип. 7(36). С. 134–147.
8. Негрей М. В., Тужик К. Л. Теорія прийняття рішень: навчальний посібник. К.: ЦУЛ, 2018. 272 с.
9. Петруня Ю. Є., Літовченко Б.В., Пасічник Т.О. та ін. Прийняття управлінських рішень: навч. посібник.; за ред. Ю. Є. Петруні. Дніпро: Університет митної справи та фінансів, 2020. 276 с.
10. Сіцінський А. С. Управлінський вплив керівника на підлеглих як прояв його влади та авторитету. Науковий вісник Національного університету ДПС України. 2013. № 3 (46). С. 179-184.
11. Скрипник К.Д. Ще раз про якості керівника / К.Д. Скрипник, Т.Л. Кутасова // Управління персоналом. 2017. № 8. С. 23–27.

12. Стинська В. В., Прокопів Л. М., Завгородня Т. К., Нагачевська З. І., Савчук Б. П., Стражнікова І. В., Єгорова І. В., Ковальчук В. М., Салига Н. М. Актуальні проблеми розвитку вищої освіти: навч.-метод. посіб. Заг. ред. В. Стинської, Л. Прокопів. Івано–Франківськ, 2021. 430 с.

13. Чаплак Я.В. Психологічний вплив у науковій психології / Я.В. Чаплак, М.В. Чаплак // Економічний вісник університету. 2015. № 3. С. 10.

14. Чередник В. Теоретична сутність поняття «управлінське рішення» та класифікація управлінських рішень. Економічний вісник університету. 2016. Вип. 31 (1). С. 189–193.

УДК 159.9.072.433

**ДОСЛІДЖЕННЯ ЗВ'ЯЗКУ ФАКТОРІВ «ВЕЛИКОЇ П'ЯТІРКИ» З
ПСИХОЛОГІЧНОЮ РЕЗИЛЬЄНТНІСТЮ
В УМОВАХ ВІЙСЬКОВИХ ДІЙ**

Кутєпова-Бредун Вікторія Юрїївна

к. психол. н., доцент

Губер Ніна Сергїївна

здобувачка вищої освіти

другого (магістерського) рівня

Дніпровський національний університет

імені Олеся Гончара

Анотація: у роботі представлений аналіз результатів емпіричного дослідження зв'язку факторів «Великої п'ятірки» з психологічною резильєнтною в умовах військових дій. Виділені три фактори резильєнтності особистості, проаналізовані показники екстраверсії, нейротизму, свідомості, доброзичливості, відкритості.

Ключові слова: резильєнтість, концептуалізація поняття, «Велика п'ятірка», кореляційний зв'язок, стрес.

У час, коли українці та країна в цілому проходить важкі випробування, спроможність зберігати психічне здоров'я за допомогою власних адаптаційних механізмів є надзвичайно важливою. Здатність людини подолати стрес конструктивним шляхом та повернутись до нормального функціонування після травмуючої події в сучасній науці розуміється під терміном «резильєнтість».

Поняття «резильєнтість» увійшло в ужиток психологів близько 50 років тому, проте дотепер не існує єдиної думки щодо його тлумачення. Під резильєнтною розуміють і процес адаптування до стресу, і вроджену властивість особистості, і захисний механізм психіки. Водночас вона розглядається як на індивідуальному, так і на груповому рівні (у цьому контексті говорять про національну резильєнтість).

Американська асоціація психологів дає наступне визначення резильєнтності: «Резильєнтність є процесом і результатом успішної адаптації до важких або складних життєвих обставин, особливо завдяки розумовій, емоційній та поведінковій гнучкості та адаптації до зовнішніх і внутрішніх вимог. На те, наскільки добре люди адаптуються до труднощів, впливає низка факторів, серед яких переважають: способи, якими люди сприймають світ і взаємодіють із ним, доступність і якість соціальних ресурсів, конкретні допінг-стратегії» [1].

У вітчизняній науковій літературі для позначення даної психологічної категорії використовують різні терміни: резилієнс, життєстійкість, стресостійкість, посттравматичне зростання тощо. Навіть при адаптації використаної нами у дослідженні методики Connor-Davidson Resilience Scale (CD-RISC-10) було використане поняття «стресостійкість», і методика у кінцевому підсумку отримала назву «Шкала стресостійкості Коннора - Девідсона-10» [2].

Однак роботи вітчизняних дослідників, спрямовані на концептуалізацію поняття «резильєнтність» показують, що хоча вищезгадані поняття близькі за значенням, проте їх не можна вважати ідентичними. Д. Асонов та О. Хаустова зазначають, що необхідно чітко розмежовувати терміни, і під «резильєнтністю» розуміти саме потенційну здатність особистості відновитися після стресу [3, с 11].

На резильєнтність особистості впливають різні психосоціальні чинники. Одні з них, захисні, підвищують рівень резильєнтності та пом'якшують вплив травмуючої ситуації. Інші, чинники ризику, заважають відновленню особистості та уповільнюють процес адаптації.

Аналіз наукових джерел показав, що дослідники поділяють чинники резильєнтності на суспільні, родинні та індивідуальні. До суспільних відносять приналежність до певної групи, психологічний клімат у колективі. До родинних – близькість стосунків з родичами, їх підтримка. До індивідуальних - фізичне здоров'я, соціальні навички, темперамент.

У нашому дослідженні ми провели аналіз зв'язків між резильєнтністю та такими її індивідуальними чинниками, як риси особистості, що входять в модель «Великої п'ятірки», а саме: з екстраверсією, нейротизмом, свідомістю, доброзичливістю та відкритістю досвіду.

Для дослідження рівня резильєнтності використовувалась методика «Шкала стресостійкості Коннора — Девідсона-10» (CD RISC-10, 2003) (адапт. Н. В. Школіною, І. І. Шаповалом, І. В. Орловою, І. О. Кедик, М. А. Станіславчуком) [2]. Діагностика базових властивостей особистості проводилась за допомогою методики «Екстракороткий опитувальник Великої п'ятірки» (BFI-2-XS, 2015) Сото — Джона [4]. Наш вибір пав саме на цю методику, тому що вона легша за формою та кількістю тверджень для досліджуваних, ніж більш відомі та уживані аналоги на кшталт IPIP, NEO PI-R та ін., проте, як запевняють самі автори, риси особистості оцінюються адекватно, а діапазон оцінюваного контенту не звужується.

У дослідженні взяли участь 71 респондент віком від 20 до 56 років, з них 43 жінки та 28 чоловіків. Для того, щоб максимально повно дослідити зв'язки між факторами «Великої п'ятірки» та психологічною резильєнтністю в умовах військових дій, ми залучили як внутрішньо переміщених осіб (ВПО, 33 особи) так і тих, хто не змінював своє місце проживання (38 осіб).

Усі методики були надані письмово за допомогою Google Форми у вигляді бланків та анкет з дублюванням усіх необхідних інструкцій. Щоб виявити фактори резильєнтності, ми використали факторний аналіз. Для статистичного аналізу зв'язків між факторами «Великої п'ятірки» та психологічною резильєнтністю нами був використаний метод кореляційного аналізу за К. Пірсоном. Усі розрахунки здійснювалися за допомогою програми STATISTICA 12.0 (ліцензійна угода №745695414649).

За допомогою побудування діаграми факторних навантажень ми встановили, що для нашого дослідження найбільш релевантним буде 3-факторне рішення. Після цього ми знайшли навантаження тверджень методики на кожний фактор (див. табл. 1).

Таблиця 1

Навантаження пунктів (тверджень) на відповідний фактор.

Методика «Шкала стресостійкості Коннора — Девідсона-10»

	Factor 1	Factor 2	Factor 3
1. Я можу адаптуватися до змін.	0,7197	0,1866	- 0,3321
2. Я можу впоратися з будь-якими перепонами на своєму шляху.	0,6591	0,1568	0,2896
3. Я намагаюся підходити з гумором до проблем, що виникають.	0,0297	0,8378	- 0,0584
4. Необхідність протистояти стресу робить мене сильнішим.	0,1000	0,6859	0,3096
5. Я швидко приходжу до норми після хвороб, травм чи інших негараздів.	0,3256	0,5215	0,1464
6. Я вважаю, що можу досягти своєї мети, навіть якщо є перешкоди.	0,7206	0,2970	0,2881
7. У стресовій ситуації я не втрачаю здатності зосереджуватись і ясно мислити.	0,2498	0,0870	0,5866
8. Я не з тих, кого зупиняють невдачі.	0,7898	- 0,0929	0,1009
9. Я вважаю себе сильною особистістю, коли йдеться про виклики і труднощі життя.	0,6499	0,2780	0,3805
10. Я можу справлятися з неприємними чи болісними відчуттями, такими як сум, страх або гнів.	0,0240	0,1399	0,8194
Значення (вага) фактору	2,6976	1,7049	1,5684
Доля поясненої дисперсії	0,2698	0,1705	0,1568

Загальна доля поясненої дисперсії склала 60% при необхідних 50%. Таким чином, проведений нами факторний аналіз може вважатись вдалим. Отримані фактори були інтерпретовані наступним чином: Factor 1 – «Віра в себе» (віра у власну спроможність подолати труднощі); Factor 2 – «Прийняття виклику» (сприйняття небезпечних та складних завдань); Factor 3 – «Ментальна компетентність» (здатність діяти раціонально та усвідомлено). У подальшому дослідженні ми використали їх в якості окремих компонентів резильєнтності.

Для дослідження зв'язку факторів «Великої п'ятірки» (за методикою «Екстракороткий опитувальник Великої п'ятірки») з психологічною

резильєнтністю в умовах військових дій ми використали кореляційний аналіз, результати якого представлені в таблиці (див. табл. 2).

Таблиця 2

Результати кореляційного аналізу між показниками резильєнтності та показниками «Великої п'ятірки»

	FACTOR 1. Віра в себе	FACTOR 2. Прийняття виклику	FACTOR 3. Ментальна компетентність	Загальний рівень резильєнтності
Екстраверсія	0,40	0,26	0,13	0,49
Нейротизм	-0,37	-0,08	-0,36	-0,46
Свідомість	0,37	0,12	0,18	0,40
Доброзичливість	-0,06	-0,02	0,22	0,04
Відкритість	0,12	0,01	0,05	0,09

Аналіз отриманих результатів дозволяє встановити, що існує позитивна кореляція між загальним рівнем резильєнтності та екстраверсією і свідомістю, а також негативна кореляція між загальним рівнем резильєнтності та нейротизмом.

Під екстраверсією розуміють психологічну категорію особистості, для якої характерним є орієнтування на зовнішній світ (протилежне – інтроверсія). Для екстравертованого типу особистості характерним є ініціативність, товариськість. Як було зазначено вище, характер стосунків на родинному та суспільному рівнях впливають на рівень резильєнтності. Тому екстраверти легше знаходять підтримку серед оточуючих, а отже, у них можна прогнозувати більш високий рівень резильєнтності.

Позитивну кореляцію резильєнтності зі свідомістю можна пояснити наступним чином. Рівень свідомості (у деяких джерелах використовують назву «сумлінність») дозволяє зрозуміти, наскільки добре людина організована. Високим даний параметр буде у тих, хто відповідальний, вмотивований, продуктивний. Такі люди люблять планувати і втілювати ці плани в життя – а

це і є ще одним з чинників резильєнтності.

Що стосується негативного зв'язку резильєнтності з нейротизмом, то, на нашу думку, він полягає в тому, що високий показник нейротизму спостерігається у тривожних людей, схильних до негативних емоцій. Вони важче переживають стресові події у своєму житті, приймають менш ефективні рішення, і це знижує їх адаптаційні можливості.

Також були встановлені зв'язки між «Великою п'ятіркою» та виділеними нами факторами резильєнтності. Те, наскільки особистість вірить у свою здатність подолати труднощі та відновитись після травмуючої події, позитивно корелює з рівнем її свідомості та екстраверсії, а також негативно корелює з нейротизмом. Такий зв'язок з нейротизмом можна пояснити тим, що песимістично налаштовані люди не схильні вірити у свої сили. Що стосується кореляції з екстраверсією та свідомістю, то люди, які схильні до планування та знають, що можуть розраховувати на допомогу інших, більше впевнені у позитивних результатах власних дій.

Позитивну кореляцію екстраверсії з фактором «Прийняття виклику» можна пояснити наступним чином: екстраверти легше справляться з неочікуваними труднощами. Тому при виникненні стресових ситуацій вони демонструють вищий рівень резильєнтності.

Негативний зв'язок між нейротизмом та фактором «Ментальна компетентність», на нашу думку, можна пояснити тим, що особи з високим рівнем нейротизму схильні концентруватись на негативних емоціях, і це заважає їм приймати раціональні рішення.

Отримані дані цілком узгоджуються з результатами інших дослідників, що також шукали зв'язки між резильєнтністю та рисами особистості. Зокрема, М. Nieto та ін. [5] встановили наявність негативного зв'язку між резильєнтністю та нейротизмом, однак їхнє дослідження показало позитивний зв'язок з чотирма іншими факторами «Великої п'ятірки», включаючи доброзичливість та відкритість. У нашому дослідженні такого зв'язку встановлено не було.

Таким чином, результати кореляційного аналізу, представлені в табл. 2, дозволяють встановити, що існують зв'язки між рівнем резильєнтності та її факторами і рисами особистості «Великої п'ятірки».

Подальші дослідження цих кореляцій можна використовувати для кращого розуміння резильєнтності та її чинників, розширення бази знань про цю психологічну категорію. Ба більше, напрацювання по цій темі можуть використовуватись психологами та іншими спеціалістами для виявлення групи ризику, а також для розробки програм по підвищенню рівня резильєнтності (в умовах війни ми вважаємо за потрібне приділяти достатньо уваги саме програмам психологічної самодопомоги).

СПИСОК ЛІТЕРАТУРИ

1. The American Psychological Association. URL: <https://www.apa.org/> (дата звернення: 07.12.2023).
2. Школіна Н. В., Шаповал І. І., Орлова І. В., Кедик І. О., Станіславчук М. А. Адаптація та валідизація україномовної версії Шкали стресостійкості Коннора — Девідсона-10 (CD-RISC-10): апробація у хворих на анкілозивний спондиліт. *Український ревматологічний журнал*. 2020. № 2. С. 66–72. DOI: 10.32471/rheumatology.2707-6970.80.15236.
3. Асонов Д., Хаустова О. Розвиток концепції резилієнсу в науковій літературі протягом останніх років. *Психосоматична медицина та загальна практика*. 2019. № 4 (2019). DOI: 10.26766/pmgp.v4i3-4.219.
4. Soto, C. J., John, O. P. (2017). Short and extra-short forms of the Big Five Inventory–2: The BFI-2-S and BFI-2-XS. *Journal of Research in Personality*, 68 (2017), 69–81. DOI: 10.1016/j.jrp.2017.02.004.
5. Nieto, M., Visier, M. E., Silvestre, I. N., Navarro, B., Serrano J. P., Martínez-Vizcaíno, V. (2023). Relation between resilience and personality traits: The role of hopelessness and age. *Scandinavian Journal of Psychology*. 64(1), 53–59. DOI: 10.1111/sjop.12866.

УДК 159.9

АНАЛИЗ МЕТОДОЛОГИЧЕСКОЙ ПРОБЛЕМАТИКИ В СОВРЕМЕННОЙ ПСИХОЛОГИИ

Литвиненко Юлия Викторовна

Магистрант

Днепропетровский национальный университет

имени Олеся Гончара

г. Днепр, Украина

Аннотация: Проанализирована актуальность проблематики научно-методологического кризиса в психологической науке. Указана основная причина кризиса на уровне методологического несоответствия применяемой методологической базы тому уровню сложности задач, которые вынуждена решать психология на современном этапе социального развития. Теоретически обоснована необходимость применения нового комплексного подхода, основанного на универсальной системной методологии. Указаны тенденции развития психологии на уровне применения как уже существующих, так и новых научных разработок методологического характера, способных дать целостное и полное понимание сути разнокачественных психических процессов, явлений и систем.

Ключевые слова: кризис, психология, методология, системный подход, перспектива

Процесс изменения в социуме философского мировоззрения исторически-обусловлен. При этом, возникает вполне естественная необходимость досконального пересмотра существующей системы знаний. По уровню приоритетности и важности, психология, как научное направление, занимает в системе знаний одно из важных мест и поэтому, к ней обращено внимание не только научного сообщества, но и социума в целом. Такое повышенное внимание, обуславливает необходимость «ответить» психологии

на вызов времени, и провести научно обоснованный адекватный анализ сложившейся ситуации, который можно охарактеризовать как «знаниевый кризис методологического характера».

Что же собой представляют знания по психологии на современном этапе социального развития? Современное психологическое знание – это обобщённый интеллектуальный научный продукт, полученный в результате влияния на общественно-исторический процесс созерцательно-логического процесса познания действительности, получившего соответствующее отражение в сознании человека в виде представлений, суждений, понятий, теорий или своеобразного алгоритма действия. Исходя из этого, немало представителей психологического сообщества, анализирувавших научные труды и научную психологическую практику прошлого, волнует и даже беспокоит настоящее и вероятное будущее психологии как науки XXI века. Неоднородность психологии заметно в её научных кругах, снижение научной рационализаторской деятельности и работа с существующим, но, к сожалению, устаревшим наукоёмким материалом, формируют у них неоднозначные мнения по поводу перспективных тенденций в научной психологии. Всё чаще и чаще интерес специалистов психологов направляется на поиск «необходимого вектора» и соответствующей ему методологической базы.

В условиях существующей социальной динамики, когда все сферы человеческой жизни испытывают потрясения, психология как наука, становится наиболее востребована социумом. Современное состояние психологии можно охарактеризовать как взаимообусловленную циркуляцию рыночных отношений, психологических услуг и академичной научной деятельности. Функционирование рыночных отношений и оказание психологических услуг, проявлены в социуме наиболее показательно. Относительно проведения научной деятельности, однозначной позиции не существует. Научные скептики и теоретики, процесс в современной научной деятельности рассматривают как развитие, объясняя своё мнение выходом тысяч томов монографий и издательством сотен научных журналов, а также, проведением многочисленных

научных конференций и симпозиумов. Реалисты и практики, рассматривают научную деятельность как кризисную, не отвечающую требованию времени. Но, всё же, несмотря на разность и позиционную обоснованность каждой из сторон, общим для них является понимание того, что призванием психологии, точно так же, как и других наук, является необходимость адекватно объяснить свой предмет, опираясь на знаниевые основы методологического базиса. Такой подход позволит сформировать понимание психической жизни человека во всей её сложности и полноте, не прибегая, при этом, к противоречиям, основанным на аспектном понимании психологии или недоказуемом отстаивании собственных амбициозных позиций.

Многие психологи прошлого столетия приходили к многочисленным выводам о кризисном состоянии психологии, связывая его с методологической проблематикой. Ж. Пиаже по-своему отметил необходимость и востребованность методологического знания в кризисный период: «Науки более развитые, чем наша, уже давно пришли к пониманию того, что успехи науки в периоды ее кризисов обычно связаны с ретроактивной критикой употребляемых понятий, следовательно, с внутренней (и независимой от философии) эпистемологической критикой» [1, с. 189]. Он считал, что пересмотр методологического базиса позволит понять сущностные причины любых кризисов и целеопределил приемлемый в данной ситуации путь их преодоления.

Активные суждения о кризисе в психологии начали появляться с начала XXI в. Так, о нарастании методологических и теоретических противоречий и трудностей в современной психологии отмечали: О. К. Тихомиров, К. А. Абульханова, В. В. Давыдов, В. П. Зинченко, А. В. Брушлинский и многие другие. Нельзя не упомянуть об «открытом кризисе» в психологии, проанализированном и описанном такими известными психологами как: К. Левин, К. Бюлер, С. Л. Рубинштейн и Л. С. Выготский [2, с. 284 - 296].

Подобные суждения имеют историческую преемственность. Так, с началом становления психологии как научного направления, некоторые

научные деятели уже тогда высказывались об «огромном расхождении» смыслов, понятий и определений, используемых в различных психологических направлениях и школах, давая понять научной среде возникшую проблему, связанную с отсутствием общепринятой системы в психологической науке, которая стала бы той основой или «фундаментом», позволяющим обоснованно выстраивать логико-эмпирическую научную надстройку психологической науки. Так, в 1874 году, Ф. Brentano своей работе «Психология с эмпирической точки зрения» отмечал: «Не столько в разнообразии и широте мнений, сколько в единстве убеждений испытывает сегодня психология острую нужду» [3, с. 176].

«Государства в государстве», так называл А. Маслоу различные психологические школы, в которых отсутствуют единые общие правила верификации и построения знаний [4, с. 4]. Юнг утверждал, что «время глобальных теорий в психологии еще не пришло», таким образом давая понять, что состояние современной психологии ещё далеко от её завершенности и целостности. Он подтверждает необходимость дальнейшего развития психологии как науки и усовершенствования её методологических основ, позволяющих стать психологии - целостной научно-обоснованной системой психологических знаний. Также, факт наличия тяжёлого кризиса в отношении принципиальных вопросов в психологии был отмечен Н. Н. Ланге. Он указывал на основные кризисные моменты: общая неудовлетворенность прежней доктриной или системой, которая может быть названа ассоциационной и сенсуалистической психологией; появление значительного числа новых попыток углубить смысл психологических исследований, при огромном расхождении взглядов разных психологических направлений и школ [5, с. 69].

Кризис в психологии, также, отмечается и американскими психологами. Они утверждают, что «сегодня психология еще более неоднородна, чем сто лет назад, и кажется, мы как никогда далеки от того, что хоть как-нибудь напоминало бы согласие относительно характера психологии... В конце столетия нет никакой единой системы, никаких единых принципов для

определения психологической дисциплины и ведения исследований... Психология... представляет собой не единую дисциплину, но собрание нескольких различных ветвей... Американская психология разделена на враждующие фракции» [6, с. 33].

Что касается отечественной психологии, то многократные попытки ассимиляции с достижениями зарубежной психологии, только усугубило и без того её кризисное положение, а из-за длительной изолированности, возникло ещё большее расхождение в отечественных психологических направлениях.

Обобщая вышесказанное следует отметить, что кризис в психологии имеет дезинтеграционный и сегментированный характер и как научное направление, он занимает в существующей системе знаний - длительную, многоплановую, и интернациональную позицию, диагностируемую как методологически-неблагополучную или глобальную.

Учитывая научные обоснования кризиса в современной науке, можно отметить, что для определения общего кризисного состояния психологии, есть несколько оснований:

1. Отсутствие единой методологической базы, основы, единого начала. При этом, отмечается конкурентность и противостояние между психологическими школами, направлениями (гуманистическими и естественнонаучными) и подходами; психологией субъективной и объективной, идеалистической и материалистической, психологией сознания и психологией поведения [7, с. 86 - 96];

2. Недоопределённость предмета изучения в психологии, связанного с недостаточным пониманием системной целостности изучаемого психического;

3. Несоответствие между существующими в современной психологической науке проблематикой, методологией и существующим предметом её изучения;

4. Ослабление или отсутствие связей между теоретической базой академической психологии и её практической применимостью на уровне психотехник, о чём в 1927 году упоминал Л. С. Выготский, говоря о возникшей

пропасти между психологической теорией и практикой, глубину которой определяет всевозрастающий масштаб психологической практики [2, с. 284 - 296];

5. Неудовлетворение социальной востребованности в духовной тематике, связанное с глубинным самопознанием Я. Существующий теоретический материал трансперсональной тематики, научно не обоснован, и тесно переплетён с философией уходящей эпохи, что обуславливает возникновение разрыва между психологией и практическим оказанием психологической помощи. Как правило, на практике используются материалы не научной психологии, а труды по философии, литературе, поэзии, позволяющие в како-то степени прикоснуться к данной тематике и хоть чем-то обосновать использование психотехник. Сложность тематики, очень ограничивает круг научных деятелей, способных решить данную задачу.

Данные основания, постепенно сужают научное психологическое пространство, «расчищая пространство» антинаучным практикам, основанным на обмане, мистификации и материальной наживе нерадивых психологов, тем самым, дискредитируя психологию как науку.

Особенность текущего кризиса в психологии состоит в том, что изучение интегральных образований психики, таких как: гештальт, поведенческий акт, интеллект, психологическая система, перцептивный цикл, познавательная сфера, и др., требует досконального изучения причин их возникновения, становления и механизмов их дальнейшего развития. Требования, связанные с необходимостью применения системного подхода, распространяются также на изучение состава психических образований, способов их функционирования, их иерархической организации и т.п., что является на сегодняшний момент не только научным требованием, но и правилом.

По мнению А. В. Барабанщикова, преобразование структуры психики, возникновение целостности психических образований и появление новых качеств - нацеливает психологов современности на поиск источников и движущих сил психического, допуская инвариантность разрешения подобного

вида системных задач. Он связывал решение психологических задач с проблематикой организации самого психологического знания как целостного образования. Барабанщиков, исходил из того, что психологические знания представляют собой постоянно развивающуюся многомерную систему, компонентами которой являются принципы, законы, категории, понятия и методы психологии - без проведения подобной работы, подходить в серьёз к обсуждению перспектив развития психологии невозможно [8].

Весомый вклад в разработку психологической методологии и теории психического внёс Б. Ф. Ломов, основывая собственные воззрения на системном подходе к изучению психических состояний. Предложенная им оригинальная версия системного подхода, разрабатывалась, путём аккумуляции системных наработок из различных областей психологии. В представлении Б. Ф. Ломова, бытие человека полисистемно, а качества и свойства человека интегральны. Данный подход был распространён им и на познавательные процессы, позволив ему сформулировать основы системной концепции психического отражения. Он предложил такие основные принципы системного исследования как:

1. Все психические явления должны быть изучаемы и описываемы целостно. При этом, каждое психическое явление должно изучаться как единичное и разнокачественное, выделенное из внешней среды, имеющее определённую структуру и внешние взаимосвязи со средой, осуществляемые за счёт внутренней активности системных процессов.

2. Многомерность психических явлений должна быть изучена комплексно и описана различными системами измерения.

3. Психика в целом, также как и все психические явления системны и иерархичны.

4. Целостность человека определяется системно организованной совокупностью его свойств, напоминающих пирамиду, где основанием являются простые свойства, а вершиной является свойство основное, при этом, грани пирамиды, представляют собой различные их категории. Такой подход

позволит учитывать совокупность свойств человека различного порядка.

5. Учет множественности и разнокачественности детерминант целостных психических явлений, позволит выявлять элементы психического и причинно-следственные связи между составляющими системы, предпосылки их возникновения, а также внешние и внутренние факторы, влияющие на их изменчивость.

6. Изучение психических явлений должно вестись на различных этапах функционирования психики и в различных её состояниях, будь то динамика или статика. Также, необходимо изучать развитие психических явлений, когда происходит разрушение существующей целостности психического явления и происходит формирование качественно иных свойств психического [9, с. 29-44].

Перечисленные принципы системного исследования, описываемые Б. Ф. Ломовым, обуславливают появление в психологии субъекта деятельности или исследователя, который сможет изучать, измерять, оценивать и описывать результаты своей исследовательской деятельности. Фактически, необходимость проведения адекватного исследования напрямую будет зависеть от психических свойств самого исследователя. Такого рода обстоятельство требует введения в психологию принципа гомоцентризма, в котором центральное место будет занимать человек, как субъект деятельности (исследователь), и в тоже время, как объект исследования (исследуемый). Данный принцип уже введён в научный обиход украинским системологом, академиком А. Н. Малютой. В своих работах по системной методологии, он неоднократно обосновывал необходимость учёта принципа гомоцентризма не только в психологии, но и в любой другой деятельности, связанной с человеческим фактором [10, с. 49].

По мнению большинства психологов, наука подошла к той черте, когда математическими методами невозможно решить возникающие перед ними психологические и социальные задачи. Уровень сложности задач современности, требует системного подхода к уже существующей системной

методологии из разных областей знаний, что позволяет им говорить о качественно новом подходе к решению возникших проблем во всей психологической науке. Системный характер подходов к изучению психики, должен стать надежным ориентиром и разумным обобщением в изучении фактов, механизмов и закономерностей психологической жизни человека. По мнению учёных, новая методология, а соответственно, и теория, должны отвечать определенным требованиям, а главное – они должны быть системными, т.е. включать в себя наработки и достижения современных наук, связанных с конкретной научной проблематикой. Системная теория должна стать своеобразным переходным мостом от теоретико-методологических построений к конкретным психологическим исследованиям.

Анализ современных теоретических и эмпирических исследований в психологии показывает тот факт, что почти все научные работы по методологии в действительности, лишь похожи на методологические своим многословием, онаученным формализмом и красивыми оборотами фраз. Поэтому, проводимые эмпирические исследования трудно отнести к «истинной методологии» (методологии, построенной на универсальных закономерностях), так как они построены на давно существующих и вполне справедливо отброшенных двух противоположных методологемах. Одна из них - *спиритуалистическая* и чисто созерцательная. Она берет начало от В. Дильтея и ищет доказательства человеческой сущности с помощью интроспекции и отчётов о ней. Другая же, базируется на полностью естественной схеме эксперимента (В. Вундт), поэтому фактически, рассматривает личность как некое физически активного испытуемого, который лишь отвечает на естественные или искусственные стимулы-раздражители. Всё описанное в психологии существует и изучается отдельно друг от друга и, на сегодняшний день в психологии, нет ни одной научно обоснованной методологии, способной их системно объединить. Поэтому, современная психология не имеет единой и целостной концепции, а имеет разрозненные методологические части, которые тасуются огромным

числом научных деятелей, как кому угодно, о чём в 20-х годах прошлого столетия, в своей работе «Исторический смысл психологического кризиса» указывал Л. С. Выготский [11, с. 6 - 8].

Стоит упомянуть о том, что именно Выготский создал методологию, применение которой давало бы возможность получить и, главное, проинтерпретировать абсолютно новые, очень важные научные факты. Методология Выготского была нацелена на исследование самого факта существования чего-либо на уровне его динамики, т.е. «процесса в движении», что позволяет не только адекватно исследовать имеющийся факт, но и прежде всего исследовать его происхождение (прошлое) и возможности его дальнейшего развития (будущее), т.е. – изучить его историю [12, с. 41].

Из методологии Выготского можно выделить несколько основных системных положений.

1. Он видел анализ любого психического исключительно в рамках целостности, и чтобы стать ему научным и объективным исследовательским процессом, он сам должен быть целостностным [12, с. 41].

2. Анализ в психологии, как и в любой науке, должен не только описывать, но и находить объективно существующие детерминанты, факторы, источники, действия которых приводят к возникновению определенных явлений и определяют их дальнейшую судьбу.

3. Анализ не должен выходить за пределы психологии: он способен учитывать явления не психологической природы, имеющие отношение к предмету изучения, но не может замещать их, незаметно подменяя предмет.

Такое положение системной методологии, позволило дать научно-обоснованный вывод многим социологам, в том числе и известному американскому социологу и системологу Кеннету Бейли. В своей работе «Социология и новая теория систем: к теоретическому синтезу» он, в частности, дал собственную оценку сложившейся ситуации, возникшей в методологии того времени. Вывод Бейли о том, что сами методы описания систем сами должны быть системными, позволило ему сформулировать

основные требования к методу описания систем, ставшими отправной точкой для появления системных подходов следующего поколения.

Эта задача оказалась решаемой. И именно в Украине появилась первая и единственная междисциплинарная системная теория – «Инвариантное Моделирование» (теория ГДС), которая представляет собой системную методологию третьего поколения, базирующуюся на теории гиперкомплексных динамических систем. Она строится на нескольких основополагающих принципах: принципе системности, принципе системной реализации и принципе гомоцентризма. Выступая приемственницей существующих системных теорий, данная методология, также, существенно отличается от них по своей форме, и своему содержанию. К отмеченному ранее следует добавить и тот факт, что теория ГДС отвечает всем требованиям современной науки. Её междисциплинарный характер позволяет применять её в решении задач любого уровня сложности. Она разомкнута по форме и универсальна по сути. Её основные положения представлены системными инвариантами, приемлемыми для описания любых произвольных систем [13, с. 8].

СПИСОК ЛИТЕРАТУРЫ

1. Пиаже Ж. Характер объяснения в психологии и психофизиологический параллелизм // Фресс П., Пиаже Ж. Экспериментальная психология. Т. 2. М.: Прогресс, 1966. Вып. 2., с. 157 - 194.
2. Выготский Л. С. Собрание сочинений. М.: Педагогика, 1982. Т. 1., с. 284 - 296.
3. Брентано Ф. Избранные работы. М.: Дом интеллектуальной книги; Русское феноменологическое общество, 1996., - 176 с.
4. Buhler K. Die Krise der Psychologie. Jena: Fischer, 1927., p. 4.
5. Ланге Н. Н. Психический мир: Избранные психологические труды / Под ред. М. Г. Ярошевского. М.; Воронеж: НПО Модэк, 1996, - 69 с.
6. Шульц Д. П., Шульц С. Э. История современной психологии. СПб: Евразия, 1998, - 33 с.

7. Гараи Л., Кечке М. Еще один кризис в психологии! // Вопросы философии. N 4. 1997. с. 86 - 96.
8. Барабанщиков В. А. Системное исследование психики. Вестник РУДН, сер. Психология и педагогика № 1 (5), 2007.
9. Барабанщиков В. А. Системная организация и развитие психики // Психологический журнал. № 1. – Т. 24., 2003., с. 29 - 44.
10. Малюта А. Н. Инвариантное Моделирование: Курс лекций. Ч. 2: Введение в практику Инвариантного Моделирования. Лекции 11 - 20. – Киев: ЦГИ «Звезда Надежды», 2016. – 49 с.
11. Абульханова К. А. Российский менталитет // Человек. Власть. Общество: Материалы Азиатско-Тихоокеанского Международного конгресса психологов. 21 - 24 мая 1998 года. Хабаровск: Дальний Восток, 1998. с. 6 - 8.
12. Брушлинский А. В. Психология субъекта. М.: ИП РАН, СПб: Алетейя, 2003, - 41 с.
13. Малюта А. Н. Инвариантное Моделирование: Курс лекций, Часть 1: Введение в Инвариантное моделирование. Лекции 1-10.- Киев: ЦГИ «Звезда Надежды» 2016. – с. 8.

ОСОБЛИВОСТІ СТАВЛЕННЯ ДО ВЛАСНОЇ ЗОВНІШНОСТІ ЖІНОК ДОРΟΣЛОГО ВІКУ З РІЗНИМ РІВНЕМ ЖИТТЄСТІЙКОСТІ

Меднікова Ганна Ігорівна

к. психол. н., доцент

Білоконь Лариса Германівна,

магістрантка

Харківський національний педагогічний

університет імені Г. С. Сковороди

м. Харків, Україна

Вступ. У сучасному суспільстві спостерігається зростання значущості зовнішності та її впливу на регуляцію взаємин у різних сферах життя людини, що підвищує актуальність досліджень ставлення до зовнішності у дорослому віці, який характеризується пошуком людиною свого місця у світі, смислу життя, становленням справжнього авторства у визначенні й реалізації свого власного способу життя, свого саморозвитку [1].

Мета роботи: визначити особливості ставлення до зовнішності жінок дорослого віку з різним рівнем життєстійкості.

Матеріали та методи. У дослідженні брала участь 51 жінка. 25 жінок (49% вибірки) входять у віковий діапазон 20-40 років (жінки віку ранньої дорослості), а 26 жінок (51% вибірки) входять у віковий діапазон 40-60 років (жінки віку середньої дорослості).

Для визначення особливостей ставлення до зовнішності жінок використовувалися методики: «Опитувальник образу власного тіла» (О.А. Скугаревський і С. В. Сивуха), «Ставлення до свого зовнішнього вигляду: задоволеність, стурбованість» (В. О. Лабунська), «Оціночно-змістова інтерпретація зовнішнього вигляду» (В. О. Лабунська), «Вплив образу тіла на якість життя» (Т. Кеш, адаптація Л. Т. Баранської, С. С. Татаурової), «Ситуативна незадоволеність образом тіла» (Т. Кеш, адаптація Л. Т. Баранської, С. С. Татаурової).

Для діагностики життєстійкості жінок дорослого віку використовувався

«Тест життєстійкості» (Є. М. Осін, О. І. Рассказова). При статистичній обробці емпіричних даних використовувався Н-критерій Краскела-Уолліса.

Результати та обговорення. При порівнянні показників ставлення до зовнішності, отриманих за групами жінок раннього та середнього дорослого віку, суттєві відмінності виявлені тільки за показником самооцінки обличчя, який виявився суттєво вищим у жінок раннього дорослого віку. При цьому жінки раннього дорослого віку порівняно з жінками середнього дорослого віку не суттєво відрізняються за показниками задоволеності зовнішністю, стурбованості зовнішністю, виразності прагнення до вдосконалення зовнішності, самооцінки відповідності зовнішності віку, самооцінки відповідності зовнішності статусу, самооцінки тіла, самооцінка оформлення зовнішності, самооцінки виразної поведінки, відображеної зовнішності, ситуаційної незадоволеності зовнішністю, впливу зовнішності на якість життя.

Виходячи з того, що між групами жінок раннього і середнього дорослого віку практично не визначено відмінностей у ставленні до зовнішності, далі, при вивченні особливостей ставлення до зовнішності жінок із різним рівнем життєстійкості, ми вважали за можливе об'єднати жінок раннього і середнього дорослого віку в одну групу.

Життєстійкість визначається дослідниками як «інтегральна якість особистості, яка ґрунтується на активних життєвих установках, супроводжується здатністю до досягнення мети, забезпечує самодетермінацію та внутрішню збалансованість, сприяє розкриттю ресурсного потенціалу й постає провідною умовою повноцінного розвитку» [2, с. 188].

Вивчення життєстійкості за групою жінок дорослого віку показало, що низьким рівнем життєстійкості характеризується 25,49 % жінок даної вікової групи. Середній рівень життєстійкості визначено у 58,82 % жінок дорослого віку, а високий рівень – у 15,69 % жінок дорослого віку. При цьому за групою жінок раннього дорослого віку низьким рівнем життєстійкості характеризується 20% досліджуваних, середнім рівнем – 52% досліджуваних, високим рівнем – 28% досліджуваних. За групою жінок середнього дорослого

віку низьким рівнем життєстійкості характеризується 30,8% досліджуваних, середнім рівнем – 65,4% досліджуваних, високим рівнем – лише 3,8% досліджуваних.

Отже, результати дослідження життєстійкості показали її середній і високий рівень у 80% жінок віку ранньої дорослості і у 69,23% жінок віку середньої дорослості. Це говорить про те, що більшість жінок дорослого віку готові до подолання життєвих труднощів, до подолання базової тривоги в ситуаціях підвищеного емоційного напруження, здатні приймати усвідомлені рішення в ситуації невизначеності та необхідності вибору. При цьому слід зазначити, що жінки раннього дорослого віку характеризуються більш високою життєстійкістю порівняно з жінками середнього дорослого віку.

Суттєві відмінності ставлення до зовнішності жінок дорослого віку з різним рівнем життєстійкості визначені за показниками: задоволеності зовнішністю ($p < 0,05$), самооцінка тіла ($p < 0,05$), вплив зовнішності на якість життя ($p < 0,05$), ситуаційна незадоволеність зовнішністю ($p < 0,01$).

Найбільш низький показник задоволеності зовнішністю ($4,0 \pm 0,93$) отриманий за групою жінок дорослого віку з низьким рівнем життєстійкості, а найбільш високий ($4,83 \pm 1,09$) – за групою жінок із високим рівнем життєстійкості. За групою жінок із середнім рівнем життєстійкості показник відображеної зовнішності ($4,31 \pm 0,63$) займає проміжне положення між показниками, отриманими за двома іншими групами. Схожі результати отримані за такою складовою ставлення до зовнішності, як самооцінка тіла. Найбільш низька самооцінка тіла ($5,77 \pm 0,63$) характеризує жінок дорослого віку з низьким рівнем життєстійкості, а найбільш висока самооцінка тіла ($7,87 \pm 0,61$) – жінок із високим рівнем життєстійкості. За групою жінок із середнім рівнем життєстійкості показник самооцінки тіла ($7,13 \pm 0,39$) виявився проміжним між показниками, отриманими за двома іншими групами. Ситуаційна незадоволеність зовнішністю виявилася найвищою ($1,99 \pm 1,15$) у жінок із низьким рівнем життєстійкості, найнижчою ($0,81 \pm 0,23$) - у жінок із високим рівнем життєстійкості. За групою жінок із середнім рівнем

життєстійкості показник ситуативної незадоволеності зовнішністю ($1,28 \pm 0,71$) займає проміжне положення між показниками, отриманими за двома іншими групами. Аналіз результатів дослідження впливу зовнішності на якість життя показав, що найбільша залежність самооцінки від задоволеності власною зовнішністю, більша схильність слідувати культурно нав'язаним стандартам краси характеризує жінок із низьким рівнем життєстійкості. Найменшою мірою дані тенденції виражені по групі жінок із середнім рівнем життєстійкості, а результати, отримані за групою жінок із високим рівнем життєстійкості, займають проміжне положення між результатами інших двох груп.

Висновки. Суттєві відмінності ставлення до зовнішності жінок дорослого віку з різним рівнем життєстійкості визначені за показниками задоволеності зовнішністю, самооцінки тіла, впливу зовнішності на якість життя, ситуаційної незадоволеності зовнішністю. Найбільш низька задоволеність зовнішністю, самооцінка тіла, найбільш виразна схильність слідувати культурно нав'язаним стандартам краси характеризує жінок із низьким рівнем життєстійкості. Найбільш висока задоволеність зовнішністю, самооцінка тіла, найменш виразна схильність переживати незадоволеність власною зовнішністю в контексті певних життєвих ситуацій характеризує дорослих жінок із високим рівнем життєстійкості. Найменша схильність додержуватися культурно нав'язаних стандартів краси та водночас найбільшою впевненістю, що їх зовнішність здатна впливати на різні сфери життєдіяльності характеризує жінок із середнім рівнем життєстійкості.

ЛІТЕРАТУРА

1. Дзюба Т. М., Коваленко О. Г. Психологія дорослості з основами геронтопсихології / за ред. В. Ф. Моргуна. К.: Видавничий Дім «Слово», 2013. 264 с.
2. Предко В. В. Психологічне значення життєстійкості задля ефективного розвитку підлітка в умовах освітнього середовища. *Габітус*. 2020. Вип. 19. С. 185–189.

ЗВ'ЯЗОК ІНТЕЛЕКТУАЛЬНОГО РОЗВИТКУ З ТРИВОЖНІСТЮ В МОЛОДШОМУ ШКІЛЬНОМУ ВІЦІ

Нестеренко Маргарита Олексіївна,

к.психол.н., доцент

Панченко Наталя Олексіївна,

магістр,

Харківський національний педагогічний університет

імені Г. С. Сковороди

м. Харків, Україна

Анотація. У статті розглядається проблема зв'язку інтелектуального розвитку з проявами тривожності у молодшому шкільному віці та визначається наявність протиріччя у даних психологічних досліджень науковців. Представлено результати емпіричного дослідження особливостей інтелектуального розвитку молодших школярів із різним характером тривожності. Доведено наявність зворотного зв'язку між показниками тривожності та інтелекту в молодшому шкільному віці.

Ключові слова: інтелект, вербальний інтелект, невербальний інтелект, тривожність, шкільна тривожність, молодший шкільний вік.

Проблему інтелектуального розвитку та його зв'язку з виявами емоційної сфери, зокрема тривожності, досліджували багато науковців, але до сьогодні вона є далекою від вирішення. У результатах психологічних дослідженнях зв'язку інтелекту та тривожності спостерігаються протиріччя. В. Ф. Боснюк [1], Т. А. Зайцева [3], О. В. Казаннікова [2], І. О. Корнієнко [3] і ін. довели зв'язок між високою тривожністю та зниженням інтелекту, в інших дослідженнях не було виявлено залежності інтелекту від тривожності особистості (Р. Кеттелл і ін.). Оскільки інтелектуальна та емоційна сфери утворюють єдність, відображаючи інформаційний та енергетичний аспекти психічної діяльності особистості, а для нормального розвитку інтелекту необхідна збалансованість

емоційного стану, то дослідження даної проблеми є актуальними. Причому питання особливостей впливу тривожності на інтелектуальний розвиток особистості особливо гостро постають щодо молодшого шкільного віку, у якому відбувається інтелектуалізація всіх психічних функцій, інтенсивний розвиток складових інтелекту, таких як пізнавальні процеси, теоретичне мислення, мова, уява, здатність вирішувати завдання, рівень навченості та засвоєння інформації тощо. Відповідно початкова школа, соціальна ситуація розвитку дитини безпосередньо впливають на подальший розвиток інтелектуального потенціалу особистості (О. К. Дусавицький [за 4], С. Д. Максименко [5], О. В. Казаннікова [2], R. M. Shetty [6] і ін.). У зв'язку з цим актуальним стає дослідження зв'язку між рівнями тривожності та розвитком інтелекту у молодших школярів.

Метою нашого дослідження було визначити особливості інтелекту молодших школярів із різними проявами тривожності.

У емпіричному дослідженні прийняли участь 54 учня початкової школи, третіх класів Софіївсько-Борщагівського ліцею Бучанського району Київської області, які після пілотажного дослідження характеру різних проявів тривожності були розподілені на 2 групи: 1 група, яка тримала назву деконструктивної (20 осіб) – молодші школярі з підвищеною тривожністю, 2 група (конструктивна, 34 особи) – з нормативною тривожністю. Для визначення особливостей співвідношення між рівнем тривожності та інтелектом учнів молодшого шкільного віку були застосовані психодіагностичні методики: Тест на тривожність «Обери обличчя» Р. Теммла, М. Дорка, В. Амена; Тест шкільної тривожності» А. Філіпса; «Шкала виміру інтелекту» Д. Векслера (WISC-R для дітей); «Кольорові прогресивні матриці» Дж. Равена. В дослідження було використано статистичні методи математичної статистики й аналізу даних: кореляційний аналіз, U-критерій Манна-Вітні.

У ході емпіричного дослідження шкільної тривожності було виявлено, що серед шкільних ситуацій навчального процесу, що породжують тривожність у молодших школярів третіх класів домінують: страх самовираження (високий

рівень у 46,3%), страх не відповідати очікуванням оточуючих (високий рівень у 42,6%), низький фізіологічний опір стресу (високий рівень у 38,9%) та страх перевірки знань (високий рівень у 40,7%). Проте, перебувають на низькому рівні показники переживання соціального стресу (у 31,5%), фрустрації досягнення успіху (у 33,5%).

Кількісний і якісний аналіз даних отриманих за допомогою тесту на тривожність «Обери обличчя» Р.Теммла, М. Дорка, В. Амена засвідчив, що у молодшому шкільному віці підвищується тривожність у дитини при порушенні дитячо-батьківських стосунків, зокрема більшість молодших школярів (54,6%) відчувають недолік уваги з боку батьків, які часто зосереджені лише на навчанні дитини, постійно порівнюють її успіхи з успіхами інших, контролюють. Проте, молодші школярі впевнено відчувають себе серед однолітків, які позитивно сприймають і ставляться до них. Отже, наприкінці навчання в початковій школі молодші школярі відчувають тривогу, пов'язану з ставленням батьків до них, із ситуаціями перевірки знань, оцінюванням, неможливості самовираження у школі. У значної кількості учнів спостерігається низький фізіологічний опір стресу (49,4%).

Молодші школярі з високо вираженою тривожністю мають нижчі показники загального, вербального інтелекту порівняно з однолітками з конструктивною тривожністю (див. таблицю 1). Оскільки вербальний інтелект показує особливості вербально-логічної форми загального інтелекту, то отримані результати можуть свідчити про відставання у розвитку властивостей уваги, пам'яті, вміння тривожних молодших школярів робити логічні узагальнення, класифікувати, висновки. Окрім того, високі показники низького вербального інтелекту у тривожних молодших школярів можуть вказувати на те, що вони орієнтуються на нестійкі ознаки предметів, конкретні операції не поєднуються в системи, не формуються поняття числа, уявлення про причинно-наслідкові зв'язки.

Молодших школярів із нормативною тривожністю наприкінці навчання в початковій школі характеризує розвиток теоретичного мислення, довільної та

опосередкованої пам'яті, уваги, учні стають спроможними розуміти прочитане, абстрагуватися від конкретного, наглядного матеріалу, свідомо запам'ятовувати новий матеріал, вирішувати проблеми.

Таблиця 1

Особливості загального, вербального та невербального інтелекту у молодших школярів за методикою Д. Векслера (у %)

Показники	Групи молодших школярів	Види інтелекту (методика Д. Векслера)		
		Загальний	Вербальний	Невербальний
Високий рівень	ГДТ	10	5	15
	ГНТ	17,6	23,5	11,7
Гарна норма	ГДТ	20	15	25
	ГНТ	23,5	26,5	20,6
Середній рівень	ГДТ	45	45	45
	ГНТ	44,2	41,2	47,1
Погана норма	ГДТ	25	35	15
	ГНТ	14,7	8,8	20,6
Середнє значення (заг.)	ГДТ	99,7+15,2	91,6+12,1	107,8+16,9
	ГНТ	105,4+17,3	109,3+15,5	101,5+13,4
р		,002	,000	,050

Показники невербального інтелекту високого рівня (11,7% і 15%), «гарної норми» (20,6% і 25%) вищі у групі молодших школярів із вираженою тривожністю. Проте більш високі показники невербального інтелекту «погана норма» (20,6 і 15%) у групі нетривожних дітей. За групами молодших школярів із вираженою тривожністю не визначено відмінностей у показниках «середнього рівня» (47,1% і 45%). На думку Д. Векслера, невербальний інтелект залежить від психофізіологічних особливостей роботи головного мозку, визначається спадковістю і є генетично найбільш ранньою стадією розвитку мислення. Вкажемо, що результати дослідження невербального інтелекту отримані за допомогою тесту Дж. Равена підтвердили дані за методикою Д. Векслера.

У структурі інтелекту тривожних дітей переважає невербальний інтелект над вербальним, що свідчить про здатність оперувати предметами, їхніми

образами, зображеннями, адекватно сприймати та розуміти події дійсності, до візуального синтезу. При цьому показники загального, вербального і невербального інтелекту мають нижчі показники у дітей із високо вираженою тривожністю порівняно з однолітками з нормативною тривожністю.

Таким чином, можна стверджувати, що найвищі показники інтелекту мають молодші школярі з конструктивним рівнем тривожності. У структурі інтелекту у них переважає показник вербального інтелекту, тоді як у молодших школярів із вираженою тривожністю – показник невербального інтелекту. Отримані дані в цілому узгоджуються з результатами досліджень О.В. Казаннікової [2, с. 9], І.О. Корнієнко, Т.А. Зайцевої [3, с. 341-342], які свідчать про переважання показників невербального інтелекту у тривожних молодших школярів.

Результати кореляційного аналізу підтвердили наявність оберненої залежності між показниками тривожності, що пов'язана з порушенням дитячо-батьківських стосунків та рівнем загального, вербального і невербального інтелекту. Так, при підвищенні показника тривожності зменшується коефіцієнт загального, вербального та невербального інтелекту в молодшому шкільному віці, а при зниженні тривожності підвищується коефіцієнт загального, вербального та невербального інтелекту.

При підвищенні показника загальної шкільної тривожності у молодших школярів обох груп внаслідок соціальної ситуації, страху оцінювання, страху не відповідати соціальним очікуванням і самовираження зменшується показник загального інтелекту ($p \leq 0,05$), вербального ($p \leq 0,001$), невербального інтелекту ($p \leq 0,001$) та, навпаки, при зменшенні тривожності підвищується коефіцієнт загального, вербального та невербального інтелекту.

Отже, тривожність, пов'язана з порушенням дитячо-батьківських стосунків, батьківським ставленням до дитини, батьківськими очікуваннями, різними формами шкільного життя й організації навчальної діяльності, переживаннями страху, тривоги через шкільні ситуації оцінювання, самовираження, може здійснювати деструктивний вплив на інтелектуальний

розвиток дитини молодшого шкільного віку. Відповідно значущою умовою оптимізації процесу інтелектуального розвитку молодших школярів є подолання негативного впливу тривожності.

СПИСОК ЛІТЕРАТУРИ

1. Боснюк В.Ф. Взаємодія інтелектуального та емоційного компонентів особистості. Вісник Харківського національного педагогічного університету імені Г.С. Сковороди. Серія Психологія. Вип. 44(2). 2012. С.21-28.
2. Казаннікова О.В. Особливості інтелектуального розвитку тривожних дітей 6-8 річного віку : автореф. дис. на здоб. канд. псих. наук: спец. 19.00.07 «Педагогічна та вікова психологія». Київ, 2008. 19 с.
3. Корнієнко І.О., Зайцева Т.А. Зв'язок між показниками інтелекту та підвищеною тривожністю школяра. Науковий вісник Мукачівського державного університету. Серія «Педагогіка і психологія». 2019. Вип. 1(9). С.238-242.
4. Кузнецов М.А., Бабарикіна І.В. Шкільні страхи: види, умови прояву та шляхи подолання: монографія. Харків: ХНПУ, 2012. 227 с.
5. Максименко С.Д. Розвиток психіки в онтогенезі: у 2 т. К.: Форум, 2002. Т. 1. 319 с.
6. Shetty R.M. Role of Intelligence Quotient (IQ) on anxiety and behavior in children with hearing and speech impairment. Spec Care Dentist. 2018. No. 38 (1). P. 13–18.

КОМАНДНА РОБОТА ЯК ОСНОВНИЙ ФАКТОР ФОРМУВАННЯ SOFT SKILLS

Омельченко Галина Юрїївна

к.е.н., доцент

Державний біотехнологічний університет

м. Харків, Україна

Анотація. У роботі розглядаються роль командної роботи для розвитку глобальних навичок при формуванні загальних компетенцій, розкрито поняття soft skills, проаналізовано переваги та недоліки командної роботи, розкрито основні принципи командної роботи та основні особливості командної діяльності.

Ключові слова: командна робота, конкурентоспроможність, soft skills, м'які навички, глобальні навички, загальна компетентність.

Успішні люди сьогодні повинні йти в ногу з часом, а це базується на постійному самовдосконаленні та саморозвитку. Роботодавці тепер звертають увагу на soft skills (м'які навички) потенційних працівників, оцінюючи пропозиції про роботу.

У країнах ЄС soft skills визначають як набір навичок, які можна переносити з однієї професії на іншу та використовувати в різних видах діяльності. М'які навички не є специфічними для певної професії, це особисті якості та навички, які дозволяють людям ефективно взаємодіяти з іншими людьми, працювати та досягати успіху в майбутній кар'єрі та різних сферах життя. М'які навички важливі не менше, ніж технічні знання і професійні навички, бо вони допомагають нам покращити комунікацію, будувати успішні стосунки, здійснювати ефективне управління, розв'язувати конфлікти, сприяють кар'єрному росту [1].

М'які навички здобути складніше, а нинішня ситуація ставить нові

виклики. У воєнний час виникає потреба у швидкому та адекватному реагуванні на виклики та ризики, негайному прийнятті рішень та відповідальності за команду.

Українці мають бути готовими до будь-яких викликів, зважаючи на невизначене майбутнє та військові дії з боку сусідньої країни. Конкурентоспроможність цілої країни та окремих галузей залежить насамперед від набору компетентностей персоналу, які формуються під час професійної підготовки майбутніх фахівців. Однак сьогодні лише добре розвинених професійних навичок недостатньо для забезпечення конкурентоспроможності особистості на ринку праці. Поряд з ними все більшого значення набувають так звані глобальні навички або загальні компетенції, такі як вміння працювати в команді, комунікація та співробітництво, креативність та критичне мислення, міжкультурна компетентність, емоційний інтелект, цифрова грамотність. Сьогодні роботодавці хочуть бачити в своїх командах психологічно стійких працівників. Іншими словами, їм потрібні працівники, які можуть добре виконувати свою роботу, виступати оплотом для нестабільних колег і гарантією клієнтам, що б не відбувалося за межами організації.

До найважливіших методів розвитку навичок «Soft skills» варто віднести: командну роботу; самонавчання; time-management; менторство; коучинг; тренінги; кейс-методи; дуальну освіту; адвокацію; аналіз інформаційних джерел та великих обсягів інформації тощо.

Згідно з класичним визначенням, компетенції загалом і наскрізні компетенції зокрема - це здібності, які розвиваються впродовж тривалого часу. Компетенції важко визначити, продемонструвати, протестувати та оцінити. Однак, коли компетенції сформовані, люди будуть діяти автоматично, не замислюючись над тим, що робити і як це робити. Це стосується всіх сфер діяльності і може бути реалізовано на будь-якому етапі розвитку та відносин у команді.

Далі приділемо увагу саме такій компетенції як командна робота. Вміння працювати в команді - це навичка, яка не змінює рангу у воєнний час. Більшість

роботодавців цінують цю навичку як у мирний, так і у воєнний час. Злагоджена командна робота це ключ до успішної роботи, за визначенням менеджерів. Якщо в команді є здорові стосунки і хороша взаємодія між працівниками, компанія може функціонувати незалежно від умов або формальності роботи.

Перевагами командної роботи є сумісність членів команди, здатність переходити від однієї командної ролі до іншої та можливість брати участь у виконанні різноманітних завдань за підтримки зацікавлених колег.

Командна робота, як вже зазначалося, є одним з ключових елементів успіху в сучасному бізнесі. У більшості організацій, незалежно від розміру чи галузі, команда (саме команда, а не просто група людей, яку керівництво називає командою) має бути основною одиницею продуктивності. Іншими словами, щоб здобувачі розвинули вміння працювати в команді в бізнесі чи в будь-якій іншій сфері, їх потрібно вчити працювати в команді в академічних групах та аудиторіях на виконання конкретних завдань.

Розглянемо деякі з основних принципів командної роботи, що використовуються в будь-яких сферах, а саме:

- команди завжди будуть більш продуктивними, ніж робочі групи, якщо їх правильно організувати та підтримувати;
- щоб бути справжньою командою, групі потрібно кидати виклик при виконанні завдань і роботі над проектами;
- високоефективні команди потребують чітких і конкретних цілей, які відрізняються від загальних цілей організації.
- успіх команди залежить від правильного поєднання навичок, а не особистостей;
- команди повинні бути дисциплінованими та організованими для досягнення результатів;
- успіх команди забезпечується обміном досвідом і поведінкою, а також регулярною і чіткою комунікацією;
- команди проходять природний життєвий цикл від групи людей до високоефективної федерації, члени якої піклуються один про одного.

Командна робота має свої переваги та недоліки. Зазначимо основні з них.

Переваги командної роботи:

- формування впевненості в собі за рахунок отримання підтримки та позитивної

оцінки з боку інших учасників команди, значущості отриманого результату командної роботи, що посилює активну участь здобувачів у навчальному процесі;

- підготовка здобувачів до подальшої професійної діяльності, оскільки сфера транспортної логістики, туристичного бізнесу та інших галузей базується на колективній роботі співробітників, їх умінні розв'язувати складні завдання, досягати компромісу, враховуючи інтереси клієнтів, компанії та колективу;

- розвиток сприятливого навчального середовища підтримки й розуміння, посилення продуктивності учасників команди, отримання ефекту синергії при створенні реальної команди;

- об'єднання людей з різними знаннями, навичками та точками зору, з різним рівнем іншомовної компетентності, що дозволяє реалізувати процес взаємонавчання природнім шляхом;

- пошук та знаходження творчих та інноваційних рішень складної проблеми в разі ефективної організації командної роботи;

- заохочення здобувачів оскаржувати припущення, наводити вагомі аргументи з пошуком прикладів та статистичних даних, відстоювати свою точку зору, критично мислити, прислухатися один до одного;

- можливість виконувати різні ролі в команді, опрацьовуючи різні завдання, з метою визначення найбільш комфортних ролей для себе та подальшого застосування їх у професійній діяльності, для самопізнання та самоактуалізації;

- розвиток професійних та глобальних навичок, таких як управління проектами, самоменеджмент, вирішення проблем, навички вирішення конфліктів та ведення переговорів, комунікативних навичок, критичного мислення та креативності, лідерства, соціальної відповідальності;

Серед недоліків командної роботи можемо виділити:

- при відсутності хорошого лідера важко змусити команду навчитися правильному способу мислення та спільної роботи;
- труднощі у створенні правильної робочої атмосфери в команді та організації робочих процесів;
- потрібен час, щоб члени команди організувалися і почали працювати разом;
- може виникнути конфлікт, коли в команді є двоє або більше людей, якщо робота погано організована, або всі члени команди не можуть зробити рівний внесок в успіх процесу;
- командна робота сприяє "видимості" робочого процесу, коли з одного боку, відповідальність можна перекласти на інших членів команди а з іншого боку, деякі члени команди беруть на себе більше відповідальності, ніж очікувалося [2].

Аналізуючи недоліки групової роботи, викладачі можуть передбачити та мінімізувати негативні аспекти в такий спосіб прогнозування та мінімізації негативних аспектів шляхом організації групової роботи, приділяючи особливу увагу проблемним ситуаціям та адаптуючи свій підхід до визначення групової роботи.

Враховуйте також недоліки командної роботи необхідно враховувати той факт, що кожен здобувач може бути членом кількох команд одночасно. Це стосується, наприклад, підгруп з іноземної мови, тимчасових груп командної роботи тощо. Така ситуація створює потенційний конфлікт інтересів і може ускладнити навчання, оскільки здобувачі перебувають у групах на різних стадіях розвитку. Це ускладнює процес навчання і може вплинути на кінцеві результати, практичні аспекти розвитку інших навичок. На практиці одним із головних завдань викладачів у розвитку навичок командної роботи є створення продуктивних команд навчальних підгруп, які є більш ефективними, коли працюють у спеціальних командах і менш схильні до недоліків командної роботи.

Розглянемо основні особливості командної діяльності. Першою зі специфічних характеристик діяльності у команді є її консолідована спільність. Це базова відмінність команди від інших груп – необхідність не лише займатись однаковою діяльністю, а ще й такою, що вимагає консолідації, поєднання усіх можливих і необхідних ресурсів, злиття в одне ціле знань, умінь, емоцій, прагнень, мрій, дій. Вирішення спільної задачі – друга ознака команди. Розробка певного продукту, творення та впровадження і є тією задачею, без якої втрачається сенс спільної консолідованої праці. Команда не може існувати без задачі, вирішено одну – ставиться інша. Можливості особистісного зростання, третя особливість команди, усіляко підтримуються та стимулюються у команді.

І справа не лише у фаховому розвитку, нових знань чи вміннях; йдеться про зміни, які підвищують загальну якість життя, наповнюють його новими смислами, прагненнями, захопленнями, стосунками. Психологічний комфорт особливість міжособистісних взаємин у команді. Йдеться про відсутність такої собі «подвійності»: пліток, обмовин, критики «поза очі», приховування справжнього ставлення один до одного тощо [3].

Враховуючи, що застосування командної роботи в освіті сприяє розвитку глобальних компетенцій, мотивує здобувачів вищих навчальних закладів до участі у професійних обмінах в умовах, максимально наближених до реальності, і в подальшому підвищує їхню конкурентоспроможність на ринку праці, чітке планування та виховання в освітньому процесі потрібно впроваджувати поетапно.

Щодо низки питань, пов'язаних з ефективним впровадженням командної роботи при вивченні освітнього компоненту, таких як методи згуртування колективу, оцінка командної роботи та її вплив на формування комунікативних навичок, а також визначення найбільш ефективних інтерактивних методів навчання командній роботі в контексті професійної підготовки в конкретних галузях знань, то вони потребують подальших досліджень.

СПИСОК ЛІТЕРАТУРИ

1. Parsons T. Definition: Soft skills. URL: <https://searchcio.techtarget.com/definition/soft-skills> .
2. Які soft skills хочуть бачити роботодавці у співробітниках під час війни. URL:<https://investory.news/yaki-soft-skills-xochut-bachiti-robotodavci-u-spivrobotnikax-pid-chas-vijni/>
3. Горбунова В. В. Психологія командотворення: Ціннісно-рольовий підхід до формування та розвитку команд : монографія. –Житомир : Вид-во ЖДУ ім. І. Франка, 2014. – 380 с., іл. ISBN 978-966-485-162-3

РОЗВИТОК ТВОРЧОСТІ У ЮНАЦЬКОМУ ВІЦІ МЕТОДАМИ З ЦИФРОВОГО МИСТЕЦТВА ТА ГРАФІКИ

Поджинська Ольга Олегівна

Кандидат психологічних наук,
доцент кафедри психології

Відкритий міжнародний університет
розвитку людини «Україна» м. Київ

Шкулій Данило Олександрович

2-й курс, магістр спеціальність «Психологія»

Відкритий міжнародний університет
розвитку людини «Україна», м. Київ

Анотація: мета публікації дослідити вплив методів цифрового мистецтва та графіки на рівень розвитку творчості юнаків.

Ключові слова: творчість, юнацький вік, розвиток, тренінг, мистецтво.

На сьогодні існує багато різноманітних методів та способів розвитку творчості починаючи з простих нотувань своїх ідей закінчуючи постійним переглядом та аналізом робіт інших митців та мистецької літератури. Також не варто забувати, що мистецтво для людей юнацького віку, в цілому, є способом самоствердження та самовираження, вони діляться своїми роботами за допомогою зображення (цифрового чи фізичного), музики, творами поезії та прози для пошуку своїх однодумців, а після повномасштабного вторгнення росії – це вияв та просування української культури в соціальних мережах, пропагування, що українська культура цінна та унікальна [1, с. 13-15].

Відповідно до мети, актуальним на нашу думку, є розробка тренінгової програми спрямованої на підвищення рівня творчості серед людей юнацького віку. Тренінгова програма включає наступні вправи: візуалізація результатів, мотивація обмеженнями, тест Струпа, вправи: «Незвичне життя речей», «Генератор маячні», «Семіотичний блендер», чарівна паличка, проміжна ланка. У дослідженні взяло участь 15 юнаків, яким було запропоновано пройти до та

після тренінгу методику Торренса, яка складається з трьох частин: у першій частині досліджуваним треба намалювати малюнок на заготовленому аркуші з порожнім овалом; у другій частині треба домалювати десять не закінчених малюнків; у третій частині зробити малюнок або малюнки на паралельних вертикальних паличках та підписати їх. Досліджуваним дозволено використовувати будь-які творчі інструменти: олівці, ручки, маркери, пастель тощо. Єдине обмеження є у часі – на кожен малюнок дається по 10 хвилин.

Результати досліджуваних оцінюються за чотирьома критеріями: гнучкість, швидкість, оригінальність та складність. *Гнучкість* охарактеризує кількість тематик, які продукує досліджуваний, чим більша тематика, наприклад абстракція, люди, природа, флора, фауна тощо ти більше балів нараховується у цьому критерії. *Швидкість* визначається за загальною кількістю малюнків присутніх на аркуші, чим більша їхня кількість – тим більше балів нараховується. *Оригінальність* визначається за унікальністю виконаної роботи та відходженням від загально прийнятих та уставлених образів, тобто чим нестандартніший малюнок було зроблено тим більше балів нараховується, наприклад у першій частині, де дано пустий овал зобразити його у вигляді плоскої землі, щщо тримається на черепахи. *Розробленість* визначається за кількістю деталей на малюнку чи наявності в ньому сюжетної складової, чим більше різних елементів – тим більше балів нараховується.

Вправа візуалізації результатів полягає в тому, що більшість людей, які хочуть або вже займаються творчістю стикаються з тим, що вони не бачать результат чи фінал їхньої роботи, через це виникає страх того, що у них вийде не те що вони хочуть чи планували, тому їм варто візуалізувати свій результат через перегляд коротких відео (наприклад спідпейнти (від англ. Speedpaint) - огляд теоретичного матеріалу та почергова розбудова кроків власних дій).

Вправа мотивації обмеженнями був створений французьким письменником та кінорежисером Жоржом Переком. Він рекомендував тодішнім письменникам написати хоча б один абзац використовуючи слова без

літери «е». Таким чином Ж. Перек урізноманітнив їх звичний вид діяльності: запропонував не просто складати нові рядки, а писати текст з нестандартним підходом (тим самим врятував їх від вибору – робити або не робити, рішення про написання вже було прийнято, і втілення ідеї не змушувало себе довго чекати). Деяким людям краще працюється в чітко встановлених рамках: є орієнтири (коли зрозуміло, від чого відштовхуватися, легше сконцентруватися на самому виконанні), з ними легше встановити приблизний план роботи, включається ефект дисципліни (як в школі: о дев'ятій – перший урок, о другій годині – останній).

Тест Струпа досліджуваним надається два набори кольорових слів, де у першому наборі назва кольору та колір самого слова співпадають, а у другому - ні. Даний тест спрямований на розвиток гнучкості творчого мислення [3].

Вправа «Незвичне життя речей» полягає у приписуванні непритаманних та незвичних особливостей речам, які концептуально та за задумкою не мають таких властивостей.

Вправа «Генератор маячні» пропонує нотування чи записування всіх ідей які приходять за певний період часу: якість, тематика, доцільність чи складність немає значення – важлива лише кількість ідей, які згодом можуть бути повторно переглянуті на наявність вартих для подальшого розвитку.

Вправа «Семіотичний блендер» базується на явищі семіозису – вмінні генерувати поняття та асоціювати речі. На практиці застосовується у поєднанні двох чи більше різних понять в одне, у випадку творчості, зокрема в живописі -поєднанні двох чи більше образів, предметів, умов тощо. Для прикладу, перед юнаками було представлено такий набір слів: спортивне змагання, спартанці, магія, самурай, ніндзя, пограбування, пост-апокаліпсис та кулінарія, вони з даного списку викинули слова «ніндзя» та «спартанець» так як вони по суті були схожі до поняття «самурай», тобто історичний підвид воїна. У результаті вони отримали такі пари понять для розвитку ідей чи образів: пост-апокаліптичне спортивне змагання; магічний самурай та кулінарне

пограбування [4, с. 10-14].

Вправа чарівна паличка є простою та полягає у наданні предмету інших властивостей, наприклад: перетворення гусака на дракона зі збереженням самого образу гусака, при таких умовах розвивається гнучкість творчості. Яскравим прикладом у кіномистецтві є прибулець з фантастичного фільму Рідлі Скотта «Чужий», де образ інопланетянина створено із звичайної земної мурени, через особливості анатомії щелепи даної риби.

Вправа проміжна ланка допоможе розвинути такі якості творчості як аналіз та гнучкість, шляхом створення чогось нового на основі уже відомого, даний метод пропонує створити третє, що буде проміжною ланкою між першим та другим.

Результати ефективності тренінгової роботи з використанням даних вправ та методикою Торренса до та після тренінгу наведено нижче у таблиці 1.

Таблиця 1.

Результати дослідження за допомогою методики Торренса за кожним критерієм до та після тренінгу

Кількість балів	До проходження тренінгу				Після участі у тренінгу			
	Гнучкість	Швидкість	Оригінальність	Складність	Гнучкість	Швидкість	Оригінальність	Складність
30 і вище	1,3	1,6	2,3	2	2,3	3,6	3	2,6
15-30 балів	8	5,7	9,3	7	9	8,3	9,6	8,3
до 15	5,3	5,6	3	6	2,6	3,6	2	4

З отриманих результатів відзначимо, що після участі у тренінгу кількість робіт з високими та середніми балами за шкалами «гнучкість», «швидкість» та «оригінальність» загалом виросла на 80%, це свідчить, що досліджувані по завершенню методики після тренінгу зобразили більшу кількість малюнків та більшу кількість тематик тих малюнків та вкладали туди щось, що притаманне саме їм. Самі досліджувані відмітили своєрідний «потік» образів та ідей.

Щодо критерія «швидкість» ми спостерігаємо збільшення кількості робіт з високим балом на 50%, збільшення кількості робіт з середніми балами на 45% та зменшення кількості малюнків з низькою кількістю балів на 40%.

Досліджувані відзначали, що вони почали швидше генерувати ідеї, навіть не зважаючи на те, що значна кількість тих ідей не була втілена у життя.

Щодо критерія «оригінальність» кількість робіт з високим балом збільшилась на 30%, а роботи, що набрали середню кількість балів збільшилася лише на 5%. Малюнки, що набрали низьку кількість балів знизилася на третину. Досліджувані стверджують, що вони після тренінгу почали створювати власні стилі, компілюючи деталі з інших відомих їм.

Критерій «складність» характеризується збільшенням балів за роботу на третину, малюнки, що набрали середню кількість балів збільшилася на 20%, тоді коли малюнки, що набрали низьку кількість балів зменшились на третину в порівнянні з минулим проходженням методики до тренінгу.

За допомогою r -кореляції Пірсона ми спостерігали статистичні зміни у результатах проходження методики Торренса до та після участі у тренінгу. Результати представлені у таблиці 2.

Таблиця 2.

Показники дослідження кореляції креативності до та після проведення тренінгу

Показники креативності	Кореляція результатів	
Гнучкість	0,83	Позитивно висока
Швидкість	0,56	Позитивно середня
Оригінальність	0,98	Позитивно висока
Складність	0,81	Позитивно висока

З описаних вище результатів спостерігаємо позитивно високу кореляцію у результатах методики за критеріями «гнучкість», «оригінальність» та «складність», також є помітні зміни в показнику «швидкість». Таким чином розроблена нами тренінгова програма працює та є одним з ефективних способів розвитку рівня творчості людей юнацького віку.

СПИСОК ЛІТЕРАТУРИ

1. Музика О. Л. Здібності, творчість, обдарованість: теорія, методика, результати досліджень / За ред. В. О. Моляко, О. Л. Музики. Житомир: Вид-во Рута, 2006. 320 с.

2. Одна з пісень ONUKA стала саундтреком нової японської відеогри.
URL: https://lux.fm/odna-z-pisen-onuka-stala-saundtrekom-novoyi-yaponskoyi-videogri_n138142
3. STUDIES OF INTERFERENCE IN SERIAL VERBAL REACTIONS J. Ridley Stroop (1935) URL: <https://web.archive.org/web/20120530061311/http://psychclassics.yorku.ca/Stroop/>
4. Гридчина В. В. Семіотичні методи дослідження візуальної інформації в науці про соціальні комунікації: автореф. дис. ... канд. наук з соц. комінкацій: 27.00.01. Київ, 2013. 20 с.

МАТЕМАТИЧНЕ МОДЕЛЮВАННЯ СТАНУ КУЛЬТУРНОГО ПРОСТОРУ

Пріснякова Людмила Макарівна

Доктор психології, професор, кафедра психології
Дніпровський гуманітарний університет, Україна

Анотація. Останнім часом усе більша увага приділяється напрямкові, названому "детерміністським", що ставить собі метою будувати математичні моделі елементарних психологічних процесів і проводити експериментальні дослідження для перевірки цих моделей. Лавиноподібне зростання переважно емпіричного матеріалу, що узагальнюється в основному умоглядними теоріями, обмежує подальший ефективний розвиток наукових вишукування у цій області.

Тому ми будемо в основному зупинятися на напрямку, що відкриває на наш погляд значні перспективи в більш успішному дослідженні різних психологічних процесів. Розділяючи холістичну позицію, ми при складанні комплексних моделей стану суспільства з урахуванням трансформації індивідуальних властивостей особистості опиралися на так зване "м'яке моделювання", у якому моделі будуються, опираючись не на строгі, у першу чергу, кількісні закони, а на якісні закономірності, тенденції розвитку модельованих систем, правдоподібні гіпотези. Методичною основою складання запропонованих моделей було припущення, що детальне пророблення й моделювання окремих підсистем досліджуваної системи, а потім об'єднання цих частин у єдину модель далеко не завжди приводять до задовільного результату, тому що буває значно важливіше побудувати більш просту базову модель і навіть дуже просту, але таку, що відображає ключові механізми досліджуваного явища, і тільки потім, з'ясувавши всі її особливості, ускладнювати її, додаючи докладний опис досліджуваних закономірностей.

Ключові слова: Духовний світ, нормований потенціал прогресу, темп творчості, феномен моральності.

По оцінках Т. Годена до 2020 р. відбудеться зміна *інформаційної цивілізації* на інтелектуальну у вигляді *суспільства "розвитку здібностей"*. У цьому суспільстві пріоритетним первинним фактором виробництва стануть знання й досвід людства, а *ключовою технологією* стане *освітня*. Якщо зараз первинним продуктом є послуги і розваги, то в майбутньому - уміння використовувати знання. В недалекій перспективі, до якої треба готуватися зараз, якщо ми хочемо потрапити в золотий мільярд передових націй, найголовнішим *пріоритетом стають знання*.

Повинні змінитися й *рушійні сили суспільства* - від комфортності життя й супер егоїзму індивідуум перейде до *прагнення бути потрібним у людській ієрархії*. Існуючий зараз пріоритет існування - пріоритет якості життя або, більш ширше, поліпшення середовища перебування, індивідуальної свободи трансформується в пріоритет індивідуального розвитку творчих здібностей.

Поміняється й *роль людини*, яка із існуючого споживача задоволень стане учнем високих технологій

Духовний світ принципово відрізняється від матеріального, тому що дії людини спрямовані насамперед не на себе, а на інших. Він є невидимий і тим самим створює ілюзію, що не впливає на матеріальні процеси. Духовний потенціал кожної людини, певний стандарт відношення до навколишнього світу, який визначає оцінку подій, явищ, поведінки людей, моральну сторону рішень, сприяє ефективності її творчості, формується життям, вихованням, генами.

Гуманітарні проблеми в сукупності фактично охоплюють всі аспекти життя людини, яких в підсумку є значно більше, ніж технологічних. Крім того, треба мати на увазі, що останні, як правило, після їхнього розв'язання вичерпують себе, а безперервне відновлення людського капіталу призводить до необхідності постійного втручання в діяльність людей з відповідним розв'язком проблем, що постійно виникають з появою нових людей. Тому культурні аспекти прогресу нації тепер виходять на перший план.

Які ж виклики визначають зростаючу роль культури, моральності в

прогресі суспільства?

По-перше. Сучасний перехід від індустріальної цивілізації з суспільством задовольняє до інформаційної піднімає значення людського капіталу. Інформація й людський капітал стали головним ресурсом суспільства, причому інтелектуальний капітал є найбільш рідкісним ресурсом. Ринок праці став світовим, і для всіх районів й у цілому світі першочерговою проблемою став пошук талантів. Другою проблемою ми б назвали створення і збереження творчого потенціалу і технічної компетентності підприємства. Якщо в індустріальну епоху основою виробництва є капітал, а для колонізації території достатньо посилати в іншу країну не війська, а капітали, то в постіндустріальну епоху основою виробництва є знання, інтелектуальні послуги, а підкорення країни пов'язане не з армією завойовників, а з маніпуляцією свідомістю людей, з експлуатацією чужих ідей, чужих фінансів, з нав'язуванням аморальних цінностей, чужої культури.

По-друге. Після закінчення холодної війни суспільство прийшло до розуміння, що ядерна війна не визначить переможців, але знищить матеріальні цінності. Це привело до відмови від концепції ядерного стримування і перехід до *концепції мережної війни*. Її основою є маніпулювання свідомістю громадян в потрібному напрямку через володіння й керування інформацією. Тому сучасні мережні конфлікти розгортаються перш за все в культурній області людської структури, а не тільки економічній і політичній. Предметом сучасної мережної війни є суцільно духовний мотив - мотив цінностей, причому з відмовою від звичних етичних норм, тому що традиційні мораль й етика, на думку ідеологів цієї війни, заважають її ефективності. Можливість впливу на людину, на його поведінку, думки, вчинки перетворюється в найнебезпечнішу зброю. Інформація стає сильніше атомної бомби. Події, які відбуваються в останні роки в Україні, свідчать про наявність такої війни і у нас, причому війни тотальної в усіх сферах життя. *Наведемо деякі приклади*. Повне заповнення наших засобів інформації – ТБ, газет, журналів, - кримінальною тематикою - життям повій, бандитів, хабарників-чиновників, міліції, суддів,

причому з привабливими артистами, які уже апіорі мають подобатися глядачеві. При цьому такі зовні симпатичні кримінальні елементи завжди перемагають. Молодь заздрить таким героям і хоче бути схожими на них. Фільми і книги про звичайних людей смакують сексуальні ігри, люди в них ціняться по кількості зваблених жінок. Віками існуючий в українського народу престиж придбання і читання книжок замінений молоддю іграми на комп'ютері чи на мобільному. Особлива небезпека йде від Інтернету Інтернет можна отримати наркотики, продати себе в сексуальне рабство. Молоде покоління зараз виховується анонімами з Інтернету, які в значній своїй більшості виконують замовлення організаторів мережних воєн. Ніхто не захищає права людини від такого брутального втручання в особисте життя. Так руйнуються наші моральні устої, які віками формувалися в кращих християнських традиціях. Олесь Гончар написав колись слова, як ніколи сучасні: "Первопричина трагедії нашого суспільства — криза моральна!"

Моральна деградація суспільства є однією з основних причин нашої демографічної кризи - по теоретичним дослідженням зростання аморальності, наприклад, на 15% зменшує народжуваність на 30%. Тому ніякі виплати за народжених дітей не врятують нас від вимирання.

Зараз невідомо, як різні фактори входять до функції моральності ψ . Тому в нашій моделі першого наближення ми будемо приймати, що коефіцієнти кожного фактора впливають прямо (або обернено) пропорційно, тобто входять лінійно (у вигляді добутку) у функцію моральності ψ

$$\psi = \mathcal{R} \zeta_d \zeta_k \zeta_m \zeta_{sp} N_{\Sigma} f p g c M v t / (p_r \xi \bar{\sigma} \zeta_{cr} u k B_k) \quad (1)$$

Тут \mathcal{R} -- деякий коефіцієнт пропорційності .

Для деякого моменту часу рівняння стану культурного простору в країні описує зв'язок досягнутого до цього часу реального потенціалу прогресу суспільства P з його віртуальним потенційним значенням, обумовленим виробленими людським капіталом новими інноваціями й т.п., і з факторами моральності суспільства. Тому будемо вважати, що сума отриманої матеріальної складової прогресу P і інноваційної H визначається значенням

функції моральності ψ , помноженої (за аналогією, як ми робили раніше [5]) на відношення $C_{inn}/(C_{inn}^* - C_{inn})$:

$$P+H = \mathcal{R}' C_{inn}/(C_{inn}^* - C_{inn}) \psi(2)$$

Тут C_{inn}^* - гіпотетичний темп інновацій, обумовлений впровадженням всіх досягнень, \mathcal{R}' - деякий коефіцієнт "матеріалізації" моральної складової суспільства (мовою теорії автоматичного керування \mathcal{R}' - це передатна функція між фізичним й інтелектуальним й уявним світами).

Очевидно, що темп творчості C_r є пропорційним потенціалу людського капіталу H , тобто $H \sim C_r$. За аналогією з подушним річним ВВП y_I темп творчості країни можна відносити до періоду в 1 рік, протягом якого виробляється інноваційна продукція, здібна як інновація збільшити ВВП або якість життя на певну його частину. У свою чергу темп творчості C_r , як подразник для споживачів інтелектуальної продукції, викликає в них в силу різних причин необхідність реалізувати тільки частину отриманих інновацій з річним темпом C_{inn} (як це і впливає для різних подразників з основного психофізичного закону). Застосуємо для зв'язку подразника у вигляді отриманої творчої інформації C_r з темпом інновації C_{inn} формулу цього закону з відомої в літературі апроксимацією [8]

$$C_{inn} = a_1 \sqrt{C_r},$$

$$H = a' C_{inn}^2 (3)$$

де a' - деякий коефіцієнт пропорційності, що визначає ірраціональну складову балансу прогресу суспільства.

Залежності (2) і (3) дають можливість одержати *рівняння стану культурного простору* в країні, розділивши ліву й праву частини рівняння (2) на максимальне значення потенціалу прогресу P^*

$$(\bar{P} + a \bar{C}_{inn}^2)(1/(1/\bar{C}_{inn} - 1)) = \psi(4)$$

де $\bar{C}_{inn} = C_{inn}/C_{inn}^*$, $\bar{P} = P/P^*$, P^* - максимальне значення потенціалу прогресу (максимальний світі добробут або якість життя), $a = a' C_{inn}^*/P^*$; $\mathcal{R} = \mathcal{R}'/P^*$.

Рівняння (4) дає зв'язок нормованого потенціалу прогресу \bar{P} з безрозмірним темпом інновації \bar{C}_{inn} і з функцією моральності ψ , описуючи стан культурного простору країни в широкому розумінні слова "культура". Феномен моральності, за словами М. Й. Боришевського, може бути наявним у будь-яких проявах життєдіяльності людини: все, що вона думає, творить, може бути одухотвореним і служити високій меті. Автор стверджує, що цінності особистості тісно пов'язані з цінностями суспільства, держави. Система громадянських цінностей особистості, виражаючи її моральну спрямованість, є основою поведінки індивіда. Науковець слушно зазначає, що в морально розвиненої особистості відсутні розходження між її переконаннями і поведінкою, думками та вчинками, словом і справою. У цьому розумінні погляд М. Й. Боришевського є близьким до показників відкорегованої особистості, але при цьому він не вказує шляхів розвитку моральної особистості. Показником моральності автор вважає внутрішню цілісність та узгодженість системи розуміння людиною добра й зла, сенсу життя та ідеалу, щастя й почуття власної гідності, совісті й справедливості, честі й відповідальності, єдність моральних якостей, які знаходять своє втілення в діяльності та поведінці особистості. Рівняння (4) відповідає катастрофі типу збірка. Фазовою змінною (параметром порядку) у ній є \bar{C}_{inn} - темп інновацій, а конфліктними факторами - потенціал прогресу \bar{P} й функція моральності ψ .

Всі величини, що входять у рівняння (3), безрозмірні. Це дає можливість визначити можливий діапазон їхньої зміни. Оцінка показує, що $\bar{P} < 1$; $a \sim 1 \div 10$; $\bar{C}_{inn} < 1$; $\psi > 0$. Графічний зв'язок між зазначеними змінними представлений на мал. 1 і 2.

Аналіз рівняння стану культурного простору. Рівняння (4) дозволяє знаходити чисельні значення використовуваних у моделі змінних. При великих значеннях ψ , тобто для високоморального з усіх точок зору суспільства функція, $\bar{P}(\bar{C}_{inn}, \psi)$ описує стійкий процес росту прогресу (добробуту) у країні зі збільшенням темпів впровадження нового \bar{C}_{inn} . Це надзвичайно

важливий параметр для забезпечення прогресу суспільства і тому нагадаємо, що, як відомо, інновація (нововведення) уявляє кінцевий матеріалізований результат інноваційної діяльності, отриманий від вкладення капіталу в нову техніку або технологію, у нові форми організації виробництва праці, обслуговування, керування й т.п.

З падінням функції моральності ψ процес через деяку критичну точку переходить у нестійкий, при якому інтенсифікація інноваційної діяльності не збільшує, а зменшує темпи прогресу суспільства. Це може відбуватися через зростання обсягу тіньової економіки, затиску демократії й свободи преси, падіння моральних підвалин суспільства, що породжують низькі нахили людей, зростання несправедливості суспільства, падіння морального авторитету влади, загальне зниження культурного рівня населення й ріст "гріховності" людей, зниження фінансування культури, науки, освіти, варварського відношення до природи, падіння реальної якості знань у навчальних закладах.

Важливість отриманого рівняння (4) у тім, що воно дозволяє кількісно визначати регрес країни при зменшенні складових функції моральності. Отримане рівняння (3) можна привести до такого вигляду

$$\bar{C}_{inn}^3 - \bar{C}_{inn}^2 + [(\bar{P} + \psi)/a]\bar{C}_{inn} - \bar{P}/a = 0 \quad (5)$$

\bar{P} – потенціал прогресу



Рис. 1 Залежність нормованих значень потенціалу прогресу суспільства \bar{P} від темпу інновації \bar{C}_{inn} і від функції моральності ψ

Корені цього кубічного рівняння щодо величини темпу інновації \bar{C}_{inn} при фіксованих значеннях потенціалу прогресу суспільства P и коефіцієнта a залежать від значення функції ψ . Вид кривих $P(\bar{C}_{inn}, \psi)$ Залежно від величини ψ реалізуються три типи кривих, що відповідають таким випадкам:

- 1) нижня крива, що відповідає трьом дійсним й різним кореням рівняння ;
- 2) середня - три дійсних і рівних корені;
- 3) верхня крива - один корінь дійсний і два уявних.

Звичайно, критерієм математизації психологічних процесів має бути відповідність теоретичних розрахунків експериментальним даним. На жаль, при сучасному стані гуманітарних наук, як правило, неможливо трансформувати відомі експерименти до вигляду, який би дозволяв порівняти їх з розрахунками по теоретичним залежностям.

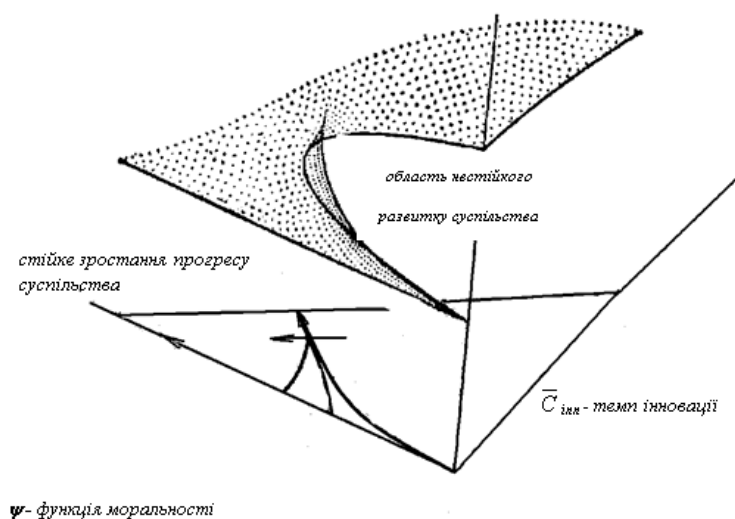
МАТЕМАТИЧНА МОДЕЛЬ ЗМІНИ ПАРАМЕТРІВ СТАНУ СОЦІАЛЬНО-ПОЛІТИЧНОЇ СФЕРИ

Пріснякова Людмила Макарівна

Доктор психології, професор, кафедра психології
Дніпровський гуманітарний університет, Україна

Анотація. Перспективи застосування теорії катастроф для моделювання явищ, які стосуються гуманітарних наук, полягають в їх здатності не змінювати основні властивості поведінки при незначних варіаціях параметрів (їх структурної стійкості), що дозволяє відобразити найбільш загальні властивості реальних процесів, не враховуючи випадкові відмінності.

Формалізація гуманітарних процесів, складання математичних моделей можливо викликає їхнє неприйняття, особливо в тій частині гуманітаріїв. Простота одержуваних на основі теорії катастроф співвідношень може підтвердити припущення, що навіть складні гуманітарні процеси підкоряються формалізації й опису математичними залежностями.

Ключові слова: духовність суспільства, інтелектуалізації суспільства, соціально-політичного стану суспільства, раціональне (матеріальне), ірраціональне і духовне

Останнім часом зріс інтерес до моделювання структури економічних систем різного рівня - від суспільства в цілому до окремих регіонів. Традиційно розглядають чотири параметричний «Ідеал» таких систем: достаток (матеріальні ресурси), правда (знання), добро (етика), краса естетика). У роботі І.Н. Острєцова показується, що правильніше використовувати три параметричні системи - раціональне (матеріальне), ірраціональне і духовне. Дотримуючись цього підходу, складемо рівняння соціально-політичного стану суспільства. Як змінні виберемо: добробут суспільства y_1 - ВВП на душу населення; ступінь інтелектуалізації суспільства h , духовність суспільства ζ . Функція духовності суспільства включає ступінь демократизації суспільства, культуру, релігійні

погляди, криміналізацію суспільства і ін. Загальноприйнято визначати добробут по статистичних доходах на душу населення, включаючи матеріальні ресурси (раціональне). Реальні доходи населення істотно залежать не тільки від матеріальних, але і духовних чинників. Тому реальний усереднений добробут населення повинен враховувати окрім y_1 і деяку добавку Δy_1 як доходи «від влади». З іншого боку реальний усереднений добробут визначається ступенем інтелектуалізації, демократизацією суспільства. Ступінь інтелектуалізації суспільства h можна прийняти пропорційною числу людей з вищою (і середнім спеціальним) освітою, тобто $h \sim N_{he}$. Тому реальний добробут населення прямо пропорційно N_{he} і обернено пропорційно до числа малограмотних, рівному $(N_\Sigma - N_{he})$ (які в основному виконують фізичну роботу), тобто добробут пропорційний відношенню

$$N_{he}/(N_\Sigma - N_{he}) = 1/(1/N_{he} - 1) = 1/(1/h - 1) \quad (1)$$

Як зазначено вище, в духовність включаємо все, що відноситься до етичної поведінки людини - криміналізацію, демократизацію, культуру, ідеологію, релігію і тому подібне. Тому балансове рівняння можна записати таким чином

$$y_1 + \Delta y_1 = R \cdot \zeta / (1/N_{he} - 1) \quad (2)$$

«Доходи» від зловживання владою Δy_1 пропорційні питомому числу чиновників (відносному їх числу в країні) або щільності бюрократії b_c [4] у загальному випадку в деякій мірі. Враховуючи додатковий факт, що з цих «доходів» податки не платяться, вони носять тіньовий характер, можна прийняти шукану залежність квадратичною, тобто

$$\Delta y_1 = a b_c^2 \quad (3)$$

де a - деякий коефіцієнт пропорційності. Оскільки чиновники мають, як правило, вищу освіту, то очевидно можна прийняти пряму пропорційну залежність між щільністю бюрократії і щільністю людей з вищою освітою N_{he}

$$b_c = \zeta N_{he} = \zeta h \quad (4)$$

де ζ - статистично-визначний коефіцієнт пропорційності між тими, що мають вищу освіту і чиновниками. Підставляємо (4) в (3)

$$\Delta y_1 = a \zeta^2 h^2 = \alpha h^2 \quad (5) \quad \text{Тут } \alpha = a \zeta^2$$

Таким чином, рівняння (2) можна переписати таким чином

$$(y_1 + \alpha h^2)(1/h - 1) = R \zeta \quad (6)$$

Як параметр нормування візьмемо дохід на душу населення розвинених країн y_1 і введемо наступні безрозмірні змінні $y_1 = y_1 / y_1$, $\alpha = \alpha / y_1$, $R = R / y_1$, $R \zeta = s$. У прийнятих позначеннях рівняння (6) матиме вигляд

$$(y_1 + \alpha h^2)(1/h - 1) = R \zeta \quad (7)$$

Розглянемо докладніше функцію етики поведінки суспільства ζ (духовність суспільства). Найпростішим підходом буде представлення цієї функції у вигляді творів відповідних коефіцієнтів, отриманих нормуванням певного чинника по відношенню до світового стандарту. Так, коефіцієнт демократизації суспільства представляє відношення інформаційної множини, що відображає сукупність найрізноманітнішої інформації про демократичні порядки в суспільстві I_d , і множини, що відображає світовий стандарт демократії I_d . Оскільки визначати потужність цих інформаційних множин ми не можемо, то перехід до відносних величин істотно спрощує обчислення коефіцієнта $\zeta_d = I_d / I_d$. Оскільки визначати потужність цих інформаційних множин ми не можемо, то перехід до відносних величин істотно спрощує обчислення коефіцієнта ζ_d - це може бути метод експертних оцінок, соціологічних опитів, тестування. Таке завдання має самостійне значення і її рішення в справжній роботі не ставиться. Аналогічно можна ввести коефіцієнти культурності нації $\zeta_k = I_k / I_k (< 1)$, духовних цінностей $\zeta_{sp} = I_{sp} / I_{sp} (< 1)$, криміналізації $\zeta_{cr} = I_{cr} / I_{cr} (> 1)$ Тоді функція етики поведінки суспільства ζ буде рівна

$$\zeta = \zeta_d \zeta_k \zeta_{sp} / \zeta_{cr} \quad (8)$$

Рівняння (7) представляє катастрофу типу збірки. Перепишемо його в канонічному для катастрофи вигляді

$$(y_1 + \alpha h^2)(1/h - 1) = s \quad (9)$$

Отримане рівняння соціально-політичного стану суспільства описує зв'язок відносного добробуту суспільства y_1 зі ступенем інтелектуалізації суспільства h і узагальненою функцією етики поведінки суспільства s . Як видно, всі величини, що входять в рівняння (9), безрозмірні, що дає можливість

оцінити їх величину. Така оцінка (дуже орієнтування) показує, що $0 < y_1 < 1; h < 1; a \sim 1-10; s > 0$. Рівняння (9) дозволяє знаходити чисельні значення використовуваних в моделі змінних. При великих значеннях величини s функція $y_1(h,s)$ описує стійкий процес зростання добробуту в країні із збільшенням інтелектуалізації суспільства h і ступені його духовності. З падінням коефіцієнта s процес через деяку критичну крапку переходить в нестійкий, при якому зростання числа людей з вищою освітою не збільшує, а зменшує добробут. Це може відбуватися унаслідок не дійсного збільшення знань що вчать, а видачі більшої кількості дипломів нижчої якості (появи приватних учбових закладів з низьким рівнем викладання), тобто унаслідок формального зростання числа людей з вищою освітою, але з падінням реальної якості знань. З іншого боку, перехід на платну освіту зменшує число людей з вищою освітою, зменшує рівень інтелекту нації i , як наслідок, приводить до падіння добробуту в країні. Рівняння (9) представляє катастрофу типу «збірки», в якій ступінь інтелектуалізації суспільства - змінна стану, а добробут суспільства і узагальнена функція етики поведінки суспільства s - параметри (див. мал. 1), що управляють. Критичні значення використовуваних змінних, які характеризують соціально-політичний стан суспільства, визначаються формулами.

$$y_{1c} = a/27; h_c = 3; s_c = 8a/27 \quad (10)$$



Рис. 1.



Рис. 2. Залежність нормованих по відношенню до критичних значень добробуту $y = y_1/y_{1c}$, ступеню інтелектуалізації h і функції s .

Якщо вибрати ці критичні значення як нормування, то тоді приходимо до універсального графіка, показаного на рис. 2. «Критична» крива відокремлює область стійкого зростання добробуту в країні із збільшенням числа людей з вищою освітою від області нестійкості, що реалізовується при зміні рівня інтелекту суспільства при малому значенні коефіцієнта s . Положення точок мінімуму і максимуму добробуту знаходиться з рівняння

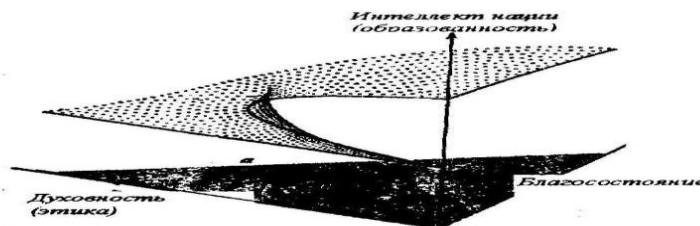
$$(h_{mm}-1)^2 h_{mm} = s/2\alpha \quad (11)$$

Аналітична оцінка впливу різних чинників на зміну рівня життя населення може бути здійснена за допомогою методів теорії автоматичного управління. Найпростіший підхід представляє визначення зміни якогось одного чинника від обурення вибраного іншого при фіксованих решті величин. Запишемо рівняння (7) в розгорненому вигляді

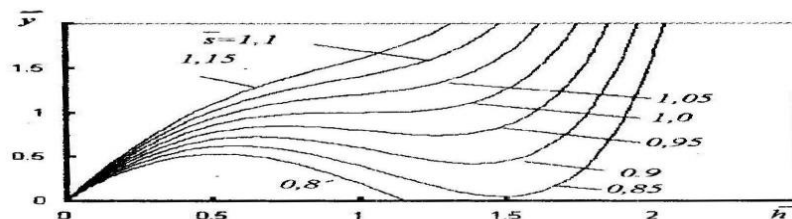
$$(y_1 + \alpha h^2)(1/h - 1) = R \zeta_d \zeta_k \zeta_{sp} / \zeta_{cr} \quad (12)$$

Розглянемо спочатку випадок фіксованого ступеня інтелектуалізації суспільства h і зневага (для простоти) членом αh^2 . Тоді зміна добробуту в країні $\delta y_1 = y_1 - y_{10}$ при зміні будь-якого з чинників $\delta x_i = x - x_0$, що стоїть в правій частині рівняння (12) (y_{10}, x_0 - деякі початкові значення), буде визначатися залежністю $\delta y_1 = (\zeta_s / \zeta_{xi}) \delta x_i$. Для випадку визначення впливу зміни ступеню інтелектуалізації на добробут в країні при фіксованих решті чинників ($s = \text{const}$) з (12) неважко отримати методом малих відхилень наступний вираз

$$\delta y_1 = \delta y_1 / y_{10} = -\delta h / h^2 \quad (13)$$

Розглянемо конкретний випадок зміни ступеню інтелектуалізації суспільства від 0,5 до 0,75, тобто $\delta h = 0,25$ (при $s = \text{const} = 1.1$). Простий розрахунок показує, що зміна на чверть числа людей з вищою освітою дає зменшення добробуту суспільства на 35%, тобто шлях впливу на добробут суспільства зміною ступеню інтелектуалізації дуже ефективний. Таким чином, представлена проста математична модель зміни параметрів стану соціально-політичної сфери дає обнадійливі результату, оскільки дозволяє теоретично визначати шляхи управління суспільними процесами.

SOCIOLOGICAL SCIENCES

UDC 316.77

NEW MEANS OF INFORMATION DISSEMINATION, POLITICAL PARTICIPATION AND DEMOCRACY

Rahimova Gulnar Yashar
Ganja State University
Teacher
Department of Sociology

Abstract: In the context of the mediatization of public life, the phenomenon of public opinion is in the focus of attention of almost all social sciences. This is especially true of the political sciences, since in the 21st century public opinion began to actively influence the course of political, socio-economic and cultural processes in the modern world, where qualitative changes are taking place in the role and place of public opinion in political processes, its interaction with the authorities in the process of implementing political decisions.

Keywords: mass media, public opinion, discussion, democracy

Introduction: Today, the media fill the entire public life and play a key role in shaping public opinion.

One of the advantages of the new media is that they democratize access to information. The first main providers of information were the traditional media, which were often censored and manipulated by the government or a financial group. With the development of the Internet and social networks, people are gaining access to a wide range of information, including alternative sources and different points of view on political issues.

"Modern technical means of communication, transmitting previously unknown

amounts of information to millions of people, have a significant impact on the spheres of their work, life, leisure, political life, dictate patterns of behavior to them, reflect and form public opinion" [1].

New media also facilitate an active exchange of opinions and ideas. Through networking and online forums, everyone can express their opinions on political issues and participate in public debates. This opens up opportunities for the creation of a global coalition and the development of political activism, especially among States, which has become one of the most active groups of users of new media.

Political participation is also supported through online platforms that allow citizens to participate in electronic decisions and discussions on public issues. For example, many States are developing online platforms for public discussion of draft laws, conducting surveys and collecting public opinion. This allows citizens to participate directly in electronic financial solutions and increase the level of trust in government institutions.

However, despite the positive results of new measures to disseminate information about political participation and democracy, there are some challenges. The digital divide, accessibility of information, filtering and manipulation of information are all issues that need to be taken into account during the nine—year use of new means leading to participation in information.

In fact, new media have the potential to enhance political participation and improve democratic processes, but they also require the active participation of society and the development of appropriate policies to ensure their effective and responsible use.

Speaking about the role of the media in shaping public attention, it is necessary to highlight its object and subject of research.

Objects of public opinion can become the center of public opinion, disputes and contradictions. They can influence public opinion, form stereotypes and prejudices, as well as determine trends and directions of public thought [2].

Objects of public opinion can be studied and analyzed by sociologists, political scientists and other specialists to understand the meaning of public opinion, its

formation and influence on society. In addition, public opinion experts and marketers can study the public's reaction to various objects in order to determine the effectiveness of communication strategies and take the necessary measures.

A subject of public opinion is an individual or a group that has different views, beliefs and positions on formal public issues. These individuals and organizations can influence public opinion and ensure that the position is respected. They can express their opinions through various communication channels, such as media, social media, community events and other platforms. Subjects of public opinion can be political leaders, public figures, media personalities, activists, professional associations, non-profit organizations and others. Their opinions and actions can influence surveillance policy, decision-making, and public leadership.

Speaking about the media, it is necessary to emphasize the current, modern concepts of propaganda and the concept of information warfare of the XXI century.

A. V. Manoilo defines information warfare as a process of confrontation between human communities aimed at achieving political, economic, military or other strategic goals by influencing the civilian population, authorities and (or) the armed forces of the opposing side, through the dissemination of specially selected and prepared information, information materials, and countering such influences on one's own the side. The term "information and psychological warfare" was borrowed from the dictionary of the US military circles. The translation of this term ("information and psychological warfare") from English can sound both as "information warfare" and as "informational, psychological warfare", depending on the context of a specific official document or scientific publication [4].

Modern concepts of propaganda represent various approaches to the analysis and understanding of the principles and methods of influencing public consciousness in order to form certain views, beliefs and behavioral models. Some of the main modern theories of propaganda are presented below:

Critical theory. The basis of this theory is the Marxist approach, which combines the analysis of social structures and forces in society, as well as the study of mass media and communications in an economic context. The critical theory of

propaganda tries to show and reveal the mechanisms of manipulation and influence on public opinion by corporations and the state. Social psychology. This theory analyzes psychological processes in the field of acceptance and understanding of propaganda. Social psychologists study what factors influence beliefs of beliefs and how they can be used to manipulate public opinion.

Model theory. This theory offers various models of influence and communication that are used or can be used in propaganda. She explores which communication channels and which messages are effective in achieving propaganda goals.

Cultural theory. This theory explores the influence of cultural factors on propaganda. She studies values, norms, and symbols such as traditional cultural principles that can be used to shape attitudes and beliefs.

Theory of communication and information. This theory analyzes the impact of the media on public opinion. She explores how messages are transmitted, protests, and perceived by society, as well as what effects they can have on people's behavior and beliefs.

Such modern concepts of propaganda make it possible to understand and analyze the mechanisms of influence that are used to form and control public opinion. They contribute to the development of critical thinking and conscious perception of information, which can help in resisting manipulative methods and preserving intellectual freedom.

LIST OF USED LITERATURE

1. Вирен Г. Современные медиа: Приемы информационных войн : учебное пособие для студентов вузов / Г. Вирен. – Москва : Аспект Пресс, 2016. – 126 с. – ISBN 978-5-7567-0824-0

2. СМИ в политическом процессе : учебно-методическое пособие / Р. С. Мухаметов, Н. И. Сивкова, А. В. Гайсина [и др.] ; под общ. ред. Р. С. Мухаметова ; Министерство науки и высшего образования Российской Федерации, Уральский федеральный университет. – Екатеринбург : Изд-во

Урал. ун-та, 2020. – 112 с. – Библиогр.: в конце тем. – 30 экз. – ISBN 978-5-7996-2948-9. – Текст : непосредственный. ISBN 978-5-7996-2948-9 стр 6

3. Демократизация [Текст] : учеб. пособие / сост. и науч. ред. К. В. Харпфер, П. Бернхаген, Р. Ф. Инглхарт, К. Вельцель ; пер. с англ. под науч. ред. М. Г. Миронюка ; предисл., сост. указателя М. Г. Миронюка ; Нац. исслед. ун-т «Высшая школа экономики». — М. : Изд. дом Высшей школы экономики, 2015 708, [4] с. — (Переводные учебники ВШЭ). —1500 экз. — ISBN 978-5-7598-1193-0 (в пер.).Стр 287

4. Сулейманова Ш. С. Информационные войны: история и современность : учебное пособие / Ш. С. Сулейманова, Е. А. Назарова. – Москва : Этносоциум, 2017. –124 с.стр 46

5. Макчесни, Роберт В. и Николс, Джон (2002) Наши СМИ, а не их: Демократическая борьба против корпоративных СМИ. Нью-Йорк: семь историй.

6. Льюис, Джефф (2005) Языковые войны: роль СМИ и культуры в глобальном терроре и политическом насилии, Лондон: University of Michigan Press / Pluto Books, 2005.

УДК 316.334.5

**ІСТОРІЯ ЕКОЛОГІЧНИХ РУХІВ УКРАЇНИ КРІЗЬ ПРИЗМУ
СОЦІОЛОГІЧНОГО АНАЛІЗУ**

Савош Галина Петрівна,

к.с.н., доцент

Сопільняк Вікторія Максимівна,

Стрижко Ксенія Дмитрівна

Студентки

Придніпровська державна академія будівництва та архітектури
м. Дніпро, Україна

Анотація: Стаття аналізує розвиток екологічного руху в Україні з 1980-х років до наших днів, а також його вплив на українське суспільство, досліджуючи тісну взаємодію екологічного руху з політикою, активністю громадськості та екологічною свідомістю, використовуючи соціологічний підхід. Наголошується на важливості вивчення громадської думки щодо екологічних проблем і необхідності розробки відповідної методики дослідження соціальних спільнот з даної проблематики.

Ключові слова: екологічний рух, екологічна соціологія, Зелений світ, екологічна свідомість, екологічна модернізація

Необхідність та актуальність дослідження екологічної проблематики для сучасної української соціологічної науки не викликає сумнівів. Адже вивчення віддзеркалення екологічної ситуації у соціальній поведінці та орієнтації різних верств населення має важливе науково-практичне значення. Саме студіювання цієї проблеми дає можливість прийняти екологічно значущі управлінські рішення. Тому, як підкреслює О. Стегній, "у вітчизняній соціології назріла необхідність розроблення методики вивчення громадської думки з екологічних проблем на рівні конкретних соціальних спільнот" [1, с. 57].

Це дасть змогу розв'язати такі питання, як аналіз громадської думки із соціально-екологічних проблем та спрогнозувати зміни з цієї проблематики;

визначити, які соціальні емоції і настрої, викликає наявна екологічна ситуація; визначити носіїв громадської думки з даної проблеми; вибрати оптимальні варіанти, засоби і способи вирішення соціально-екологічних проблем.

Мета статті: обґрунтувати важливість вивчення екологічної проблематики для соціологічного знання; показати основні розробки вітчизняної соціології у вивченні різноманітних аспектів соціально-екологічної тематики.

Екологічна соціологія почала розвиватися у 80-х роках минулого століття під впливом зростання громадської свідомості про екологічні проблеми. Екологічні соціологи поширювали інформацію про глобальні екологічні проблеми, щоб підвищити довіру до своїх теорій, які наголошують на важливості матеріально-екологічного середовища для соціальної структури та соціального життя. Але у 90-х роках у новій тоді науці намітилися протилежні тенденції: з одного боку, зниження значення структурних та матеріалістичних підходів, з іншого — підвищення зацікавленості у сфері екологічної соціології. Це спричинило зростання інтересу "чистих соціологів" до наукових робіт у сфері охорони довкілля, їхнього зв'язку з екологічною політикою та рухами [2, с. 30].

Суперечливість її розвитку помітна й сьогодні, у 20-х роках вже XXI століття: при зростанні академічної популярності піддаються критиці базові принципи, такі як матеріалізм, структуралізм і реалізм. Це призводить до полеміки серед дослідників, які критикують вторгнення культурології та конструктивізму.

Отже, в екологічній соціології спостерігається відхід від впливових теорій та звернення до менш загальних теорій. Дослідники цікавляться конкретними аспектами використання природних ресурсів та не обмежуються однобічними уявленнями про навколишнє середовище. Сучасний етап розвитку екологічної соціології вважається творчим і результативним [3, с. 459].

Екологічна соціологія зазвичай досліджує соціальні аспекти екологічних проблем, але не враховує два важливі аспекти: "звичайні" соціальні практики та

екологічну цінність природних ресурсів, що Ф. Баттел називає "субкультуро-екологічною" практикою [4].

Слід зазначити, що екологічні явища поділяються на дві категорії: природні та соціальні. Друга категорія включає в себе свідому екологічну активність, екологічні конфлікти, політику та управління середовищем. Сюди також входять прихильність до "нової екологічної парадигми" та участь у програмах рециклінгу.

Інвайронменталізм спирається на наукові дані, але суперечності в них можуть підірвати довіру до екологічних вимог. Наприклад, після Чорнобильської катастрофи багато учасників екологічного руху в Україні стали ставити під сумнів будь-які експериментальні дані природничих наук щодо використання атомної енергії [4, с. 76].

Екологічна соціологія повинна досліджувати фактори, які ускладнюють інвайронменталізм. Це може бути погіршення екології, загроза якості життя та збільшення екологічних знань. Ф. Баттел виділяє "екологічні класи": екологічно-упривілейований клас виступає проти екологічних змін. З іншого боку, екологічно пригноблений клас страждає від низької якості середовища, платить за його руйнування і прагне його відновлення [4]. За Р. Марфі, інвайронментальна мобілізація та екологічні конфлікти вбудовані у "екологічну класову структуру" суспільства [5]. Проте, як на нашу думку, ідея екологічної класової структури може призвести до недооцінки інших фундаментальних принципів інвайронменталізму, таких як соціальна справедливість і самоідентифікація.

Екологічний рух виник як спосіб опору домінуючим інституціям і може стати ефективним засобом соціального протесту. Екологічна свідомість розвивалася разом з екологічними рухами, які орієнтувалися на глобальні проблеми довкілля. Однак важко підтримувати занепокоєння щодо проблем, які ми не відчуваємо безпосередньо. Екологічна модернізація - це шлях до покращення стану довкілля через розвиток екологічної свідомості та соціальний тиск. Вона передбачає впровадження сучасних логічних принципів

для зменшення використання ресурсів та запобігання пошкодженню довкілля. Екологічна соціологія має чутливо реагувати на зміни у наукових, соціально-політичних сферах, пов'язаних з екологічними проблемами.

Екологічний рух в Україні виник і розвивався в умовах тоталітаризму. Навіть у такій системі існувала можливість для самоорганізації інтелектуальних груп, які функціонували в межах санкційованих урядом інституцій.

У контексті екологічного руху радянського суспільства російський екосоціолог виділяє чотири основні типи середовищ:

- університети, де створювалася спільність інтересів між студентами та викладачами;
- дослідні центри та наукові установи, які забезпечували обмін ідеями серед фахівців;
- професійні громадські об'єднання, які змогли уникнути контролю з боку влади;
- спеціалізовані публікації, які забезпечували висвітлення екологічних проблем;

Згадаймо історію питання. Екологічний рух в Україні в радянський період розвивався в середовищі інтелігенції. УТОП було засновано в 1946 році, але в роки застою його діяльність була обмежена екологічною освітою та вихованням. УТОП використовувалася екологічними групами як організація, яка надавала деяку підтримку. Основними формами діяльності товариства були просвітницька робота та боротьба з браконьєрством. Влада контролювала громадські екологічні організації. Керівні посади в природоохоронних товариствах займали представники відомств, які експлуатували природні ресурси. У 1986 році 14 з 15 членів Президії УТОП представляли працівників міністерств та інших державних органів. У республіканській Раді УТОП домінували працівники державних органів, які несли відповідальність за екологічні проблеми [6].

Формальний облік та примусові членські внески дозволяли керівництву УТОП заявляти про мільйони членів, але реальних активістів було небагато.

Відсутність чітких форм, структурна та ідеологічна розмитість УТОП призвели до байдужості громадськості та створення нових, відмінних від УТОП, екологічних товариств. Ці нові організації були опозиційними та активно використовували форми протесту [7, с. 424].

У середині 1980-х років в Україні піднялася хвиля створення Дружин охорони природи. На той момент у вищих навчальних закладах України функціонувало приблизно 40-45 таких Дружин [8, с. 7].

Студентські Дружини охорони природи відігравали важливу роль у розвитку екологічного руху в Україні. Вони навчали студентів навичкам професійної роботи, соціальних умінь, вирішення конфліктів, саморегуляції, а також цінностям, які стали ключовими для неформальних лідерів екоНУО. Крім того, Дружини побудували свою власну мережу, що збільшило їхні можливості та суспільний вплив.

У період перед реформами в Україні також відзначалася активність населення у сфері охорони природи, зокрема, захоплення школярів роботою в гуртках на станціях юних натуралістів і юних туристів. Ці станції здійснювали значну діяльність у справі охорони природи, охоплюючи значну кількість учасників [9]. Під час перебудови юннати та туризм сприяли розвитку екологічного руху. До перебудови екологічні організації діяли відокремлено, але створили інфраструктуру та лідерів.

У другій половині 80-х екологічний рух активізувався та став складовою частиною масового демократичного руху. Акції екологічного протесту стали каталізатором загальнодемократичного руху. Екологи виступали експертами та консультантами в демократичних рухах, а їхні гасла були популярними серед населення. Відкритий протест екологічних організацій підсилив усвідомлення важливості захисту навколишнього середовища.

Мешканці України, особливо ті, що проживали поблизу атомних електростанцій, стурбовані можливістю повторення Чорнобильської катастрофи, організували широкі акції протесту, які призвели до припинення фінансування будівництва нових АЕС. У 1988 році Кримська асоціація

громадських екологічних організацій “Екологія і світ” успішно зупинила будівництво Кримської АЕС. Українські письменники відіграли важливу роль у розвитку екологічного руху, публікуючи публіцистику, яка критикувала плани будівництва нових дамб і каналів. [10].

Після Чорнобильської катастрофи українські письменники почали критикувати плани будівництва нових атомних електростанцій в Україні. Вони наголошували на необхідності уваги до думок та волі населення та проведення консультацій з місцевими мешканцями. У другій половині 80-х років екологічний рух в Україні активізувався та почав консолідуватися. Місцеві екологічні організації об'єднувалися в загальнонаціональний рух, який, у свою чергу, сприяв появі нових екологічних організацій на місцевому рівні.

У 1988 році група українських науковців опублікувала лист у виданні "Літературна Україна", в якому також виступала проти будівництва нових АЕС. Цей лист викликав значну кількість відгуків у читачів та посприяв розвитку екологічної свідомості в Україні. Приблизно у той же самий період

українські письменники рішуче критикували українське керівництво за невміння вирішувати екологічні проблеми та за приховування правди про Чорнобиль. Це сприяло політизації та радикалізації екологічного руху, розвитку екологічних організацій та активізації громадськості [11, с. 54]. Тоді ж екологічний рух поширився по всій Україні. У багатьох містах виникли громадські ініціативи, які займалися вирішенням екологічних проблем на місцевому рівні. Екологічні акції мали підтримку місцевих жителів, оскільки вони безпосередньо торкалися їхнього повсякденного життя [12].

Крім природоохоронних організацій, у другій половині 80-х років в Україні з'явилися екологічно налаштовані організації, які пропагували екологічні цінності та принципи. Серед них були такі групи, як "За чистий Маріуполь", "Товариство Лева" та "Рух" на Прикарпатті [13].

Зростання уваги суспільства до екологічних питань у другій половині 80-х років було спричинене Чорнобильською катастрофою, ідеєю національної самостійності та виникненням багатопартійної системи.

У жовтні 1989 року відбувся перший загальноукраїнський з'їзд Української Екологічної Асоціації "Зелений світ". Основними принципами асоціації стали "Виживання, Демократія, Гуманізм". На з'їзді було оголошено про намір створення політичної партії "зелених" [14].

У грудні 1989 року "Зелений світ" отримав реєстрацію як загальнонаціональна екологічна організація. Асоціація мала асоціативну структуру, до якої входили місцеві екологічні групи. Вступ до організації був простим, тому до неї приєдналася більшість екологічних груп в Україні.

Це призвело до швидкого росту "Зеленого світу", але також і до його нестабільності, неефективності та розмивання екологічної спрямованості. Асоціація обговорювала різні питання, від екологічних до загальнополітичних.

Екологічні проблеми обговорювались без належного аналізу, часто супроводжуючись рішучими резолюціями, які вимагали від владних органів радикальних заходів. Проте не проводилися детальні обговорення щодо механізмів впровадження цих змін та можливостей Асоціації вплинути на їх реалізацію.

Неправильне уявлення про екологічний рух призвело до того, що "Зелений світ" став відкритою організацією, в яку входили всі охочі. Це призвело до розмивання екологічної спрямованості організації та відходу професійних екологів. У той же час розпочався процес формування політичних партій, і частина активістів "Зеленого світу" заснувала Партію зелених України. Партія та Асоціація працювали в паралельних напрямках, але не мали чіткого розподілу сфер діяльності.

На початку 90-х років екологічний рух в Україні опинився в кризі. Партія зелених не змогла висунути свою кандидатуру на президентських виборах, а кількість її членів впала з 10 тисяч до 2 тисяч [15].

Економічна криза та внутрішні конфлікти призвели до зменшення активності екологічного руху в Україні. У 90-х роках виникла "нова хвиля" екологічних організацій, які отримували фінансову підтримку з Заходу. Ця допомога визначала цілі та пріоритети багатьох екологічних організацій.

Організації "нової хвилі" ефективні в окремих проектах, але менш сприяють формуванню громадянського суспільства в Україні, ніж "зелені" організації періоду перед перебудовою. Сучасний етап екологічного руху в Україні характеризується раціоналізацією, професіоналізацією та бюрократизацією.

У грудні 2000 року відбулася Перша всеукраїнська конференція екологічної громадськості, але вона виявилася невдалою через публічну полеміку між різними лідерами екологічних організацій. Конференція підкреслила серйозність проблеми формалізації екологічного руху в Україні.

Основні проблеми екологічних організацій в Україні — це відсутність фінансування, недостатня підтримка з боку держави та внутрішні конфлікти.

Ці проблеми часто висловлюються неоднозначно та визнаються різними громадськими організаціями. Вони можуть розглядатися як основа для подальшої систематизації потреб екологічних організацій та визначення ключових шляхів надання ефективної допомоги.

Перегляд базових проблем, спираючись на процедуру семантичного групування, призвів до виявлення наступних макропроблем:

- Фінансові та матеріальні труднощі;
- Проблеми у взаємодії "зелених" на регіональному рівні;
- Питання інформації та комунікаційної інфраструктури;
- "Внутрішні проблеми" у зміцненні здатності діяльності екологічних організацій;
- "Зовнішні проблеми" пов'язані з основною структурою громадянського суспільства;
- Питання, що характеризують взаємовідносини з іншими секторами суспільства, крім екоНУО

Аналіз потреб екологічних організацій в 1995 році показав, що вони поділяються на три групи:

- Матеріальна та фінансова підтримка (22%).
- Розвиток співпраці всередині екологічної спільноти (55%).

- Забезпечення стабільності екологічної спільноти у суспільстві (23%).

Ці групи потреб є ключовими для ефективної діяльності екологічних організацій.

Нестабільна економічна ситуація та брак стійких джерел фінансування ускладнюють покращення фінансової ситуації екологічних організацій. Екологічні організації сподіваються отримати додаткові ресурси через гранти, місцеві урядові структури та приватний сектор. Фінансова допомога від закордонних донорів є важливою для розвитку екологічного руху в Україні. Однак, як відмічає У. Іщенко, "за цими конкурсами часто стоять певні приховані відбіркові критерії" [16].

Другий кластер потреб екологічних організацій в Україні стосується стратегічних пріоритетів розвитку екологічної спільноти. Найважливішими потребами в цьому кластері є:

- Налагодження регіонального та міжрегіонального співробітництва.
- Створення та обслуговування комунікаційної та інформаційної інфраструктури.
- Зміцнення дієздатності екологічних організацій.

Обмежений доступ до інформації та необхідність повної та об'єктивної інформації є важливою проблемою екологічних організацій. Нестача організаційної культури та недостатнє використання правових методів для захисту інтересів є проблемами внутрішнього характеру.

Третій кластер стратегічних потреб екологічних неурядових організацій спрямований на створення сприятливого соціального середовища для їхньої діяльності. Він передбачає: розвиток громадянського суспільства та встановлення зв'язків з різними секторами суспільства, включаючи урядові структури.

ЕкоНУО є соціальними учасниками інституціоналізації екологічних інтересів та управління соціогенними ризиками. Обмежений ресурсний потенціал ускладнює їхню роль посередників у вирішенні екологічних питань.

Це призвело до низької обізнаності та недовіри.

Таким чином, підсумовуючи результати соціологічного аналізу українського екологічного руху, важливо зауважити, що ключовим для подальшого впливу екоНУО на екологічну політику є усвідомлення їхньої ролі в екологізації суспільства. Фінансові труднощі не повинні перешкоджати поліпшенню якості функціонування екоНУО. Для цього потрібно об'єднати екологічну спільноту та налагодити координацію дій на загальнонаціональному та регіональному рівнях. Саморегуляція має стати основним принципом координації між окремими об'єднаннями екоНУО.

Активісти екоНУО повинні усвідомити, що екологічний рух є частиною суспільства та не може існувати окремо від нього. Без залучення екоНУО до демократизації та побудови громадянського суспільства вирішення екологічних проблем стає малоймовірним. Однак важливо зберегти баланс між екологічними цілями та політичною діяльністю екоНУО.

СПИСОК ЛІТЕРАТУРИ

1. Стегній О.Г. Соціологічна рефлексія екологічної проблематики: проміжні результати 25-річного спостереження . *Український соціум*. 2016. № 3. С. 42-57. URL: http://nbuv.gov.ua/UJRN/Usoc_2016_3_6
2. Dunlap R., Catton W. Struggling with Human Exemptionalism: The Rise, Decline and Revitalization on Environmental Sociology. *The American Sociologist*. 1994. №25. P.5 – 30.
3. Mol A.P.J., Spaargaren G. Environment, Modernity and the Risk-Society: The Apocalyptic Horizon of Environmental Reform .*International Sociology*. 1993. № 8. P.431 — 459.
4. Buttel F.H. Environmental and Resource Sociology: Theoretical Issues and Opportunities for Synthesis .*Rural Sociology*. 1996. № 1. P.56 — 76.
5. Murphy R. Rationality and Nature. Boulder: Westview Press, 1994.
6. Іванцев В. У трясовині формалізму. *Радянська Україна*. Київ, 1989. 30 ЛИПНЯ.

7. Васюта О.А., Васюта С.І., Філіпчук Г.Г. Екологія і політика. Чернівці: Зелена Буковина, 1998. Т.1. — 424 с.
8. Штрихи до портрету суспільного руху за охорону дикої природи в Україні . Збереження біорізноманіття й заповідна справа. Київ, 1998. № 5. С.7 - 8.
9. Шевчук Л. Знати, щоб берегти. Інтерв'ю з директором Республіканської станції юних натуралістів Л.Р. Мароник . *Молодь України*. Київ, 1988. 22 листопада
10. Літературна Україна. Київ, 1988. 14 квітня
11. Кулик В. Письменницьке відродження: українська державна ідея в дискурсі “опозиції всередині режиму” перших років перебудови . *Сучасність*. Київ, 1998. № 1. С.54 — 79
12. Хроніка Зеленого світу. *Прорив . Зелений світ*. Київ, 1991. № 4.
13. Алунович О. Хай святкує з нами вся ваша родина... *Сільські вісті*. Київ, 1989. 28 березня
14. Зелений світ. Київ, 1993. № 12.
15. “Зелені”: післячорнобильська хвиля. Інтерв'ю з головою ПЗУ В. Кононовим . *Голос України*. Київ, 1993. 6 лютого.
16. Іщенко У. Менеджмент для громадянського суспільства. *Дзеркало тижня*. Київ, 2000. 15 квітня.

ART

УДК 7.026:347.78

NFT І АСПЕКТИ РОЗВИТКУ УКРАЇНСЬКОГО ДИЗАЙНУ

Антоненко Ігор Володимирович,

старший викладач

Київський національний університет технологій та дизайну

м. Київ, Україна

Анотація. У статті розглядається значення NFT для цифрового дизайну та культури загалом, а також ризики включення сфери дизайну та архітектури в експерименти з NFT. У дослідженні показується, що завдяки поширенню нової технології розширюється поле творчої діяльності та збільшується дохід працівників цієї сфери, а у шанувальників мистецтва відкриваються нові можливості для насолоди універсальними творами. В результаті проведеного дослідження робиться висновок про остаточне відокремлення цифрового мистецтва від традиційного (the underlying art) через виникнення ринку NFT як торгового майданчика для творів віртуального світу.

Ключові слова: cryptoart, віртуальні активи, метавсесвіт, 3D-моделювання, блокчейн, мем-культура, NFT-ринок.

Першість цифрового мистецтва у другому десятилітті XXI ст. порушило питання про місце традиційного мистецтва в майбутньому цифровому суспільстві, оскільки почали інтенсивно змінюватися поняття та сенси, які вкладалися в нього. А в теоретичному та методологічному розділах мистецтвознавства виникла потреба в описі низки оновлених дефініцій цифрового мистецтва, систематизації його видів та їх міжнародної уніфікації. Легітимізація цифрового мистецтва актуалізувалася після того, як «Power 100»,

що формує рейтинг найвпливовіших персон у сфері мистецтва, присудило NFT (невзаємозамінний токен, нове явище в цифровому світі) перше місце [1]. NFT-тренд швидко підхопили провідні установи художнього світу. Група вчених спробувала зрозуміти, що саме привертає увагу криптовалютних інвесторів та засобів масової інформації до феномену NFT. Використовуючи векторні авторегресійні моделі, вони продемонстрували, що у разі зростання доходів від біткоїнів збільшується популярність NFT вже наступного тижня. Автори дійшли висновку, що ажіотаж навколо NFT можна пояснити значним зростанням цін на основні криптовалюти [2].

Щодо вчених, що досліджують феномен NFT у зв'язку з мистецтвом, то серед них не було однотайності. Наприклад, Nicola Jones вважав феномен нісенітницею, оскільки NFT має великий вуглецевий слід через величезну обчислювальну потужність для його підтримки [3]. Brian Mittendorf та Sean Stein Smith навпаки посилалися на музеї, які взяли участь у просуванні нового явища [4]. The Financial Times заявили, що Facebook та Instagram додадуть функцію, яка дозволить користувачам створювати NFT, а компанія Марка Цукерберга почала працювати над створенням власного NFT-маркетплейсу [5]. Ґрунтовному вивченню ринку NFT та його взаємозв'язку із сучасним мистецтвом була присвячена стаття, в якій автори приходили до висновку, що структура мережі спільного володіння NFT сильно централізована, і що необхідні нові дослідження у широкому спектрі дисциплін, включаючи економіку, право, культурну еволюцію, історію мистецтв, обчислювальні соціальні науки та інформатику [6]. З українських вчених тему NFT в аспекті мистецтва розглядав Мачулін Л. І. [7] У грудні 2017 р. під егідою ЮНЕСКО та за участю сховищ предметів мистецтва було підписано документ "Reproduction of Art and Cultural Heritage" (ReACH), який започаткував створення цифрових копій для збереження. Через три роки на ринку NFT було здійснено 6,1 млн. угод на продаж-купівлю 4,7 млн. NFT у 160 видах криптовалют, в основному Ethereum та WAX (Nadini та ін., 2021) [6]. У цифровому мистецтві (Digital Art) розрізняються поняття – оцифрований витвір мистецтва і створений виключно

за допомогою цифрових технологій. Піонерами Digital Art називають математиків та інженерів, які, досліджуючи електронні можливості, створили перші «картини», а сам метод отримав назву «генеративне мистецтво» [8]. Працюють NFT на блокчейні, вперше їх створили у 2017 р. у системі Ethereum. По суті, NFT – цифрове майно (картини у форматі JPG, аудіодоріжки, відео, фотографії та ін.) з набором певних прав на це майно. Його не можна розділити на частини або замінити аналогічним токеном, NFT має необхідні властивості унікального предмета у фізичному світі. Згідно з теорією П. Бурдьє, соціальний світ ділиться на особливі «соціальні поля», одним із яких є поле мистецтва [9]. Нині самі художники (дизайнери) проголошують результат своєї роботи мистецтвом, а глядач стає частиною інституційного функціонування цього процесу. У ХХІ ст. покоління Z висунуло запит на ескапістський, іммерсивний цифровий світ (метасвіт), з новою фізикою, мораллю та етикою, орієнтований на споживача. Мета всесвіту – альтернативна цифрова реальність, у якій люди спілкуються, працюють, грають та здійснюють угоди. Інтерпретації на основі блокчейну – це автономні віртуальні економіки та ігрові простори, що моделюють взаємодії у реальному світі. У 2021 р. канадська цифрова художниця Кріст Кім продала перший NFT-будинок Mars House як концептуальний твір за 288 ефірів (\$512 000). Технологія NFT швидко впровадилася у співтовариство дизайнерів та архітекторів, і незабаром аргентинський дизайнер Андрес Райзінгер та художник із Кейптауна Алексіс Христодулу продали свої колекції віртуальних меблів на онлайн-аукціонах. У Instagram стали з'являтися візуалізації сюрреалістичних інтер'єрів та пейзажів [10]. Українська студія дизайну та архітектури Махна створила проект Touch у вигляді анімованих малюнків, який розмістила на криптомайданчику [11].

Про неминучість занурення людства в метавсесвіт зараз можна стверджувати з певною впевненістю, оскільки метасвіт уже зараз реалістичний, цифрові процеси є мікрокосмом процесу реальності, не як моделювання, але виступають як дійсний приклад динамічної взаємодії віртуального і реального, що становить реальні зміни в реальному часі. Віртуальність, музика,

математика, мова, образи, гроші – всі ці поняття є складними обмеженими системами, які існують на межі між вигадкою і реальністю. Однак ми свідомо взаємодіємо з дигітальним як з інтерактивною складовою реальності, а не як з якоюсь збідненою моделлю або недосконалою копією [12]. Робимо це досить давно, використовуючи доповнену реальність, анімовані аватари для обміну повідомленнями та окуляри віртуальної/доповненої реальності не тільки в музеях або на виставках, але й у себе вдома для отримання пізнавального контенту чи розваг. Або дивимося інтерактивне кіно, сюжет якого розгортається відповідно до наших уподобань. Віртуальність впливає на реальність, а реальне впливає на віртуальність, і їх не можна розділити. За словами Делеза, абсолютно реальних об'єктів не існує, будь-яка дійсність оточена хмарою віртуальних образів, що обертаються, рухаються та поширюються за розгалуженими взаємопов'язаними схемами [13].

Найближче до інтегрування віртуальності у повсякденний робочий процес стоять фахівці, які займаються 3D-моделюванням – дизайнери та архітектори, оскільки управління, контроль та перегляд проектів відбувається у трьох вимірах. Піонери параметричного дизайну бюро ZHA (Zaha Hadid Architects) спроектували серію тривимірних віртуальних просторів для виставки NFTism у рамках фестивалю Art Basel Miami Beach. У кіберпросторі ZHA об'єднали свої напрацювання в алгоритмічному проектуванні з логікою МБО (масових багатокористувацьких онлайн-ігор). Замовником виступав Kenny Schachter – артдилер, колекціонер, художник та популяризатор NFT-мистецтва. Результатом колаборації ZHA, Metaverse, Journee і Schachter став віртуальний дизайн, орієнтований на «користувацький досвід, соціальну взаємодію та драматичну сценографію». Фокусними об'єктами експозиції NFTism стали цифрові копії Z-Boat, Z-Car One, стіл Belu та табурет Orchis, створені Kenny Schachter спільно з ZHA. Патрік Шумахер ще у 2008 р. у «Маніфесті параметризму» написав: «Обчислювально-просунуті методи, такі як скриптинг та параметричне моделювання, стають повсякденною реальністю. І сьогодні, не володіючи цими техніками, неможливо перебувати в авангарді

архітектури» [14]. Зв'язок між концепцією метавсесвіту та мем-культурою споживання дуже тісний. Гейміфікація, токенизація та іммерсивний досвід - сьогодні це прогресивні інструменти маркетингу. Taobao, Amazon, Meituan стали гігантськими цифровими платформами із мільярдними обігами (що за функціоналом мало чим відрізняються від сучасних ТРЦ), які дають можливість придбати не тільки товари та послуги, але й елементи інтертейменту. Метавсесвіт це гібрид онлайн-соціального досвіду, розширеного у трьох вимірах. Майстернею Dmytro Aranchii Architects була представлена як конкурсна пропозиція кінематична інтерактивна інсталяція «ubIQuitos», розроблена для бізнес-центру IQ у Києві. Конструкція складалася з 512 світлових кульок, які могли змінювати свій колір, і являла собою тривимірне дзеркало для пішоходів та автомобілів, яке використовувало механічні трансформації та колірні зміни, щоб повторювати рухи користувачів.

Ціль метавсесвіту може сприйматися як сингулярність – як простір, де не діють закони фізики. Декілька років тому пропонувалося встановити на одній із площ Києва медіакуб з екранами на всіх гранях, на які перехожі могли б виводити медіафайли з особистих смартфонів. Сьогодні медіафасади - звичайна практика. Поступово починають стиратися кордони між віртуальним, фізичним, громадським та публічним просторами. Поняття «інтерактивність» по відношенню до дизайну не вмщує всі сенси, простори еволюціонували від інтерактивних до лімінальних, до суміші віртуального та фізичного досвіду, коли цифровий дизайн буквально проривається крізь медіаекрани [15].

Висновки. Наявність у феномена NFT таких атрибутів, як справжність об'єкта, конкурентоспроможність, ринкова вартість, запит та пропозиція свідчать про формування сегменту ринку мистецтва. Незалежний ринок NFT можна розглядати як окреме відгалуження від традиційного мистецтва, що потребує наукового осмислення у різних контекстах та розробки для його повноцінного становлення.

У парадигмі метатворчості взаємодія у цифровому полі передбачає перехід від пасивного споживання до креативної діяльності. Інтерпретації

метавсесвіту на основі блокчейну – це автономні віртуальні ігрові простори та економіки, що моделюють взаємодії в реальному світі. Інтерес до віртуальних активів в Україні поступово зростає. Запит на віддалену активність спровокував освоєння та розкриття можливостей блокчейну, глобальної цифрової бази даних, яка дозріла до статусу унікального публічного реєстру. Найбільшого резонансу набуло його застосування у фінансовій сфері, проте технологія блокчейн швидко впровадилася також у мистецтво та дизайн України. Створювані віртуальні простори можуть бути реалістичними чи фантастичними, залежно від концептуальних та стилістичних рішень. Найближче до інтегрування віртуальності у повсякденний робочий процес стоять фахівці, які займаються 3D-моделюванням – дизайнери та архітектори.

СПИСОК ЛІТЕРАТУРИ

1. *Power 100*. Artreview. – URL: <https://artreview.com/power-100/> (дата звернення: 05.12.2023)
2. Pinto-Gutierrez, Chr., Gaitan, S., Jaramillo, D., Velasquez, S. (2022, Січень). *The NFT Hype: What Draws Attention to Non-Fungible Tokens?* Researchgate. – URL: https://www.researchgate.net/publication/358028071_The_NFT_Hype_What_Draws_Attention_to_Non-Fungible_Tokens (дата звернення: 18.12.2023)
3. Jones, N. (2021, Червня 18). *How scientists are embracing NFTs*. Nature. – URL: <https://doi.org/10.1038/d41586-021-01642-3> (дата звернення: 08.03.2023)
4. Mittendorf, Br., Smith, S. St. (2021, Листопада 19). *4 reasons why museums aren't cashing in on NFTs yet*. The Conversation. – URL: <https://theconversation.com/4-reasons-why-museums-arent-cashing-in-on-nfts-yet-171993> (дата звернення: 18.12.2023)
5. *Facebook owner Meta dives into NFT digital collectibles craze*. Financial Times. – URL: <https://www.ft.com/content/2745d50b-36e4-4c0a-abe0-e93f035b0628> (дата звернення: 18.12.2023)
6. Nadini, M., Alessandretti, L., DiGiacinto, Fl., Martino, M., Aiello, L. M. & Baronchelli, A. (2021, Серпня 31). *Mapping the NFT revolution: market trends*,

trade networks, and visual features. Osf. – URL: https://osf.io/wsnzr/?view_only=319a53cf1bf542bbbe538aba37916537 (дата звернення: 05.12.2023)

7. Machulin, L. (2022). The impact of non-fungible tokens (NFT) on the art world. *Culture of Ukraine*. 67-77. 10.31516/2410-5325.075.09.

8. Nake, Fr. (2018, Червень). *The Pioneer of Generative Art: Georg Nees. Leonardo* (Volume 51, Issue 03). Direct. – URL: <https://direct.mit.edu/leon/article-abstract/51/03/277/46498/The-Pioneer-of-Generative-Art-Georg-Nees?redirectedFrom=fulltext> (дата звернення: 19.12.2023)

9. Бурдьє П. Соціологія соціального простору / П. Бурдьє; [пер. з фр.; ред. Н.А. Шматко]. – СПб.: Алетейя; Ін-т експерим. соціології, 2005. – 288 с.

10. Goldberg B. NFTs and what they mean for architecture. – 2021. – URL: <https://www.architecturalrecord.com/articles/15047-nfts-and-what-they-mean-for-architecture> (дата звернення: 02.01.2023)

11. Underground House Plan B is a hideout concept for the next global crisis. – 2021. – URL: <https://www.dezeen.com/2020/07/02/underground-house-plan-b-bunker-architecture-ukraine/> (дата звернення: 04.01.2023)

12. Nash, A. (2012). Affect and the medium of digital data. *The Fibreculture Journal*, 21. <https://twentyone.fibreculturejournal.org/fcj-148-affect-and-the-medium-of-digital-data/>

13. Deleuze, G. (2007). The actual and the virtual (E.R. Albert, Trans.). In G. Deleuze & C. Parnet, *Dialogues II* (H. Tomlinson & B. Habberjam, Trans.) (pp. 148–152). Columbia University Press. (Original work published 1977)

14. *Schumacher, Patrik*. The autopoiesis of Architecture: A New Framework for Architecture. – London : A John Wiley and Sons, Ltd. Publication. – Vol 1, 2013; Vol. 2, 2014

15. The global futures and trend intelligence unit. – 2022. – URL: <https://www.wundermanthompson.com/expertise/intelligence> (дата звернення: 12.11.2023)

HISTORICAL SCIENCES

УДК 930

ОСВІТНЯ ПОЛІТИКА АВСТРО-УГОРСЬКОЇ ІМПЕРІЇ НА ТЕРИТОРІЇ ГАЛИЧИНИ НАПРИКІНЦІ XVIII – НА ПОЧАТКУ XX СТОЛІТТЯ

Проданюк Федір Миколайович

к.і.н., доцент

Київський національний університет технологій та дизайну

м. Київ, Україна

Анотація: В другій половині XVIII ст. Галичина була захоплена Австрійською імперією. На українських землях її керівництво розпочало політику германізації (онімечення). У 1774-1848 рр. на території імперії проведено ряд освітніх реформ. Серед них важливе місце займали реформи Йосифа II. У примусовому порядку вони зобов'язували всіх дітей на території імперії навчатися у державних школах, було запроваджено ряд заходів щодо введення відповідальності батьків за реалізацію даної вимоги та надання матеріальної й фінансової підтримки закладам освіти.

Революційні події 1848 р. мали значний вплив на суспільно-політичне, соціально-економічне та національно-культурне життя населення західноукраїнських земель. Одним із її здобутків було піднесення українського та польського національно-визвольних рухів. Дуже швидко між ними загострилось протистояння. Важливим її напрямом було різне бачення їхніх представників можливості отримання освіти рідною мовою. Полякам вдалося заручитися підтримкою керівних органів Австро-Угорщини та відкрити на території краю значну кількість освітніх закладів з польською мовою навчання. Українська громада змогла відкрити лише окремі окремі класи з національною мовою навчання в початкових школах.

Ключові слова: Освіта, Австро-Угорщина, Галичина, реформи, українці, поляки.

Постановка проблеми. У другій половині XVIII - на початку XX ст. українські землі були силою захоплені та розділені між двома імперіями: Російською та Австро-Угорською. Щодо оцінок суспільно-політичного, соціально-економічного та національно-культурного становища українських земель в цей період ми можемо зустріти різні підходи, як позитивні так і негативні. Особлива ідеалізація цього періоду стосується західноукраїнських земель в складі Австро-Угорщини.

Мета роботи проаналізувати основні напрями освітньої політики Австро-Угорщини на території Галичини наприкінці XVIII - на початку XX століть.

Освітню політику Австро-Угорщини на західноукраїнських землях досліджували Бабіна О., Барна М., Гелей С., Герегова С., Герцюк Д., Курило В., Курляк І., Кучеренко А., Макарчук В., Набитович І., Стеблій Ф., Ступарик В., Чижевський Б., Чорновол І. та ін.

Даній проблемі присвячено й ряд дисертаційних досліджень. Зокрема, робота Вараниці А. «Учителі народних шкіл Галичини другої половини XIX - початку XX століття». В дисертації не лише проаналізовано особливості освітнього процесу та структуру управління в народних школах Галичини, але й висвітлено умови праці, соціальний склад та умови їхнього побуту.

Виклад основного матеріалу. Три поділи Польщі мали негативний вплив на долю українських земель. До складу Австрії увійшли Галичина, частина Волині і Поділля у 1772 р.. На зміну полонізації на цих українських землях розпочалася політика онімечення.

Перші кроки реформування системи освіти в Австрійській імперії беруть початок з затвердженого у грудні 1774 р. Марією Терезією «Загального шкільного регламенту для німецьких тривіальних і нормальних шкіл». Цим законодавчим актом значно обмежено права католицької церкви, встановлено

державний контроль над закладами освіти всіх рівнів, введено обов'язкову шкільну освіту для дітей з 6 до 13 років та запроваджено нову структуру освітніх закладів. Всі школи імперії розділили на три типи – тривіальні, головні і нормальні. Чинність даного регламенту на території Галичини почала діяти лише з 1777 р. [1, С. 46-47].

У 1780-х рр. імператор Йосиф II продовжив освітню реформу на території імперії. У 1781 р, 1782 р., 1787 р. та 1788 р. австрійський цісар видав ряд патентів, які зобов'язували у примусовому порядку всіх дітей на території імперії навчатися у державних школах, було запроваджено ряд заходів щодо введення відповідальності батьків за реалізацію даної вимоги та надання матеріальної та фінансової підтримки закладам освіти [1, С. 48-48].

Йосиф II намагався поширити німецьку мову та культура Австрії серед своїх підданих. З цією метою він запровадив обов'язкове викладання всіх дисциплін німецькою мовою та заборонив видавати дозволи на виїзд за кордон для отримання освіти. Були здійснені також перші кроки до германізації (онімечення) найнижчих суспільних прошарків імперії. Отримати ремісничі професії могли згідно патентів 1780-х рр. лише ті юнаки, які отримали документ про закінчення німецької державної школи [1, С. 50]. Однак у повній мірі основні положення освітньої реформи Йосифа II так і не були впровадженні в життя.

На початку XIX ст. імператор Франц I здійснив ряд реформ, які мали зміцнити позиції привілейованих класів – австрійських аристократів та католицького духовенства. Зокрема, передбачалося повернути католицькому духовенству монопольне право на надання початкової освіти тощо. У серпні 1805 р. цісар затвердив «Політичну конституцію для німецьких шкіл», яку часто називають консервативною освітньою реформою в Австрійській імперії. Реформа запровадила на території імперії становий поділ всіх шкіл. Було затверджено нову структуру освітніх закладів: тривіальні, головні та нормальні школи, реальні училища і гімназії. Католицька церква отримала ряд адміністративних функцій в керівництві закладами освіти [1, С. 50-51]. Освітня

реформа ігнорувала існування на території Галичини греко-католицької церкви. Лише у 1815 р. греко-католицьким священникам було надано ряд адміністративних прав у здійсненні освітньої діяльності [1, С. 51].

Певні зміни відбулися лише під тиском революції 1848 р.. Вони вплинули на суспільно-політичне, соціально-економічне та національно-культурне життя регіону. У травні 1848 р. з ініціативи греко-католицького духовенства створено Головну Руську Раду, яка проголосила своїм завданням захист прав українського населення. Однією із перших її вимог було запровадження в школах Східної Галичини української мови. Головна Руська Рада стала першою легальною політичною організацією українців Галичини [2]. У 1848 р. їй вдалося домогтися запровадження навчання української мови в народних школах, викладання її як обов'язкової у гімназіях, також відкриття у Львівському університеті на початку 1849 р. кафедри української мови і літератури [2].

У березні 1849 р. цісар Франц-Йосиф I видав патент, який часто називають освітньою реформою 1849 р. Він декларував такі положення: освіта і наука оголошувалися вільними на території імперії; дозволяв викладання в навчальних закладах крайовими мовами; встановлював державний контроль над освітніми закладами [1, С. 51].

У 1849 р. в австрійській імперії було створено Міністерство Віросповідань і Освіти у Відні, яке серед перших своїх документів ухвалило «Організаційний нарис гімназій і реальних шкіл Австрії». В ньому піддані імперії отримали дозвіл відкривати приватні середні школи та викладати в них рідними мовами [3, С. 70; 4, С.126].

Однак його положення тривалий час не вдавалося втілити в життя. Проти цих положень виступала польська аристократія, яка прагнула до посилення колонізації на території Галичини [1, С. 52].

Освітнє питання гостро обговорювалося між представниками польської та української (руської) громадами й під час роботи Галицького крайового сейму – найвищого законодавчого органу Галичини. Цей орган виник у Львові

у 1861 р. В сеймі було створено спеціальну освітню комісію, яка у 1867 р. подала на затвердження цісаря закон про мови викладання в школах Галичини. Мову викладання польською чи руською (українською) у державних народних школах мали визначати представники двох громад спільно з крайовою владою. [1, С. 60]. У червні 1867 р. було створено Крайову Шкільну Раду в Галичині.

Значні суспільно-політичні, соціально-економічні, освітні, наукові та національно-культурні зміни в житті імперії відбулися наприкінці 1860-х років. У грудні 1867 р. на мапі Європи виникла нова дуалістична (двоєдина) імперія - Австро-Угорщина, яку очолив Франц-Йосиф I - представник династії Габсбургів. Він одночасно отримав два титули: австрійський імператор і король Угорщини.

21 грудня 1867 року Франц-Йосиф I затвердив Конституцію Австро-Угорщини, яка надала своїм підданам право свободи на здобуття освіти та вибору професії [5, С. 83]. Її 19-та стаття декларувала рівні права усім крайовим мовам в імперії. Зокрема, кожен з цих народів мав отримати необхідні можливості для освіти своєю рідною мовою [3, С. 22]. У червні 1867 р. було створено Крайову Шкільну Раду в Галичині.

Складовою частиною освітньої реформи в Австро-Угорщині 1860-х років стало ухвалення у травні 1868 р. державного закону «Про відносини церкви і школи». Цим законодавчим актом було відокремлено церкву від освітніх закладів і утверджено світський характер державних шкіл на території імперії [1, С. 83].

У другій половині XIX століття гостро обговорювалося питання щодо запровадження української мови як обов'язкового навчального предмету для вивчення в усіх школах Галичини. Представники польських аристократів намагалися призупинити втілення в життя цих ідей та перевести освітній процес на території Галичини на латиницю. Однак керівництво Австро-Угорщини не підтримало ці пропозиції. Не було єдності з цього питання серед впливових сил Галичини. Зокрема, москвофіли наполягали на збереженні російського правопису [7, С. 31]. Гостро обговорювалася ця

проблема й серед української інтелігенції. У 1837 р. на сторінках «Русалки Дністрової» було запропоновано новий український правопис, який отримав назву фонетичний. Саме з цього часу бере свій початок протистояння між прихильниками двох українських правописів, етимологічного та фонетичного [8].

Уряд Австро-Угорщини дозволив у середніх школах Галичини німецьку мову навчання замінити на польську, а українську могли вивчати всі бажаючі лише у нижчих класах академічної гімназії. З 1893 р. уряд також затвердив фонетичний правопис у школах Галичини [7, 8].

Протистояння між польськими панівними верствами та українською громадою тривало й у 1880-1890-х рр. Зокрема, воно проявилось під час обговорення питання відкриття української гімназії у Перемишлі та українського університету у Львові [9].

Певний компроміс між представниками польської та української громади у Галицькому сеймі відбувся у 1890-х рр., який отримав назву «Нова ера». Даним поняттям прийнято окреслювати не конкретні політичні домовленості між українцями, поляками та австрійським урядом, а сам переговорний процес у 1890-х рр. [9, 10, 11]. Серед наукових робіт, присвячених угоді 1890-1894 рр. помітно виділяється монографічне дослідження Чорновола І. «Польсько-українська угода 1890-1894 рр.» [10]. В ньому детально описано причини, хід та наслідки даної угоди. Важливе місце в них займали питання запровадження у галицьких школах українського правопису, підтвердження державних прав української мови, долучення Наукового Товариства ім. Т. Шевченка (НТШ) до друкування шкільних підручників, проблеми відкриття нових українських шкіл, страхового товариства «Дністер», залучення народівців до роботи в державних органах, відкриття нових греко-католицьких освітніх закладів [9, с. 137].

У другій половині XIX століття гостро стояло питання щодо забезпечення нижчих шкіл Галичини україномовними підручниками та навчальною літературою. Це змусило шкількі комісії оголошувати граматичні конкурси. Перші з них, були проведені у 1840 р. (конкурс на українсько-німецьку

граматику) та у 1851 р. (на українську граматику) [12, С. 56]. Поряд з цим відомі українські громадські діячі підготували та видали за власний кошт ряд україномовних підручників. Серед них найбільш відомі підручники О. Огоновського, С. Смаль-Стоцького і Т. Гартнера [12, С. 59].

Особливу увагу в ці роки національна інтелігенція приділяла на видання україномовних букварів. Щодо обговорення данного питання, в науковій літературі прийнято виділяти окремий період «Азбучна війна» в Галичині. Під ним розуміють громадський та культурний рух української інтелігенції проти спроб проведення політики онімечення та полонізації, а також запровадження латиниці в національну писемність [13]. Її перший перша хвиля розпочалася у 1833-1835 рр., а одним із кульмінаційних подій – обговорення цих питань у 1859. [13]. До обговорення українського правопису активно долучався й відомий громадський діяч та вчений І. Франко. Важливим центром розвитку вітчизняної науки стало Наукове товариство ім. Шевченка.

Висновки. Таким чином, наприкінці XVIII - на початку ХХ ст. важливим завданням української інтелігенції було збереження національної ідентичності населення Галичини. В Австрійській імперії українська мова була фактична заборонена. Її використовувала лише греко-католицька церква для спілкування з українськими селянами. Важливі зміни відбулися після революції 1848 р. У другій половині ХІХ століття греко-католицькі священники та західноукраїнська інтелігенція розпочали цілеспрямовану роботу зі створення національної школи. Однак їм вдалося отримати дозвіл на вивчення української мови лише в початкових школах Галичини.

СПИСОК ЛІТЕРАТУРИ

1. Вараниця А.О. Учителі народних шкіл Галичини другої половини ХІХ – початку ХХ століття. – На правах рукопису. Дисертація на здобуття наукового ступеня кандидата історичних наук за спеціальністю 07.00.01 – історія України. – Інститут українознавства ім. І. Крип'якевича НАН України. – Львів, 2018. – 316 с.

2. Стеблій Ф.І. Головна Руська Рада [Електронний ресурс] // Енциклопедія історії України. –Т. 2. Г-Д. / Редкол.: В.А. Смолій (голова) та ін. НАН України. – К. В-во «Наукова думка», 2004. – 688 с. URL: http://www.history.org.ua/?termin=Golovna_RR (останній перегляд: 24.12.2023)
3. Церковник С.І. Історико-правові засади становлення та функціонування українських наукових, громадських та культурно-освітніх інституцій Східної Галичини у 1848-1939 рр.: монографія / С.І. Церковник. – Львів: «Галицька видавнича спілка», 2020. -148 с.
4. Розвиток народної освіти і педагогічної думки на Україні (X – поч. XX ст.). - К., 1991. 379 с.
5. Макарчук В.С., Коритко Л.Я. Характеристика австрійського господарства законодавства XIX – початку XX століття. Прикарпатський юридичний вісник. Випуск 1 (3), 2013. С. 76-85.
6. Совгар О.М. Становище національної школи на теренах Східної Галичини у другій половині XIX – на початку XX століть. [Електронний ресурс]. https://www.narodnaosvita.kiev.ua/?page_id=2339
7. Гелей С.Д. Шкільна освіта у другій половині XIX - на початку XX ст. / С.Д. Гелей // Вісник Львівської комерційної академії. Серія: Гуманітарні науки. – 2015. – Вип. 13. – С. 30-50. – Режим доступу: file:///C:/Users/1/Downloads/Vlca_Gum_2015_13_6.pdf
8. Історія українського правопису. - Режим доступу: <http://litopys.org.ua/ohukr/ohu20.htm>
9. Кучеренко А.А. Проблема шкільної освіти українців Галичини у другій половині XIX – на початку XX ст. [Електронний ресурс] file:///C:/Users/1/Desktop/Problema_shkilnoi_osvity_dlia_ukraintsiv_Halychyny_u_druhii_polovyni_XIX_na_pochatku_XX_st.pdf
10. Чорновол І. Польсько-українська угода 1890-1894 рр. Polsko-ukraińska uгода w latach 1890-1894 : [монографія] / Ігор Чорновол; Львів. акад. мистецтв. – Львів: [б.в.], 2000. – 247 с.

11. Аркуша О.Г. **НОВА ЕРА** [Електронний ресурс] // Енциклопедія історії України: Т. 7: Мі-О / Редкол.: В. А. Смолій (голова) та ін. НАН України. Інститут історії України. - К.: В-во "Наукова думка", 2010. - 728 с.: іл.. URL: http://www.history.org.ua/?termin=Nova_era_1890 (останній перегляд: 24.12.2023)
12. Сабліна С.В. Історія української літературної мови ХІХ – початку ХХ ст. Частина І. Конспект лекцій. – Запоріжжя: ЗНУ, 2008.- 51 с.
13. Азбучна війна в Галичині. [Електронний ресурс] <https://encyclopedia.com.ua/entry-25>
14. Набитович І. «Азбучна» та правописні війни в Галичині у ХІХ ст.: історико-політичні аспекти. [Електронний ресурс] https://dspu.edu.ua/filol_gum/wp-content/uploads/2016/04/2016-04.pdf

CULTUROLOGY

УДК 730:73.023

СУЧАСНА УКРАЇНСЬКА МОНУМЕНТАЛЬНА СКУЛЬПТУРА: СПОСОБИ ФОРМОТВОРЕННЯ

Капустаринська Таїсія Володимирівна,
аспірантка Національної академії образотворчого мистецтва і архітектури,
скульптор, куратор проєктів
Комунального закладу «Міська художня галерея»
м. Одеса, Україна

У статті йдеться про українську монументальну скульптуру та засоби її створення, які на сьогодні використовують сучасні митці. Використання сучасних технологій та матеріалів у монументальній скульптурі віддзеркалює сучасні тенденції в мистецтві, що дозволяє скульпторам експериментувати з формами і текстурами, застосування інтерактивних елементів змінює сприйняття монументального мистецтва, роблячи його доступнішим та релевантним для сучасної аудиторії. Монументальні скульптури, які об'єднують символіку і технології, стають значущими елементами публічного простору.

Ключові слова: монументальна скульптура, способи формотворення, інноваційні технології, цифрове моделювання, 3D-друк.

Монументальна скульптура – пріоритетний напрям у візуальному спадку кожної нації, а також в архітектурному пейзажі міст та населених пунктів. Україна, багата історією та культурною спадщиною, не є винятком і має велику кількість монументальних скульптур, що відображають її історію, традиції та духовний світ. Сучасна українська монументальна скульптура продовжує цю традицію та розширює можливості виразності через використання нових технологій та інноваційних підходів.

Вагомими науковими дослідженнями є праці В. Чепелика, основною темою його дослідницької діяльності є український архітектурний модерн, де автор підкреслює синтез між архітектурою та образотворчим мистецтвом [1, 2].

У дослідженні О. Цугорка, А. Варивончик та Б. Мазур, висвітлюються важливі аспекти ролі сучасної скульптури в суспільстві. Зокрема, наголошено, що сучасна скульптура є частиною широкого мистецького контексту, яка взаємодіє з іншими видами мистецтва, такими як: живопис, архітектура і музика, що поглиблює естетичний вплив на суспільство. Скульптура, як виразне мистецтво, може передавати емоції, створювати образи та розкривати різні аспекти людського досвіду через фізичні форми. Крім того, може впливати на вигляд та функціональність публічних місць, створюючи відчуття привабливості та національної ідентичності для громади, формуванню культурного образу нації [3, с. 221–224].

Дослідник А. Білик, зазначає, що сучасна скульптура, не оцінюється за традиційними критеріями, такими як унікальність чи неповторність. Сучасна українська скульптура формується на ідеї, концепціях та спілкуванні з глядачем. Вищезазначені характеристики свідчать про живий та еволюційний характер сучасної скульптури, яка впроваджує новаторські підходи та сприймає мистецтво як інтерактивний та динамічний процес [4, с. 102–104].

Дослідження сучасної української монументальної скульптури та методів її створення має велике значення для подальшого розвитку монументального мистецтва в Україні. Воно не лише сприяє глибокому розумінню культурної спадщини та сучасних тенденцій, але й відкриває нові перспективи для творчості митців. Аналіз сучасних підходів, технік і матеріалів допоможе стимулювати інноваційність у цій сфері, що підвищить естетичну цінність та культурне значення монументальних творів.

Сьогодні митці використовують новітні техніки та матеріали, що революціонізує традиційні підходи до монументальної скульптури. Цифрове моделювання, 3D-друк, використання нетрадиційних матеріалів та інтерактивних елементів змінює сприйняття монументального мистецтва,

роблячи його доступнішим та релевантнішим для сучасної аудиторії. Сучасні технології та матеріали, такі як: сталь, скло, сучасні композити, дають скульпторам більше можливостей для творчості. Це призводить до створення скульптур, які вражають своєю технічною складністю та сучасністю. Окремі монументальні скульптури в Україні поєднують образи з елементами світлової та звукової інсталяції, що робить їх більш інтерактивними та емоційно насиченими. На сучасному етапі митці створюють роботи, які відображають актуальні проблеми суспільства, такі як: екологічні питання, війна, міграція, права людини тощо. Українські скульптори Б. Мазур, В. Корчовий, В. Чепелик, О. Михайлицький, Н. Білик та В. Журавель – відзначаються унікальністю ідей та багатоманітністю підходів щодо створення монументальних скульптур. Кожен з них має власний неповторний стиль і використовує різні матеріали та техніки для втілення власних ідей. Наприклад, Б. Мазур, відомий своєю унікальною технікою лиття бронзових скульптур, яка додає їхнім формам особливу виразність і глибину. В. Журавель, використовує сучасні комп'ютерні технології для створення складних 3D-моделей своїх скульптур, що дозволяє досягти неймовірної деталізації. Н. Білик, відомий своїми вражаючими скульптурами, які поєднують реалістичність і фантазію, створюючи унікальну атмосферу [5]. Традиційні засоби створення скульптури передбачають використання старовинних методів і технік, що існують вже століттями. Ці методи використовувалися для створення скульптур різного стилю, розміру та призначення, зокрема, ліплення з глини або воску; відливання з металу; металоформування (зварювання та згинання різноманітних металевих матеріалів); різьблення по дереву; скульптурна кераміка; використання каменю тощо. Також, деякі скульптори експериментують із сучасними матеріалами, такими як: синтетичні полімери та світлодіоди, для створення скульптур, які зачаровують своїм виглядом та взаємодіють із глядачем.

Висновок. На основі аналізу сучасних тенденцій та методів у монументальній скульптурі, слід відзначити, що новим та перспективним напрямом для митців є розвиток міських просторів, який сприяє культурному

збагаченню та естетичному оновленню урбаністичного середовища.

Крім того, розвиток сучасної скульптури також сприяє розкриттю талантів українських митців, підтримуючи їхню креативність і внесок у мистецьку спадщину. Загалом, сучасна скульптура в Україні виконує важливу роль у формуванні культурної та соціальної ідентичності, а також у сприянні розвитку суспільства через креативність та визначення цінностей. Також важливо відзначити, що з розвитком сучасних технологій, деякі скульптори можуть використовувати комп'ютерне моделювання та 3D-друку для створення скульптур, особливо в малих масштабах. Таким чином, монументальна скульптура в Україні є важливим засобом вираження національного духу, історії та сучасності, особливо в контексті суспільно-політичних трансформацій останніх десятиліть.

СПИСОК ЛІТЕРАТУРИ:

1. Чепелик В. Український архітектурний модерн. / Упоряд. З. В. Мойсеєнко-Чепелик. Київ: КНУБА, 2000. 196 с.
2. Чепелик В. Формування українського архітектурного модерну початку ХХ ст. у контексті інтернаціональних творчих зв'язків. В кн.: Українське мистецтво та архітектура кінця ХІХ початку ХХ ст. / НАНУ. Інститут мистецтвознавства, фольклористики та етнології ім. М. Т. Рильського. Київ: Наук. думка, 2000. 240 с.
3. Цугорка О., Варивончик А., Мазур Б. Сучасна скульптура та її вплив на організацію суспільного простору // Вісник КНУКіМ. Серія: Мистецтвознавство. Вип. 44. С. 221–226.
4. Білик А. Особливості сучасної скульптури // Українська академія мистецтва. № 33 (2023). С. 100–105.
5. Київська організація національної спілки художників України: [сайт]. Режим доступу: URL: <http://konshu.org/section/sculpture.html> (дата звернення: 12. 12. 2023).

ФОРМАТИ ІВЕНТІВ ПІД ЧАС ВІЙНИ

Самагала Володимир Михайлович,
магістрант, Київський університет культури
Кузьменко Тарас Григорович
кандидат культурології, доцент
Київський університет культури

Українська івент-індустрія зустріла війну, опанувавши досвід трьох основних форматів івентів – онлайн-заходів, гібридних івентів та офлайн-подій. Війна внесла свої корективи у подієву культуру українців, відкоригувавши «технічні» особливості проведення івентів, їхнє змістове наповнення та пріоритетне призначення [4]. Останні роки івент-агенції України працюють у надзвичайно складних та непередбачуваних умовах. На зміну «класичним» івентам у режимі реального часу (наукові заходи, корпоративні свята, ділові поїздки тощо) прийшли онлайн-івенти (передусім, - в освітній, соціально-консультативній та освітньо-навчальній галузях).

Перше місце від самого початку війни посіли благодійні івенти. Директорка івент-агенції «ProMICE» Т. Усенко, проаналізувавши діяльність своєї команди у перші тижні після початку війни (івентори активно організовували благодійні заходи та доставляли гуманітарну і продовольчу допомогу), дійшла висновку про доцільність створення та реалізації благодійного проєкту «Простір відновлення». Проєктна ініціатива спрямована на підтримку соціально незахищених верств – жінок, дітей, осіб похилого віку - які живуть в зруйнованих, деокупованих містах та містечках. Як зазначає Т. Усенко, головним завданням програми стало «забезпечити харчуванням і основними гігієнічними наборами родини, які не мають змоги готувати самостійно і купувати першочергові для життя речі». Для організації проєкту знадобилися усі навички івент-менеджменту: логістичні, комунікативні, фінансово-економічні тощо [1].

У харківському івент-агентстві «**Showtime**» та дніпровському

івент-агентстві «Starevents Group» також з перших днів російського вторгнення зробили наголос на волонтерській та благодійницькій діяльності («возили продукти та медицину спершу Харковом, потім їздили на деокуповані території, а нещодавно були у Херсоні»), повністю відмовившись від розважальних заходів. «Стримані» івенти проводяться виключно для дітей. Проте івентори переконані, що після завершення війни повернуться до організації святкових заходів [3].

Технічним волонтерством опікується «SoftServe Underground», події якого представляють собою синтез «технічного контенту та досвіду волонтерства й благодійності»: благодійна краудсорсингова платформа «Open Tech» для соціальних проєктів, сайт для БФ «Повернись живим», платформа для пошуку допомоги «Palyanytsya.info», додаток для розвитку дошкільнят «НУМО», «Drive for Life» [2]. Наскільки цей напрям є важливим, підтверджують результати проробленої роботи: за два місяці проведено вісім івентів у різних містах України, що охопили 500 осіб в офлайн-режимі та майже 100 000 у соціальних мережах [2].

Наприкінці 2022 р. команда «Q-team» опитала більше 200 HR-компаній, які мають у своєму штаті різну кількість працівників (від 10 до понад 200 осіб), для того, щоб дізнатися думку щодо доречності/недоречності проведення івентів під час війни. 48,1 % респондентів стверджували, що проводили івенти для своєї команди з початку війни, натомість 51,9 % опитаних зазначили, що з 24-го лютого 2022 р. в команді не було проведено жодної події («не на часі», «немає приводу») [5]. Прикметно, що отримані результати підтверджуються й івенторами-практиками. Так, якщо в івент-агенції «DIAMOND» у грудні 2021 р. – ковідного – року було заплановано більше 20 заходів, то у грудні 2022 р. – жодного. Декілька замовлених корпоративних заходів локального характеру мали суто бізнесовий формат без будь-якої розважальної програми. Мотивація схожа – «Які сьогодні свята?», «Люди не знають, на які гроші купити їжу, всі сидять без світла», «Витрачатися на святкові заходи нерационально, нелогічно і неправильно» тощо [3].

Водночас, цікавими видаються очікування учасників дослідження. Зважаючи на те, що опитування здійснювалося в листопаді минулого року, працівників питали про бажання проведення новорічного свята. Позитивна відповідь сягнула 76 %, а доцільність проведення новорічного корпоративу пояснювалася «зміцненням командного духу» та «справою виживання» [5]. Адже основними проблемами, які характеризували діяльність різних компаній виявилися: недостатнє фокусування співробітників на результат та слабка дисципліна у виконанні завдань (46,2 %); плинність кадрів через відсутність мотивації (43,3 %); недотримання строків виконання завдань та недовіра до прогнозованих планів в умовах війни (19,2 %); чвари, відсутність належного рівня взаємопідтримки та взаємодопомоги у колективі (5,8 %) [5]. Тому корпоративні івенти, що проводяться під час війни, змінюють свої першочергові цілі, й мають на меті реалізацію об'єднувачих і терапевтичних завдань, адже «якщо не об'єднати людей зараз, то після війни збирати вже просто не буде кого... Найкраще рішення – перетворити компанію на коло підтримки, місце, де можна радіти і ніхто за це не засудить» [там само].

Важливість проведення корпоративних івентів підтверджується думкою, яку висловили, відповідаючи на питання про доцільність їхнього проведення, і працівники, й керівники опитаних компаній: «командний івент під час війни - інвестиція, а не розкіш» (56,7 %). Вартими уваги є рефлексії респондентів на питання «Який формат івентів є зараз оптимальним для Вашої компанії». Першість посідають, закономірно й очікувано, гібридні івенти (34,6 %); друге місце – онлайн-івенти (35,6 %); далі йдуть «живі зустрічі», тобто івенти у оффлайн-форматі (29,8 %). При чому, ретельнішими стали вимоги до проведення гібридних івентів («через екрани – невесело», «конекту не буде», «просто дивитись у віконця не нецікаво» і т.п.). Серед різноманітних сценаріїв виграв рольовий квест, а конкретніше – «командне детективне розслідування, фанове і з повним зануренням. Гру модерує ведучий. Команди можуть ділитись таким чином: одна у зум-кімнаті, друга – наживо. Обговорення й сценарій спільні» [5]. Серед очікуваних тематик – квіз про меми

та пам'ятні перемоги року з донатами ЗСУ (48,1 %); рольові квести на теми, не поєднані військовою тематикою (36,5 %); церемонія нагородження найкращих співробітників (34,6 %); стратегічні сесії (28,8 %); виїзд з командою на природу/до іншого міста/регіону (26 %); бенкети без конкретної програми (20,2 %) [5].

Івентори київської івент-агенції «Prime Event» переконані у доцільності проведення корпоративних свят, адже «компаніям важливо підтримувати своїх співробітників, а людям відчувати, що вони не самотні» [3]. Звичайно, формат заходів кардинально відрізняється від довоєнного/доковідного: без гучних розважальних конкурсів, веселої музики, шоу-програм, фейєрверків тощо. Більше 70 % заходів івент-агенція пропонує провести в онлайн-режимі (як доводять результати дослідження, в агенції також популярним онлайн-форматом є інтерактивний квест) [3]. Але, у будь-якому випадку, «участь наживо стає привілеєм – офлайн-зустрічі відбуваються переважно лише з важливими партнерами та колегами» [2].

В одеській «Gebvana Event Group» наголошують на тому, що пріоритетними, окрім благодійної діяльності та корпоративних заходів, є сімейні свята – переважно Дні народження дітей, весілля та родини. Але й вони відзначаються особливою стриманістю. «Влаштували для дітей переселенців свято до Дня святого Миколая: до нас зверталася благодійна організація. І запити були далекі від організації свята – просто встановити фотозону. Діти мали і фотографа, і програму, але організацією вони займалися самі, а нас залучили як декораторів» [3].

Керівник гуманітарного напрямку «Нової пошти» А. Григоров підсумував спільну позицію, мабуть, усіх, без винятку, івенторів України: «У кожного своє місце на фронті. Розуміння власної місії, де ти є ефективним, надає сили й координати у свідомості. Від початку війни «Нова пошта» перевозила найнеобхідніше як для кожного українця, так і для країни загалом. Ми не могли дозволити собі не працювати. На нас були і є великі сподівання» [6].

Переважна більшість управлінців великих корпорацій («Balbek Bureau»,

«Comfy», «Нова Пошта», «Київ волонтерський», «Uklon», «Caracol Ukraine»), які відповідають за організацію івентів в команді та із споживачами, переконані, що криза для івент-індустрії, спричинена війною – це можливість, «шанс прокачати витривалість і поглянути на власні проблеми з іншого боку», «висвітлення найголовнішого», «перевірка на пружність», «зміна правил й звичок всередині бізнесу», «оптимізація процесів задля досягнення кращих успіхів у майбутньому» [6].

За умов слабкості державних інституцій, сила яких була підірвана пандемією, корупцією, бюрократією, івент-агенції значною мірою перебрали на себе окремі функції держави, передусім, у питаннях підтримки війська, патріотичного виховання, громадського єднання та соціальної активності. Активна участь івент-агенцій у волонтерських та добродійних акціях дозволяють стверджувати, що івенти є важливими регуляторами соціального та політичного життя під час війни. Івент-індустрія в Україні в умовах війни поєднує непоєднуване: глобальні тренди, потреби споживачів та вимоги до безпекових умов. А провідними форматами є благодійні івенти, корпоративні заходи та родинні події.

СПИСОК ВИКОРИСТАНИХ ДЖЕРЕЛ:

1. Адаптуйся або зникай: кейс івент-агентства ProMICE. Дія: Бізнес. 31 травня 2022. URL: <https://business.diiia.gov.ua/cases/women-entrepreneurship/adaptujsa-abo-znikaj-kejs-ivent-agentstva-promice> (дата звернення: 07.02.2023).
2. Майбутнє IT-івентів. Переходимо з онлайну в укриття? URL: <https://dou.ua/forums/topic/40289/> (дата звернення: 17.01.2023).
3. Нестеренко Г. Корпоративи під час війни: замість свята – гроші на ЗСУ, а з подарунків – ліхтарі. URL: <https://kp.ua/ua/life/a661501-korporativi-pid-chas-vijni-zamist-svjata-hroshi-na-zsu-a-z-podarunkiv-likhtari> (дата звернення: 03.01.2023).
4. Петрова І. Культурні практики під час війни. Освітні виклики соціокультурної сфери. Імплементация європейських цінностей в

аудіовізуальній культурі в умовах воєнного часу : матеріали Міжнар. наук.-
практ. конф., м. Київ, 13 жовт. 2022 р. / упоряд.: О. В. Безручко, С. В. Железняк.
Київ : Вид. центр КНУКіМ, 2022. Ч. II. С.108-111.

5. Чи проводити командні івенти? 17.11.2022. URL: <https://q-team.events/tpost/nmetlvgko1-rezultati-hr-opituvannya-pro-komandn-ven> (дата звернення: 07.12.2022).

6. Як розвивати бізнес під час війни й не збожеволіти. 16.08.2022.
URL: <https://www.the-village.com.ua/village/business/business-coment/329381-ne-na-chasi-speakers-slava-balbek-anna-zavertaylo-comfy-nova-poshta-uklon-2022>
(дата звернення: 14.01.2023).

LITERATURE

ФІЛОСОФСЬКА ПРОБЛЕМАТИКА В ПОВІСТІ Е. ГЕМІНГВЕЙЯ “СТАРИЙ І МОРЕ”

Холодов Олексій Борисович

кандидат філологічних наук,
доцент кафедри зарубіжної літератури
Одеський Національний університет імені І. І. Мечникова
м. Одеса, Україна

Каспер В'ячеслав Сергійович

магістр 2 року навчання
Одеський Національний університет імені І. І. Мечникова
м. Одеса, Україна

У цій науковій розвідці розглянемо філософське трактування ідей буття людини, її бачення та розуміння життєвих ситуацій, вияв подиву та погодження зі своїм становищем (ніколи не здаватися, а навпаки, боротися) американського письменника Ернеста Гемінгвея через свого героя повісті «Старий і море».

Вивчати та досліджувати творчість художників слова потрібно, щоб краще зрозуміти героїв творів, їх почуття та сприйняття довколишнього світу.

Майстер знав, як живуть рибалки, які в них мрії, що відчувають, коли є улов або його немає, адже сам був рибалкою.

На початку твору дивне порівняння: головний герой невдаха.

«Вітрило було полатане мішковиною і, обгорнуте навколо щогли, скидалося на прапор безнастанної поразки. За вісімдесят чотири дні не зловив ні одної риби: ні великої, ні маленької...» [1, с. 7].

Старого любить хлопець.

«Коли вже мені не можна рибалити з вами, то хоч якось би прислужитися» [1, с. 7].

Ідею взаємодопомоги виношує Сантьяго протягом своєї подорожі за великою рибиною. Думалося, мріялося про допомогу...

«Ех якби ж то зі мною був хлопець і якби я мав трохи солі, – промовив він уголос» [1, с. 42].

«Якби тут був хлопець, він полив би снасть водою, – подумав старий. Атож. Якби тут був хлопець... Якби ж то він тут був...» [1, с. 64].

Коли бився з акулами, бо заплив далеко в море...

«От і риболовля – вона й убиває мене, й водночас дає змогу вижити. Хлопець – ось хто допомагає мені вижити, – майнула в нього думка...» [1, с. 82].

«Чоловік повинен робити своє діло. Людина повинна трудитися, заробляти собі на прожиття... і в досвітньому присмерку попереду й позаду них брели босоніж інші чоловіки, несучи на плечах щогли з вітрилами» [1, с. 19].

Автор наголошує, що старий є одним із рибалок, які постійно виконують свою роботу, мають малі статки, бо йдуть босоніж, хоча важко працюють, на жаль, така дійсність.

Перебуваючи в морі, головний герой думає, що не щастить йому... Але хто зна – може, сьогодні вже поведеться? «Адже день на день не схожий. Воно то й добре мати талан. Та ще краще бути вправним. Тоді щастя не заскочить тебе зненацька» [1, с. 24].

І знову думки...

«Не можна, щоб людина доживала віку в самотині, подумав він. – Але нічого не вдієш... Були сумніви... Поглянувши на морський безмежний простір, Сантьяго збагнув, що “...він тепер самотній» [1, с. 45], але, подумавши, він зрозумів, що «людина в морі не буває самотня» [1, с. 45].

На мою думку, читатим твір легко, бо є багато діалогів. Навіть коли Сантьяго в морі один, але думки, мрії, роздуми старого – це звертання до моря, риб, акул і своєї рибини!

Вважаю, що такий підхід до подання монологічного діалогом — нове та

цікаве для читачів.

«– Макрель, мовив старий уголос. – Багато макрелі» [1, с. 25].

«– Їж, рибино, їж сардинки. Ласуй собі на здоров'я...Обпливи разочок коругом, а тоді вертайся і їж» [1, с. 31].

«–Ага, – мовив старий. – Ага» [1, с. 31].

«–Ну ж бо, – голосно мовив старий. –Підпливай знов» [1, с. 31].

«– Славні вони тварини, – мовив він. – Грають собі, пустують, люблять одне одного .Вони нам наче брати , так само як і летюча риба» [1, с. 35].

Для Сантьяго зрозуміло, що він дазайн, тобто існує і може задавати питання про своє існування. А риба не є дазайн, тому що вона не здатна задавати питання про своє існування.

Старий піклується про себе, як і будь-яка інша людина. Він ловить меншу рибу для того, щоб поїсти, хоча не взяв з собою солі. До того як риба спіймалась, вона є небуттям, тому що рибалка ще не знає про її існування.

Сантьяго безперечно сильна людина. Сильна фізично і духовно, але для створення нових цінностей цих сил не вистачає. І також він не є надлюдиною.

Автор повісті через усе своє життя ніс ідею виходу з темряви, незважаючи на труднощі та негаразди. Життєпис Гемінгвея на характери персонажів його творів має вплив великий, тому нині є можливість використання висновків автора у процесі викладання англійської мови та літератури в закладах освіти.

СПИСОК ЛІТЕРАТУРИ

1. Ернест Гемінгвей. Старий і море. Київ: Дніпро, 2012.112 с.

PHILOLOGICAL SCIENCES

УДК 811.111'24'42

A POSITIVE POLITENESS STRATEGY (P2) IN MALE DISCOURSE

Guzhva Olga Oleksandrivna

Associate Professor, PhD in Philology/Linguistics
Research and Educational Center of Foreign Languages
The National Academy of Sciences of Ukraine
Kharkiv

Abstract. The article is devoted to the study of the male discourse strategy of positive politeness experienced by the verbal components of the communicative behavior of the discursive personality of a British man for three centuries. The author analyzes the functioning of the verbal component as a feature of the British linguistic and cultural community.

Keywords: discourse, discursive personality, positive politeness, strategy, tactics.

Politeness is aimed at maintaining a positive social face of the hearer (H), his positive self-esteem. Positive politeness is a set of historically changing strategies that creates the addressee's face, explicating the respect that both the speaker and the hearer want to receive [2]. Variation of the P2 strategy is interpreted as "Exaggerate (interest, approval, sympathy with H)". It is a typical embodiment of frivolous and excessively emotional speech: in communication situations, the P2 convergence strategy is implemented with the help of intensifiers – adverbs of measure and degree (*how, quite, so, very, too*); emotionally coloured adjectives and adverbs (such as *wonderful (ly), awful (ly), extremely*); comparative and superlative adjectives. The P2 convergence strategy can also be represented with the help of compliments or exclamatory sentences like (*what a ...! such a ...!*) [2]. In male-to-male

communication, the P2 convergence strategy in British women's novels is recorded only in the 19th century, because this strategy turns out to be too emotionally coloured in the British society [1].

Higher and lower social status communication. In situations of a higher social status and/or situational role the rapprochement tactics exaggerating interest with H, showing approval, sympathy for him and exaggerating one's trust in H dominate.

Symmetrical communication situations. In such situations of communication between men, the P2 rapprochement tactic plays an important role. The P2 convergence strategy can also be represented by exaggerating interest with H using an emotionally coloured adverb (*perfectly*), adjective (*truer*), and thus tries to be polite to the hearer. In addition, the addresser uses the adverb of measure and degree (*too much*) to demonstrate an exaggeration of interest and approval of the addressee's opinion expressed when they discuss women.

Lower and higher social status communication. In situations where there is a need to support the social face of a superior communicator, for implementing the P2 convergence strategy, the most used tactics are exaggeration of interest with the hearer, rapprochement (explained by an emotionally coloured adverb (*entirely*), which creates the effect of exaggerated approval), rapprochement in the form of exaggeration of sympathy and approval of the hearer (*I shall value it a thousand times more highly*). Also the P2 convergence strategy can be presented in the form of a word combination with the adverb of measure and degree (*so extraordinary*).

Thus, the stereotypical discursive personality of a man in communication with those who are on the lower levels of the hierarchy of the British linguistic and cultural community prefers to express exaggerated approval with the help of phrases containing emotionally coloured markers of the positive politeness strategy P2. Instead, with representatives of his social class, a man establishes polite friendly relations mainly with the help of lexical means – adverbs of measure and degree, and the speaker applies tactics of exaggerated approval and compliment to persons who have a higher social status and relative power than him.

LITERATURE

1. Гужва О. О. Історичне варіювання дискурсивних стратегій увічливості чоловіків в англомовних жіночих романах XVIII – XXI ст. : дис. ... кандидата філол. наук : 10.02.04. Харків, 2020. 200 с.

2. Brown P., Levinson S. Politeness: Some Universals in Language Use. L., NY, etc.: CUP, 1987. 345 p.

LANGUAGE MANIPULATION MECHANISMS IN ADVERTISEMENTS

Hubicheva Yevheniia

student

Sumy State University

Sumtsova Mykoly St., Sumy, 40007, Ukraine

Chulanova Halyna

Candidate of Philology, Associate Professor

Sumy State University

Sumtsova Mykoly St., Sumy, 40007, Ukraine

With the development of the technology and the massive diversity of the mass media, advertising influences the daily life of every person. Whatever the forms advertising takes, language is the main carrier of the message. Advertising language is very different from common language. It is a style of immediate impact and quick persuasion. It has its own features in morphology, syntax, and rhetorical devices. For a rhetorical device appeals to the imagination and makes the speech or writing interesting and appealing, advertisers often use various rhetorical devices to persuade the readers to buy different products. [1]

Advertisements have become a great part of our everyday life. We listen to them on the radio, watch them on TV and the Internet, and look at them while walking through the city. Nowadays, they are almost impossible to avoid and ignore, and many products and services are advertised internationally. Many foreign brands are sold in the Ukraine market, and this paper deals with the translations of their slogans and advertisements from English into Ukrainian. Advertising includes creative use of words with a strategy of taking over the market, and translation often includes creativity, as well as translation strategies to achieve the goal that marketing experts have set. If the translator manages to both transfer the meaning and creativity of the advertisement, and meet the purpose of the advertisement (which is often to sell a product/service or attract customers), it is possible to say that he or she has done a good job. [1]

The main features of manipulation are: the hidden nature of the influence; the

desire to subordinate the addressee of his will, change his views, perceptions, etc.; mastery of language and psychological skills; special linguistic organization of the text that contributes to errors in the interlocutor's mind; lack of a defensive response from the addressee and the creation of the illusion of decision-making independence. Taken together, all these features distinguish linguistic manipulation from other forms of influence (rhetorically organized language, linguistic demagoguery, propaganda, and neurolinguistic programming). [4]

Topicality and importance of the topic

People consider advertisement to be a trick that lures trusting costumers into purchasing things they do not even need. It might be true at some extent; however consumers prefer to believe that every item, every brand they choose is their own decision, based on rationality and calculation. So if consumers claim that they do not need advertising to lead them, why does it still exist?

First of all we should mention that the role of advertising is being trivialized and the superficial opinion that people usually have about advertising is exaggerated. Advertisement (slogans, taglines, semiotics) introduce to you the product before you have even thought of buying it. It is a communication tool that sums up the feature of the advertised product, its function and the positive effect it can have on the consumer's life.

Noam Chomsky and Edward Herman took a slightly different tack in their book "Manufacturing Consent: The Political Economy of the Mass-Media" [1988]. They proved emphatically that the mass media serves as a powerful tool of propaganda. Their argument was not that propaganda was new, it had been around for millennia. Rather, their argument was that the scale, scope, and influence of the profit-driven mass media gave elites more powerful control over the minds of mainstream audiences. [2]

Purpose and objectives

- our purpose is to find out what are the functions and objectives of advertising
- to see what language mechanisms does the advertising use

The correlation of image and language is what the modern advertising is

created of, with language being the fundamental constituent. When we think about the language used in advertisements, first thing that comes to our minds are slogans, taglines and we can also include the scenarios from commercials and endorsement. It is needed to mention that although tagline and slogan might seem the same, they are quite different in terms of advertising. Tagline represents the general idea of campaign. Slogan might change and be used for each product. For example Joy of Pepsi is the tagline, however “The Choice of a New Generation” is the slogan within the tagline.

First feature that catches up our attention is probably the length of the advertising text. It is never too long. If we were to name several rules that are to be abided in creation of advertising, the first would obviously be concision. Advertising is based on the KISS principle, which says Keep it Short and Sweet or in other words try to give as much information in the shortest amount of words as possible. Nokia Connecting People is a good example of concision.

The second point should be clarity. Under clarity we mean directedness and straightforwardness, clear expression and no ambiguity (if it is not created on purpose) usually clarity is mostly related to public announcement. [4]

Colloquial Words

Colloquial words are words which are used in or characteristic of familiar and informal conversation. Simple and informal words will be covered in colloquial words. Shakespeare once said, “brevity is the soul of wit”. In recent era, Myers (1994) states that the function of advertising is to provide information, attract consumer, exploit market, and promise the quality. In addition, a simple advertisement is intended not only to provoke the reader’s attention and interest, but also to make consumers remember it. Therefore, an advertisement must pay attention to its language, and the first step is to use popular and oral language, the second step is to use some single-syllable words or fewer letters to make it easy to understand and memorize (Myers, 1994). For example:

(1) *“I couldn’t believe it, until I tried it!”*

(2) *“I’m impressed! I’m really impressed!”*

(3) “You’ve gotta try it!”

(4) “I love it!”

18UC Journal, Vol. 1, No. 1, May 2020, pp. 14-36

The third example is an advertisement of a microwave oven. The words in it are very simple and oral. It uses the slang “gotta”, which means “got to” in American English, to give an impression that this advertisement comes from a real life. Informal words are similar to simple words in terms of the familiarity to audience. Both simple and informal words are easy to remember.

Stylistics at the Lexical Level

In this level, stylistics features influence the choice of words used in advertisement taglines which is purposed to give a strong impact to audiences who read or listen to the advertisement taglines. There are terms according to Hangrong (2003) which stylistics features take a part in the creation of advertisements language as follows:

Use of unqualified comparison

Copywriters have to obey the code of commercial practice and stick to the rules of advertising. They should not advertise their products at the expense of others. So, they choose unqualified comparison to avoid defaming other products (Hangrong, 2003: p. 189). They cannot say: “Brand X is better than brand Y.” Otherwise, the copywriters or the manufacturers will be taken into a lawsuit. They can say, for example:

“**Better** choice, **better** joys.” (advertising for Coleman footgear)

Use of “every” or “always”

These words are often used in advertisements to indicate the universal application of the product or to include as many potential customers as possible. It can be used to achieve the emphasis of the product’s utility or the company’s unswerving commitment. For example:

“**Always** Coca-Cola.” (advertising for Coca-Cola)

“Technically, **everything** is possible.” (advertising for Mitsubishi) [3]

Advertisement as a means of representation has been so frequently used that

we can see it from the range of TV to the newspaper. As an important part of advertisements, advertising English is increasingly becoming the object studied by some linguists and psychologists. Advertising language as a special kind of language is very different from common language. It has its own features in morphology, syntax, and rhetorical devices.

Advertisement should have the function to persuade and attract consumers so that people are interested in the product which is propagated in the advertisement. Therefore, in order to successfully promote the sales of their products, the advertisement makers spare no efforts to work hard on the content and do their best to draw the attention of consumers through syntactic and rhetoric. In psychology the term “manipulation” is defined as type of psychological affection, which in case of skillful realization leads to implicit provocation of another person’s intentions that do not correspond to his actual wishes and his stimulation towards commitment of actions required by the manipulator.

Linguistic manipulation is based upon mechanisms that compel the listener to perceive verbal messages uncritically and facilitate creation of illusions and misperceptions impacting addressee’s emotions and making him accomplish actions advantageous for the speaker.

Non-productive form of manipulative affection is associated with the desire to covertly influence the interlocutor’s consciousness in order to frustrate him, i.e. impart psychological discomfort. In other words, non-productive manipulation is linguistic action aimed at manifestation of supremacy over the interlocutor through demonstration of his imperfection, inferiority, which leads to submission to the speaker’s demands. [6]

The research employed by advertisers showed that 10 linguistic features are commonly used in print ad campaigns. Of the 10 common linguistic strategies Alliteration, Expression, Repetition, and Paronomasia appeared as the top occurring features. These four top features fall under the linguistic categories of semantics, phonetics, and the combination of semantics and morphology. [5]

After testing, only one of the four top occurring linguistic features, Expression, appeared as an effective strategy at increasing ad's catchiness, memorability and interest as well as increasing consumer memory and recall of an advertisement. Two other features that also appeared as most effective across all five scales include Contradiction and the combination of Paronomasia and Repetition. Other high ranking features across the perception and recall scales include Rhyming, Converseness, and Word Coinage. These six features all fall under the linguistic categories of semantics, phonology, and the combination of semantics and morphology. [5]

These findings suggest that advertisers are correct in their assumption that features belonging to the linguistic categories of semantics and morphology make for effective print advertising strategies. However, advertisers may benefit from using other linguistic features such as Converseness, Rhyming, and Word Coinage as well as combining the two features of Paronomasia and Repetition. [5]

The aim of productive manipulation is to win communicative partner and manipulate his behavior through exploitation of his weaknesses. In this case, initiator of communication becomes a voluntary donor who positions his interlocutor in the situation of social welfare, status superiority.

The easiest means of manipulation are compliment and flattery. Both productive and non-productive manipulation of addressee's behavior presupposes influence upon his emotional sphere as opposed to other forms of reinforcement of volition appealing to the rational sphere.

The highest form of linguistic interaction and manipulation is communication on cooperative actualizing level that is the optimal alternative of effective communication. The basic behavioral parameter of the agent of actualization is respect of interlocutor's individuality, principal equality and openness of manipulation techniques. Actualizing communication is based upon desire to arise the listener's sympathy. It should be noted that mastering of actualizing communication is not an easy task. Thus, in everyday life manipulative forms are predominant.

ВИКОРИСТАНА ЛІТЕРАТУРА

1. Manipulation of society through advertising. Language manipulation mechanisms in advertisements Stacie Writes <https://www.grin.com/document/333839>
https://www.researchgate.net/publication/307774153_THE_STYLISTICS_OF_ADV
ERTISING

2. Вас лякає реінжиніринг людства? Огляд книги Брета Фрішмана та Евана Селінджера “Re-engineering Humanity”. Cambridge, UK; New York, NY: Cambridge University Press, 2018. 235 p.

3. IJCRSEE International Journal of Cognitive Research in science, engineering and education Vol. 1, No.2, 2013.

4. [Theoretical aspects of the concept of suggestion in linguistics]. Naukovyi Visnyk Pivdenoukrainskoho Natsionalnoho Pedagogichnoho Universytetu imeni K. D. Ushynskoho. Lnhvistychni nauky — Scientific Research Issues of South Ukrainian National Pedagogical University named after K. D. Ushynsky: Linguistic Sciences, 28, 5–13 [in Ukrainian].)

5. Allen, N.J. "Semantics and Madison Avenue: Application of the Semantic Theory of Humor to Advertising." *Humor*. 1.1 (1988): 27-38. Print.

6. The Challenges of Translating Advertisements and Slogans, Komljenović Ana, Master's thesis, 2017 <https://urn.nsk.hr/urn:nbn:hr:142:818603>

**WAYS OF EXPRESSING CERTAINTY
AS A VARIETY OF EPISTEMIC MODALITY**

Kosenko Anna,

Candidate of Philological Sciences

Associate Professor of

the Department of Communicative Linguistics and Translation,

Yuriy Fedkovych Chernivtsi National University, Ukraine,

Bezhenar Iryna,

Candidate of Pedagogical Sciences

Associate Professor of

the Department of Communicative Linguistics and Translation,

Yuriy Fedkovych Chernivtsi National University,

Ukraine

Resume: the article deals ways of expressing certainty as a variety of epistemic modality. The research has proved that certainty is viewed as a type of subjective information available in texts and a form of epistemic modality expressed through explicitly-coded linguistic means.

Key words: certainty, epistemic modality, evidentiality, hedge, assessment.

Certainty can also be seen as a variety of epistemic modality expressed through epistemic comments. One type of epistemic comment is certainty expressions (e.g. *probably, perhaps, undoubtedly*) that provide clues to the writer's certainty or assessment of the truth of a statement and qualify a writer's attitude towards expressed knowledge. Epistemic comments reflect epistemic modality, which is described in functional linguistics as a writer's assumptions or assessments of possibilities expressed in statements, specifically regarding confidence in the truth of the expressed propositions (J.Coates, 1983). Writer's confidence in the truth is synonymous with certainty. In other words, certainty is a writer's assessment of the truth of the statement.

Certainty, in particular in languages other than English, can be expressed by

means of evidentials that reveal a degree of reliability of expressed information [2, p. 3]. English resorts to other reportive means, such as attributive adverbials (e.g. *supposedly, allegedly*) and reporting verbs (e.g. *claim, suggest*).

Evidentials were originally narrowly described by I.Mushin as suffixes expressing subjective relations, those expressing subjective knowledge and later understood as a semantic category that specifies type of source of information [1, p. 3]. I.Mushin (2001) states English lacks clear grammatical markers of evidentiality, and that most types of English discourse are faceless in the sense of lacking epistemic evaluation in a grammatical inventory of reportive suffixes or other purely grammatical manifestations. However, she comes to a promising conclusion that English compensates for such lack of reportive means by other identifiable means by which speakers express, for instance, that the story they are telling was the product of someone else's telling. In particular, she notes that English does have a rich inventory of adverbials of propositional attitude.

Choice of reporting verbs depends on how strongly the writer wants to be aligned with the reported source (K.Hyland, 1998). S.Bergler (2004) also hypothesizes that the description of the source and the choice of the attributive or reporting verbs can in fact express the writer's level of confidence in the attributed material. P.Anick, S.Bergler claim that such verbs can be used both, to bolster a claim made in the text already, or to distance the author from the attributed material, implicitly lowering its credibility [1, p. 2].

In the same line of evidential semantics research, W.Chafe (1986) suggested a model that addresses reliability of knowledge expressed through evidentials [1, p. 2]. He defines knowledge was broadly defined as the basic information whose status is qualified in one way or another by markers of evidentiality, where the notion of evidentiality extends beyond evidence and can be as inclusive as any attitude toward knowledge. In other words, he suggests different statuses that reveal reliability of expressed information and states that people are aware, though not necessarily consciously aware, that some things they know are surer bets for being true than others, that not all knowledge is equally reliable. Thus, in his opinion, one way in

which knowledge may be qualified is with an expression indicating the speaker's assessment of its degree of reliability, the likelihood of its being a fact. W.Chafe's degrees of reliability can be expressed in English through propositional attitude adverbials (in I.Mushin's terms), which is the same as epistemic comments (in J.Coates' terms), or explicit certainty markers.

The term traditionally associated with linguistic uncertainty, especially in scientific writing, is *hedging*. Hedging was introduced by G.Lackoff (1972) and has generally been defined as words whose job is to make things more or less fuzzy [1, p. 3]. K.Hyland (1998) defines hedging as any linguistic means used to indicate either a lack of commitment to the truth value of an accompanying proposition, or a desire not to express that commitment categorically. In research articles, claims K.Hyland, hedges are a crucial means of presenting new claims for ratification and are among the primary features which shape the research article as the principle vehicle for new knowledge.

K.Hyland identifies several categories of the way hedges can be expressed in everyday speech and scientific writing [1, p. 3]. The following surface lexical markers are used to attenuate strength of utterance: epistemic adjectives, epistemic adverbs, lexical verbs, auxiliary verbs, prosody, tag questions, and verbal fillers. Syntactic markers include *if*-clauses of condition and concessions, contrastive markers (e.g. *nevertheless*), and passivization (e.g. *it can be questioned*). Several other devices are classified as hedges particular to scientific writing only: hedging quantities for purposeful imprecision, admitting to lack of knowledge, citing a source, and referring to limitations (of the model, experimental conditions, or methods).

Thus, hedging is a device that indicates lack of commitment to the statement, reveals scepticism, expresses caution, or displays an open mind about a proposition. In this study hedges classify statements into low or moderate levels of certainty. Several other linguistic means of a writer's assessment of knowledge such as shields, approximators (G.Lackoff, 1972), understatements, and tentatives; as well as intensifiers (R.J.Cappon, 2000), emphatics (J.Holmes, 1990), boosters and assertives (J.R.Searle, 1979) are considered to be explicit certainty markers of varying certainty

levels [2, p. 4].

In summary, certainty is viewed as a type of subjective information available in texts and a form of epistemic modality expressed through explicitly-coded linguistic means. Such devices as subjectivity expressions, epistemic comments, evidentials, reporting verbs, attitudinal adverbials, hedges, shields, approximators, understatements, tentatives, intensifiers, emphatics, boosters, and assertives, often overlap in their definitions, classifications, and lexical representations in English.

In essence, they perform the same role for the purpose of this study. They explicitly signal presence of certainty information that covers a full continuum of writer's confidence, ranging from uncertain possibility and withholding full commitment to statements to a confident necessity, reassurance, and emphasizing of the full commitment to statements.

REFERENCES:

1. Rubin V.L. Certainty Identification in Texts: Categorization Model and Manual Tagging Results. Available at: [http://www.cnlp.org/Certainty Identification.pdf](http://www.cnlp.org/CertaintyIdentification.pdf) (Cited 26. 12. 2023)
2. Cleland J. Novels. English and American Literature from Shakespeare to Mark Twain. Digital Library, Volume 59. Berlin: Directmedia, 2002. - 268 p.

**ІСТОРИЗМИ ТА АРХАЇЗМИ ЯК ЗАСІБ ЕКСПРЕСИВНОГО
ЗАБАРВЛЕННЯ ЛЕКСИКИ У ТВОРАХ ВОЛОДИМИРА ЛИСА
«СТОЛІТТЯ ЯКОВА» ТА «СОЛО ДЛЯ СОЛОМІЇ»**

Вербицький Євгеній Едуардович

магістр філології

Національний університет «Києво-Могилянська академія»

м. Київ

Анотація: У статті розглянуто особливості вживання історизмів та архаїзмів у творчості Володимира Лиса. Особливу увагу приділено таким аспектам цієї лексичної групи як: семантика, стилістичні особливості, лексична експресивність одиниць та їх роль у створенні образів та атмосфери у творах.

Ключові слова: історизми, архаїзми, експресивність, лексична група.

Мета роботи: дослідити особливості слововживання історизмів та архаїзмів у творах Володимира Лиса «Соло для Соломії» та «Століття Якова».

Аналіз останніх досліджень та публікацій: Відзначаючи кількість спеціальних досліджень із теорії застарілої лексики та екзотизмів у сучасній українській літературній мові, видається необхідним підкреслити увагу лінгвістів близького зарубіжжя до проблеми хронологічно маркованої лексики (Д. Шмельов, Г. Колесник, Н. Михайловська). Архаїчна лексика проаналізована з функційного погляду в роботах О. Галкіної-Федорук, Л. Лисиченко, М. Шанського, Д. Шмельова тощо. Як засіб історичної стилізації в художніх творах досліджували архаїзми Л. Булаховський, Л. Скрипник, Л. Донець.

Вступ: Творчість В. Лиса посідає особливе місце в сучасній українській прозі. Його твори відрізняються оригінальним стилем та багатством мовних засобів, що фокусує увагу вчених, які вивчають тексти з лінгвістичного погляду. Дослідження експресивних лексичних одиниць у творах Володимира Лиса допоможе глибше розкрити його літературний стиль, виявити унікальні

риси мовної особистості та розуміння світу письменником.

Виклад основного матеріалу: Історизмами називають слова або словосполучення, які означають події, що відбулися в минулому. Це також певне лінгвістичне поняття про слова, що означають зниклі предмети, явища тощо, які належать до пасивного (маловживаного) словника і переважно не мають синонімічних відповідників у сучасній українській мові. Саме тому історизми дуже часто плутають із архаїзмами, якими називають застарілі слова, а не зниклі явища, на відміну від історизмів.

Історизми пов'язані з використанням лексем або виразів, які належать до певного історичного періоду або відносяться до конкретної історичної події, культури, технології тощо. Вони є своєрідними "маркерами з минулого", які вживаються в сучасній мові з метою нагадати про певний історичний контекст або створити атмосферу певного часу.

Історизми як один із пластів застарілої лексики не лише проливають промінь на світогляд людей, що жили в минулих століттях, а й позначають поняття, які існували колись, а зараз – ні. Тобто саме історизми дають нам змогу зануритися в минулі епохи й подивитися на світ очима людей, які жили в ті часи [1].

Одним із основних чинників, які визначають відбір виражальних засобів, є принцип історизму, який потребує наявності у творі на історичну тематику „справжніх слів епохи”, до яких і належать історизми та архаїзми. Історизми більш чітко закріплені за певною історичною епохою. Вони виступають у тексті в ролі темпорального показника, що відносить зміст твору до певного реального часу, тобто в ролі тих особливих мовних засобів, що співвідносять зміст тексту з певним реальним часом» [2; 3].

Використання авторами в своїх творах історизмів та архаїзмів дає розуміння того, що письменники мають досить глибокі історичні знання, адже часто послуговуються лексемами, невідомими широкому загалу. Натомість це дає читачу звернути увагу на невідомі історизми і бажання дізнатись про значення тієї чи іншої лексеми. В. Лис у творах «Соло для Соломії» та

«Століття Якова» вживає досить багато історизмів та архаїзмів. Під час опрацювання творів В. Лиса, а саме «Століття Якова» та «Соло для Соломії», можна послуговуватись класифікацією І. Білодіда, і умовно поділити історичну та архаїчну лексику на групи:

Семантичні групи історизмів:

1) слова, що характеризують соціальний стан, місце людини у суспільстві: пан хлоп, хлоп-селянин, граф. *«То хіба я не можу юж пригостети такого пана хлопа якоюсь чаркою виборової?»* [3; 50]. *«У панському, як і державному, полювання для 52 хлопів-селян було суворо заборонено»* [4; 56]. *«Граф давно пропонував їй поїхати до батьків на Варшаву»* [4; 122];

2) назви колишніх урядових і військових чинів, адміністративних посад: отаман, солтис, поліцай, староста, жовніри, князь, ординарець, улан, кавалерійський полк. *«І бачили, як вийшли два ни то отамани, ци як їх назвали – наш і польський»* [4; 36]. *«Нехай хоч сотня Петрів, Федотів, солтисів і поліцаїв приходить, і забирають ци вбивають. Його життя, його душа кудись відлетіла. Вчора, а може, минулої чорної ночі, а може, й ще раніше. Відлетіла, він відчуває страшну безбережну порожнечу, серед якої сам-один затято махає сокирою»* [4; 47]. *«Тиміш — батько, а через них, представників двох найбагатших у їхньому селі родин і до влади близьких - тих же старосту, солтиса, крізь витрішкувату душу (хіба душа такою буває, майнула думка) цього поліціянта тая влада простягалася й до чогось невидимого й невловимого, що витало й над цими чоловіками, й над їхніми душами, й землею, яку вони топтали»* [4; 50].

3) назви, що не існують наразі і стосуються установ і організацій: буцегарня, постерунок, більшовики, сірожупанники. *«І замість того, щоб сидіти в буцегарні альбо валетися забитим полеськими хлопаками, найнятими за бутель пудпольного самограю, сей пан Якуб, нав би біблейський апостол, котрого таки звали Якубом, гуляє собі селом і посвистує, як холера, хоч і з темною хмарою в очах»* [4; 50]. *«Його тільки викликали в постерунок, прочитали мораль і сказали, що має заплатити штраф за порушення*

громадського спокою» [4; 49]. «Тую рушницю, не мисливську, а міцну воєнну, привіз Платон, батько Якова, із війни з більшовиками у двадцятому році» [4; 35]. «Вони, сірожупанники, стояли вздовж вулиці з ружжами коло ноги, а як машина спинилася, до плеча взяли» [4; 35]. 4) назви колишніх професій: корчмарь, крамар. «Пив чарку з Гершкових рук, дивився на корчмаря, а за його плечима впливав обрис ни то дерева, ни то жінки» [4; 51].

5) назви зниклих побутових звичаїв, давніх обрядів, релігійних свят: Спиридона Сонцеворота. «Матір лишили - договорилися, що за тиждень, десь» [4; 192]. Варто також зазначити, що автор у цих двох текстах досить часто вживає назви не лише давніх релігійних свят, але й таких, які нині поширені в християнстві. Наприклад Великдень, Різдво, також згадується день Усікнення голови Івана Хрестителя. Загалом також автор згадує про немало біблійних подій, цитує заповіді через дійових осіб у творі.

6) назви старовинного чоловічого і жіночого одягу, взуття, головних уборів, які вийшли з ужитку: мундир, хустка- шальоха, льоля. «Він дивився на сиду морду в мундирі, запакованого закони і параграфи чоловіка і подумав про силу, яку має жінка, з якою любився» [4; 49]. «Запнута барвистою хусткою- шальохою – зелено - синє по чорному, у чобітках червоних і білих рукавичках» [4; 57]. «Її улюбленої коротенькій льолі, що ледь-ледь прикривала чарівні ніжки богині» [4; 120].

7) назви старовинних монет, грошових одиниць: злотий. «— Штраф? Кілько? — спитав і подумав, що чого доброго доведеться за свою дурість якщо не з конем, то з підсвинком розпрощатися, бо ж грошей на господарці катма, чи й злотий нашкребеться» [4; 49].

8) назви старовинних одиниць виміру і ваги: верстов. «Вельми то здивували, бо ж воювали вже з поляками, до Луцька мало не приперлися, за верстов двадцять-тридцять од міста стояли вже» [4; 39]

9) назви старовинного посуду: кварту, брязкальця. «Влюбитися, як води кварту випити» [4; 22]. «Оті брязкальця, яких у нього зроду-віку не було?» [4; 50]

10) імена і прізвища відомих історичних діячів: *Симон Петлюра, Юзеф Пілсудський, Сталін. «Наші з Петлюрою разом за поляками до Варшави пішли» [4;35]. «Потім не раз батько розповідав, як був свідком зустрічі у Луцьку головного отамана Симона Петлюри з польським зверхником Юзефом Пілсудським» [4; 35].*

Лексичні архаїзми умовно можна поділити на:

1) лексичні архаїзми, або застарілі слова, що витіснені з мови синонімічними номінативами: *али, шкандалю, безпремінно, обійстя придибенція, советів, ліпше, советів, границею, кварту, схарпудилася. «І він дізнається: Улянка геть у всьому призналася Тимошеві, і за дитину будушу, і за любощі в лісі, то так їй Федотиха розказала, він її побив, али не крепко, бо ж груба, вже дев'ятий місяць пішов, али сказав, що прощає, що любить Улянку, та й шкандалю не хоче, зате ж його, Якова, вб'є безпремінно, вб'є, навіть грозився на Холмщину поїхати та й там найти» [4; 62]. «Біля тину, що розділяє їхні обійстя, стоїть Улянка» [4;48]. «Не міг, от яка придибенція» [4; 46]. «І хоч він советів не любить, али то, може, й ліпше, там, за границею, поліція їх не шукатиме» [4; 42].*

2) словотворчі архаїзми, яким у сучасній українській літературній мові відповідають назви з тим самим коренем, але з іншими суфіксами і префіксами, наприклад: *розхняблених, загилити, видибав, політок. Наприклад: «Оленка провела його двоюрідного внука до старих розхняблених воріт» [4; 53]. «Той встиг вдарити ще раз, але Яків зумів вирвати дрючка і загилити в щелепу» [4; 34].*

3) лексико-фонетичні архаїзми, які мають дещо інакше звукове оформлення кореня або закінчення порівняно із сучасною українською літературною мовою, наприклад: *злотий, глипнула, гріш до гроша. Наведемо приклади: «— Штраф? Кілько? — спитав і подумав, що чого доброго доведеться за свою дурість якщо не з конем, то з підсвинком розпрощатися, бо ж грошей на господарці катма, чи й злотий нашкребеться» [4; 49]. «Коли ж Яків нагнувся над нею, став голову терти руками, глипнула очицями, сказала*

чомусь, як перше, російською» [4; 53].

4) фонетичні архаїзми – слова із застарілою вимовою окремих звуків, наприклад: *«Весільний натовп ойкнув і сахнувся»* [4; 41]. “ *«- Ваша взяла», - сказав Яків і пішов геть через гайок, який взявся хльостати його гілляччям по обличчі, по плечах»* [4; 34].

На протигагу класифікації Білодіда Л. Шевченко подає дещо вужчу класифікацію історизмів.

1) слова, що означають предмети, які нині вийшли з ужитку, поняття, які стали неактуальними: *махорка, рицаря, золотого, монетки, льолі, кресув, воєводств, граф. «Яків повертає голову, відривається од стола, на якому кришив махорку»* [4; 13]. *«Він повідомляв, що колись читав про наближеного до короля Болеслава Хороброго рицаря Пьотра М'ялковського!»* [4; 119].

2) назви відомих історичних осіб: Петлюра, Ян Казимір, Сталін. *«Наші з Петлюрою разом з поляками до Варшави пішли»* [4; 35]. *«- То ось мій паспорт, а ось наша родова грамота, видана королем Яном Казиміром»* [4; 155]. *«- За Родіну, за Сталіна через мінне поле гнали, - нахмурився Яків»* [4; 178].

3) семантичні історизми – неактуальні наразі окремі значення слів, які активно продовжують уживатися в мові з іншими значеннями: староста, хустка-шальоха. Наведемо приклади: *«Тиміш — батько, а через них, представників двох найбагатших у їхньому селі родин і до влади близьких - тих же старосту, солтиса, крізь витрішкувату душу (хіба душа такою буває, майнула думка) цього поліціянта тая влада простягалася й до чогось невидимого й невловимого, що витало й над цими чоловіками, й над їхніми душами, й землею, яку вони топтали»* [4; 50].

СПИСОК ВИКОРИСТАНИХ ДЖЕРЕЛ

1. Соловійова Ю.Р. Колишні та сучасні значення слів-історизмів. *International scientific e-journal*. 2020 URL: <https://www.ukrlogos.in.ua/10.11232-2663-4139.09.07.html>
2. Гайдученко Г.М. Історизми та архаїзми як основні виражальні

засоби історичної стилізації. URL: <http://ekhsuir.kspu.edu/bitstream>

3. Лис В. С. Соло для Соломії: роман/ Володимир Лис; передм. Т. Прохаська. 2-ге вид. - Харків: Книжковий Клуб «Клуб Сімейного Дозвілля», 2015. 368с.

4. Лис В. С. Століття Якова [Текст]: [роман] / Володимир Лис. Харків: Книжковий Клуб "Клуб Сімейного Дозвілля", 2011. 236 с.

КОНЦЕПТ МОРКВА В УКРАЇНСЬКІЙ ФІТОФРАЗЕОЛОГІЇ

Давиденко Христина Георгіївна

магістрантка,

Ізмаїльський державний гуманітарний університет

м. Ізмаїл, Україна

Анотація. Ці тези присвячено описові концептуалізації фітоніма *морква* в українській фразеології на основі сукупності виявлених сем у різних фразеологічних одиницях. У такий спосіб, аналізуючи будь-яке концептуальне фітонайменування, можна встановити національно марковану семантику фітофраземіки.

Ключові слова: концепт, фітофразеологія, сема, фразеологізм, фітонім.

Фітофраземіка української мови становить собою давній і великий за обсягом шар. Загальновідомо, що на основі порівнянь з флорою та фауною люди усвідомлюють навколишній світ і себе в ньому [1]. Матеріалом для нашого дослідження слугували як фразеологічні одиниці, так і паремії. За словами З. Коцюби, «пошуки образних втілень народних уявлень про світ і людину в ньому, котрі закодовані в пареміях, у сучасних лінгвістичних студіях здійснюються завдяки методиці реконструкції гештальтних метафор, результати яких підтверджують думку про те, що концептуальне осмислення категорій культури знаходить своє втілення в системі образів, які є своєрідною нішею для кумуляції світогляду народу» [2, с. 44].

Саме на основі порівняння з флорою (і фауною) люди пізнають себе і довкілля. В ході аналізу внутрішніх форм фразем з компонентом фітонімом, можна зрозуміти ті символічні значення, з якими використовують ботанічні назви в різних фраземах. Сукупність таких сем у певній лінгвокультурі переконує у тому, що у фразеологічному контексті фітонім концептуалізується.

Різноаспектним вивченням фітофразеології займаються такі вітчизняні

дослідники, як Н. Венжинович [3], Н. Коротчук [4], О. Вікторіна [5] та ін.

Мета нашої наукової розвідки описати концептуалізацію фітоніма *морква* в українській фразеології.

Серед ботанічної фраземіки виявлено чимало прикладів з найменуваннями овочевих культур та коренеплодів, серед яких і фітонім *морква*. В. Жайворонок у словнику-довіднику «Знаки української етнокультури» подає таке визначення: «морква – це городня рослина з пірчасто-розсіченими листками й довгастим потовщеним коренем, а також коненеплоди цієї рослини, що вживали як їжу або корм; городню і дику моркву святили на Маковія; дику свячену моркву використовували для окурювання хати, – «якщо ходять покійники». Певну роль тут, можливо, відіграла народна етимологія, завдяки якій морква асоціювалася з моровицею (у дохристиянських віруваннях – нечиста сила, що спричиняє масову хворобу й падіж худоби)» [6, с. 376].

Наша вибірка свідчить, що концептуальне поняття *морква* у складі українських фразем вербалізується з такими значеннями, як-от:

- ‘бути нерухомим’: *сидить, як морква на грядці* [6, с. 376];
- ‘щось солодке та приємне в житті’: *хробак гризе хрін, бо не знає за моркву* [6, с. 376];
- ‘дівчина’: *дівка в коморі, а коси надворі* [6, с. 376];
- ‘сварка між подружжям’: *хатня морква* [6, с. 376];
- ‘глузувати над кимось, лаяти або сварити’: *моркву терти* [7, с. 709]; *моркву скребти, скубти, скромадити, стругати* [6, с. 376];
- ‘у сусіда завжди все краще’: *Солодка морква, так у сусідньому городі* [8];
- ‘будь упевненим’: *тримай хвіст морквиною!* [8];
- ‘кохання’: *кохання – що морква: полежить і зав’яне* [8];
- ‘негарне обличчя, ніби зі слідами від віспи’: *морда, хоч ріпу сій, хоч моркву сади* [8];
- ‘лінива людина’: *будеш на помості лежати, моркви тобі не*

бачити [8].

Отже, відзначимо, що рослинний компонент у фітофразеології відображає не лише культурні та історичні аспекти, а також і природні процеси та явища.

Так, досліджуваний фітонім *морква* віддзеркалює як позитивні, так і негативні риси українського народу, заковані в українській фраземіці. Здійснюючи опис таких онімів, дослідники прагнуть розкрити глибинні лінгвокогнітивні структури, які стоять за фразеологічними одиницями.

Подальші наші дослідження вбачаємо у вивченні типології фітонімів в українській фразеології.

СПИСОК ЛІТЕРАТУРИ

1. Циганок І. Б. Концептуалізація фітонімів в українській фразеології. *Вчені записки ТНУ імені В. І. Вернадського. Серія Філологія. Журналістика*. 2023. Т.34 (73). №2. Ч.1. С.40-44. URL: http://www.philol.vernadskyjournals.in.ua/journals/2023/2_2023/part_1/8.pdf
2. Коцюба З. Г. Паремії як об'єкт етнолінгвопсихологічного дослідження. *Мовознавство*. 2009. № 2. С.34-47.
3. Венжинович Н. Українська фразеологічна картина світу (на матеріалі лексикографічних джерел). Сучасні проблеми мовознавства та літературознавства. 2008. Вип. 12. С. 84-86.
4. Коротчук Н.В. Семантичний аналіз фразеологічних одиниць з компонентом фітонімом. *Студентські наукові записки*. Філологія. 2011. №4. С.75-77.
5. Вікторіна О. Матеріали до фразеологічного словника Кіровоградщини (Фітофразеологізми). Наукові записки [Кіровоградського державного педагогічного університету імені Володимира Винниченка]. Сер. : Філологічні науки. 2010. Вип. 89(3). С. 31-37.
6. Жайворонок В. Знаки української етнокультури. К.: Довіра. 2006. 703 с.
7. Словник фразеологізмів української мови / укл. В. М. Білоноженко,

І. С. Гнатюк, В. В. Дятчук, Н. М. Неровня, Т. О. Федоренко. К.: Наук. думка, 2014. 1098 с.

8. Прислів'я та приказки про моркву. URL: <https://jelezo.com.ua/prislivya-pro-ovochi-ta-prikazki-pro-ovochi-ekzotichni-frukti-citati-pro-frukti-ta-ovochi>

РОЗВИТОК ПЛАВНОСТІ МОВЛЕННЯ У ДІТЕЙ ДОШКІЛЬНОГО ВІКУ З ЗАЇКАННЯМ

Кисличенко Вікторія Анатоліївна

кан. пед. наук, доцент кафедри
Спеціальної освіти

Веселова Юлія Миколаївна

Студентка

МНУ ім. В. О. Сухомлинського
м. Миколаїв, Україна

Заїкання – одна з розповсюджених та складних форм мовленнєвої патології. Заїкання характеризується розладом темпу, ритму, плавності експресивного мовлення, що зумовлено судомним станом м'язів артикуляційного, голосового та дихального апарату, із переважанням порушення комунікативної функції [1].

Розвиток всіх сторін мовлення дітей із заїканням є одним із важливих напрямків в розвитку логопедичної науки. Її актуальність зумовлюється не тільки пріоритетними напрямами Національної доктрини розвитку освіти України у XXI столітті, Законів України «Про освіту», «Комплексними заходами щодо всебічного розвитку і функціонування української мови», спрямованими на модернізацію спеціальної освіти, оновлення змісту, вдосконалення форм, методів і технології навчання дітей, але й реаліями сьогодення, наслідками психотравм, отриманих дітьми під час російського вторгнення [2].

Діти із заїканням складають особливу групу (А. Ястребова). Вони потребують логопедичної допомоги вже з перших днів життя у колективі. Без неї вони відчують труднощі у процесі спілкування з однолітками та дорослими. Своєчасна та систематична допомога дозволяє подолати заїкання та обумовлені ним негативні наслідки у розвитку особистості дитини дошкільного віку. Труднощі спілкування дітей, що заїкаються, з однолітками та дорослими нерідко стають причиною затримки їх особистісного розвитку, низького

статусу в колективі дітей, дезадаптації, тривожності.

На даному етапі розвитку логопедії найефективнішим загально визнано комплексний метод усунення заїкання. Проте, особливої актуальності набуває врахування під час надання комплексної корекційної допомоги особливостей особистості дитини, спричинених мовленнєвим порушенням [1]. Порушення плавності мовлення у дітей є одним з найбільш помітних симптомів заїкання, що впливає на формування особистості.

Проблема формування плавності мовлення у дітей із заїканням у наукових дослідженнях залишається недостатньо розкритою, тому є актуальною для подальшого дослідження.

Саме тому ми обрали темою нашого дослідження: «Розвиток плавності мовлення у дітей дошкільного віку із заїканням».

Об'єкт дослідження: мовленнєва діяльність дітей дошкільного віку із заїканням.

Предмет дослідження: дидактична модель розвитку плавності мовлення у дітей дошкільного віку із заїканням.

Мета дослідження: розробити дидактичну модель розвитку плавності мовлення у дітей дошкільного віку із заїканням та перевірити її результативність.

Для досягнення визначеної мети були поставлені наступні завдання:

1. Здійснити теоретичний аналіз психолого-педагогічних досліджень з проблеми розвитку плавності мовлення у дітей дошкільного віку із заїканням.

2. Визначити критерії, показники та рівні сформованості плавності мовлення у дітей дошкільного віку із заїканням.

3. Розробити та апробувати експериментальну модель розвитку плавності мовлення у дітей дошкільного віку із заїканням та перевірити її результативність.

Дошкільний вік – це період активного засвоєння дитиною мовлення, становлення й розвитку всіх сторін мовлення: фонетичної, лексичної, граматичної, зв'язного мовлення, засвоєння його виразності та образності. Крім

того, повноцінне оволодіння мовою в дошкільному віці – необхідна умова вирішення завдань розумового, естетичного, духовно-морального виховання, засвоєння культури свого народу, національних та загальнолюдських цінностей у максимально сензитивний період розвитку (В. Бондар, В. Синьов, Є. Соботович, В. Тарасун, М. Шеремет) [3].

Вирішення проблем розвитку мовлення для дітей дошкільного віку із заїканням має особливе значення, тому що заїкання як порушення усного мовлення травмує психіку дитини, є однією з причин розвитку невротичних рис особистості, порушує комунікацію, ускладнює взаємини з оточуючими (О. Гопіченко, В. Кондратенко, С. Конопляста, А. Кравченко, В. Селіверстов, В. Тищенко, М. Хватцев, В. Шкловський, Р. Юрова) [3].

На основі аналізу психолого-педагогічної літератури з'ясували, що «плавність мовлення» – це відношення часу усного мовлення до всього часу мовного потоку, а також тривалість пауз перед новими реченнями, які свідчать про прагнення мовця підготувати висловлювання у внутрішньому мовленні «про себе». Тому ми це врахували при виділенні критеріїв та показників до них.

Перший виділений нами критерій – фізіологічні можливості дихального апарату. Показники до нього:

1. Тип дихання.
2. Мовленнєвий видих.

З метою визначення рівня першого критерію ми спостерігали за диханням дитини у стані спокою та при мовленнєвій діяльності.

Другий виділений нами критерій – це темп мовлення. Показником до нього стали:

1. Наявність судом при повільному мовленні.
2. Наявність судом при збільшенні темпу.

З метою визначення сформованості другого критерію ми спостерігали за мовленням дитини у стані спокою та при мовленнєвій діяльності.

Третій виділений критерій – це ритм мовлення. Показниками до нього стали:

1. Чергування мовних елементів.

2. Сила видиху мовних елементів.

З метою визначення рівня третього критерію ми також спостерігали за мовленням дітей при мовленнєвій діяльності.

Отже, на основі аналізу психолого-педагогічної літератури ми з'ясували, що дати об'єктивну оцінку сформованості плавності мовлення у дітей дошкільного віку із заїканням зокрема можна за умови визначення основних критеріїв, показників за якими ми будемо оцінювати плавність у мовленні дітей. Тому ми виділили три основних критерії: фізіологічні можливості дихального апарату; темп мовлення та ритм мовлення, на основі яких визначили три рівні розвитку плавності мовлення у дітей дошкільного віку із заїканням: достатній, середній та низький з ґрунтовними та чіткими характеристиками.

СПИСОК ВИКОРИСТАНИХ ДЖЕРЕЛ:

1. Бегас Л.Д. Корекція заїкання засобами театралізованої діяльності. Логопедія. Науково-методичний журнал № 1, 2011. С. 11-14.

2. Конопляста С.Ю. Логопсихологія [Текст]: навчальний посібник. - К.: Знання, 2010. - 293 с.

3. Логопедія. Підручник. За ред. М. К. Шеремет. – К.: Вид. Дім «Слово», 2010. – 376 с.

УДК: 821.111

**ДОСЛІДЖЕННЯ АМЕРИКАНСЬКОГО МОЛОДІЖНОГО СЛЕНГУ В
КОНТЕКСТІ ЛЕКСИКИ, ЩО НАЛЕЖИТЬ ДО СФЕРИ КОХАННЯ ТА
ДРУЖБИ НА МАТЕРІАЛІ ТЕЛЕСЕРІАЛУ «FRIENDS»**

Кравченко Вікторія Володимирівна,
магістр

Міжрегіональна академія управління персоналом

Науковий керівник:

Коваленко Олена Михайлівна,

канд. пед. наук, доцент кафедри іноземної філології та перекладу

Міжрегіональна академія управління персоналом

Анотація: В статті розглянута проблема використання американського молодіжного сленгу в контексті суспільного дискурсу сфери кохання та дружби. Аналіз питання виконано на лінгвістичному матеріалі телесеріалу «Friends». Зокрема проаналізовані сленгові вирази, що застосовуються для вираження різних емоцій у коханні та дружбі молодих американців.

Ключові слова: сленг, молодіжний серіал, сленгові вирази, контекст

Неможливо уявити собі життя без кохання, адже це потужне та піднесене почуття, що спроможне творити дива і трансформувати людей. Саме тому ми вирішили дослідити цю тему в контексті вживання сленгу через призму телесеріалу «Friends», де кохання є ключовим моментом.

Розпочнемо розгляд з розкриття почуттів Росса до Рейчел: «Maybe you didn't know this, but back in highschool, I have a crush on you» (Можливо, ти цього не знала, але ще в середній школі я мав сильні почуття до тебе). У цьому контексті фраза «to have a crush on somebody» означає «вкрай захоплюватися кимось або бути в захваті від когось». [2].

В одному з епізодів, вислів Джої: «Rachel and I are ... we are kind of a thing», дослівно можна зрозуміти як «ми, здається, щось» але насправді він вживається як натяк на симпатію або відносини і означає «Між нами щось

особливе відбувається».

Вираз «drift apart» дослівно може розумітися як «віддалятися один від одного», але насправді він має значення «втрачати зв'язок/розходитися все далі та далі». За словами Росса, ми бачимо, як ця фраза може бути використана: «It seems that after that event you know about, Rachel and I drifte dapart» (Здається, після тієї події, про яку ти знаєш, Рейчел і я віддалилися один від одного) [1].

Коли люди перебувають у близьких стосунках, вони часто говорять, що «зустрічаються» і в американському варіанті англійської мови це виражається за допомогою дієслова «to date». Наприклад, Рейчел висловлює своє обурення так: «People think we are dating» (Люди думають, що ми зустрічаємося). Важливо відрізнити його від виразу «we are seeing each other», який використовують для позначення зустрічі друзів (без романтичного підтексту). Термін «a date» в розмовній англійській вказує на «побачення».

Фібі, будучи дуже незвичайним персонажем, виголошує нестандартні фрази, які часто є жартівливими та не відповідають дійсності. У одній з розмов, Фібі намагається переконати своїх друзів: «I'm not kidding, we were in a serious relationship» (Я не жартую, ми перебували в серйозних відносинах). Термін «relationship» вказує на «відносини з серйозними намірами», зазвичай перед весіллям. Також у телесеріалі дієслово «to commit», що виголошує Фібі, означає «присвятити себе комусь» або «взяти на себе зобов'язання» [2].

Вираз Фібі, в одному з епізодів, «Is she becoming your special someone?» (Вона стає твоєю особливою дівчиною?) використовується для підкреслення важливості особливої людини у житті і може також застосовуватися до родинних відносин, включаючи невістку, тестя, свата і інших.

Оскільки аналізований серіал має назву «Friends», він глибоко занурює глядачів у тему дружби і демонструє різні розмовні вирази, пов'язані з цим важливим аспектом.

Коли життя кидає нам виклик і ми потребуємо підтримки друзів, дуже важливо почути слова, які підбадьорять, наприклад, як фраза Джої «Yes! Way to go, man!» (Так! Так тримати, чоловіче!). Фраза «way to go» скорочена форма

виразу «That's the way to go» і означає «саме цим шляхом і йти» або «це правильно» [2].

Легко запам'ятовується вислів «fixate on something or somebody», що на мові сленгу означає «захоплюватися чимось або кимось». Наприклад, Росс емоційно запитує своїх друзів, чому вони так захопилися цим: «Why does everyone keep fixating on that?» (Чому всі захоплюються цим?).

Сленговий вираз «You, betcha!» широко вживається в розмовній американській і означає «звісно/без сумніву», але в дослівному перекладі означає «роби ставку» і вказує на впевненість у чомусь.

Слово «buddy» у висловах дуже часто застосовується у значенні «приятель». Росс використовує його, звертаючись до Джої, і говорить: «Hey, Joey. Hey, buddy!» (Здорово, Джої! Привіт, друже!).

Вираз «hang out» означає «весело проводити час разом» або «тусуватися». Росс використовує його, говорячи: «It's nice to have friends. You have someone to hang out with» (Приємно мати друзів. У нас завжди є хтось, з ким можна потусуватися). Так як серіал пов'язаний з кав'ярнею, в якій найчастіше відбуваються усі події, то саме цей вираз простежується у промовах героїв упродовж усіх десяти сезонів.

Фраза «give me a ring later» означає «передзвони мені пізніше». Росс використовує цей вираз, коли говорить: «I'm preoccupied, give me a ring later» (Я зараз зайнятий, передзвони мені пізніше) [2].

Часте вживання виразу «for real» вказує на щирі дружбу між героями. Наприклад: «Can you do it for real» (Ти справді це зробиш?), а також: «You know I saw you for real» (Ти знаєш, я бачила тебе справжнього).

У грошових відносинах серед друзів, що майже завжди передбачають позику грошей одне в одного, часто застосовується вираз «a buck» замість стандартного «money». Наприклад, Джої може попросити Чендлера позичити йому кілька баксів: «Sum me some bucks».

Взагалі, фінансові аспекти дружби відображені у серіалі з позитивним настроєм і навіть гумором. Наприклад, Рейчел, яка завжди у курсі модних

тенденцій, використовує слово «cheesy» (у даному аспекті відсутній будь-який зв'язок із сиром), щоб описати щось, що виглядає дешево. Вона сміється з нового капелюха Джої, говорячи: «Oh, dear, your new hat is not new and so cheesy!» (Ох, милий, твій новий капелюх не виглядає новим і виглядає дешево!).

У різних ситуаціях, коли потрібно підтримати друга і підняти його настрій, сленгові вирази можуть стати у нагоді. Наприклад, Джої вживає фразу «Don't be a chicken», щоб пожартувати і підбадьорити Чендлера. Цей вираз має значення «не будь боягузом» і використовується з жартівливою метою.

Таким чином, завдяки телесеріалу «Friends» ми бачимо, як сленгові вирази застосовуються для вираження різних емоцій у коханні та дружбі, і це, надає їм ще більшого колориту та глибини.

СПИСОК ВИКОРИСТАНИХ ДЖЕРЕЛ:

1. These Funny Words from Friends Will Be There for You. Retrieved from: <https://www.dictionary.com/e/s/friends-words/#1>
2. Список_епізодів_телесеріалу «Друзі». Retrieved from: https://uk.wikipedia.org/wiki/Список_епізодів_телесеріалу_«Друзі»#Список_епізодів

**ХРОМАТИЧНІ МЕТАФОРИ В МОВОТВОРЧОСТІ ПОЕТІВ
ПРИДУНАВ'Я (ЗА ТВОРАМИ В. ВИХОДЦЕВА, В. РЕВИ, В. СІМЕЙКА)**

Литвиненко Галина Дмитрівна,
магістрантка,
Ізмаїльський державний гуманітарний університет
м. Ізмаїл, Україна

Анотація. У цій науковій розвідці зроблено кілька штрихів до мовних портретів добре відомих у літературі Придунайського регіону українських поетів – В. Виходцева, В. Реви, В. Сімейка. Засобом для аналізу слугували колірні метафори, оскільки становлять собою найпоказовіші тропеїчні мовні одиниці для з'ясування світогляду митця слова.

Ключові слова: кольоропозначення, метафора, мовотворчість, ідіостиль, тропеїчний засіб.

Колоротиви вже доволі довгий час становлять предмет наукових інтересів для багатьох вітчизняних дослідників. За нашим спостереженням, особливе зацікавлення викликають колірні метафори. Їх вивченням у мові творів різних митців слова займаються Н. Сологуб [1], Л. Пустовіт [2], Л. Кравець [3], І. Бабій [4], І. Циганок [5] та ін.

Загальновідомо, що в сучасній українській мові колірні найменування становлять собою велику лексико-семантичну групу слів. Серед головних ознак визначаємо їх усебічність і нетривке використання в мовленні, внаслідок чого хроматизми легко набувають метафоричних значень, зокрема йдеться про прикметникові колірні метафори, які є ефективним засобом відображення дійсності. Адже це найпоширеніший художній прийом, що здатен не лише прямо вказувати на конкретний колір, а й набувати тропеїчних та символічних значень у художніх контекстах.

Мета цього дослідження полягає в описі хроматичних метафор у

мовотворчості регіональних поетів нашого краю, зокрема, В. Виходцева, В. Сімейка та В. Реви.

Як зазначає Л. Кравець, «більшість сучасних метафоричних теорій побудовані на засадах когнітивної лінгвістики й спрямовані на соціальну комунікацію, бо містять ідеї, що формують уявлення про метафору як інструмент для створення, моделювання й оцінки соціальних процесів, як засіб впливу на свідомість соціуму» [3, с. 204]. В ході метафоризації відбувається складний процес узагальнення, під час якого змінюється лексичне значення слова. Таким чином і створюється художній засіб виразності із нашарування прямого значення на переносне [6].

Здебільшого колористика посідає важливе місце у творчій спадщині майже кожного митця слова. Тому виступає виявом його авторського способу мовомислення. Із характерною саме для нього палітрою та здатністю відобразити своє емоційно-оцінне ставлення до згаданих подій чи явищ. Як помітила свого часу Л. Пустовіт, «сполучуваність назв кольорів з різними поняттями відбиває і закономірності використання традиційних образів, які стали певною мірою поетичними символами, і новаторське вживання назв із семантикою кольору для створення емоційно-оцінних метафоричних означень» [2, с. 1].

За нашою вибіркою, у мовотворчості зазначених вище поетів Придунав'я спостережено метафоричні контексти, за рахунок яких виявляється колірنا семантика у тексті. Адже кольорові лексеми не завжди вживаються в поетичному мовленні у прямому значенні. Наприклад, у своїх поезіях В. Виходцев використовував прикметник *білий*, окрім прямого значення, для реального найменування кольору (*Його юність по селу пробігла, / Протоптала стежку на луги, / Де надії квітка біла-біла/ Цілувала в травах береги* [8, с. 63]), ще й в переносному розумінні, у вигляді метафори (*Так починається/ Білий світ - / З моєї матері/ Біля воріт* [7, с. 30]). В. Сімейко зумів пряме найменування кольору *білий* подати в метафоричному контексті, персоніфікувавши образ української білої хати (*А Дунай в матіолах і в м'ятах,*

В запахуцім окропі віків, В зливах сонця, напевно, зомлів, У нічних сорочках білі хати [9, с.100]).

Хроматичний прикметник *голубий В. Виходцев* використовує і в прямому номінативному значенні (*Яке в нас небо незоре/ І нерозгадана блакить...* [8, с. 24]), й у метафорично зумовленому контексті, як-от: (*Із дерев старанно обтрусив росу - / Голубі надії - вранішню красу* [7, с. 45]). Для В. Сімейка не лише небо синього/блакитного кольору, як це прийнято за традицією, але й вітрила Дунаю – ріки, котра в українській лінгвокультурі асоціюється з голубою барвою (*І щастя раптового крила Росли, і каштани цвіли. Вони в синім небі були, Неначе Дунайські вітрила* [9, с. 100]; *Дунай під наметом небесної сині, Як батько, а мати – весна* [9, с. 103]).

А от В. Рева віддає перевагу колірній лексемі *червоний*, позначаючи нею відповідний колір (*Сьогодні ти на підвіконні / Зорю стрічаєш - дивна річ, / Троянди кинула червоні...*[7, с. 97]). Однак у поетичному мовленні автора виявлено й хроматичні метафори типу (*...Скалічили народ під корінь, / грабіж, падіння України / з часів Петра і Катерини,/ з часів, коли криваві зорі / блищали над голодомором...*[7, с. 105]).

Прикметник *чорний* в осмисленні В. Виходцева фіксуємо здебільшого у переносному значенні в метафоричних контекстах (*У чорні дні, / у дні погожі...*[7, с. 102]). Намагався оминати у своїй мовотворчості чорний колір В. Сімейко. У його віршах виявлено цей хроматизм у сполученні з іменником море (Чорне море – гідронім). Як свідчить наша картотека, поет віддавав перевагу життєствердним і водночас скланим кольоронайменуванням типу сизий, золотий, золотокрилий, барвистий, яскравий, барвінковий тощо.

Отже, хроматичні метафори загалом притаманні мовотворчості наших регіональних поетів. Процес образотворення в аналізованих віршах завдяки метафоричному осмисленню є іншим, на відміну від прямих найменувань кольорів. Саме так, завдяки цим тропеїчним засобам автори репрезентують власне світобачення в поетичному осмисленні. Мету подальших досліджень вбачаємо у цілісному студіюванні колірної лексики на матеріалі регіональної

літератури Придунав'я.

СПИСОК ЛІТЕРАТУРИ

1. Сологуб Н. М. Мовний світ Олеся *Гончара*. Київ: Наукова думка, 1991. 140 с.
2. Пустовіт Л. О. «Очі дихають синню...» (Колір у поезії І. Драча і Б. Олійника), С. 1-4. URL: <http://kulturamovy.univ.kiev.ua/KM/pdfs/Magazine25-7.pdf>.
3. Кравець Л. В. Фітоморфні метафори в українській поезії ХХ ст. С. 204-209.
URL:<https://enpuir.npu.edu.ua/bitstream/handle/123456789/15938/Kravets%20.pdf;jsessionid=2300120FF6E73EC2A681867ED0901157?sequence=1>
4. Бабій І. М. Про метафоричне уживання кольороназв: традиційне й окаянальне (на матеріалі творів М. Коцюбинського і М. Хвильового). URL: <http://dspace.tnpu.edu.ua/bitstream/123456789/21344/1/2004-1-61-64.pdf>
5. Циганок І. Б. Метафори і мовосвіт Валерія Виходцева. *Науковий вісник Міжнародного гуманітарного університету*. Серія Філологія. Одеса, 2021. Вип. 48(2). С.84-86.
6. Науменко Н. В. Залежність образності кольороназви від її словоформи. *Наукові записки НаУКМА*. 2000. Т. 18. С. 43-45.
7. Виходцев В. Поміж Дунаєм і Дністром. Ізмаїл: Ірбіс, 2020. 140 с.
8. Виходцев В. П. Музика серця: Вибрані твори. Ізмаїл: Ірбіс, 2019. 136 с.
9. Райбедюк Г. Б. Люби і знай свій рідний край: навчальний посібник-хрестоматія з літератури рідного краю. Ізмаїл: РВВ ІДГУ, 2022. 120 с.

УДК 629.735

СТВОРЕННЯ АНГЛО-УКРАЇНСЬКОГО ГЛОСАРІЮ НА ТЕМУ "ОСНОВИ КОСМОНАВТИКИ"

Тарасенко Юлія Віталіївна

студентка гуманітарного факультету

Національний аерокосмічний університет ім. М. Є. Жуковського

«Харківський авіаційний інститут»

м. Харків, Україна

Науковий керівник:

Гелетка Маргарита Леонідівна

доцент, кандидат філологічних наук

Космонавтика є однією з найважливіших галузей науки і техніки, яка активно розвивається. Вона має важливе значення для розвитку людства, оскільки дозволяє вивчати космос і його ресурси.

Останнім часом спостерігається зростання інтересу до космосу як в Україні, так і в світі. Це пов'язано з розвитком космічних технологій, що відкриває нові можливості для дослідження космосу; посиленням конкуренції між космічними державами, які прагнуть домінувати в цій галузі; зростанням популярності космічного туризму та інших космічних проєктів.

У зв'язку з цим зростає і потреба в англомовній термінології з основ космонавтики. Багато наукових статей, навчальних посібників та інших матеріалів з цієї галузі виходять англійською мовою. Для того, щоб українські читачі могли повною мірою ознайомитися з цими матеріалами, їм необхідно мати доступ до англомовної термінології.

Створення англо-українського глосарію на вищезгадану тему допоможе вирішити цю проблему. Глосарій буде містити переклади найважливіших англійських термінів з цієї галузі. Це дозволить українським читачам краще розуміти наукові статті та інші матеріали з основ космонавтики.

Таким чином, актуальність теми дослідження полягає в тому, що вона відповідає зростаючому інтересу до космосу та англомовної термінології з

основ космонавтики.

Метою створення англо-українського глосарію є надання українським читачам доступу до англomовної термінології з цієї галузі. Це дозволить їм краще розуміти наукові статті та інші матеріали з основ космонавтики.

Об'єктом дослідження є англійська термінологія з основ космонавтики.

Предметом дослідження є процес створення англо-українського глосарію з цієї тематики.

Глосарій допоможе роз'яснити терміни та поняття, пов'язані з космонавтикою, широкому колу людей, включаючи студентів, дослідників, журналістів і всіх, хто цікавиться космосом. Це сприятиме популяризації науки та створенню високоінформованого суспільства.

В освітніх закладах і під час самостійного вивчення студенти та викладачі можуть використовувати глосарій для швидкого доступу до тлумачень термінів, що використовуються в космічних науках. Це допоможе оптимізувати навчальний процес і підвищити рівень розуміння матеріалу.

Глосарій допомагає уникнути непорозуміння та неоднозначностей, пов'язаних із різними тлумаченнями термінів. Стандартизація термінології важлива для точності та уніфікації у комунікації між фахівцями, дослідниками та іншими учасниками космічних програм.

Вчені та інженери, які займаються космонавтикою, зможуть швидко та ефективно спілкуватися, що сприятиме швидкому розвитку наукових досліджень та інновацій у галузі космічних технологій.

Вибір термінів для включення до глосарію є важливим етапом у процесі його створення. Для цього можна використовувати такі критерії:

Частота використання терміну. У глосарій слід включати ті терміни, які використовуються найчастіше. Це дозволить читачеві швидко знайти потрібну інформацію.

Важливість терміну для розуміння основ космонавтики. У глосарій слід включати ті терміни, які є важливими для розуміння основ космонавтики. Це дозволить читачеві краще зрозуміти наукові статті та інші матеріали з цієї

галузі.

Унікальність терміну. У глосарій слід включати ті терміни, які не мають аналогів в українській мові. Це дозволить уникнути двозначності та непорозумінь.

При виборі термінів для включення до глосарію необхідно враховувати цільову аудиторію. Глосарій повинен бути призначений для певної цільової аудиторії, а також необхідно враховувати рівень знань та підготовки читачів.

Наприклад, якщо глосарій призначений для студентів, то в нього слід включати більш прості терміни, ніж якщо він призначений для науковців.

Таким чином, вибір термінів для включення до глосарію є важливим етапом, який вимагає ретельного опрацювання матеріалу та врахування різних факторів.

Переклад термінів є важливим етапом у процесі створення глосарію. При перекладі термінів необхідно дотримуватися таких принципів: 1) Тлумачний переклад. Переклад повинен бути точним і відображати справжнє значення терміну; 2) Відповідність перекладу оригінальному терміну. Переклад повинен бути якомога ближчим до оригінального терміну за значенням і формою; 3) Простота і зрозумілість перекладу. Переклад повинен бути зрозумілим для цільової аудиторії [1, с. 74].

При перекладі термінів можна використовувати такі методи: 1) Лексичний переклад. Термін перекладається одним словом або словосполученням; 2) Транскрипція. Термін перекладається шляхом передачі його звукової форми; 3) Калькування. Термін перекладається шляхом відтворення його структури та значення; 4) Описовий переклад. Термін перекладається шляхом пояснення його значення [2, с. 118].

Вибір методу перекладу залежить від конкретних обставин. Наприклад, лексичний переклад є найбільш поширеним методом перекладу термінів, але він не завжди можливий. У деяких випадках доцільно використовувати транскрипцію, калькування або описовий переклад.

Наприклад, термін "orbit" може перекладатися як "орбіта" або "орбітний".

При перекладі цього терміна необхідно враховувати контекст його використання. Якщо термін "orbit" використовується в контексті "orbit of the Earth", то його можна перекладати як "орбіта Землі". Якщо термін "orbit" використовується в контексті "orbital motion", то його можна перекладати як "орбітний рух". Таким чином, переклад термінів є складним процесом, який вимагає знання термінології, мовознавства та контексту використання термінів.

Отже, створення англо-українського глосарію на тему "Основи космонавтики" є важливим кроком у популяризації англomовної термінології з цієї галузі в Україні. Глосарій допоможе українським читачам краще розуміти наукові статті та інші матеріали з основ космонавтики.

Для того, щоб глосарій був максимально корисним, необхідно дотримуватися певних рекомендацій. Ці рекомендації допоможуть читачеві вибрати правильний термін, уточнити його значення та перевірити правильність перекладу. Для того, щоб глосарій був максимально корисним, необхідно дотримуватися таких рекомендацій:

Вибір відповідного терміну. При використанні глосарію важливо вибрати правильний термін. Для цього необхідно уважно прочитати контекст, в якому використовується термін. Якщо контекст не дає достатньої інформації, можна скористатися іншими джерелами, наприклад, словником або підручником.

Уточнення значення терміну. Після того, як ви вибрали відповідний термін, необхідно уточнити його значення. Для цього слід прочитати переклад терміну та додаткову інформацію, яка може бути надана в глосарії. Якщо значення терміну не зрозуміле, можна звернутися за допомогою до фахівця.

Перевірка правильності перекладу. При використанні глосарію, перекладеного з однієї мови на іншу, важливо перевірити правильність перекладу. Для цього можна скористатися іншим словником або підручником.

Додаткові рекомендації:

Зверніть увагу на структуру глосарію. Глосарій може бути структурований за різними принципами, наприклад, за алфавітом, за темами або за областю застосування. Виберіть структуру, яка буде найбільш зручною

для вас.

Використовуйте глосарій разом з іншими джерелами інформації. Глосарій не може замінити собою інші джерела інформації, наприклад, словник або підручник. Для отримання повної інформації про термін необхідно використовувати кілька джерел.

Не бійтеся звертатися за допомогою до інших. Якщо ви не можете самостійно розібратися в значенні терміну, не бійтеся звернутися за допомогою до фахівця або до інших читачів.

Слідуючи цим рекомендаціям, ви зможете максимально ефективно використовувати глосарій.

ЛІТЕРАТУРА

1. Баженов В. М. Основи космонавтики: підручник для вищих навчальних закладів. Київ: Вища школа, 2016. 360 с.
2. Бондаренко В. А. Космонавтика: історія, теорія, практика: підручник. Київ: Вища школа, 2018. 680 с.
3. Космонавтика: енциклопедичний словник / за ред. В. М. Баженова. Київ: Наукова думка, 2015. 912 с.

**ОНИМНИЙ ПРОСТІР ПОЕЗІЙ ОЛЬГИ БЕРЕЗИ
(НА МАТЕРІАЛІ ЗБІРКИ «АГРАФКА ДЛЯ ЯНГОЛА»)**

Ющишина Оксана Миколаївна,

к. філол. н, доцент

Дубініна Катерина Анатоліївна,

к. філол. н., старш. викладач

Хмельницький національний університет

м. Хмельницький, Україна

Анотація: У статті описано поетоніми, зафіксовані в збірці поезій Ольги Берези «Аграфка для Янгола». Виокремлено вітопоетоніми (міфопоетоніми, антропопоетоніми, зоопоетоніми), топопоетоніми (ойкопоетоніми, оропоетоніми, хоропоетоніми), ідеопоетоніми (хронопоетоніми), прагмапоетоніми (архітектуропоетоніми, товаропоетоніми), космопоетонім. Встановлено, що переважають прості пропріальні одиниці. Непоширеними є складені та складні поетоніми.

Ключові слова: вітопоетонім, ідеопоетонім, космопоетонім, Ольга Береза, поезія, прагмапоетонім, топопоетонім.

Аналіз мовних одиниць у художньому творі, зокрема поетонімів, передбачає часткове дослідження індивідуального стилю письменника. Індивідуальний стиль – це сукупність мовно-виражальних засобів, які виконують естетичну функцію і вирізняють мову окремого письменника з-поміж інших; своєрідність мови окремого індивіда [7, с. 653].

Поетоніми – пропріативи, які засвідчені в художніх творах [6, с. 239]. Літературна ономастика – галузь ономастики, що вивчає функціонування власних назв у художніх творах [7, с. 439].

Неодноразово об'єктом наукових студій ставали пропріативи в поетичних творах: І. В. Горячок «Поетоніми збірки поетеси-подолянки О. Радушинської

„Стукав сніг...” як засоби її світобачення» [2], Т. І. Крупеньова «Особливості поетонімії збірки Тетяни Яковенко “Живий вогонь”» [3], А. В. Лупол «Онімний простір у поезії Василя Стуса» [4], Л. І. Селіверстова «Ономастикон у поетичному ідіолекті Яра Славутича» [5], В. А. Філінюк, Н. В. Григорук «Ономастикон поетичного календаря «Дороги світла» Олександра Козинця» [8], І. В. Хлистун «Власна назва в українській поезії II пол. XX ст. (семантико-функціональний аспект)» [9].

Водночас досі не було здійснено аналіз поетонімів художніх творів Ольги Берези, що і зумовлює **актуальність** нашої наукової розвідки.

Для дослідження онімного простору було обрано поетичну збірку сучасної української авторки Ольги Берези «Аграфка для Янгола» (2019). **Об’єктом** дослідження є поетоніми вище зазначеної збірки Ольги Берези.

Мета статті – дослідити лексико-семантичні та структурні особливості власних назв, зафіксованих у поезіях Ольги Берези.

Ми виявили 38 поетонімів, які за лексико-семантичними ознаками і відповідно до класифікації М. М. Торчинського згрупували так:

1) *вітопоетоніми* – власні назви живих істот [6, с. 238] (18 одиниць):

- міфопоетоніми – власні назви міфічних об’єктів [6, с. 240], зокрема, та:

релігіопоетоніми – власні назви, засвідчені в релігійних ученнях [6, с. 240]:

Ангел / Янгол, Бог, Бог Ісус, Всевишній, Господь, Творець, Месія, Предтеча,

Серафим, Юда; фабулосопоетоніми – власні назви казкових об’єктів [6, с. 240]:

Чугайстер;

- антропопоетоніми – імена, прізвища, по батькові, прізвиська людей [6, с. 239]: *Адам, Ганнуська, Єва, Марічка, Петро;*

- зоопоетоніми – клички тварин [6, с. 240]: *Бровко.*

2) *топопоетоніми* – власні географічні назви [6, с. 242] (14 одиниць).

Потреба локалізувати місце дії, яка описується, є необхідною для більшості художніх творів, тому не дивно, що одним із найбільш продуктивних класів поетонімії є топопоетоніми [6, с. 242]. Серед них виокремлюємо:

- ойкопоетоніми – власні назви населених пунктів [6, с. 242]: *Верховина,*

Ельдорадо, Львів, Страчені Крила, Устя;

- оропоетоніми – найменування об'єктів рельєфу [6, с. 242]: *Голгофа, Дземброня, Менчул, Петрос, Стримба;*

- хоропоетоніми – найменування територій [6, с. 242]: *Розділля, Сад Едемський, Україна / Вкраїна;*

3) *ідеопоетоніми* – найменування об'єктів ідеологічної сфери [6, с. 247] (3 одиниці) представлені лише *хронопоетонімами* – власні назви часових проміжків, які вживаються в художніх творах [6, с. 247]: *Великдень, Петрівка, Покрови.*

4) *прагмапоетоніми* – власні назви тих об'єктів, які мають безпосереднє відношення до матеріальної сфери діяльності людини [6, с. 250] (2 одиниці): *архітектуропоетоніми* – власні назви споруд, зведених людиною із житловою, виробничою, розважальною або іншою метою [6, с. 250]: *Колізей;* *товаропоетоніми* – власні назви товарів [6, с. 250]: *«Бентлі»;*

5) *космопоетонім* – власні назви космічних тіл [6, с. 240] (один): *Земля.*

Найчастіше в поетичних творах Ольги Берези фіксуємо вітопоетоніми, зокрема міфопоетоніми («Вона, як *Ангел* чистоти, благословення Жінка, / цілована Ангелом – бо УКРАЇНКА!» [1, с. 57], «По тілу мурашки – / то дотики *Ангела*» [1, с. 199], «Кожен *Ангел* може бути другом, / але *Ангелом* – не кожен друг» [1, с. 200], «Живу в серці мого *Ангела*, / з ним учусь володіти крилами» [1, с. 206], «Постій, не квапся, не іди, / побудь із *Богом* наодинці» [1, с. 236], «Світи мені, мій *Янголе*, світи, / з тобою темінь перейду сміливо» [1, с. 202], «Хоч не знаю, що буде потім, – / аби лиш із *Янголом* в ногу» [1, с. 205], «Зробила аграфу для *Янгола* / з коштовними камінцями» [1, с. 223], «З Тобою, *Боже*, я сягаю до зірок, / з Тобою правди й мудрості діткнуся» [1, с. 189], «А що за ширмою у серці – / то знав лише Єдиний *Бог*» [1, с. 251], «То не небо – то *Бог* над нами, / нас у жмені Своїй тримає» [1, с. 235], «І заглядає до душі *Всевишній*, / аби вона була, як день ясна?» [1, с. 70], «Я не навчалася творити вас [коралі] навмисне, / до цього мене сам *Господь* привів» [1, с. 83], «Сам янгол їй брами й шляхи відкриває, / із Неба до неї *Господь* промовляє»

[1, с. 104], «Із хмар *Господь* віночок сплів, / брати-вітри його гойдають» [1, с. 239], «Не нині... Не в цей час... Помолюся – / до малого Дитяти, до *Бога Ісуса*» [1, с. 235], «Інколи, щоб почути Месію, / треба всього лиш уміти мовчати» [1, с. 187], «Прошу тебе, ти лишень / повір у слова *Предтечі*» [1, с. 258], «Ткала її [сорочку] в руках *Творця*, / плекала взорами роду» [1, с. 102], «Нехай пізнають милість від *Творця* / і стихнуть в їхніх душах буревії» [1, с. 189], «Шестикрилий мій *Серафиме*, / ... / бережи мене під крильми» [1, с. 205], «Хто зраду мав від поцілунку *Юди*, / той на Голгофу зі своїм хрестом ходив» [1, с. 224], «Не впіймав мене *Чугайстер* / ні разок, ні двічі» [1, с. 44]); антропопоетоніми («*Адам?* Змій? *Єва?* А чи плід? / Чому ти так притих? / Ти конче хтось із них» [1, с. 233], «А невістка, як *Єва*, боронить від леза косу» [1, с. 266], «Я про сестру малою мріяла тоді / й просила в тих журавликів *Ганнуську*» [1, с. 24], «Вишиваночка, як чічка, / вдалася нівроку – / буде в ній наша *Марічка* / милувати око» [1, с. 86], «Нащо мені *Петра* брати, / коли завше брудний» [1, с. 80]) і зоопоетонім («А ще [бракує] – води живої із криниці, / старої хвіртки, / мого *Бровка-пса...*» [1, с. 67]). Щодо структури важливо зауважити, що всі власні назви цієї групи прості, окрім однієї складеної *Бог Ісус* і однієї складної *Бровко-пес*. Зоопоетонім *Бровко-пес* вжито один раз; антропопоетоніми *Ганнуська*, *Марічка*, *Петро* – також по одному разу, *Адам* – двічі, *Єва* – тричі.

Найбільшу кількість слововживань зафіксовано серед міфопоетонімів: *Бог* (понад 60) і *Ангел* (18) / *Янгол* (7). Часто міфопоетоніми *Бог* і *Ангел* звучать у сусідні рядках однієї поезії: «Бережена *Богом* й вінком із барвінку, / цілована *Ангелом* – бо УКРАЇНКА!» [1, с. 13], «І стукали *Ангели* за порогом... / Ви – не самі! / Бо ви разом із *Богом!*» [1, с. 190], «Аби лише в руці рідна рука, / а *Ангел* – шлях, словник і путівник. / Час пише часто з нового рядка, / бо *Бог* – то є великий жартівник» [1, с. 191], «Хто з *Ангелом*, той більше не сумує – / радіє світові, немов мале дитя. / Хто знає істину, той всім єством смакує / нам *Богом* подароване життя» [1, с. 224], «Те, що для нас є диво – / подяки у *Бога* вартує. / Іди по життю сміливо, / бо поруч твій *Ангел* крокує» [1, с. 235]. Вважаємо, що

функціонування великої кількості міфопоетонімів, а зокрема *Бог* і *Ангел*, відображає світогляд поетеси та сповідування християнської віри. Міфопоетонім *Господь* вжито 7 разів, *Творець* – 2 рази, *Всевишній*, *Месія*, *Предтеча*, *Серафим*, *Юда*, *Ісус* – 1 раз.

Поряд з вітопоетонімами також важливу роль в поезіях Ольги Берези відіграють топопоетоніми, зокрема ойкопоетоніми («Хіба ж то я в тому винна, що я з *Верховини?*» [1, с. 84], «Там на крутому північному схилі в жертву принесли *Страчені Крила*» [1, с. 231], «Я так буваю рідко в тім селі, / що має таку гарну назву – *Устя*» [1, с. 24]), оропоетоніми («Хто зраду мав від поцілунку Юди, / той на *Голгофу* зі своїм хрестом ходив» [1, с. 224], «Не вповість їм *Менчул* / ані *Петрос* і не скаже *Стримба*, / як їх любив гуцул, / як їм файно вигравала дримба» [1, с. 28]), хоропоетоніми («До храму, там, де квітне зілля – / на пагорбі серед *Розділля*» [1, с. 22], «*Україно* моя! / О поранена пташко!» [1, с. 260], «То її син роками на сході, / де за рідну *Вкраїну* вмирають» [1, с. 262], «І хай там що, / лиш Бог в раю є Раєм, / без Нього *Сад Едемський* / був лиш краєм» [1, с. 232]. Усі топопоетоніми прості за будовою, окрім ойкопоетоніми *Страчені Крила* та хоропоетоніми *Сад Едемський*, які є складеними пропріативами. Поетеса вживає топопоетоніми як в прямому значенні, так і переносному, відповідно поетоніми набувають метафоричного («Ховаю очі, щоб не видали: / щаслива, / душа сіяє, наче *Ельдорадо*» [1, с. 224], «Шепоче *Дземброня*: / ті пестоші з себе струшу» [1, с. 26]) і метонімічного значення («Щоб зрозуміти отой *Львів*, / щоб вам його хоча б пізнати, / забракне усіх моїх слів – / у *Львові* треба побувати» [1, с. 239], «Най *Україна* уся колядує!» [1, с. 197]).

Незначною кількістю в досліджуваних поетичних текстах представлені ідеопоетоніми («Уберусь на *Великдень*, / та й до Церкви піду» [1, с. 92], «Була *Петрівка* – липа зацвіла, / ми з бабцею зривали її квіти» [1, с. 66], «І на саму неділеньку *Покрови*, / стояли, мов у траур вбрані вдови» [1, с. 190]), прагмапоетоніми («Він спить у покоях, вона – в старіім ліжку, / він їздить на *Бентлі*», вона ходить пішки» [1, с. 146], «А в снах їх снівся *Колізей*, / й всі

пам'ятки архітектури» [1, с. 272]), *космопоетонім* («Як струм жаги вдихає і п'яніє / моя *Земля*, яку в красу сповито?» [1, с. 70], «Коли ти зрозумів, що *Земля*, / то Всевидюще Боже око» [1, с. 217], «Ти таке ж дитя *Землі*, / як навколо всі інші» [1, с. 297]. Пропріативи всіх трьох груп є простими, окрім хронопоетоніма *Великдень*, який є складеною власною назвою, і вжиті по одному разу в поетичній збірці.

Отже, в поетичній збірці Ольги Берези «Аграфка для Янгола» зафіксовано вітопоетоніми (міфопоетоніми, антропопоетоніми, зоопоетоніми) – 47,4 %, топопоетоніми (ойкопоетоніми, оропоетоніми, хоропоетоніми) – 36,8 %, ідеопоетоніми (хронопоетоніми) – 7,9 %, прагмапоетоніми (архітектуропоетоніми, товаропоетоніми) – 5,3 %, і космопоетоніми – 2,6 %. З'ясовано, що переважають прості пропріальні одиниці (86,8 %). Непоширеними є складені (7,9 %) та складні (5,3 %) поетоніми.

У перспективі можна проаналізувати поетоніми й власні назви віршів інших поетичних збірок Ольги Берези, зокрема «Поза нормою» і «Знахідка», що дозволить більш повно схарактеризувати індивідуальний стиль сучасної української поетеси Ольги Берези.

СПИСОК ЛІТЕРАТУРИ

1. Береза Ольга. Аграфка для Янгола. Львів, 2019. 328 с.
2. Горячок І. В. Поетоніми збірки поетеси-подолянки О. Радущинської «Стукав сніг...» як засоби її світобачення. *Актуальні проблеми філології та перекладознавства*. Хмельницький, 2013. Вип. 6 (3). С. 49–55.
3. Крупеньова Т. І. Особливості поетонімії збірки Тетяни Яковенко «Живий вогонь». *Записки з ономастики*. Одеса, 2015. Вип. 18. С. 396–405.
4. Лупол А. В. Онімний простір у поезії Василя Стуса: автореф. дис. ... канд. філол. наук : 10.02.01. Одеса, 2011. 19 с.
5. Селіверстова Л. І. Ономастикон у поетичному ідіолекті Яра Славутича: Дис. ... канд. філол. наук: 10.02.01 – укр. мова / Харківський національний університет ім. В.Н. Каразіна. Харків, 2003. 296 с.

6. Торчинський М. Структура онімного простору української мови. Хмельницький : Авіст, 2008. 548 с.
7. Українська мова: Енциклопедія / Редкол.: Русанівський В. М. (співголова), Тараненко О. О. (співголова), М. П. Зяблюк та ін. 2-ге вид., випр. і доп. К. : Вид-во «Укр. енцикл.» ім. М. П. Бажана, 2004. 824 с.
8. Філінюк В. А. , Григоруk Н. В. Ономастикон поетичного календаря «Дороги світла» Олександра Козинця. *Актуальні проблеми філології та перекладознавства*. Хмельницький, 2023. Вип. 27. С. 141–147.
9. Хлистун І. В. Власна назва в українській поезії II пол. XX ст. (семантико-функціональний аспект) : автореф. дис. ... канд. філол. наук : 10.02.01 – укр. мова. Київ, 2006. 27 с.

PHILOSOPHICAL SCIENCES

УДК 165

КОНЦЕПЦІЯ ОСОБИСТІСНОГО ЗНАННЯ МАЙКЛА ПОЛАНІ

**Гулієв Нурал Бахадуо огли,
Перетяга Максим Юрійович**
аспіранти кафедри програмної інженерії
факультету комп'ютерних наук,
Науковий керівник

Штанько Валентина Ігорівна,
зав. каф. філософії, доктор філософських
наук, професор
Харківський національний університет радіоелектроніки,
м. Харків, Україна

Анотація: Концепція «особистісного пізнання» відомого діяча філософії та науки Майкла Полані повністю розкривають процес збагнення світу на основі власного досвіду та об'єктивного опису досліджуваного, розглядаючи питання об'єктивності, за допомогою явного та неявного знання особистості.

Ключові слова: концепція, «особистісне пізнання», Майкл Полані, неявне знання.

Майкл Полані, відомий як хімік та філософ, представник постпозитивізму, започаткував теорію неявного «особистісного» знання.

Концепція М. Полані розкриває уявлення про процес пізнання, дивлячись зі сторони конкретної особистості, а не тільки загальних закономірностей.

Одним із головних питань, які порушував філософ у своїй праці, є те, яка роль особистісного компоненту під час процесу пізнання, адже він завжди відбувається людиною із її досвідом, свідомістю. При цьому фахівець приділяє увагу саме «неявному знанню», який є основою пізнавального акту [1, с. 158].

Завдяки неявному знанню ми сприймаємо об'єкти, на які ми звертаємо нашу увагу. Коренем особистісного пізнання є периферична частина свідомості, яка складається з елементів досвіду, які породжують нову цілісність – об'єкт фокусної свідомості.

Полані описує, яку функцію виконує неявне знання: будь-яке пізнання проходить з даних досвіду периферійної складової свідомості до цілісного розуміння, і саме тут неявне знання є набором умов пізнавальної діяльності, яке допомагає аналізувати сенс нового набутого знання та усвідомлювати цілісну картину процесу, об'єкту, ситуації, явища. Тобто, розглядаючи об'єкт цілком, ми периферійно аналізуємо його складові.

Найважливішим завданням неявного знання є усвідомлення того, що під час збагнення навколишнього світу наше тіло є інструментом, адже актуальний тілесний підхід полягає в набутті навичків впродовж практичної діяльності, які є невід'ємними частинами особистісного знання та тривалий час переходять у нашу підсвідомість, збагачуючи наш досвід.

Уявлення Полані про невід'ємність неявного знання порушує проблему об'єктивності. Філософ, розрізняючи особистісне та суб'єктивне, хоче подолати суб'єктивізм. Адже суб'єктивне залежить від стану особистості, тобто зображується, зважаючи суто на її індивідуальні особливості, досвід, які ніяк не пов'язані з об'єктивною дійсністю. Тому знання поєднує в собі як об'єктивний, так і суб'єктивний моменти. Дійсно особистості, починаючи власну наукову діяльність, відчувають процес пізнання, опираючись на норми, позаособистісні та встановлені заздалегідь, та шукаючи «свій» напрямок сприймання об'єктивної цінності.

Підпорядкування позаособистісним здібностям не означає відсутність «особистісного» при пізнанні. По-перше, особистість власним чином визнає їх як орієнтири відповідно своїм цілям та бажанням. По-друге, прийняття загальновідомих норм не заважає «особистісному» приймати участь у пізнавальному акті, тим самим наполягаючи розвивати власні когнітивні установи. Через особистісне прагнення проходить прорив до об'єктивності,

адже творчість допомагає виявляти нові межі реальності [2].

Саме таким чином концепція особистісного знання намагається вирішити проблему протиставлення об'єктивного та суб'єктивного, що одночасно підтверджує їх зв'язок.

Жага істини дає можливість повністю використати особистісний досвід відповідно поставленій меті, не обмежуючи себе проявами найбільш простих та очікуваних когнітивних здібностей [3, с. 37].

Отже, наведене вище тлумачить, що об'єктивне й суб'єктивне є двома полюсами єдиного пізнавального процесу, що здійснюється суб'єктом, що вимагає обмежитись не тільки об'єктивізмом, яке полягає в аналізі істинних суджень незалежно від суб'єкта.

Концепція особистісного знання розкриває принципи пізнання, враховуючи фактори цього процесу: позараціональні та неусвідомлювані явним чином. До речі, саме вони можуть стати у нагоді для розуміння складних феноменів когнітивної активності, наприклад, інтуїція.

СПИСОК ЛІТЕРАТУРИ:

1. Філософські основи наукових досліджень : монографія. Київ : НВП «Інтерсервіс», 2019. 240 с. (дата звернення: 08.12.2023).

2. DSpace at West Ukrainian National University: Головна сторінка. URL: <http://dspace.wunu.edu.ua/bitstream/316497/15780/1/39-42.pdf> (дата звернення: 12.12.2023).

3. Polanyi M. Personal Knowledge Towards a Post-Critical Philosophy. 1958. P. 1–30.

СУЧАСНІ ФІЛОСОФСЬКІ КОНЦЕПЦІЇ ТЕХНІКИ

Пантелєєв Вадим Олегович

Аспірант

Харківський національний університет радіоелектроніки

м. Харків, Україна

Штанько Валентина Ігорівна,

науковий керівник доктор філософських наук, професор

Анотація: Наукові тези присвячені теоретичному аналізу та систематизації різноманітних поглядів і концепцій щодо техніки, представлених філософами різних шкіл, включаючи українських дослідників. Стаття ставить за мету розкрити різноманітність філософського мислення стосовно технічного розвитку та його впливу на сучасне суспільство. В роботі висвітлюється спектр підходів до трактування сутності техніки. Особлива увага приділяється розгляду українських філософських поглядів щодо зазначеної проблематики. Ця стаття слугує не лише оглядом та класифікацією сучасних філософських концепцій техніки, але й запрошує читача до розмірковувань про місце останньої у сучасному світі, підкреслюючи важливість різноманітності підходів у контексті глобального технологічного розвитку.

Ключові слова: техніка, філософія техніки, людство, еволюція, культура.

Аналіз сучасних джерел із філософії техніки свідчить про гостроту проблемної ситуації, яка склалася у цій ділянці філософських пошуків. Е. Штрекер, Ф. Рап та В. Розін розглядають цю галузь, як аморфне, невпорядковане, нічим не пов'язане, окрім власне поняття «техніка», утворення. Е. Штрекер сприймає філософію техніки як філософію, «яку викладають лише у вигляді збірників різного роду статей і критичних нарисів, в яких спостерігаємо певний прогрес щодо постановки й вирішення окремих проблем, в цілому відбувається лише тупцювання на місці» [1, с. 94].

Філософія техніки є відносно молодого дисципліною, тому тут немає певних догматичних, сталих штампів, через призму яких ми повинні досліджувати феномен техніки. Дана галузь філософії зародилася у ХІХ ст. у Німеччині (Е. Кап) та Франції. Загальноприйнятим є твердження, що саме філософія техніки як окремий напрям філософських досліджень починається з опублікованої у 1877 році праці Е. Капа “Основні напрями філософії техніки”.

Важливо акцентувати на тому, що техніка є необхідною частиною людського життя впродовж усієї історії і що техніка всіх часів певною мірою копіює історичний стан людства. На кожному етапі розвитку філософії техніки, усі десятки і сотні визначень останньої виражають або рівень наукового й теоретичного аналізу та знання епохи, або певні матеріальні, наукові та соціальні зв'язки техніки, або її культурний контекст. Отже, питання техніки є глибокою і важливою філософською та дослідницькою проблемою, яка поєднує в собі різноманітні світоглядні позиції, які стосуються сутності самої людини, її можливостей та ціннісних орієнтації в механізмі конструювання суспільного порядку.

Предметом філософії техніки в рамках сучасної науки є технологія як соціокультурний феномен людства. Досліджувана галузь вивчає природу та соціальний вплив техніки на життя суспільства в цілому. Датські дослідники Е. Селінджер, Я. Кірре-Фрііс, С. Рііс так описують сутність і проблемний обшар філософії технології: «Зростання наукового інтересу до технологій пов'язано передусім з тим фактом, що артефакти, інженерні конструкції й технічні системи докорінно змінили життя людей, шляхи реалізації політики й науки, способи концептуалізації наших коротко- й довгострокових перспектив. Чи будуть технології створювати новий Левіафан? Чи зможуть вони стабілізувати й зберегти нашу крихку біологію? Чи зможуть технології наблизити нас до спасіння? Та як інженери й учені дійсно працюють з інноваціями?» [2, с. 87].

Сьогодні ми є свідками появи та розвитку величезної кількості сучасних концепцій техніки, в основі яких лежить виокремлення у сучасній світовій

науці різних підходів та поглядів щодо визначення феномену техніки. Наприклад, німецький дослідник Т. Рейдон звертає увагу на відсутність загальної узгодженості щодо проблематики стилів, значень та традицій філософії техніки.

Особливо цікавим напрямом, на наш погляд, є аналіз техніки і технічного процесу у концепціях сучасних українських філософів. Розглядаючи питання щодо причин створюваних технікою загроз, шляхів подолання неприйнятних для людини перспектив розвитку техніки й технології, український дослідник В. Мельник звернувся до праць М. Гайдеггера, у яких проаналізовано феномен техніки. Обґрунтовується, що німецький філософ уважав хибною позицію нейтральності, індиферентності техніки стосовно людини, її цілей, моральних цінностей. В. Мельник наголошує, що М. Гайдеггер на основі етимологічного аналізу грецького терміна «техне» вбачає в техніці не стільки засіб розв'язання утилітарних проблем, скільки становлення вищих можливостей буття засобами людини. Згідно з М. Гайдеггером, у техніці поєднується й пізнавальний, і перетворювальний моменти. В. Мельник указує, що М. Гайдеггер не намагається славити чи ганьбити техніку, а прагне виявити її сутність, яку за ознаками виникнення, метою, природою зараховує до сфери суб'єктивного. «Якщо продовжувати думку М. Гайдеггера, – зазначає український філософ, - про те, що мова – це мова буття, як хмари – хмари небес, то техніка - це техніка людства, людської діяльності» [3, с. 159].

Взагалі, багато українських філософів, розглядаючи проблематику і питання філософії техніки, звертались до праць М. Гайдеггера. Наприклад, А. Дахній вважає інтерпретацію техніки, яку запропонував М. Гайдеггер, найбільш своєрідною в межах екзистенціалізму. Техніка, згідно з М. Гайдеггером, – це універсальний процес, пов'язаний із «виявленням» прихованих можливостей буття через людину. Однак М. Гайдеггер закликав людство ставитись серйозно до техніки, аби вчасно усвідомити ту межу, за якою техніка перетворюється на «господаря людей». В наш час ця теза, на жаль, є особливо актуальною. Гайдеггерівські застереження людям не ставитися

до техніки серйозно, не надавати їй доміанти в житті – це вже констатація залежності людини від технічних пристроїв і заклик не дозволити їм запанувати над суспільством повністю.

Ізраїльській вченний Юваль Ноем Харарі, цікавлячись питанням розвитку людства, виокремив позначення «Homo Sapiens» та «Homo Deus». Homo Deus - це людина, що на відміну від Sapiens, отримала в процесі еволюції, розвитку техніки, нанотехнологій ряд надзвичайних здібностей. Новий хист ставить людину на рівень Бога. Про технологічний виклик та можливі конфлікти йдеться у Харарі в його роботі «21 урок для 21 століття», з презентацією якої він приїздив до Києва восени 2019 року. Серед подоланих людством викликів – перемога над голодом, чумою та інфекційними хворобами взагалі, та війна. Серед викликів майбутнього – повернення війни, екологічні катастрофи і – руйнування технологіями. «Штучний інтелект і біоінженерія дають нам такі сили, які раніше приписували тільки богам. Зараз ми вчимося, як створювати тварин, рослини і навіть людей відповідно до наших побажань. З великою ймовірністю, основним продуктом економіки 21 століття будуть не якісь текстильні товари або автомобілі, а тіла і розум людей. Ми всі стали богами, але безвідповідальними. Ми зловживали своїми можливостями, і тому виявилися на порозі катастрофи» [4, с. 150].

В рамках нашої роботи, нажаль, неможливо розглянути все різноманіття сучасних концепцій та поглядів на техніку та технічний прогрес. Велика кількість учених звертали увагу на дану проблематику, намагаючись з'ясувати причини та наслідки науково-технічних революцій, їхній вплив на життя і мислення суспільства в цілому тощо. Таким чином, визначними науковцями, які внесли вагомий вклад у дослідження феномену техніки, були Е. Штрекер, Ф. Рап, В. Розін, Е. Кап, Ф. Десауер, Т. Літ, Г. Маркузе, Ю. Габермас, Т. Адорно, М. Горкгаймер, К. Мітчем, Л. Мамфорд, Х. Ортега-і-Гассет, М. Гайдегер, Ж. Елюль, О. Шпенглер [1], Г. Йонас, и Я. Кірре-Фрііс, Е. Селінджер, Г. Сколимовський, Т. Рейдон, М. Вартофський, Г. Бьом [2], М. Гайдегер, А. Дахній, В. Мельник, К. Ясперс, А. Бергсон, Ф. Дессауер,

М. Гайдеггер, Ж. Еллюль [3], Н. Н. Талеб, Р. Курцвейл [4] та інші.

Таким чином, дана стаття відображає багатоаспектність підходів та різноманіття поглядів в сучасній науці щодо сутності та ролі техніки в контексті суспільства. Результати теоретичного досліджень свідчать про те, що розвиток філософського мислення стосовно техніки відбувається у тісному взаємозв'язку із стрімким технологічним прогресом. Дана робота слугує важливим внеском у розуміння та аналіз різноманітних концепцій техніки, а також може стати стимулом для подальших досліджень у галузі філософії техніки та її взаємозв'язку із сучасним суспільством. Збагачення уявлення про технологічний прогрес відкриває шлях до більш глибокого розуміння впливу техніки на буття та культурні структури людства.

СПИСОК ЛІТЕРАТУРИ

1. Баркит Б. Гуманітарна філософія техніки. *Вісник Львівського університету. Серія Філософські науки*. 2011. Вип. 14. С. 94–102.
2. Бондаренко, І. С. Сучасні філософські концепції технології в контексті цивілізаційної динаміки. *Держава та регіони. Сер. Соціальні комунікації*. 2018. № 3 (35). С. 86-93.
3. Чурсінова, О. Ю. Техніка й технічний прогрес у концепціях сучасних українських філософів. *Актуальні проблеми філософії та соціології*. 2015. Вип. 6. С. 159-162.
4. Фрадкіна Н., Міщенко М. Техноцентризм як вада сучасного суспільства: конфлікт гуманізму та техніки. *Українознавчий альманах*. 2019. Вип. 24. С. 147-152.

**ПРОБЛЕМА ВЗАЄМОВІДНОШЕНЬ ЛЮДИНИ І МАШИНИ В ЕПОХУ
КОМП'ЮТЕРНОЇ РЕВОЛЮЦІЇ**

Штанько Валентина Ігорівна

д. ф. н., професор

Волоховський Віталій Євгенович

Ховрат Артем Вячеславович

Аспіранти

Харківський національний університет радіоелектроніки
м. Харків, Україна

Анотація: розвиток технологій зумовлює актуалізацію філософсько-прикладної взаємодії механізованих систем та людини, проблеми порушеної ще Рене Декартом та Аланом Тьюрінгом. Ця робота розкриває особливості співіснування природного та роботизованого інтелектів. Основна частина зосереджена на вивченні питань інтеграції розумних машин в людське суспільство, та дослідженні успішних прикладів цього процесу.

Ключові слова: автономні роботи, відповідальність, право, штучний інтелект

Протягом останніх років людство здійснило значний прогрес у розвитку інтелектуальних та роботизованих систем. Збільшення обчислювального потенціалу комп'ютерів дозволило розробляти більші та складніші системи у галузі штучного інтелекту. А зменшення розмірів обчислювальних пристроїв відкрила нові можливості у галузі робототехніки.

Питанням взаємовідносин людей і механізованих систем займалися філософи починаючи з 17 століття («L'homme machine», Р. Декарт). У першій половині 20-го століття, з появою комп'ютерних систем, філософи та науковці почали замислюватися про можливість існування штучного інтелекту («Computing Machinery and Intelligence», А. Тьюрінг). А з активним розвитком складних алгоритмів машинного навчання та збільшенням їхнього впливу на

життя людей це питання стає все більш актуальним та гострим.

Сучасні системи штучного інтелекту можуть виконувати багато різних задач: спілкуватися з людиною за допомогою природної мови, вирішувати логічні та математичні задачі, генерувати зображення, тексти та музику. Галузь робототехніки перейшла від однозадачних стаціонарних машин до створення автономних роботів, які можуть виконувати різні задачі без втручання людини.

Хоча новітні системи покращують та спрощують життя людей, їхня подальша інтеграція у суспільство та використання у повсякденному житті створює нові етичні, соціальні та філософські проблеми.

Розглянемо системи штучного інтелекту та визначення поняття інтелекту.

Інтелект – це розумова якість, яка складається зі здатності вчитися на досвіді, пристосовуватися до нових ситуацій, розуміти та оперувати абстрактними концепціями, а також використовувати знання для маніпулювання своїм оточенням [1]. Штучний інтелект – це здатність цифрового комп'ютера або керованого комп'ютером робота виконувати завдання, які зазвичай пов'язані з розумними істотами [2].

З використанням та розробкою систем на основі штучного інтелекту виникають нові проблеми. Тренування таких систем потребує значних обсягів даних. Наприклад, великі мовні моделі налаштовуються за допомогою текстів, зображень, відео та аудіо, отриманих з Інтернету. Хоча ця інформація є у відкритому доступі, її використання без ліцензійної угоди є протиправним. Це викликає суперечки та дискусії щодо інтелектуальної власності між різними компаніями.

Багато алгоритмів, які рекомендують новини користувачам у соціальних мережах, пошукових та розважальних системах, переслідують мету збільшити залученість користувачів. Проте, як виявилось, люди найбільше зацікавлені не у правдивій та перевірній інформації, а у тій, що містить дезінформацію та теорії змови. Тому системи штучного інтелекту більше рекомендують саме такий тип інформації, виконуючи поставлену мету. Оскільки, люди постійно

користуються ними, вони отримують ще більше неправдивої інформації. Це призводить до всеосяжних масштабів дезінформації серед населення та значних наслідків для суспільства, знижуючи рівень довіри громадян до уряду та один до одного [3].

Також постає проблема відповідальності цих систем перед законом, особливо, якщо шкода заподіяна людям. Розробка роботів-автомобілів, які можуть переміщуватися повністю автономно без втручання та наявності людини у них, триває на протязі останнього десятиліття. Однак, тільки декілька компаній по всьому світу отримали дозволи на роботу таких роботів у якості таксі [4, 5]. Основним обмежувальним чинником для їхнього використання є безпека на дорозі як інших водіїв, так і пішоходів. Нещодавній дорожній інцидент за участю автономного таксі показав, наскільки важливо працювати у напрямку покращення безпеки таких систем та визначення відповідальності компаній, яким вони належать [6].

Попри це у 2017 році вперше в історії робот-гуманоїд Софія отримала громадянство у Саудівській Аравії [7]. Це викликало питання чи може вона приймати участь у виборах, які у неї права та обов'язки перед суспільством. Особливо гостро це сприймається, тому що Саудівська Аравія надає громадянство тільки тим, хто сповідує Іслам, та має суворі правила щодо зовнішнього вигляду жінок [8], хоча жодному з цих критеріїв Софія не відповідала.

Іншою проблемою у взаємодії з системами штучного інтелекту є визначення того, чи можуть вони бути креативними і створювати фундаментально нове. Тьюрінг зводив це до питання про те, чи може машина нас «здивувати». Маючи достатньо великий обсяг знань, система може обчислювати та комбінувати дані безліччю способами. Найкраще це демонструється на прикладі великих мовних та дифузійних моделей, які можуть генерувати нові тексти та зображення, на основі статистичного та ймовірнісного розподілів. З іншого боку, роботизовані системи на основі штучного інтелекту, які допомагають науковцям у проведенні досліджень,

можуть винайти нові ліки. У 2009 та 2015 дослідники з університетів Аберіствіта та Кембриджа розробили двох роботів-науковців, які можуть автоматично розробляти та перевіряти гіпотези для пояснення спостережень, проводити експерименти з використанням лабораторної робототехніки, інтерпретувати результати, повторювати цикл експериментів, автоматизуючи дослідження на основі гіпотез [9]. В результаті експерименту було виявлено раніше невідомі властивості інгібітора, який може бути використаний у лікуванні малярії [10].

Таким чином, з розвитком науки і технологій виникає багато питань щодо того, яке місце системи штучного інтелекту займають у нашому житті та суспільстві, чи треба надавати їм такі ж права і свободи, як і людям, який вплив вони матимуть на людство і його подальший розвиток.

СПИСОК ЛІТЕРАТУРИ

1. Sternberg, R. J. (2023, 18 листопада). human intelligence. Encyclopedia Britannica. <https://www.britannica.com/science/human-intelligence-psychology>
2. Copeland, B. (2023, December 22). artificial intelligence. Encyclopedia Britannica. <https://www.britannica.com/technology/artificial-intelligence>
3. Rainie, L., Keeter, S., & Perrin, A. (2019, 22 липня). Trust and Distrust in America. Pew Research Center - U.S. Politics & Policy. <https://www.pewresearch.org/politics/2019/07/22/trust-and-distrust-in-america>
4. West, G. (2022, 6 лютого). First Commercial Driverless Ridehail Service in US. Cruise. <https://getcruise.com/news/blog/2022/were-going-commercial>
5. Bellan, R., & Liao, R. (2022, 26 квітня). Pony.ai nabs taxi license for autonomous cars in Guangzhou. TechCrunch. <https://techcrunch.com/2022/04/25/pony-ai-scores-taxi-license-for-autonomous-vehicles-in-guangzhou>
6. Shepardson, D. (2023, 8 листопада). GM's Cruise recalling 950 driverless cars after pedestrian dragged in crash. Reuters. <https://www.reuters.com/business/autos-transportation/gms-cruise-recall-950-driverless-cars-after-accident-involving-pedestrian-2023-11-08>

7. Stone, Z. (2017, 7 листопада). Everything You Need To Know About Sophia, The World's First Robot Citizen. Forbes. <https://www.forbes.com/sites/zarastone/2017/11/07/everything-you-need-to-know-about-sophia-the-worlds-first-robot-citizen>
8. Maza, C. (2017, 26 жовтня). Saudi Arabia Gives Citizenship to a Secular Robot. Newsweek. <https://www.newsweek.com/saudi-arabia-robot-sophia-muslim-694152>
9. King, R. D., Rowland, J., et al. (2009). The Automation of Science. *Science*, 324(5923), 85–89. <https://doi.org/10.1126/science.1165620>
10. Williams, K., Bilsland, E., et al. (2015). Cheaper faster drug development validated by the repositioning of drugs against neglected tropical diseases. *Journal of The Royal Society Interface*, 12(104), 20141289. <https://doi.org/10.1098/rsif.2014.1289>

**НООСФЕРНЕ БАЧЕННЯ РОЗВИТКУ ВЗАЄМОДІЇ ЛЮДЕЙ ІЗ
МОБІЛЬНИМИ РОБОТАМИ**

Штанько Валентина Ігорівна

д.ф.н., проф.

Каспар'янц Артур Володимирович

Аспірант

Харківський національний університет радіоелектроніки

м. Харків, Україна

В роботі розглянуті питання ноосферного бачення розвитку взаємодії людей із мобільними роботами, а також питання філософії ноосферного розвитку сучасного соціуму. Показано, що Ноосферна форма організації біосфери, яка формується внаслідок її взаємодії з людським суспільством, передбачає гармонійне співіснування природи й людини.

Ноосфера, роботи, ноосферний розвиток сучасного соціуму, люди, взаємодія.

Стрімке проникнення нових інформаційно-комп'ютерних технологій у сучасне життя ставить перед суспільством нові завдання щодо розвитку людського інтелекту та особистості. Основне завдання сучасної філософії - тлумачення соціальних, інтелектуальних та культурних наслідків широкого поширення у суспільстві інформаційних технологій. У суспільстві з'являються нові поняття. Таким поняттям є поняття ноосфера.

Одним із засновників вчення про біосферу і ноосферу був В.І. Вернадський, а поняття ноосфери ввів Е. Леруа, (французький філософ, представник католицького модернізму, математик). Він виділив три складових - наукову думку, працю та соціальну організацію людства - як основні енергії, які перетворюють біосферу на ноосферу та забезпечують ноосферний розвиток.

Ноосфера (від грец. noos - розум), сфера взаємодії природи та суспільства, в межах якої розумна людська діяльність стає головним, визначальним фактором розвитку, як продовження біосфери, як стан, до якого переходить вся біосфера під впливом наукової думки та праці організованого людства.

Ноосферна концепція ставить своєю метою реалізувати ідею В. Вернадського про розвиток гармонійних відносин в онто-соціо-природних процесах людської життєдіяльності на основі знання, релігії і філософії. Ноосферна концепція осмислює уявлення про особливу роль людини у Всесвіті як єдиного носія розуму і направлена на формування діалогу між людьми різних культурних традицій, національностей, релігійних конфесій [1].

Ноосферний погляд вселяє віру в те, що на вершині свого розвитку людина буде у змозі творити світ паралельно з природою, не руйнуючи світу, створеного ним.

Ноосферу слід визначити як сферу розуму, яка сприяє гармонічній взаємодії всіх життєвих факторів, що забезпечують необмежений за часом розвиток Людства з його абсолютними функціями – пізнанням Всесвіту, продукуванням життя і розвитком людського потенціалу, що постійно розвивається.

Філософія ноосферного розвитку сучасного соціуму означає сукупність таких процесів, у яких поєднуються три види еволюції - природна, соціальна і власне діяльнісна, у центрі якої людина як міра всіх речей.

Елементом ноосферного суспільства є роботизація, проблема взаємодії людини та робота, проблема правильного розподілу функцій між ними. Людина - творець роботів неминує відчувати у собі багатосторонній вплив процесу роботизації фізичної та розумової праці.

Очевидно, найбільш правильним є підхід, згідно з яким взаємодію людини і робота потрібно організувати таким чином, щоб забезпечити максимальну економічну ефективність системи в цілому за обов'язкового дотримання умов, що гарантують охорону здоров'я, працездатність і, тим більше, особисту безпеку людини. Цього можна досягти шляхом взаємного

пристосування людини та робота [3].

Найбільш складні та відповідальні завдання виконуються роботами під контролем людини. Однак взаємодія робота та людини сьогодні вже не є керуванням у традиційному сенсі. Робот має власну інформаційно-сенсорну систему, базу знань, може самостійно приймати рішення. Тому йдеться про взаємодію робота та оператора у процесі вирішення завдань у зовнішньому світі. Така постановка проблеми передбачає розробку спеціального апарату для опису та планування кооперативної діяльності робота та людини. Одним із можливих підходів тут є застосування апарату нечіткої логіки та лінгвістичних змінних.

Питання, які функції у складі тих, які має виконувати система "людина - робот", довірити роботу, які залишити людині, виникає головним чином на етапі аналізу та проектування таких систем. Це питання має власну історію. На різних етапах еволюції роботів він вирішується по-різному. Спочатку людина передала роботам рухові функції (програмні роботи), потім - функції сприйняття, переробки інформації та управління (роботи другого покоління). У міру появи та розвитку роботів третього покоління людина передає роботам такі інтелектуальні функції, як навчання на досвіді та адаптація, формування понять та розпізнавання, логічний аналіз та планування поведінки, прийняття рішень. Говорячи про взаємодію людини та робота, доречно згадати про три закони систем "людина - робот", сформульованих американським письменником-фантастом та вченим А. Азімовим: [2]

1. Робот не може завдати шкоди людині або своєю бездіяльністю допустити, щоб людині було завдано шкоди.

2. Робот повинен коритися командам, які йому дає людина, крім тих випадків, коли ці команди суперечать першому закону.

3. Робот повинен дбати про свою безпеку, оскільки це не суперечить першому та другому законам.

Ці закони, на думку А. Азімова, повинні повністю гарантувати безпеку людини в системах "людина - робот".

Стрімкий розвиток робототехніки за останній час викликав у суспільстві дискусії щодо етичних проблем майбутнього розвитку робототехніки та спільного співіснування людей та машин.

У 2016 р. Товариство з дослідження штучного інтелекту та моделювання поведінки (Великобританія) сформулювало п'ять правил для управління інтелектуальними машинами.

Перше правило: роботи – це багатоцільові інструменти; вони не повинні бути призначені для єдиної або основної мети вбивати людей або завдавати їм шкоди, якщо це не торкається національної безпеки.

Друге правило: люди є відповідальними агентами. Роботи повинні бути спроектовані та реалізовані таким чином, щоб відповідати чинним законам та основним правам, свободі та недоторканності громадян.

Третє правило: роботи – це продукти технологій. Вони мають бути розроблені з використанням процесів, що гарантують безпеку користувачів.

Четверте правило: роботи - це артефакти, об'єкти, отримані внаслідок виробництва. Вони не повинні бути використані таким чином, щоб мати можливість обманювати суб'єктів, які психологічно слабкі чи вразливі. Їхня природа, як машини, має бути прозорою і ясною.

П'яте правило: вся юридична відповідальність щодо машин має бути покладена на людину.

Очевидно, найбільш правильним є підхід, згідно з яким взаємодію людини і робота потрібно організовувати таким чином, щоб забезпечити максимальну економічну ефективність системи в цілому за обов'язкового дотримання умов, що гарантують охорону здоров'я, працездатність і тим більше особисту безпеку людини. Цього можна досягти шляхом взаємного пристосування людини та робота.

Висновки

Ще на зорі зародження робототехніки виникла філософська проблема - чи здатна техніка і технологія повністю замінити людину. Тому збільшення темпів роботизації та автоматизації промисловості та сервісу викликає у частини

населення певні побоювання та породжує різні домисли про можливі негативні наслідки впровадження машинного інтелекту у наше життя.

Ноосферна форма організації біосфери, яка формується внаслідок її взаємодії з людським суспільством, передбачає гармонійне співіснування природи й людини. Елементом суспільства, орієнтованого на ноосферу, є впровадження роботизації та проблеми взаємодії між людиною та роботами, включаючи правильний розподіл функцій між ними. Людина, яка виступає творцем роботів, неминуче відчуває різноманітний вплив процесу роботизації як на фізичну, так і на розумову працю. Але більшість учених сходиться на думці, що в найближчому майбутньому ці сумніви безпідставні. Натомість роботизація багатьох сфер діяльності людини, інновації у штучному інтелекті та створення надміцних сталей та сплавів відкривають грандіозні перспективи для подальшого розвитку нашої цивілізації. Різні мобільні роботи замінять людей на шкідливому виробництві, якісно виконуватимуть рутинні завдання та стануть розумними помічниками у побуті. Але так чи інакше майбутнє робототехніки створюється руками наших сучасників і лише людина визначає, які завдання вона вирішуватиме.

СПИСОК ЛІТЕРАТУРИ:

1. Вернадський В. І. Декілька слів про ноосферу // Успіхи сучасної біології. 1944. № 18. Вип. 2. С. 113-120.
2. А. Азімов. «Я, робот», 1941 р. С. 58-71.
3. Соснін О.В., Воронкова В.Г., Постол О.Є. Сучасні міжнародні системи та глобальний розвиток (соціально-політичні, соціально-економічні, соціально-антропологічні виміри): Навчальний посібник. – Київ: Центр навчальної літератури, 2015. – 556.

ECONOMIC SCIENCES

UDC 658.8:658.15

STRATEGIC DIRECTIONS OF MERCHANDISE MOVEMENT ON MODERN COMMODITY MARKET INFRASTRUCTURE

Khadartsev Oleksandr

PhD, Associate Professor

National University «Yuri Kondratyuk Poltava Polytechnic»

Poltava, Ukraine

Summary. The article deals with the efficiency of business functioning and the formation of its value based on the availability of elements of the commodity market infrastructure. The place of electronic commerce in the modern organization of goods movement is studied. The influence of the factors of armed aggression on the modern business environment of Ukraine and the resulting losses are considered. The optimal strategic directions for ensuring the proper movement of goods in the conditions of increased instability of the functioning of the business environment have been determined.

Keywords: market infrastructure, e-commerce, business valuation, merchandise movement strategy, company value.

Understanding the market infrastructure is an important aspect for forming the strategy of any enterprise. Commodity market infrastructure means the following:

- a set of legal forms of interaction on the market;
- mechanisms of movement of goods and services between intermediaries;
- acts of purchase and sale (exchange of goods);
- a set of institutions and enterprises that serve the market and ensure its

functioning.

According to estimates carried out by the Kyiv School of Economics [3], in the year since the beginning of the full-scale Russian military invasion, the total amount of direct documented damage to residential and non-residential real estate, other infrastructure amounted to more than \$143.8 billion (at replacement cost). Business asset losses are at least \$11.3 billion and growing. Another \$8.7 billion are direct losses of the agricultural sector as a result of the war. In total, at least 426 large and medium-sized private enterprises, as well as state-owned enterprises, plus tens of thousands of small private ones, have been damaged or destroyed since the beginning of the war. Analysts note that the true number of damages and losses is higher, since not all enterprises have information, especially if it concerns temporarily occupied territories.

In the modern conditions of the war in Ukraine, the consequence of which is the impossibility of using the infrastructure of the commodity market (including due to physical destruction), replacing technical channels with virtual ones can become practically the only effective strategy for ensuring the movement of goods. The trend is the growing role of the Internet in the sale of goods and services, which is characteristic of almost any product niche. Experts note that B2B is a common type of e-commerce, but this is characteristic of the global economy. For Ukraine, the B2C model, or business to consumer, is more characteristic and predominant. This forms strategic priorities regarding the channels of interaction with consumers and clients - the most promising direction for the retail consumer is Internet trade. The development of the commodity market infrastructure is characterized by a constant search for viable mutually beneficial forms of cooperation between its subjects [3], and the analysis of market optimization processes shows the growth of virtualization in the processes of such joint interaction, and characterizes it as an important tool for creating a sustainable chain from the producer to the consumer.

In modern economic conditions (in particular, under the influence of military threats), the need to assess and determine the value of an enterprise / business in terms of a number of needs quite often arises. Different valuation methods and

approaches are used depending on the age of the property, its condition, stability of income and development of the market. The commonality of researchers' opinions can be seen in the application of a comprehensive approach to assessing the value and calculating the company's net assets [4, p. 213]. From the point of view of practice, expert evaluation of business in Ukraine depends on many factors, therefore it is carried out individually and in depth, and in fact three main approaches are used: cost, profitable (income) and comparative. The value of a company, firm, or enterprise is determined by the amount of its market capitalization, in some cases it may be the market value of preferred shares and the «net debt» of the company. Along with the influence of market capitalization, business practice also proves [5] that the improvement of asset management is the key to increasing the value of the enterprise due to the increase in the profitability of assets, optimizing the size of receivables and increasing its turnover, which justifies the strategic priority of a wide transition of business structures from physical channels of goods movement to virtual ones.

REFERENCES

1. Byelozertsev V.S., Prokhvatylo O.O. (2018). Internet-trade as an element of modern market infrastructure. *Pryazovs'kyi ekonomichnyy visnyk*. Iss. 6(11). P. 97-102 [in Ukrainian].
2. Report on the direct damage to the infrastructure from destruction as a result of Russia's military aggression against Ukraine in the year since the beginning of the full-scale invasion. Kyiv School of Economics. URL: kse.ua/wp-content/uploads/2023/03/UKR_Feb23_FINAL_Damages-Report-1.pdf [in Ukrainian].
3. Sibruk V.L., Orokhovs'ka L.A., Sibruk A.V. (2022). The development of distribution marketing in the context of the evolution of retail as a component of the commodity market infrastructure. *Ekonomichnyy visnyk NTUU KPI*. №23. P. 171-175. DOI: 10.20535/2307-5651.23.2022.264658 [in Ukrainian].
4. Tsyhan R.M., Lyzhova Ye.M. (2020). Analysis of approaches and methods of enterprise value estimation. *Molodyy vchenyy*. №11(87). P. 209-214 [in

Ukrainian].

5. Nikolaychuk O.A., Zozulya V.A., Kushniruk. A.V. (2022). Improvement of enterprise asset management in the context of market value growth. *Ekonomichni horyzonty*. №2(20). P. 12-32. DOI: 10.31499/2616-5236.2(20).2022.261846 [in Ukrainian].

**CENTRAL BANK DIGITAL CURRENCIES
(CBDCS): THE FUTURE OF MONEY?**

Rudko Diana,
student
of UvA University of Amsterdam

Annotation: Central bank digital currencies (CBDCs) are a digital form of fiat currency issued by a central bank. They have the potential to revolutionize the way we pay for goods and services, offering faster, cheaper, and more transparent transactions. However, there are also significant questions and challenges surrounding CBDCs, including their impact on financial stability, privacy, and monetary policy. This article will explore the potential of CBDCs as the future of money, examining their key features, benefits, and potential risks. It will also discuss the current state of CBDC development around the world and the ongoing debate about their impact.

Keywords: central bank digital currency (cbdc), digital fiat currency, digital money, future of money, payment systems, financial inclusion, financial stability, privacy, monetary policy, blockchain, fintech, emerging markets

The world of finance is undergoing a significant transformation, driven by the rise of digital technologies. One of the most intriguing developments in this space is the emergence of Central Bank Digital Currencies (CBDCs). These digital representations of fiat currency, issued by central banks, have the potential to revolutionize the way we pay for goods and services. Unlike cryptocurrencies, which are decentralized and independent of any central authority, CBDCs are issued and controlled by central banks [6]. This means they benefit from the same level of trust and stability as traditional fiat currencies. CBDCs exist in digital form only, allowing for faster, cheaper, and more transparent transactions through secure digital platforms.

CBDCs leverage technology to improve payment systems and promote financial inclusion [1]. For instance, the Bahamas' Sand Dollar is already in circulation, providing an accessible digital payment option for all citizens. Similarly, Sweden's e-krona project is advancing, and the European Central Bank is exploring a digital euro. One of the primary benefits of CBDCs is their ability to reach unbanked and underbanked populations. In regions like Africa, where less than half of the population is predicted to have a bank account, CBDCs could offer a significant opportunity for financial inclusion. The table 1 below provides a snapshot of the current state of CBDC development around the world.

Table 1

Current state of CBDC development around the world

Country	CBDC Name	Development Stage
China	Digital Yuan (e-CNY)	Pilot program launched in 2020
Sweden	e-Krona	Pilot program planned for 2023
Bahamas	Sand Dollar	Launched in 2020
Nigeria	eNaira	Launched in 2021
South Korea	Digital KRW	Research and development phase
Japan	Digital Yen	Research and development phase
United States	Digital Dollar	Research and development phase
European Union	Digital Euro	Investigation phase

Source: compiled by the author

This table provides a snapshot of the development stage of CBDCs in various countries as of December 11, 2023. It highlights the significant progress made in China with the launch of the digital yuan (e-CNY) in 2020, while other countries like Sweden and the Bahamas are actively pursuing pilot programs [7]. Additionally, several major economies, including South Korea, Japan, the United States, and the European Union, are in various research and development phases for their own CBDCs.

Moving forward, it will be crucial to monitor the progress of CBDC development and assess their impact on the global financial landscape. The challenges and concerns surrounding CBDCs need to be addressed collaboratively by central banks, governments, and the private sector to ensure their successful

implementation and potential benefits for individuals and businesses worldwide.

As we delve into the realm of Central Bank Digital Currencies (CBDCs), it is essential to understand the global landscape of research and development efforts by central banks. The commitment to exploring and implementing CBDCs varies by region, reflecting differing economic needs, technological readiness, and policy approaches [2]. The following table provides a comprehensive look at the percentage of central banks engaged in CBDC research, experimentation, and those that have advanced to the pilot project stage across various regions.

As we delve into the realm of Central Bank Digital Currencies (CBDCs), it is essential to understand the global landscape of research and development efforts by central banks. The commitment to exploring and implementing CBDCs varies by region, reflecting differing economic needs, technological readiness, and policy approaches. The following figure 1 provides a comprehensive look at the percentage of central banks engaged in CBDC research, experimentation, and those that have advanced to the pilot project stage across various regions.

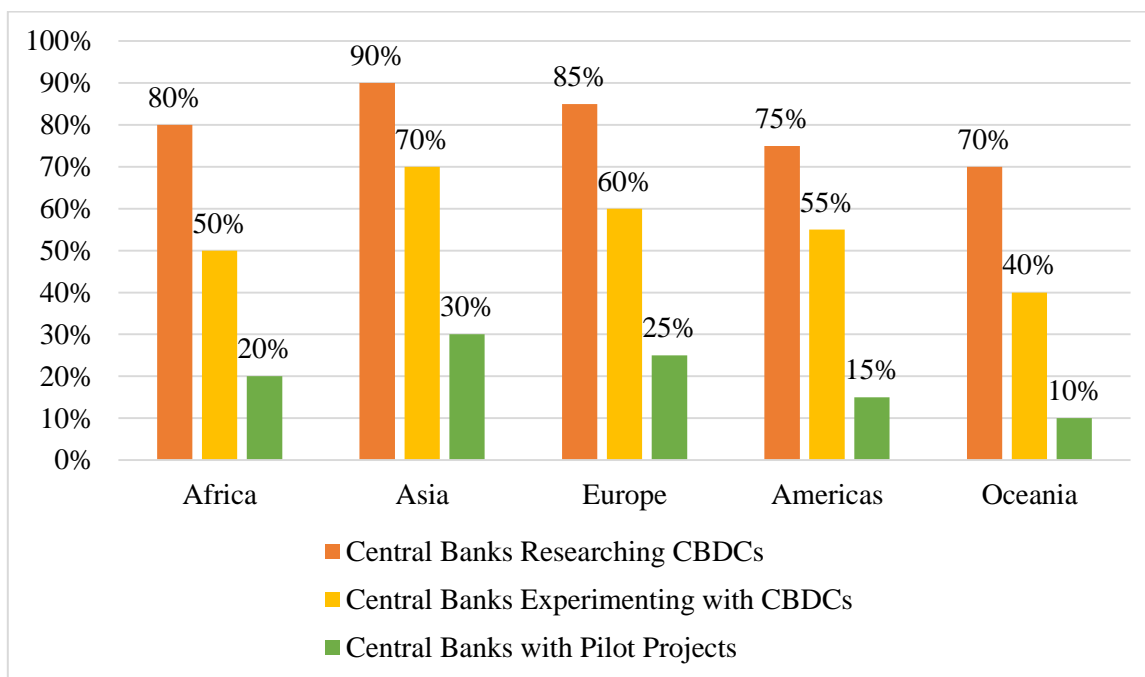

Fig. 1 Global CBDC research and development

Source: Bank of International Settlements (2023) [2]

The data in figure 1 underscores the widespread interest in CBDCs and the

proactive steps taken by central banks worldwide to adapt to this digital transformation. While the research phase is crucial for understanding the implications of CBDCs, the transition from experimentation to pilot projects signifies a move towards practical applications and real-world testing. The progression of these initiatives will undoubtedly shape the future of digital currencies and their integration into the global financial system.

A pivotal aspect of CBDCs is their potential to enhance financial inclusion, particularly in regions with a high percentage of unbanked individuals. Financial inclusion refers to the access to and use of affordable financial services [10]. CBDCs, by design, could offer a digital solution to those who are currently excluded from the traditional banking system due to various barriers such as location, cost, or lack of documentation. The following table 2 illustrates the percentage of the unbanked population in various regions and the potential impact that CBDCs could have in fostering greater financial participation.

Table 2

Financial inclusion and CBDCs

Country/Region	Percentage of Unbanked Population	Potential CBDC Impact
Sub-Saharan Africa	57%	High
Middle East and North Africa	67%	High
Latin America and Caribbean	30%	Medium
East Asia and Pacific	18%	Low
Europe and Central Asia	5%	Low

Source: World Bank Global Findex (2023) [10]

The statistics presented in Table 2 highlight the transformative potential of CBDCs in bridging the financial divide. By providing an accessible and secure digital currency, central banks could empower millions of people with the tools needed for economic participation. This could lead to a more inclusive financial environment where everyone can engage in the economy, save for the future, and improve their overall quality of life. The success of CBDCs in promoting financial inclusion will

depend on careful design and implementation that addresses the unique needs of the unbanked population.

The transition from cash to digital payments is a trend that is gaining momentum across the globe. This shift is driven by the convenience, speed, and security that digital transactions offer [5]. However, the rate at which cash is being replaced by digital alternatives varies significantly from one country to another. To better understand this phenomenon, let's examine the current cash market share in several economies, which serves as an indicator of how ready a country might be for the adoption of CBDCs. The table 3 below presents the percentage of transactions conducted in cash in selected countries, along with the observed trend in cash usage.

Table 3

Cash use in selected economies

Country	Cash Market Share (2023)	Trend
Sweden	11.7%	Decreasing
United Kingdom	10.9%	Decreasing
Japan	18.4%	Decreasing
United States	21.3%	Decreasing
India	17.8%	Decreasing

Source: National Central Banks and Statistics Offices (2023)[3 ;4]

As illustrated in Table 3, there is a clear trend towards declining cash usage in many parts of the world, which sets a favorable stage for the introduction of CBDCs. Countries with lower cash market shares may find it easier to implement and gain public acceptance for a digital currency, as their populations are already accustomed to digital transactions [3;4]. Conversely, countries with a higher reliance on cash will need to consider strategies to encourage the adoption of digital payment methods. The ongoing decrease in cash usage underscores the importance of developing robust and user-friendly digital payment systems, including CBDCs, to meet the evolving needs of the economy.

While the concept of CBDCs is still evolving, several countries have already embarked on notable projects, each with its unique set of features and objectives [8].

These initiatives range from pilots to fully operational systems and serve as valuable case studies for understanding the practical applications of CBDCs. The following table 4 provides an overview of some of the most significant CBDC projects around the world, highlighting their key characteristics and status.

Table 4

Notable CBDC projects and their features

Project Name	Participating Countries	Features	Status
Inthanon-LionRock	Thailand, Hong Kong	Cross-border payments, Smart contracts	Pilot phase
e-krona	Sweden	Retail payments, Financial inclusion	Testing phase
Sand Dollar	Bahamas	Retail payments, Inclusive access	Fully operational
Digital Euro	Eurozone	Retail and wholesale payments, Privacy focus	Research phase
e-CNY	China	Retail payments, Smart contracts	Pilot phase

Source: Central Bank Releases and Financial News Outlets (2023) [8]

The diverse array of projects listed in Table 4 demonstrates the varied approaches to CBDC implementation. These projects are not only pioneering the practical use of digital currencies but are also setting the stage for future developments in the field. As these initiatives progress, they offer insights into the operational challenges and opportunities that CBDCs present. The lessons learned from these early adopters will be invaluable for other central banks considering the launch of their own CBDCs and will contribute to the global body of knowledge on digital currency implementation.

In **conclusion**, the trajectory of Central Bank Digital Currencies (CBDCs) is poised to redefine the financial landscape in the coming years. As we have seen through various global initiatives and pilot programs, CBDCs hold the promise of increased efficiency, enhanced security, and greater financial inclusion. The potential for CBDCs to complement or even replace cash in some economies is a testament to the rapid evolution of payment systems and the growing acceptance of digital

solutions. Looking ahead, we can forecast several developments in the realm of CBDCs.

As technological infrastructure improves and public awareness grows, we can expect a broader adoption of CBDCs, with more countries moving from research and experimentation to full-scale deployment. CBDCs will likely incorporate advanced features such as programmability, interoperability, and enhanced privacy measures to meet the diverse needs of users and to stay competitive with other forms of digital payment.

Robust regulatory frameworks will be established to address the risks associated with CBDCs, such as financial stability, cybersecurity, and privacy concerns, ensuring a secure transition to digital currencies. Central banks may leverage CBDCs to implement more effective monetary policies, using the granular data provided by digital transactions to make informed decisions.

CBDCs could significantly contribute to financial inclusion, especially in underbanked regions, by providing accessible and affordable financial services. We may see increased collaboration between central banks and the private sector, including fintech companies, to drive innovation and ensure that CBDCs meet market demands. Cross-border payments and settlements will likely become a focal point, with international coordination to ensure seamless transactions and to address currency exchange complexities.

As with any forecast, these predictions are subject to change based on technological advancements, regulatory decisions, and shifts in the global economic environment. Nevertheless, the ongoing dialogue and development efforts surrounding CBDCs suggest that they will play a significant role in shaping the future of money and finance. The journey towards a digital currency era will require careful navigation, but the potential rewards for economies and individuals around the world are substantial.

REFERENCE

1. Atlantic Council. (n.d.). Digital currencies.
<https://www.atlanticcouncil.org/issue/digital-currencies/>

2. Bank for International Settlements. (n.d.). Central bank digital currencies (CBDCs). <https://www.bis.org/about/bisih/topics/cbdc.htm>
3. Bank of Canada. (2022, July 21). Central bank digital currencies: A discussion paper. <https://www.bankofcanada.ca/research/digital-currencies-and-fintech/>
4. Bank of England. (2020, March). Central bank digital currency: Opportunities and challenges. <https://www.bankofengland.co.uk/news/2021/june/new-forms-of-digital-money-discussion-paper-and-summary-of-responses-to-the-discussion-paper-on-cbdc>
5. BIS Innovation Hub. (2022, March). Project Pyxis: Global CBDC survey. Bank for International Settlements. <https://www.bis.org/publ/bppdf/bispap125.pdf>
6. Chen, J., & Li, T. (2022). The impact of central bank digital currency (CBDC) on financial stability: A theoretical analysis. *Finance Research Letters*, 51, 102372.
7. European Central Bank. (2022, October 14). Report on the digital euro investigation. <https://www.ecb.europa.eu/paym/intro/news/html/ecb.mipnews230714.en.html>
8. Federal Reserve Board. (2022, January 20). Money and payments: The US dollar in the age of digital transformation. <https://www.federalreserve.gov/publications/files/money-and-payments-20220120.pdf>
9. International Monetary Fund. (2023, April 12). IMF approach to central bank digital currency (CBDC) capacity development. <https://www.imf.org/en/Publications/Policy-Papers/Issues/2023/04/12/IMF-Approach-to-Central-Bank-Digital-Currency-Capacity-Development-532177>
10. World Bank. (2021, September 21). Global Findex database 2021: Financial inclusion, digital payments, and resilience in the age of COVID-19. <https://www.worldbank.org/en/publication/globalindex>

UTILIZATION OF VIRTUAL AND AUGMENTED REALITY TECHNOLOGIES IN MARKETING

Sarkisian Sofia Levonivna

graduate of the Faculty of Management and Marketing
Dnipro State Agrarian and Economic University, Ukraine

Popova Olena Sergeevna

graduate of the Faculty of Management and Marketing
Dnipro State Agrarian and Economic University, Ukraine

Moiseiev Nikita Ruslanovich

graduate of the Faculty of Management and Marketing
Dnipro State Agrarian and Economic University, Ukraine

Scientific supervisor:

Kobernyuk Sergiy Oleksandrovuch

Ph.D., Associate Professor of the Department of Marketing
Dnipro State Agrarian and Economic University, Ukraine

Currently, an increasing number of people use online platforms for making purchases and reviewing potential products. The continuous development of technology creates the need for businesses to capture the audience's attention online. Various tools of digital marketing are employed for this purpose, assisting businesses in understanding their consumers, collecting statistical data, and analyzing decision-making processes.

Until recently, traditional advertising formats, such as banners, videos, integrated messages in videos and texts, and outdoor advertising, were the primary means of influencing consumers. However, with the advent of software like AdBlock, their effectiveness has diminished. Social networks and messengers now define new trends in product searches, attention to discounts and announcements, as well as the use of newsletters.

In the contemporary context of technological advancement, companies utilize augmented reality to showcase products in both the real and virtual worlds. The integration of new elements helps capture consumer attention, enhance technical utilization, facilitate understanding of information, and create a perception of the

product, even if the consumer hasn't physically seen it. All of this becomes possible due to the popularity of the 3D format, which is increasingly becoming a part of our everyday lives.

The use of virtual and augmented reality technologies in marketing is gaining growing popularity. These innovative approaches enable businesses to create effective and captivating campaigns for selling products and services [1].

Virtual Reality (VR) is a completely digital simulated environment that requires the use of interactive software. This technology transports the user into an artificial intelligence-created world where they can virtually interact with a company's products and services. Specialized sensory devices, such as helmets, joysticks, gloves, and goggles, are used to interact with this virtual environment. VR also enables the creation of special audio-visual effects, allowing individuals to freely move in a simulated space, interact, and influence the virtual world.

Augmented Reality (AR) utilizes digital technologies to perceive reality, enhancing the existing environment rather than creating a new one. No additional equipment is required to interact with objects in augmented reality; it is sufficient to download the respective application on a smartphone developed by relevant companies. AR reflects the user's existing experience and enables deeper interaction with a brand's potential products. This technology improves the perception of the virtual space, incorporating objects from the real environment.

For a prolonged period, the use of Virtual Reality (VR) technology primarily captured the attention of game developers, given their expertise in fully immersing the user. However, there is now a need for marketers to also focus on this technology. To create an advanced society in the Ukrainian market, it is crucial to release new VR products and develop applications and software, not necessarily targeting external markets.

A fascinating situation has emerged in the realm of Augmented Reality (AR), which is now characterized by its accessibility, as no additional gadgets are required to utilize this technology. The development of accelerators in the AR product sector is poised to become a key direction in Ukraine. Ukrainian startups are already

actively developing AR-supported books, which are proving to be highly beneficial in educational contexts today [2].

Research on consumer attitudes towards VR/AR technologies, presented by analytical companies Digi-Capital and Super Data Research, analyzes perspectives on virtual/augmented reality. Both companies are leaders in the development of VR/AR media and software, providing consulting services for major players such as Microsoft, Google, Apple, Facebook, Intel, Nvidia, Disney, Sony, Sega, Wargaming, and others. The globally recognized trend of using VR/AR products in everyday life attracts considerable attention worldwide. However, for the Ukrainian population, these technologies remain either new or unfamiliar, leading to the challenge of shaping accurate perceptions and dispelling myths [3].

For the successful implementation of new technologies and the creation of a true "boom" in Ukraine, it is crucial not only to identify but also to thoroughly study the target audience. Additionally, it is essential to consider the level of familiarity of the Ukrainian audience with VR/AR products and assess its readiness to embrace innovative technologies. Analyzing the VR/AR market leads to the conclusion that these technologies are advanced and innovative (see Figure 1).

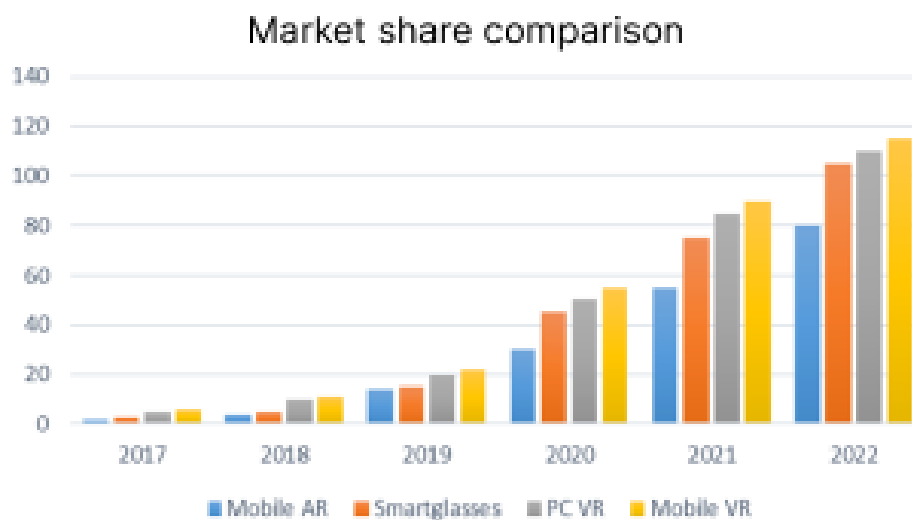

Figure 1 – VR/AR Technologies Market [4].

The chart clearly indicates that the total value of the AR/VR market is approximately 115 billion US dollars, but this financial volume is unevenly distributed.

In the current period, these technologies are actively being implemented in the business sector as an extremely effective marketing tool. Analyzing data from Forbes and the report of the investment company Goldman Sachs, it is possible to identify 9 industries that will deeply influence the use of augmented reality technologies by marketers by 2025 (Table 1). The market of VR/AR devices is in a stage of active development, and for its full integration, it is necessary not only to implement the technologies but also to familiarize the consumer in detail with their capabilities. The application of VR/AR is not limited to gaming platforms only but also extends to training. These technologies are successfully used in medical education, construction, and engineering, providing an effective way to educate students while avoiding the use of many educational tools [5].

Table 1

The Current State and Future Development Forecast of VR/AR Technologies in Various Industries

Field	Technology	Current annual market size	Market growth forecast for the year	Results until 2020	Results until 2025
				Number of users/revenue	Number of users/revenue
Video games	VR/AR	\$106 billion	Approximately \$230 billion for the console gaming market. Approximately \$150 billion for the PC gaming market	70 million users /\$6,9 billion	216 million users /\$11,6 billion
Military industry	VR/AR	\$9 billion - expenditures on software for military personnel training	Approximately 6.9 million military personnel. In the USA - approximately 1.3 million	Depends on purchases /\$0,5 billion	Depends on purchases /\$1,4 billion
Live broadcasts	VR	\$44 billion from ticket sales	Approximately 715 million viewers for the World Cup. Approximately 160 million viewers for the Super Bowl final. Approximately 92 million viewers for ESPN	28 million users /\$0,8 billion	95 million users /\$4,1 billion
Movies and TV series	VR	\$44 billion (Netflix)	450 million Netflix subscribers	24 million users /\$0,8 billion	79 million users /\$3,2 billion
Education	VR/AR	\$12 billion - total sales volume for higher and secondary education	Approximately 200 million students. In the USA - approximately 70 million	7 million users /\$0,3 billion	15 million users /\$0,7 billion
Healthcare	VR/AR	\$16 billion - sales volume in the medical equipment market	Approximately 8 million doctors. In the USA - approximately 1 million	0,8 million users /\$1,2 billion	3,4 million users /\$5,1 billion
Real estate sales	VR	\$107 billion from sales in the markets of the United Kingdom, the United States, Germany, and Japan	1.4 million real estate agents	0,2 million users /\$0,8 billion	0,3 million users /\$2,6 billion
Engineering	VR/AR	\$20 billion - total sales volume for engineering	Approximately 6 million engineers. In the USA - approximately 2.4 million	1 million users /\$1,5 billion	3,2 million users /\$4,7 billion
Retail	VR/AR	\$3 billion from software sales. \$1.5 trillion - total sales volume in the electronic market	Over 1 billion online shoppers	9,5 million users /\$0,5 billion	31,5 million users /\$1,6 billion

In Ukraine, the development of the VR/AR technology market is predominantly confined to the gaming sector due to insufficient venture support for domestic startups from venture funds. It is essential to note that Ukraine currently lacks its own manufacturers of VR headsets, and the majority of products in the market are imported, such as HTC Vive. Despite this, the country has some developers, like New Cave Media, actively working on shaping the market and attracting clients. Additionally, WeAR Studio deserves recognition for its developments in the VR and AR spheres, including projects in real estate and design [2].

The integration of virtual and augmented reality into marketing brings innovation and creates unique experiences for consumers. VR and AR technologies are transforming various sectors, from entertainment to education, opening up new perspectives. Ukrainian entrepreneurs, seeking opportunities for business growth, should actively consider these technologies, creating their own products and implementing them in the domestic market. Overcoming myths and fostering understanding of these innovations among local consumers is crucial.

REFERENCES:

1. Charles Wheatstone: the father of 3D and virtual reality technology [Electronic resource]. – Access mode: <https://www.kcl.ac.uk/charles-wheatstone-the-father-of-3d-and-virtual-reality-technology-2>
2. What is Extended Reality (XR): Virtual (VR), Augmented (AR), and Mixed (MR)? [Electronic resource]. – Access mode: <https://gsminfo.com.ua/43036-shho-take-rozshyrenna-realnist-xr-virtualna-vr-dopovnena-ar-i-zmishana-mr.html>
3. Vasylyk M. S., Kovshova I. O. Application of marketing tools of virtual and augmented reality for modification of consumer behavior. Scientific Bulletin of the Uzhhorod National University. 2021. Issue 36. p. 40–45. URL: http://ekmair.ukma.edu.ua/bitstream/handle/123456789/23111/Vasylyk_Kovshova_Zastosuvannya_marketynhovoykh_instrumentiv_virtualnoi_ta_dopovnenoi_realnosti_dlia_modyfikatsii_povedinky_spozhyvachiv.pdf?sequence=1&isAllowed=y

4. Ubiquitous Augmented Reality at \$90 billion will dominate VR at \$15 billion by 2022 (2018). Digi-Capital. URL: https://www.digi-capital.com/news/2018/01/ubiquitous-90-billion-ar-todominaterefocused-15-billion-vr-by-2022/#.WoA0Ba51_tQ.

5. Joan C. W. Harvard Business Review / Williams Joan. – 2019. URL: <https://bit.ly/2IIRiJy>.

UDC 65.014.1:016.1

**APPLIED IMPERATIVES OF CREATING AN EFFECTIVE SYSTEM OF
THE ENTERPRISE'S ECONOMIC SECURITY UNDER THE CONDITIONS
OF NEW CHALLENGES AND THREATS
OF THE COMPETITIVE ENVIRONMENT**

Vlasenko Valentyn,

Candidate of Economic Sciences (Ph.D. in Economics),

Associate Professor

Poltava University of Economics and Trade,

Poltava, Ukraine

Abstract: In article the methodological and practical recommendations of creating an effective system of the enterprise's economic security under the conditions of market transformations are substantiated. The stages of the process of evaluating the effectiveness of the enterprise's economic security system were considered.

Key words: business security, enterprise security, economic security, the enterprise's economic security system, process of evaluating the effectiveness of the enterprise's economic security system, economic transformations.

Introductions. The implementation of effective economic activity by enterprises at the current stage of adaptation of the national economy to the requirements of wartime is accompanied by the need to overcome the threats of negative factors of the external environment, restore the stable state of individual economic entities as a result of their exit from crisis situations, and ensure stable solvency in the future. For these reasons, the management of most market entities is trying to form systems of economic security of economic activity by applying an integrated approach.

The formation of an effective system of economic security at enterprises of various organizational and legal forms and branch affiliation remains an urgent issue.

That is why a complete system of economic security of the enterprise is the guarantee of its further survival in the conditions of new challenges and threats of the competitive environment.

Aim. The purpose of the study is to substantiate the scientific-methodical and applied principles of creating an effective system of the enterprise's economic security in the transformation period.

Materials and methods. During the writing of the article, a number of general scientific research methods were used: methods of analysis and synthesis, induction and deduction, dialectical method of cognition, complex approach, methods of comparisons and analogies, logical generalization.

Results and discussion. At the current stage of the development of socio-economic relations, the term «security» is understood as a complex concept containing various interpretations. In the social sciences, the concept of «security» characterizes the satisfaction of such needs as existence, integrity, independence, peace and development. The approach is quite widespread, according to which security is defined as «a state of preservation and protection of the stable existence and development of an object (system), in which the probability of changes caused by external or internal influences, of any parameters (characteristics) of functioning is minimal» [1, p. 20].

Scientist B. S. Dub understands security as «the conditions in which a complex system is located, when the action of external factors and internal factors does not lead to processes that are considered negative in relation to this complex system in accordance with the existing, at this stage, needs, knowledge and ideas» [2, p. 9].

Professor N. I. Verkhoglyadova emphasizes that «security is the absence of unacceptable risk associated with the possibility of causing any harm to the life, health, and property of citizens, as well as to the natural environment» [3].

On the other hand, the category «enterprise security» is understood as the state of effective use of its resources (capital resources, personnel, information and technology, equipment and equipment, corporate rights) and existing market opportunities, which allows preventing internal and external negative influences

(threats) and ensure its long-term survival and sustainable development in the market in accordance with the chosen mission.

Ukrainian scientists S. B. Dovbnya and N. Yu. Gichova rightly note that «enterprise security is a set of measures that contribute to increasing the financial stability of economic entities under the conditions of a market economy, which protect their commercial interests from the influence of negative market processes» [4, p. 91]. There is a fairly widespread opinion that «enterprise security is a set of factors that ensure independence, stability, and the ability to progress in conditions of destabilizing factors» [5, p. 35].

Summarizing the previous definitions, we consider it expedient to offer the author's interpretation of the category «enterprise security» as a set of organizational, technical, managerial and personnel measures that allow ensuring the stable functioning of the enterprise within the defined tasks of its development under the influence of destabilizing factors of the external environment.

The main goal of the enterprise's economic security should be to guarantee its stable and maximally effective functioning at the current stage, as well as to provide appropriate conditions for the realization of the existing development potential in the future.

In order to effectively manage the economic security of the enterprise, an appropriate system of economic security must be formed. In this context, T. B. Kuzenko notes that «the enterprise's economic security system is a complex of organizational and managerial, regulatory, technical, preventive and propaganda measures aimed at the quantitative implementation of the protection of the interests of the enterprise from external and internal threats» [6, p. 146].

Functional components of the enterprise's economic security system are considered to be:

1. Intellectual and personnel components.
2. Information component.
3. Technical and technological component.
4. Financial component.

5. Political-legal and ecological components.

6. Power component.

According to the author, an effective system of the enterprise's economic security should provide for the formation of a state of its stable life activity, functional stability and financial stability, which ensures the realization of the main economic interests on the market of goods and services, the protection of the subject of market relations from internal and external threats and other destructive factors of the external environment.

Ukrainian researchers L. M. Shymanovska-Dianyach and V. A. Vlasenko summarized the components of a flexible system of economic security for enterprise development [7, Pp. 134-135]:

1. Determination of the main sources and nature of threats, as well as destructive factors affecting the enterprise's management system.

2. Active means of cooperation of the enterprise with suppliers, industry intermediaries, contact audiences in the direction of establishing close relations.

3. The main goals of economic activity security of structural subsystems for prompt identification of destructive factors, prevention of their negative influence or complete elimination, elimination of the consequences of influence, stabilization and return of the socio-economic system to its previous state.

4. Implementation of the main tasks by determining the necessary level of funding for the maintenance of the structural divisions of the enterprise; assessments of the level of threats to the enterprise; comparison of funding opportunities with the level of threats for the implementation of the necessary areas of work in this area.

5. Clear formation of objects of threats (personnel, material means of labor and financial funds, information resources with limited access, means and systems of computerization of enterprise activities, technical means and systems of protection (protection) of material and informational resources, interests, property, technologies, products and services, economic and other relations with partners) and protection subjects (Economic Security Services, Enterprise Security Departments, personal data protection specialists, programmers and database administrators, etc.).

6. Interconnection in the process of activity of all structural divisions of the enterprise in the direction of performance of their functional duties.

We believe that the enterprise's economic security subsystem should take a leading place in the overall organizational structure of the enterprise's management when forming a holistic organizational and economic mechanism for managing its development.

Equally important during the creation of the enterprises economic security system should be the assessment of its effectiveness. As a rule, in the process of evaluating the effectiveness of the enterprise's economic security system, three approaches are most often used: the resource-functional approach, the program-target approach, and the indicator approach. After all, when evaluating the effectiveness of an enterprise's economic security system, we recommend using the resource-functional approach, which involves evaluating the state of use of corporate resources according to special criteria.

Based on these grounds, the recommended process of evaluating the effectiveness of the enterprise's economic security system on the basis of the resource-functional approach should be implemented in the following sequence:

Stage 1. Determination of the list of threats for each functional component of the system of economic security of the enterprise's economic activity.

Stage 2. Assessment of the feasibility and cost of measures related to the prevention of losses in the enterprise's activities.

Stage 3. Evaluation of the effectiveness of measures taken to prevent losses in the company's activities and development of a plan for their repayment (liquidation).

Stage 4. Determination of partial functional criteria for assessing the state of individual components of the enterprise's economic security system.

Stage 5. Determination of the reasons and responsible persons for the insufficient effectiveness of the measures taken to prevent losses for each functional component.

Stage 6. Establishing the importance of the influence of partial functional criteria in the aggregate criterion of the enterprise's economic security system.

Stage 7. Determination of the size of the aggregate criterion of the enterprise's economic security system.

Stage 8. Comparison of the aggregate criterion of the enterprise's economic security system, achieved in the reporting period, with previous results and results of similar enterprises.

Stage 9. Development of measures to eliminate the negative impact of existing threats and prevent their manifestation in the future for each component of the enterprise's economic security system.

Stage 10. Estimating the cost of the proposed measures and establishing the persons responsible for their implementation within the framework of the enterprise's economic security system.

Conclusions. Thus, in the process of creating an effective system of the enterprise's economic security, it is necessary to apply a comprehensive approach that will allow its top management implementing the entire available arsenal of means of influencing risk factors, sources of threats and dangers that prevent the successful functioning and further development of the market entity under the conditions of the economy wartime.

REFERENCES

1. Hibrydni zahrozy Ukrayini i suspil'na bezpeka. Dosvid YeS i Skhidnoho partnerstva. Analitychnyy dokument (2018) / za zah. red. V. Martynyuka ; Tsentr hlobalistyky «Stratehiya KHKHI» [Hybrid threats to Ukraine and public security. The experience of the EU and the Eastern Partnership. Analytical document / according to general ed. V. Martyniuk ; Center for Global Studies «Strategy XXI»]. Kyiv : [bez vyd.]. (in Ukrainian)
2. Dub B. S. (2016) Ponyattya ekonomichnoyi bezpeky pidpryemstva v konteksti rozvytku suchasnoyi ukrayins'koyi ekonomichnoyi nauky [The concept of economic security of the enterprise in the context of the development of modern Ukrainian economic science]. *Visnyk Cherkas'koho natsional'noho universytetu*, no. 4, pp. 7–21.

3. Verkhohlyadova N. I. (2022) Osoblyvosti upravlinnya bezpekoyu pidpryyemnyts'koyi diyal'nosti v umovakh voyennoho stanu [Peculiarities of security management of business activity in the conditions of martial law]. *Ekonomika ta suspil'stvo*. Vyp. 39. Available at : <https://economyandsociety.in.ua/index.php/journal/article/view/1395/1345>. (Accessed: 23 October 2023). DOI: <https://doi.org/10.32782/2524-0072/2022-39-56>

4. Dovbnya S. B., Hichova N. Yu. (2008) Diahnostyka rivnya ekonomichnoyi bezpeky pidpryyemstva [Diagnostics of the level of economic security of the enterprise]. *Finansy Ukrayiny*, no. 4, pp. 88–97.

5. Heyets' V. M., Kyzym M. O., Klebanova T. S., Chernyak O. I. (2006) Modelyuvannya ekonomichnoyi bezpeky : derzhava, rehion, pidpryyemstvo : monohrafiya / za red. Heytsya V. M. [Modeling of economic security : state, region, enterprise : Monograph / edited by Geets V. M.]. Kharkiv : VD «INZHEK». (in Ukrainian)

6. Kuzenko T. B. (2004) Taktychne i stratehichne planuvannya ekonomichnoyi bezpeky pidpryyemstva [Tactical and strategic planning of the economic security of the enterprise]. *Aktual'ni problemy ekonomiky*, no. 3, pp. 142–151.

7. Shymanovs'ka-Dianyach L. M., Vlasenko V. A. (2010) Orhanizatsiyno-ekonomichnyy mekhanizm upravlinnya rozvytkom pidpryyemstv ta orhanizatsiy spozhyvchoyi kooperatsiyi Ukrayiny : teoriya i praktyka : monohrafiya [Organizational and economic mechanism of managing the development of enterprises and organizations of consumer cooperatives in Ukraine: theory and practice : Monograph]. Poltava : RVV PUSKU. (in Ukrainian)

**ОСОБЛИВОСТІ УПРАВЛІННЯ ПЕРСОНАЛОМ В УМОВАХ
СУЧАСНОГО БІЗНЕСУ**

Бабчинська Олена Іванівна,

Доктор економічних наук, доцент

Вінницький торговельно – економічний інститут ДТЕУ

Посвалюк Ольга Андріївна

Аспірантка

Хмельницький національний університет

Павлишина Світлана Віталіївна

Студентка

Вінницький торговельно – економічний інститут ДТЕУ

Анотація: У статті розглянуто питання управління персоналом в умовах сучасного бізнесу в Україні. Особливий акцент в статті робиться на характеристику методів стимулювання та впливу на персонал в сучасних українських умовах. Проведене дослідження по даній темі дозволило розглянути сучасні проблеми управління персоналом в сучасних українських умовах та на основі них розробити рекомендації, щодо їх вирішення.

Ключові слова: управління персоналом, воєнний стан, менеджмент, ефективність управління, мотивація.

В умовах сучасного бізнесу, який характеризується високим рівнем конкуренції, людський капітал є одним з найважливіших активів підприємства. Ефективне управління персоналом сприяє досягненню таких цілей підприємства, як підвищення продуктивності праці, зниження витрат, підвищення якості продукції та послуг, підвищення інноваційного потенціалу підприємства, створення позитивного іміджу підприємства як роботодавця. Управління персоналом відіграє важливу роль у реалізації стратегії підприємства. Ефективне управління персоналом забезпечує наявність у компанії необхідних кадрів з необхідними компетенціями та мотивацію

працівників до досягнення стратегічних цілей підприємства.

Стратегічне управління персоналом та його вплив на успішність організації. Стратегічне управління персоналом - це процес розробки та реалізації стратегії управління персоналом, яка відповідає стратегічним цілям організації. Ефективне стратегічне управління персоналом сприяє покращенню продуктивності праці; зниженню витрат; підвищенню якості продукції та послуг; підвищенню інноваційного потенціалу організації; створенню позитивного іміджу організації як роботодавця. Розробка та впровадження стратегії управління персоналом повинні базуватися на наступних принципах:

1) стратегічна орієнтація повинна бути спрямована на досягнення стратегічних цілей організації;

2) стратегія управління персоналом повинна бути цілісною і узгодженою з іншими стратегіями організації;

3) стратегія управління персоналом повинна розглядати персонал як актив організації, який необхідно розвивати та утримувати;

4) стратегія управління персоналом повинна бути гнучкою та адаптивною до змін у зовнішньому середовищі та внутрішніх потребах організації [1].

Наступним важливим елементом управління персоналом є рекрутинг та відбір персоналу. Основними методами сучасного рекрутингу є:

1) реклама вакансій- цей метод є найпоширенішим і передбачає розміщення інформації про вакансію в різних джерелах, таких як кар'єрні сайти, соціальні мережі, друковані видання;

2) реферальна система- цей метод передбачає залучення до пошуку кандидатів співробітників компанії, які рекомендують своїх знайомих або друзів, які відповідають вимогам вакансії;

3) внутрішній рекрутинг- цей метод передбачає розгляд кандидатур працівників компанії на вакансії, які відкрилися в інших підрозділах;

4) хедхантинг- цей метод передбачає пошук та залучення кандидатів на топ-позиції, які не шукають роботу.

Тенденції сучасного рекрутингу визначаються зростанням ролі цифрових

технологій. Цифрові технології, такі як штучний інтелект, аналітика даних, соціальні мережі, дозволяють рекрутерам ефективніше знаходити та оцінювати кандидатів. Збільшення фокусу на кандидатському досвіді. Рекрутери все більше звертають увагу на те, щоб процес рекрутингу був зручним та позитивним для кандидатів. Відбір персоналу є ключовим етапом управління персоналом, оскільки від його ефективності залежить, чи буде компанія залучати та утримувати висококваліфікованих співробітників. Для підвищення ефективності відбору необхідно кваліфіковано розробити процедуру відбору. Процедура відбору повинна включати в себе етапи, які дозволяють оцінити всі необхідні компетенції кандидатів [2].

Методи відбору повинні бути підібрані з урахуванням вимог вакансії та характеристик кандидатів. Провести оцінку ефективності відбору. Оцінка ефективності відбору дозволяє визначити, які методи та процедури відбору є найбільш ефективними. Ефективний відбір персоналу є важливим фактором, який сприяє успіху компанії в умовах сучасного бізнесу [3].

Наступною складовою ефективного управління персоналом є роль мотивації у підтриманні високого рівня продуктивності та задоволення працівників. Мотивація - це процес, який змушує людей діяти. Вона є важливим фактором, який впливає на продуктивність та задоволення працівників. Мотивовані працівники більш продуктивні, більш схильні до того, щоб докладати зусиль і працювати на результат. Вони також більш схильні до того, щоб інноваційно мислити та знаходити нові способи вирішення проблем.

Мотивовані працівники відчувають, що їхня робота має значення і що вони вносять свій внесок у компанію. Як мотивувати працівників? Насамперед фінансова мотивація, яка включає в себе такі елементи, як зарплата, премії та бонуси. Не фінансова мотивація, яка включає в себе такі елементи, як визнання, розвиток кар'єри та можливості навчання. Та обов'язково створення позитивного робочого середовища, яке характеризується такими елементами, як справедливе управління, хороші відносини між співробітниками та відсутність стресу. Мотивація є важливим фактором, який впливає на

продуктивність та задоволення працівників. Компанії, які хочуть досягти успіху, повинні приділяти увагу мотивації своїх працівників [4].

Наступною складовою управління персоналом є зв'язок між розвитком персоналу та досягненням стратегічних цілей компанії. Розвиток персоналу - це процес, спрямований на підвищення кваліфікації та компетенцій працівників. Він є важливим фактором, який сприяє досягненню стратегічних цілей компанії. Розвиток персоналу дозволяє підвищити продуктивність праці, знижувати витрати, підвищувати інноваційний потенціал компанії, створювати позитивний імідж компанії як роботодавця. Компанії, які інвестують у розвиток персоналу, є більш привабливими для кандидатів на роботу.

Сучасні системи навчання дозволяють компаніям підвищувати кваліфікацію персоналу більш ефективно та зручно. Вони пропонують широкий спектр навчальних програм, які відповідають потребам різних працівників. Ось кілька конкретних прикладів того, як компанії можуть використовувати сучасні системи навчання для розвитку персоналу. Компанія може розробити електронний курс для навчання нових співробітників основам роботи компанії. Цей курс можна зробити доступним у будь-який час і в будь-якому місці, що дозволить новим співробітникам швидко та ефективно освоїти необхідну інформацію. Компанія може використовувати мобільне навчання для навчання працівників новим продуктам та послугам. Мобільні пристрої можна використовувати для демонстрації нових продуктів та послуг, а також для проведення тестів та опитувань. Компанія може використовувати спільне навчання для навчання працівників навичок командної роботи. Спільне навчання дозволяє працівникам з різних відділів працювати разом над спільним проектом. Компанії повинні вибирати такі сучасні системи навчання, які відповідають їхнім конкретним потребам і цілям.

Також важливим аспектом є ефективне управління конфліктами та комунікація персоналу. Конфлікти та комунікація є невід'ємною частиною будь-якої організації. Керівники повинні вміти ефективно керувати конфліктами та підтримувати конструктивну комунікацію, щоб забезпечити

ефективну роботу організації та добробут її працівників.

Керівник відіграє важливу роль у підтриманні конструктивної комунікації в організації, тому він повинен заохочувати працівників до відкритого та чесного спілкування один з одним, забезпечити ефективну передачу інформації, забезпечувати ефективну передачу інформації між працівниками, відділами та рівнями управління, вирішувати проблеми з комунікацією.

Для цього потрібно створити культуру довіри та поваги. У культурі довіри та поваги працівники охочіше спілкуються один з одним і шукають конструктивних рішень у разі конфлікту та заохочувати працівників до вирішення конфліктів самостійно. Керівник повинен навчати працівників основним методам вирішення конфліктів, щоб вони могли вирішувати конфлікти самостійно, без втручання керівника. Якщо конфлікт заважає ефективній роботі організації або здоров'ю працівників, керівник повинен втрутитися, щоб вирішити конфлікт. Ефективне управління конфліктами та підтримка конструктивної комунікації є важливими навичками для будь-якого керівника. Керівник, який володіє цими навичками, може створити ефективну та продуктивну організацію.

Таким чином, в умовах сучасного бізнесу ефективне управління персоналом є запорукою успіху будь-якої організації. Керівники, які володіють навичками ефективного управління персоналом, можуть створити команду високопродуктивних і задоволених працівників, які будуть прагнути до досягнення спільних цілей. Управління персоналом є сферою яка постійно розвивається, що вимагає від керівників постійного навчання та удосконалення знань і навичок: підтримка стратегічної орієнтації управління персоналом, розвиток навичок та компетенцій необхідних для досягнення цілей організації, і розробка програм управління персоналом, створення культури довіри та поваги, адже працівники повинні відчувати, що їх цінують і поважають, піклуються про них, створення умов для здорової та безпечної праці, забезпечення працівників справедливою і конкурентоспроможною заробітною платнею та соціальними гарантіями, створення можливості для розвитку

працівників. Тому організації, які постійно вдосконалюють свої управлінські практики в сфері управління персоналом, мають більше шансів на успіх у сучасному бізнес-середовищі.

СПИСОК ЛІТЕРАТУРИ

1. Бабчинська О., Посвалюк О. Формування структури системи управління розвитком персоналу підприємства. *International Science Journal of Management, Economics & Finance* 2023; 2(2): 110-123

2. Бабчинська О. Детермінанти управління розвитком персоналу інноваційно-активного підприємства.. *Ефективна економіка*. 2022. № 10. <https://www.nauka.com.ua/index.php/ee/article/view/643/650>

3. Гончарова О. В., Горбачова С. М., Скрипнікова А. В. Особливості управління персоналом в умовах цифрової економіки. *Вісник НТУУ "КПІ". Економіка та управління*. 2023. № 2. С. 11-18.

4. Посвалюк О.А. Трудовий і кадровий потенціали підприємства: взаємозв'язок категорій. *Вісник Хмельницького національного університету. Економічні науки*. 2023. № 2. С. 220–226.

ESG-ЕКОНОМІКА В УКРАЇНІ: ІННОВАЦІЙНІСТЬ ІДЕЇ

Болотіна Євгенія Валеріївна

к. філос. н., доцент
кафедри економіки та підприємництва
Київського інституту бізнесу та технологій

Шубна Олена Василіївна,

к. екон. н., доцент
кафедри менеджменту
Краматорськ-Тернопіль,

В статті досліджено, що перехід економіки України на ринкові засади неможливий без реформування галузей економіки та вдосконалення економічних важелів у сфері управління природними ресурсами. Доведено, що «зелена економіка» має більш ширше поняття ніж як система господарювання з дотриманням екологічних принципів, що спрямованні на охорону навколишнього середовища. За програмою ЄС в цій економіці враховуються можливість підвищення якості життя людини, що передбачає тісну співпрацю бізнесу та урядів, за допомогою імплементації екологічних політик. Підкреслено важливу роль інновацій у зеленій економіці. Завданням екологічних інноваційних досліджень має бути забезпечення мінімізації негативного впливу на довкілля. Автори статті вважають, що результативність сфери науково-технологічних інновацій має відображення в успішності запроваджених екологічних програм в бізнес-середовище розвинених країн.

Ключові слова: екологічна політика, зелена економіка, сталий розвиток, екологічна система, індекс екологічного виміру.

Історично людиною було створено економіку, яка базувалася на нарощуванні потужностей з метою задоволення потреб споживача та максимізацією прибутку. Таке господарювання є виснажує природні джерела, як відновлювального типу так і не відновлювального. Якщо з першими джерелами

можна було вирішити проблему їх недостачі, шляхом заміни на інші. То щоб замінити використання паливної сировини, суспільству знадобилося більше часу та фінансових ресурсів на наукові дослідження в сфері альтернативної та відновлювальної енергетики.

В основі класичної економіки закладено задоволення потреб виключно людини і частіше за все з використанням будь-яких засобів, навіть таких, що невідворотно шкодять довкіллю. Більше того, у світі не вирішено питання щодо бідності населення, нерівномірного розподілу ресурсів, а конкуренція між підприємствами долається з використанням недобросовісних методів.

У середині ХХІ ст. європейський континент стикається з наслідками декількох криз одночасно, а їхні наслідки дедалі більше загрожують життю людства. У той же час з'явилися слабо передбачувані надзвичайні виклики енергетичної та продовольчої криз, спричинених російсько-українською війною.

Екологічна безпека є одним із найважливіших компонентів національної безпеки країни. Екологічну безпеку у широкому розумінні можна представити як стан захисту життєвоважливих інтересів та потреб окремого індивідуума, суспільства, держави, людства загалом, на кінець Землі від несприятливого впливу навколишнього середовища внаслідок природних біотичних та абіотичних факторів та факторів, на які впливає безпосередньо людина [1].

Метою національного екологічного аналізу є оцінка адекватності та ефективності політики, правової та інституційної бази управління навколишнім середовищем в Україні у світлі процесу децентралізації управління навколишнім середовищем та більш широких цілей реформ, а також надання рекомендацій. до уряду для усунення виявлених ключових прогалин.

Україна стикається з низкою екологічних викликів. Ключовими з них є:

- забруднення повітря;
- якість водних ресурсів та деградація земель;
- поводження з твердими відходами;
- втрата біорізноманіття;

- проблеми здоров'я людини, пов'язані з факторами ризику навколишнього середовища;
- зміни клімату [2].

Сфера застосування екологічного законодавства України є досить широкою та охоплює більшість сфер охорони навколишнього середовища та управління природними ресурсами.

Відповідно до статті 50 Закону України «Про основи національної безпеки України» поняття екологічної безпеки трактується як стан навколишнього середовища, де попереджається забезпечення про екологічну ситуацію та виникнення небезпеки для здоров'я людей.

Так як зростання світового ВВП забезпечується переважно за рахунок максимізації затрат природних ресурсів та підвищення рівня забруднення навколишнього середовища, постає гостра необхідність у зміні концептуальних засад функціонування світової економіки та пошуку дієвих способів забезпечення сталого розвитку, який передбачає гармонійне співіснування економічної, соціальної та екологічної систем.

За таких умов саме «зелена» економіка покликана вирішувати виклики сучасності, дослідженням якої присвячені праці багатьох зарубіжних та українських вчених, звіти авторитетних міжнародних організацій тощо.

Термін «зелена економіка» розглядається як невід'ємний атрибут сталого розвитку, що покликаний забезпечити гармонійний спосіб поєднання економічної та соціальної діяльності суспільства за умови збереження й належного відтворення навколишнього середовища [10].

За визначенням ЮНЕП: «зелена економіка» сприяє підвищенню добробуту людей і зміцненню соціальної справедливості при одночасному істотному зниженні ризиків для довкілля та дефіциту екологічних ресурсів» [11].

В наукових колах вперше дану термінологію було застосовано групою британських вчених Д. Піарс, А. Маркандія, Є. Барбієр у звіті уряду Великобританії «Концепція зеленої економіки» (1989 р.) [9].

На думку сучасного англійського дослідника «зеленої» економіки М. Кеннета: «зелена» економіка повертає науку з виключно кількісних вимірів «*homo economicus*» і розширює межі мейнстріму через використання комплексних і міждисциплінарних методів і інструментів. Зараз при обґрунтуванні сучасної економічної політики пропонується використовувати абсолютно нові ESG-підходи [8]. В свою чергу Л. П. Марчук вважає, що «зелена економіка» являє собою тип економіки, пріоритетами якого є соціальні та екологічні цінності, що ґрунтуються на економічних досягненнях суспільства» [5].

Ряд дослідників розглядає «зелену економіку», як пріоритетний напрям розвитку тих галузей, що орієнтовані на ресурсозбереження, збереження навколишнього природного середовища та підвищення добробуту населення. Вона є тим фундаментальним чинником, який формує екологічну складову позитивного іміджу країни, що безпосередньо впливає на створення її інвестиційної привабливості для світової бізнес-спільноти [7].

«Зелена економіка» - це економіка, яка підвищує добробут людей і забезпечує соціальну справедливість, а також істотно знижує ризики для довкілля» [4]. «Зелена» економіка базована на основних положеннях екологічної економіки, але розвиває її і виходить далеко поза її межі, прагнучи одночасного досягнення соціальної та екологічної справедливості як окремих аспектів єдиного цілого» [3]. Також «зелену економіку» розглядають, як стратегію, спрямовану на вирішення системних викликів, що передбачає сталий розвиток як кінцеву мету [6].

На думку німецької суспільної організації міжнародного співробітництва GIZ, «зелене відновлення» означає заходи, спрямовані на боротьбу з соціально-економічними та екологічними наслідками зміни клімату та кризи COVID-19. Це сприяє змінам, які є сталими, стійкими та кліматично нейтральними. У довгостроковій перспективі «зелене зростання» гарантує збереження природних ресурсів як основи для існування майбутніх поколінь.

GIZ підтримує уряд Німеччини та його партнерів у прийнятті зелених

економічних моделей шляхом короткострокових заходів реагування на кризу та довгострокових заходів відновлення [11]. Дослідники-економісти приділяють увагу вивченню цього феномену, можливостей його залучення в економіку країн світу в тому числі в економіки країн ЄС, формуючи пакети з реформами, направлені на «зелене зростання».

Мета статті - дослідити теоретико-методологічні основи «зеленої економіки» як національної стратегії соціально-економічного розвитку в кризових умовах.

Аналіз дефініцій поняття «зелена економіка», виявлення у них спільних контентних ознак, а також врахування існуючого досвіду реалізації зеленої економіки у світі, дає можливість зробити висновок, що дане поняття являє собою практичне рішення концепції сталого розвитку, нову форму суспільно-економічних взаємовідносин в контексті даної концепції.

Повинно формувати панівний тип національних економічних стратегій, головною місією якого є досягнення сталого розвитку економічної системи країни без шкоди для навколишнього середовища.

Згідно з теорією стратегічного планування, стратегія зеленої економіки, як і будь-яка інша, поряд із головною метою повинна передбачати ряд цілей, досягнення яких в комплексі допомагає реалізувати основну стратегічну мету.

Так, до цілей стратегії зеленої економіки відносимо наступне:

- справедливе ставлення до людини та до навколишнього середовища, припинення експлуатації планети заради економічного зростання;
- турбота про майбутні покоління людства, які мають право отримати в спадок здорову та багату планету;
- збереження біологічного різноманіття;
- мінімізація обсягів ресурсів, що застосовуються у виробництві;
- застосування альтернативних відновлювальних джерел енергії;
- безвідходне виробництво, що базується на вторинній переробці сировини, відходів та мінімізації шкідливих викидів у атмосферу;
- зниження рівня споживання товарів та енергоресурсів за рахунок

виховання в населення ощадливості та бережного ставлення до навколишнього середовища;

- забезпечення замкнутості економічної системи за рахунок досягнення декаплінгу економічного зростання від екологічної шкоди;
- інтеграція екоінновацій у виробничі процеси;
- забезпечення добробуту людини за умови збереження здоров'я нашої планети тощо.

Слід зазначити, що вибір стратегічних альтернатив здійснюється на основі аналізу внутрішнього та зовнішнього середовища країни, яка реалізує стратегію зеленої економіки. У даному випадку важливо враховувати рівень соціально-економічного розвитку держави, екологічний стан та рівень інноваційного розвитку, оскільки досягнення добробуту населення без шкоди для навколишнього середовища є головною метою стратегії, а НТП та здатність держави розвивати інновації є засобом досягнення поставленої мети.

Підбір інструментарію для ефективної реалізації стратегії зеленої економіки повинен ґрунтуватися на чіткому свідомленні паритетного характеру взаємозв'язку між економічною, соціальною та екологічною складовими.

Інакше кажучи, запровадження «зеленої» енергії на промисловому та побутовому рівнях в країні покращить екологічні показники, проте рівень життя населення, яке змушене буде платити більше як за енергію, так і за товари, ціна на які зросте за рахунок зростання собівартості, суттєво знизиться.

Отже, такий підхід не забезпечує комплексності позитивного впливу на економіку, соціум та навколишнє середовище, його ефективність є односторонньою, що не відповідає цілям стратегії зеленої економіки та основним засадам концепції сталого розвитку.

На даному етапі уряд України має прийняти стратегію відновлення, яка відповідатиме цілям, які зараз ставить перед собою сам Європейський Союз. Основний наголос ЄС сьогодні ставить на реалізації стратегії «зеленого переходу», розбудови зеленої економіки.

Євросоюз ставить завдання стати першим кліматично нейтральним

континентом світу до 2050 р. Відповідно розроблений основний пакет реформ у рамках Європейської зеленої угоди має на меті скоротити чисті викиди парникових газів щонайменше на 55 відсотків до 2030 р. порівняно з рівнем 1990 р. Зелена і цифрова трансформація також має стати ключовим рушієм економічного підйому Європи після пандемії, в рамках пакету стимулів ЄС наступного покоління.

Інновації у такому контексті розглядаються як перманентний пошуковий процес у напрямі перегляду та трансформації існуючих практик задля досягнення глобальних екологічних, економічних та соціальних цілей на базі наукових знань. Відповідно, політика щодо впровадження зазначених інновацій має характеризуватися такими якостями, як експериментальність, інклюзивність, націленість не лише на технічні, а й соціальні, на рівні людської поведінки, нововведення.

Перспективи повоєнного зеленого відновлення України, яке відчуваються по всій Європі, прискорюють процес зеленої трансформації, головним чином через те, що потрібно припинити свою залежність від російського викопного палива. Це вимагає подальшої гармонізації національного законодавства з європейським, а також формування необхідного адміністративного, фінансового та організаційного забезпечення реалізації законодавчого положення та стратегічних цілей [12].

Важливо під час оцінки ефективності реалізації стратегії зеленої економіки особливу увагу потрібно звертати не лише на кількісні та якісні показники функціонування економічної, соціальної та екологічної систем, але й на наявність комплексного паритетного впливу на них в результаті реалізації такої стратегії.

Цікавим в даному контексті питанням для подальших досліджень цієї проблематики є вивчення впливу рівня розвитку країни на ефективність реалізації нею стратегії зеленої економіки, а також способи врахування рівня такої кореляції на етапі підбору стратегічних альтернатив тощо.

Висновки

Таким чином, зелена економіка може стати основою подальшого розвитку України. Адже інституціоналізація та розробка інструментарія для досягнення цілей стратегії зеленої економіки розвиненими країнами, можуть бути неефективними в українських реаліях через економічне відставання. В такому випадку доречно зосередитись на можливих економічних вигодах від зеленої економіки для країн з перехідною економікою, до яких відноситься і Україна.

Адже екологізація економіки передбачає створення ряду нових промислових об'єктів: сонячних та вітрових електростанцій, утилізаційних заводів, пунктів сортування сміття тощо, які сформулюють пропозицію додаткових робочих місць в країні. Інвестиційний приплив у розвиток аграрної сфери економіки та екологію сприятиме пришвидшенню темпів соціально-економічного розвитку та підвищенню рівня життя українців.

СПИСОК ЛІТЕРАТУРИ

1. Закон України «Про основи національної безпеки України» URL: <http://zakon4.rada.gov.ua/laws/show/964-15>.
2. Державна екологічна інспекція в Дніпропетровській області. URL: <http://www.deidnepr.dp.ua/headings/>
3. Галушкіна Т. П., Мусіна Л. А., Потапенко В. Г. Основні засади впровадження моделі «зеленої» економіки в Україні. К. : Ін-т екологічного управління та збалансованого природокористування, 2017. 154 с. URL: <http://www.dea.edu.ua/img/source/Book/1.pdf>.
4. Квач Я. П., Фірсова К. В., Борисов О. Г. «Зелена економіка»: можливості для України. *Глобальні та національні проблеми економіки*. 2015. Вип. 6. С. 52-56. URL: <http://global-national.in.ua/archive/6-2015/12.pdf>.
5. Марчук Л. П. «Зелена» економіка: суперечності, та перспективи розвитку. *Вісник аграрної науки Причорномор'я*. 2014. Вип. 1. С. 34-41. URL: <http://dspace.mnau.edu.ua/jspui/handle/123456789/1167>.
6. Прушківська Е. В., Шевченко Ю. О. Розвиток «зеленої економіки»:

національний аспект. *Бізнесінформ*. 2013. №3. URL: http://business-inform.net/pdf/2013/3_0/186_191.pdf.

7. Шабранська Н. І. Моделювання розвитку «зеленої» економіки. *Економіка та управління національним господарством*. 2015. Вип. 6 (116). С. 143-147. URL: [http://ird.gov.ua/sep/sep20156\(116\)/sep20156\(116\)_143_ShabranskaNI.pdf](http://ird.gov.ua/sep/sep20156(116)/sep20156(116)_143_ShabranskaNI.pdf).

8. Kennet M. The Green economics reader. *Green Economics Institute*. No 1. 2019. 318 p. URL: <https://greeneconomicsinstitute.org.uk/wp-content/uploads/2019/05/Prospectus2019u.pdf>.

9. Pearce, D., Markandya, A., Barbier B.E. *Blueprint for a green economy*. London: Earthscan, 1989. 192p. URL: https://books.google.com.ua/books?printsec=frontcover&vid=ISBN1853830666&redir_esc=y#v=onepage&q&f=false.

10. Report of the World Commission on Environment and Development : Our Common Future. *General Assambly of United Nations*. URL: <https://sustainabledevelopment.un.org/content/documents/5987our-common-future.pdf>.

11. Although green spending rose in early 2022, is it enough for a sustainable recovery? URL: <https://www.oecd.org/coronavirus/en/themes/green-recovery>.

12. Krzysztof Bocian, Dominika Jędrzejczak, Krzysztof Kobyłka, Olha Stohnushenko *Green Reconstruction Post-war green recovery of Ukraine/Warsaw*. 2022. URL: https://wiseeuropa.eu/wp-content/uploads/2022/07/Zielona-odbudowa_ENG.pdf

СУТНІСТЬ ПОНЯТТЯ «DIGITAL-ТЕХНОЛОГІЇ»

Восканян Заруї Альбертівна

Аспірантка

Державний торговельно-економічний університет

м. Київ, Україна

Анотація: В сучасному світі стрімко змінюється ландшафт технологій, визначаючи нові реалії життя та розвитку різних галузей. Однією з центральних категорій у цьому трансформаційному процесі є "digital-технології". У цьому контексті дана робота виявляє надзвичайну актуальність, пропонуючи аналіз суті цього поняття, власне тлумачення, а також систематичний огляд напрямків їх розвитку та класифікації. Розглянуто ключові аспекти поняття "digital-технологій", щоб краще розуміти їхню роль у сучасному технологічному середовищі.

Ключові слова: digital, цифровізація, діджиталізація, digital-технології, оцифрування

В еру стрімкого технологічного розвитку сучасне суспільство зазнає суттєвих змін у функціонуванні та взаємодії різних сфер життя. Однією з ключових домінант у цьому нестримному процесі стають "digital-технології". В даному контексті важливо розглядати їхню сутність, оскільки вони формують новий вимір та визначають напрямок розвитку інновацій.

На думку М. Райс digital-технології означають «широкий спектр технологій, інструментів, послуг і програм, що використовують різні типи апаратного та програмного забезпечення» [1].

П. Ю, Д. Чен, А.Ахуджа дали таке визначення «digital-технологія стосується використання передових інформаційних і комунікаційних технологій для збору, зберігання, аналізу та обміну фізичною інформацією та ринковою інформацією в кожній ланці ланцюга створення вартості продукту,

надаючи важливу технічну підтримку для інновацій у різних сферах» [2].

С. Шривастава вважає, що digital-технології, такі як Інтернет речей (IoT), робототехніка, штучний інтелект (AI), хмарні обчислення, блокчейн і аналітика великих даних, трансформують логістичні операції. Ці інструменти дозволяють компаніям оптимізувати операції в ланцюзі поставок і автоматизувати повсякденні завдання. Інтеграція цифрових технологій у логістичні процеси підвищує ефективність цих операцій і дозволяє підприємствам досягати нових висот у продуктивності [3].

Отже, ми поділяємо думку науковців щодо трактування поняття “digital-технології”, але, вважаємо, що воно потребує доповнення, тому пропонуємо власне визначення поняття “digital-технології”.

Digital-технології є передовими інструментами в електронних та комп'ютерних інноваціях, які використовують бінарний код та передові алгоритми для оптимізації обробки даних, передачу, зберігання та взаємодію з інформацією у цифровому форматі. Своєрідність полягає в тому, що вони змінюють парадигму в багатьох галузях, забезпечуючи інноваційність через використання адаптивних систем, інтелектуального аналізу, інтерактивних алгоритмів та розширеної реальності.

Ось деякі ключові напрямки цифрових технологій:

- інформаційні технології (IT): включає в себе розробку, управління та використання комп'ютерних систем, програмного забезпечення та мереж для обробки та передачі інформації;
- інтернет та мережі: забезпечують зв'язок та обмін даними між різними пристроями та користувачами через глобальну мережу;
- цифрові комунікації: використовуються для обміну інформацією, зокрема електронною поштою, соціальними мережами, месенджерами тощо;
- аналіз даних: використання різних методів та інструментів для обробки та аналізу великих обсягів даних з метою отримання корисних висновків;
- штучний інтелект (ШІ): розвиток систем, які можуть виконувати

завдання, що традиційно вважалися прерогативою людей, за допомогою алгоритмів та машинного навчання;

- кібербезпека: заходи та технології для захисту інформації та технічних систем від кіберзагроз;
- інтернет речей (IoT): пов'язані пристрої та сенсори, які можуть обмінюватися даними та взаємодіяти між собою через мережу;
- цифрова трансформація бізнесу: використання цифрових технологій для удосконалення бізнес-процесів та взаємодії з клієнтами;
- цифрові технології мають широкий вплив на різні сфери життя, включаючи бізнес, освіту, медицину, розваги та інші галузі;
- digital-маркетинг: SEO-оптимізація (Search Engine Optimization), контекстна реклама, соціальні мережі тощо.

Digital-технології можна класифікувати відносно ступеня оцифрування (табл. 1).

Таблиця 1

Класифікація digital-технологій за ступенем оцифрування

Клас digital-технологій	Технології виробництва	Офісні та комунікаційні технології
1	керуються вручну людиною(наприклад, машини, рентгенівські апарати)	не підтримується ІТ (наприклад, телефони, копіювальні апарати)
2	контролюються частково людьми (станки з ЧПУ, промислові роботи)	підтримують ІТ(наприклад, комп'ютери, термінали, електронні контрольні-касові апарати)
3	автономні, керуються машинами	ІТ - інтеграція (наприклад, аналітичні інструменти, що використовують великі дані, системи хмарних обчислень, інтернет-платформи, онлайн-магазини.

Джерело: [4].

Згідно табл. 1.2. можна виділити 3 класи digital-технологій, які відрізняються між собою рівнем автоматизації технології в залежності від

необхідності втручання людини у процес роботи, чим вищий клас, тим вищий ступінь оцифрування.

В XXI столітті глобалізація призвела до відчутних змін у логістичній сфері. Аналіз літературних джерел щодо теоретичних підходів до логістики вказує на те, що ефективне функціонування логістичних підприємств неможливе без уваги до цифрових технологій. Ці технології забезпечують узгодження інтересів та задоволення потреб усіх учасників логістичного управління, таких як споживачі, суспільство в цілому, власники (акціонери) підприємства, працівники, посередники, партнери.

СПИСОК ЛІТЕРАТУРИ

1. Rice, Mitchell F. Information and Communication Technologies and the Global Digital Divide: Technology Transfer, Development, and Least Developing Countries. *Comparative Technology Transfer and Society*, 1(1): 72-88, 2003. URL: <https://muse.jhu.edu/article/42161>
2. Poshan Yu, Duo Chen, Aashrika Ahuja. Smart and Sustainable Economy: How COVID-19 Has Acted as a Catalyst for China's Digital Transformation. *igi-global.com*. 2022. URL: <https://www.igi-global.com/dictionary/digital-technology/7723>
3. S. Srivastava. How Digital Transformation in Logistics Drives Efficiency and Innovation. *appinventiv.com*. 2023. URL: <https://appinventiv.com/blog/digital-transformation-solutions-in-logistics/>
4. S.Genz, M. Janser, F.Lehmer. The Impact of Investments in New Digital Technologies on Wages – Worker-Level Evidence from Germany. 2019. URL:<https://doi.org/10.1515/jbnst-2017-0161>

КОНКУРЕНТОСПРОМОЖНІСТЬ НАЦІОНАЛЬНИХ АГРАРНИХ ПІДПРИЄМСТВ В УМОВАХ ГЛОБАЛЬНИХ ВИКЛИКІВ

Герашенко М. В.

аспірант

Національний університет біоресурсів

і природокористування України

м. Київ, Україна

Анотація: В статті досліджено вплив глобалізації та глобалізаційних викликів на конкурентоспроможність національних підприємств аграрного сектору. З'ясовано, що до основних глобалізаційних викликів, які найбільше впливають на функціонування суб'єктів національної економічної діяльності відносяться: економічні чинники, кліматичні зміни, технологічні процеси, торговельна політика. Виокремлено, що Індустрія 4.0 вимагає від підприємств агропромислового сектору постійно вдосконалювати свої процеси та використовувати нові технології.

Обґрунтовано, що значний вплив на конкурентоспроможність агропромислових підприємств мають міжнародна торгівля та залежність від світових ринків, конкуренція, технологічний обмін, інтеграція, стандарти та регулювання, зміни у споживчому попиті. Підкреслено, що інтеграція України з Європейським Союзом має значний вплив на конкурентоспроможність підприємств агропромислового сектору та відкриває нові можливості для підприємств щодо участі на внутрішньому ринку ЄС.

Ключові слова: аграрні підприємства, глобалізація, глобалізаційні виклики, Європейський Союз, інтеграція, Індустрія 4.0 конкурентоспроможність, національна економіка.

Метою роботи є з'ясування впливу глобальних викликів на конкурентоспроможність національних підприємств аграрного сектору.

Матеріали і методи. Дослідження базується на аналізі первинних та вторинних наукових джерел, аналітичних та статистичних матеріалах. В процесі дослідження було застосовано наступні наукові методи: індукції, дедукції, компаративного аналізу, систематизації, узагальнення.

Результати. Національні суб'єкти економічної діяльності, в тому числі і аграрні підприємства, в сучасних умовах знаходяться під впливом глобалізаційних процесів. До основних глобалізаційних викликів включають: економічні чинники, кліматичні зміни, технологічні процеси, торговельна політика, соціальні аспекти тощо.

Нестабільність світової економічної ситуації, зміни валютних курсів та зростання цін на енергоресурси в світі й на національному рівні впливають на вартість виробництва та експортні можливості аграрних підприємств. Підвищення глобальної температури призводить до зміни клімату на планеті, а це в свою чергу впливає на урожайність та якість сільськогосподарської продукції, змушуючи підприємства адаптуватися до нових умов економічної діяльності. Зміни в міжнародній торговельній політиці, тарифні бар'єри та угоди впливають на можливості експорту української аграрної продукції. Одночасно з глобальними тенденціями поширення Індустрії 4.0 [1], яка призводить до підвищення ефективності виробництва, відбуваються і суперечливі процеси. Зокрема, Індустрія 4.0 вимагає від підприємств агропромислового сектору постійно вдосконалювати свої процеси та використовувати нові технології, що в свою чергу призводить до високих витрат на впровадження цих технологій. Глобальні виклики проектується і на соціальні процеси та доступність робочої сили для агропромислових підприємств. Проявом яких є: міграція населення, доступ до освіти та здоров'я, цивілізаційних благ в цілому.

Вище зазначені глобалізаційні чинники впливають безпосередньо на конкурентоспроможність національних підприємств агропромислового сектору. Дія цих чинників проявляється в здатності українських аграрних підприємств ефективно конкурувати на світовому ринку. Тобто, виробляти і

продавати товари та послуги, забезпечуючи при цьому стабільні прибутки та високий рівень якості.

Конкурентоспроможність агропромислових підприємств є ключовою умовою для стабільного розвитку сільськогосподарського сектору в структурі національної економіки. Вона залежить від різних факторів, таких як ефективність виробництва, технологічний рівень, якість продукції, доступ до ринків, інновації та управління. Узагальнюючи дослідження науковців [2, 3, 4, 5] щодо впливу глобалізації на конкурентоспроможність агропромислових підприємств, слід підкреслити, що розглядають в таких аспектах: міжнародна торгівля та залежність від світових ринків, конкуренція, технологічний обмін, інтеграція, стандарти та регулювання, зміни у споживчому попиті.

Глобалізація відкриває нові можливості для участі у міжнародній торгівлі. Підприємства агропромислового сектору експортують свою продукцію на зовнішні ринки, що сприяє розширенню збутових можливостей та отриманню додаткових прибутків. Варто зазначити, що підприємства в умовах глобалізаційних процесів стають більш залежними від зовнішніх факторів, таких як коливання світових цін на сировину та зміни валютних курсів. Це може вносити непередбачувані ризики в їхню діяльність. При входженні у глобальну економіку аграрні підприємства також стикаються з більшою конкуренцією. В результаті це вимагає підвищення якості продукції, ефективності виробництва та здатності швидко адаптуватися до змін в міжнародному попиті. Глобальна конкуренція також може спонукати, підприємства агропромислового сектору до вимушеного зниження ціни своєї продукції, щоб конкурувати на світовому ринку, а в кінцевому рахунку така ситуація може призвести до зменшення прибутковості підприємств. Важливим аспектом впливу глобалізації на конкурентоспроможність агропромислових підприємств є обмін технологіями між країнами. Підприємства можуть використовувати передові технології та інновації з інших країн для покращення свого виробництва та підвищення конкурентоспроможності. Участь у глобальній економіці вимагає відповідності міжнародним стандартам і

вимогам. Продукція сільськогосподарських підприємств може мати доступу до певних галузевих ринків тільки тоді, коли буде відповідати нормам якості, безпеці та екології.

Інтеграція України з Європейським Союзом має значний вплив на конкурентоспроможність підприємств агропромислового сектору. Зокрема, відкриває нові можливості для підприємств агропромислового сектору щодо участі на внутрішньому ринку ЄС. Збільшення обсягів експорту на цей ринок позитивно вплине на конкурентоспроможність українських товарів. Варто зауважити, що для входження на європейський ринок, українські підприємства мають відповідати європейським стандартам якості, безпеки та екології. Це може вимагати модернізації виробничих процесів та систем контролю якості. Вимоги щодо якості та стандартів виробництва в ЄС можуть спонукати національні підприємства до поліпшення якості своєї продукції, що позитивно вплине на їхню конкурентоспроможність. Участь у програмах інтеграції може також дозволити українським агропромисловим підприємствам отримати фінансову підтримку, наприклад, через фонди та гранти ЄС для розвитку сільського господарства. Значним позитивом є також те, що інтеграція з ЄС може допомогти національним аграрним підприємствам зменшити ризики, пов'язані з коливаннями цін на світових ринках та іншими економічними факторами.

Висновки. Для підтримання та покращення конкурентоспроможності в умовах глобалізації, підприємства сільськогосподарського сектору повинні бути готові до змін, вдосконалювати технології та управлінські практики, а також активно взаємодіяти з міжнародними ринками та стандартами. Інтеграція України з Європейським Союзом призведе до підвищення конкурентоспроможності підприємств агропромислового сектору. Важливо враховувати також і те, що інтеграція з ЄС може ставити перед національними агропромисловими підприємствами певні виклики, такі як конкуренція на внутрішньому ринку, необхідність відповідності складним європейським стандартам та необхідність адаптації до нових умов ринку. Проте, правильна

стратегія та відповідна підготовка можуть сприяти позитивному впливу інтеграції на конкурентоспроможність українських агропромислових підприємств.

СПИСОК ЛІТЕРАТУРИ

1. Диба М.І., Гернего Ю.О. Виклики індустрії 4.0 у контексті її становлення на глобальному і національному рівнях. Економіка України. 2020. №6. С. 43 – 59
2. Собкевич О. В., Шевченко А. В., Русан В. М. та ін. Реальний сектор економіки України в умовах системних викликів: аналіт. доп. Київ: НІСД, 2021. 83 с. URL: https://niss.gov.ua/sites/default/files/2021-09/analytrep_14_2021.pdf
3. Глобальні тенденції і перспективи: світова економіка та Україна / наук. ред. В. Юрчишин. Київ: Заповіт, 2018. 202 с.
4. Геєць В. М. Феномен нестабільності – виклик економічному розвитку / НАН України, ДУ «Інститут економіки та прогнозування НАН України». Київ: Академперіодика, 2020. 456 с.
5. Прушківська Е.В. Глобалізація як фактор формування секторальної структури економіки України. Міжнародна економічна політика. Спецвипуск. 2012. Ч. 2. С. 287–294

**МОДЕРНИЗАЦИЯ ЗДРАВООХРАНЕНИЯ
КАЗАХСТАНА ПУТЕМ ЦИФРОВИЗАЦИИ**

Гимранова Галия Ильясовна

к.э.н профессор

Қоқай Сұлтан Аманұлы

Студент

Карагандинский университет Казпотребсоюза

г. Крааганда, Казакстан

Аннотация. Данная работа изучает проблему модернизации медицинской документации путем цифровизации. Были рассмотрены такие понятия описывающие, что в здравоохранении цифровизация улучшает коммуникацию, уменьшает административную нагрузку и способствует сотрудничеству. Кроме того рассмотрены ряд конкретных преимуществ, которые влечет оцифровка медицинских карт и записей, другой учетной медицинской документации в здравоохранении.

Ключевые слова: цифровизация, имедицинская документация, Казахстан, развитие, граждане, ИТ

Цифровизация создает условия для перехода на принципиально новую траекторию развития общества, обеспечивая ускорение темпов развития экономики и рост конкурентоспособности страны. Внедрение цифровых технологий в здравоохранении дает возможность повысить качество и доступность медицинской помощи, обеспечив ее соответствие критериям своевременности, персонализации, превентивности, технологичности и безопасности. Это повысит продолжительность и качество жизни населения, так как здравоохранение напрямую влияет указанные показатели [1].

Цель исследования: Изучить особенности цифровизации в здравоохранении и возможности оптимизации ведения учетной медицинской

документации в современных условиях с учетом применения медицинских информационных систем.

Развитие цифровой медицины осуществляется с активным участием государства. Это не исключение и для Казахстана, где представлены многие важные информационно-аналитические проекты по всему миру. 10 января 2018 года Глава государства направил Послание народу Казахстана.

Министерство здравоохранения РК во исполнение реализации Послания Главы государства народу Казахстана от 5 октября 2018 года, ведет работу для обеспечения с 1 января 2019 года полного перехода всех медицинских организаций на безбумажный формат работы, а именно переход на безбумажное ведение первичной медицинской документации.

Литература показывает быстро растущую роль оцифровки системы здравоохранения, высокое значение стратегического подхода на уровне страны и необходимость включения в стратегию развития таких инновационных технологий, как: big data, искусственный интеллект, дополненная реальность, мобильное здоровье, теле-здравоохранение.

Целью цифровизации в медицине является создание единой информационной среды с возможностью мониторинга здоровья каждого из граждан, труда медицинских работников и повышение удовлетворенности населения медицинскими услугами. Внедрение цифровых технологий приводит к более оперативному принятию эффективных управленческих решений, снижению количества медицинских ошибок, а также к экономии финансовых, временных и кадровых ресурсов. Поэтому цифровизация является необходимым условием развития не только системы здравоохранения, но и основным фактором экономического и общественного прогресса.

Электронное здравоохранение подразумевает создание единого информационного пространства, обеспечивающего сбор, обработку и обмен данными о здоровье граждан страны. В результате, Министерство здравоохранения получает статистическую и аналитическую информацию для прозрачного финансирования отрасли, а пациенты – доступ к данным о

собственном здоровье и к электронным услугам. Из-за постоянного увеличения числа пользователей мобильных устройств, электронное здравоохранение является самым быстрорастущим сегментом отрасли. С помощью мобильных технологий пациенты получают возможность удаленного взаимодействия с медицинскими работниками с обратной связью в режиме реального времени.



Рисунок 1 - Существующая система цифровизации здравоохранения [2]

Медицинские работники благодаря доступу к консолидированной информации о здоровье пациентов могут оказывать удаленные консультации. Медицинские организации оперативно получают отзывы и информацию о рейтинге своей работы, что позволяет своевременно принимать меры по повышению качества предоставляемых услуг. Есть всегда но, доступность к электронному здравоохранению не везде, особенно в отдаленных районах это большая проблема.

Единая информационная система здравоохранения начала внедряться в Казахстан с 2005 года, государственные средства инвестировались в приобретение вычислительного программного обеспечения, разработку и внедрение информационных систем, консалтинг.

По данным аналитического агентства Frost&Sullivan, рынок цифровых

медицинских решений к концу 2023 году составит \$6 млрд при ежегодном росте в 40%. Это значит, что в развитых странах мира будут все активнее использоваться электронные медицинские карты, возможность удаленного ведения пациентов и продажи лекарств через Интернет.

Развитие цифровой медицины осуществляется при активном участии государства. Не является исключением и Казахстан, где уже внедряются несколько заметных по мировым масштабам информационно-аналитических проектов.

Оцифровка данных о здоровье в настоящее время является обычным явлением. Данные о здоровье регулярно дополняются, измеряются, хранятся и обмениваются. Это происходит не только со сложными информационно-коммуникационными системами, которые были специально разработаны для обмена медицинскими данными, но также, например, с WhatsApp. Оцифровка данных о состоянии здоровья может принести как пользу, так и проблемы для безопасности пациентов. Инвентаризация общественного здравоохранения дают хороший обзор положения дел с внедрением ИТ(информационных технологий) в здравоохранении РК. Рассмотрим преимущества, которые может иметь оцифровка в здравоохранении для пациентов, и ряд проблем, связанных с их использованием.

Электронная история болезни и безопасность лекарств, способствует повышению безопасности пациентов, если оно правильно реализовано, гарантирует, что поставщик медицинских услуг имеет более современный и более полный обзор лекарств своих пациентов. Это может уменьшить количество ошибок при приеме лекарств, скорости их выписки и выдачи. Предполагается в будущем, что подобная оптимизация позволит выдавать предупреждения об аллергии, лекарственном взаимодействии и двойных назначениях. Кроме того, комбинировать с другими системами ухода, например, для повышения приверженности терапии или для подтверждения того, что вводится правильное лекарство.[3]

План развития на 2023-2025 годы по цифровизации медицины в Казахстане представлен в таблице 1

Таблица 1

План развития цифровизации медицины в РК на 2023-2025 годы

2023	2024
Внедрение удалённого контроля состоянием	Машинное обучение и искусственный интеллект в рамках оказания медицинской помощи (анализ расходования ЛС, ИМН, планирование и оптимизация ГОБМП И ОСМС)
Персонализированная медицина (геномика)	Прогнозирование заболеваемости
Интеграция системы искусственного интеллекта с ЭПЗ (автоматическая система анализа и выявление закономерностей с возможными заболеваниями)	Использование технологии BLOCKCHAIN для хранения клинических данных

Таким образом, повышение качества медицинских услуг требует приоритетного развития сферы электронного здравоохранения и перехода на «бесбумажный документооборот». В Казахстане в рамках внедрения бесбумажного ведения медицинской документации в настоящее время 64 формы из 121 переведены в электронный формат. В 674 из 727 самостоятельных медицинских организаций медицинская документация ведется в электронном формате [4]. С 1 января 2019 года все поликлиники и больницы полностью перешли на бесбумажное ведение медицинской документации.

Обмен данными о здоровье - позволяют обмениваться медицинскими данными между специалистами здравоохранения в рамках одной организации или между несколькими организациями, могут обеспечить преимущества с точки зрения безопасности пациентов, а также повысить эффективность организаций. Это особенно актуально для систем, которые обеспечивают легкий доступ в чрезвычайных ситуациях, обеспечивают полный обзор лекарств пациента или облегчают обмен результатами лабораторных

исследований.

Здесь важен ряд аспектов:

Лица, работающие с ведением учетной медицинской документации, должны быть вовлечены в выбор и реализацию механизмов работы систем и должны быть хорошо мотивированы и обучены правильному использованию системы,

Модификации стандартного обеспечения должны быть проверены, чтобы гарантировать, что правильные данные действительно доступны для всех пользователей,

Специальные характеристики подобных систем оптимизации в сфере ИТ, такие как графическое представление долгосрочных лабораторных результатов, должны быть проверены,

Данные без человеческой проверки не могут считаться истинными; всегда следует соблюдать процедуру, чтобы контролировать заполнение,

Следует избегать обмена результатами лабораторных исследований и радиологическими отчетами с пациентами, прежде чем обсуждать их с врачом.

Другие преимущества оцифровки данных о здоровье.

Тем не менее, эти преимущества также создают проблемы, которые необходимо решить:

Специалисты здравоохранения могут использовать цифровизацию для исследовательской деятельности с конечной целью улучшения общественного здравоохранения. Это может быть сделано с помощью цифровизации для исследований или разработки стратегий, например, путем объединения баз данных с медицинской информацией. Очень важной задачей при использовании электронных данных для улучшения общественного здравоохранения является защита конфиденциальности отдельного пациента.

Прямой онлайн-доступ к медицинской карте улучшает самоконтроль пациента и его безопасность, но также может увеличить нагрузку на поставщика медицинских услуг. Онлайн общение меняет взаимодействие между пациентом и врачом. Проблема, которую необходимо учитывать при

использовании онлайн-доступа к медицинской карте, заключается в том, что не каждый пациент всегда имеет доступ к компьютеру. Кроме того, следует учитывать, что при использовании этих систем существует разница между ожиданиями и реальностью онлайн-услуг как для пациента, так и для врача.

Внедрение медицинских данных в электронные медицинские карты может оказать благотворное влияние на расходы на здравоохранение. Поскольку в области оцифровки медико-санитарных данных еще много событий, трудно прогнозировать снижение затрат.

Оцифровка в здравоохранении также представляет проблемы. Это включает в себя безопасность данных. Поэтому важно, чтобы поставщики медицинских услуг знали об угрозах, связанных с вирусами, хакерами, вымогателями и безопасной передачей данных. [2, с. 109].

Здравоохранение является одной из самых популярных тем по определенной причине. Кроме того, врачи часто используют Интернет в качестве источника информации в профессиональных целях. Несмотря на то, что «цифровой» и «человеческий» являются двумя крайностями друг друга, в настоящее время оцифровка практически незаменима в здравоохранении. Рассмотрим основные положительные моменты оптимизации в цифровизации ведения учетной медицинской документации:

Безопасность данных пациента. В крупном медицинском учреждении, имеется много данных о пациентах, жизненно важно, чтобы эти данные не были потеряны. А именно, медицинские данные пациента необходимы, когда пациент нуждается в лечении или имеет вопросы о здоровье. Оцифровка всей физической документации функционирует, помимо прочего, как резервное копирование всей информации и создает больше уверенности в продолжении существования данных. Таким образом, все медицинские данные о лицах всегда доступны для медицинского учреждения. Кроме того, эта информация может быть легко передана другим медицинским учреждениям, например, когда пациенту помогают в другой больнице или медицинском центре.

Экономия времени. Одним из самых больших преимуществ оцифровки является эффективность. Оцифровка больших объемов информации обеспечивает хороший обзор. Запрашиваемая информация может быть получена быстрее и легко передана другим. Поскольку сотрудникам больше не нужно искать документы в архиве в течение длительного времени, экономится много времени, и время столь же важно в отрасли здравоохранения.

Экономия средств. В дополнение к тому, что с оцифровкой экономится много времени, сокращаются затраты. Это связано с тем, что затраты на копирование документов и физическое хранение документов снижаются. В частности, в секторе здравоохранения важно работать экономически эффективно, чтобы здравоохранение оставалось доступным для всех как можно дольше.

Информация становится более доступной. Оцифровка физических документов гарантирует, что доступная информация становится более доступной для заинтересованных сторон. Это актуально не только для работников медицинского учреждения, но и для самих пациентов. Например, когда информация доступна в цифровом виде, пациенты могут сами запросить определенную медицинскую информацию, не посещая физически место.[3].

Все больше и больше организаций выбирают этот способ общения. Он предлагает пациентам возможность в любое время и из любого места просматривать информацию о себе, которую имеет медицинский работник.

Эта информация также полезна, например, когда пациент сообщает специалисту новые данные о болезни, их легко вносить в базу. Пациент может легко предоставить специалисту понимание текущего процесса лечения. В дополнение к различным поставщикам специализированной медицинской помощи врачи общей практики также с большей вероятностью переключаются на цифровую запись медицинской помощи.

Преимущества цифровой медицинской карты. Важным преимуществом цифрового медицинского цифровизации является то, что вероятность потери данных уменьшается. Данные хранятся не в Интернете, заполняются любым

врачом, а не исчезают где-то в картотеке. Также можно отслеживать онлайн, у кого был доступ к определенным данным в какое время. В конце концов, многочисленные журналы записываются при использовании онлайн-приложений. Также легче измерить эффект от лечения в течение более длительного периода с помощью цифровой записи об уходе. Особенно, когда данные обрабатываются и отображаются на дисплей. Таким образом, право доступа также упрощается.

Цифровая запись медицинской помощи также представляет проблемы при оцифровке. Использование цифровой медицинской карты дает не только преимущества. Есть также риски, связанные с этой реализацией, полностью не гарантируется безопасность файла, сложно предотвратить утечку данных в приложении, файл не всегда доступен. Должны иметь в виду, что медицинские данные пациентов из больницы или другого учреждения здравоохранения будут раскрыты при запросе и пересылке [4].

Основным преимуществом электронного здравоохранения является то, что мы, как пациент, можем контролировать ситуацию. У нас есть доступ к информации, мы можем сравнить больницы и приблизить помощь. Это возможности электронного здравоохранения:

Благодаря Интернету у нас появилось больше знаний и навыков для ведения здорового образа жизни. Мы называем это медицинской грамотностью. Многие люди сами ищут информацию, прежде чем идти к врачу.

Электронная история болезни, как личная среда здоровья, где медицинские работники используют электронную карту пациента для цифрового обмена медицинскими данными. Медицинские работники могут запрашивать и просматривать информацию о пациенте со всей страны, если они уполномочены на это.

Цифровизацию в ведении учетной медицинской документации, чтобы дать пациентам больше понимания и контроля над своими собственными медицинскими данными, возможность просматривать свои собственные данные в цифровом виде и указывать. Это среда самого пациента. Это дает не только

врачам, но и пациентам лучший обзор их здоровья.

Все это приводит к тому, что компетенции врачей всех направлений необходимо развивать в новом направлении еще на стадии обучения в медицинских вузах. Профильные учебные заведения должны добавить в свои учебные планы новые дисциплины, чтобы обучать актуальным сегодня специальностям

Выводы. Литература показывает, что есть несколько преимуществ оцифровки медицинских данных. Примеры включают предотвращение ошибок коммуникации между медицинскими работниками, которые могут привести к неблагоприятным последствиям и улучшениям в правильном использовании диагностики лекарств и схем лечения. Однако следует подчеркнуть, что правильное внедрение и использование цифровизации ведения учетной медицинской документации имеют решающее значение для достижения предполагаемых преимуществ. достигать. Если не организовано должным образом, могут даже быть неблагоприятные эффекты. Это исследование показывает, цифровизация ведения учетной медицинской документации в здравоохранении, может обеспечить преимущества, которые могут привести к повышению безопасности пациента, роли медицинских работников в этом В ходе этого проекта основное внимание будет уделяться оцифровке данных о пациентах, включая записи о пациентах, а также назначению рецептов, лабораторных результатов, запросов и передаче информации.

Электронное здравоохранение широко используется для повышения эффективности ухода. Применение электронного здравоохранения может сделать здравоохранение более дешевым и решить растущую нехватку персонала.

СПИСОК ЛИТЕРАТУРЫ

1. Повышение приверженности к терапии: «дело техники», Агеев Ф. Т., Смирнова М. Д., Фофанова Т. В. ФГУ «РКНПК Росмедтехнологий», НИИ кардиологии имени А. Л. Мясникова, Журнал

Сердечная Недостаточность. Том 12, № 4 (66), 2021г..

2. Харсеев / Коммерсантъ, Медицина переходит в цифровой формат, Актуальная тенденция, 26.04.2018

3. Государственная программа развития здравоохранения Республики Казахстан на 2020 – 2025 годы утвержденная Правительством Республики Казахстан от 26 декабря 2019 года № 982.

4. Цифровизация здравоохранения -URL: <https://egov.kz/cms/ru/healthcare> (дата обращения 23.10.2023)

**АНАЛІЗ ВЗАЄМОЗВ'ЯЗКУ МІЖ ПРОМИСЛОВИМ ТУРИЗМОМ ТА
ГОТЕЛЬНО-РЕСТОРАННИМ БІЗНЕСОМ: ПЕРЕВАГИ ТА НЕДОЛІКИ**

Графська Орислава Іванівна,
д. е. н., доцентка кафедри готельно-ресторанного бізнесу
Львівського державного університету фізичної культури
ім. Івана Боберського
Запісоцький Андрій Ігорович,
аспірант 2 курсу
Львівського державного університету фізичної культури
ім. Івана Боберського
м. Львів, Україна

Анотація: зміни, які відбуваються в сучасному світі, часто впливають абсолютно на всі життєво важливі ланки. Зокрема, відчутним це є для економіки нашої держави, адже при зміні попиту і пропозиції змінюється динаміка розвитку певного сектора ринкової економіки. В роботі представлено вплив зовнішніх і внутрішніх факторів на розвиток та функціонування сфери гостинності. Для прикладу, представлено взаємозв'язок промислового туризму, як доволі нового напрямку в туристичній галузі, з готельно-ресторанним бізнесом, проаналізовано переваги та недоліки їхнього взаємозв'язку, а також зазначено, що існує важлива взаємодія між промисловим туризмом та готельно-ресторанним бізнесом, що, своєю чергою, має вагомий вплив на економічний, соціальний та екологічний аспекти розвитку регіонів.

Ключові слова: ринкова економіка, туризм, промисловий туризм, готельно-ресторанний бізнес.

Сучасний світ є надзвичайно чутливим до різних негативних явищ, які несподівано виникають. Важливо зазначити, що всі ці негативні явища мають як позитивний, так і негативний вплив на розвиток певних галузей економіки. Так і світова економічна криза дала значний поштовх для формування

порівняно нового виду для туристичної галузі – промислового туризму.

Промисловий туризм – це організація турів на діючі (або ті, що колись діяли) промислові підприємства та місця народних промислів, з метою задоволення пізнавальних, наукових, професійних, ділових, культурологічних та інших потреб споживача [1].

Промисловий туризм вважається явищем міждисциплінарним, і всі дослідження, присвячені йому, є одними з перших в Україні. В сучасному світі ми не повинні стояти на місці, необхідно постійно себе вдосконалювати та працювати над запровадженням нових ідей для себе як особистості, так і для свого бізнесу. Тому сучасні споживачі туристичних послуг, тобто туристи, дедалі більше уваги приділяють не пасивному проведенню вільного часу, а намагаються перевести свій відпочинок у максимально цікавий, пригодницький, культурно-освітній та науково-пізнавальний формат. Тому промисловий туризм, як один з перших, дає можливість пізнавати суть та особливості функціонування підприємств, заводів, станцій, які раніше не були доступними для відвідування. Це все є об'єктом дослідження та ознайомлення, доступ до якого раніше був засекреченим.

Аналізуючи функціонування туристичної галузі як складової індустрії гостинності, можемо сказати, що існує тісний взаємозв'язок між ними. Промисловий туризм є складовою туристичної галузі. Розгляньмо детальніше всі принципи взаємозв'язку, переваги та недоліки, які існують між туристичною галуззю, її складовими та готельно-ресторанним бізнесом, який, своєю чергою, також є складовою сфери гостинності.

В умовах сучасності в світовому масштабі розвиток туристичної галузі і гостинності взаємопов'язані, вони утворюють невід'ємну складову в економічному, культурному та соціальному контекстах регіонів. Саме аспект взаємозв'язку між промисловим туризмом та готельно-ресторанним бізнесом стає одним з об'єктів уваги вчених, підприємців та громадськості. Ця взаємодія не лише формує обличчя сучасного туристичного ринку, але і визначає подальші перспективи для розвитку регіонів та підвищення їхнього

конкурентного позиціонування на світовому рівні.

У контексті вищезазначеного проаналізуємо взаємозв'язок та функціонування таких важливих двох галузей, як промисловий туризм та готельно-ресторанний бізнес, розгляньмо переваги та недоліки, які існують між ними (див. таб. 1).

Таблиця 1

Аналіз переваг та недоліків взаємозв'язку між промисловим туризмом і готельно-ресторанним бізнесом

ПЕРЕВАГИ		НЕДОЛІКИ	
Назва	Характеристика	Назва	Характеристика
ЕКОНОМІЧНІ	Промисловий туризм є ключовим джерелом доходів для готельно-ресторанного сектора. Збільшення тур. потоку призводить до зростання попиту на готельні номери та ресторани послуги. <i>Приклад:</i> за останні роки завдяки туристичному напливу прибуток готелів та ресторанів у регіоні зріс на 20%.	СЕЗОННІСТЬ ТА НЕРІВНОМІРНІСТЬ	Промисловий туризм може призводити до сезонної залежності ГРБ. У пік туристичних сезонів попит на послуги може бути високим, а в позасезонний період – низьким. <i>Приклад:</i> готелі та ресторани можуть зіштовхуватися з періодами нестабільності в обсязі замовлень.
СТВОРЕННЯ РОБОЧИХ МІСЦЬ	Розвиток промислового туризму сприяє створенню нових робочих місць у готельно-ресторанному бізнесі. Це позитивно впливає на зайнятість та економічний розвиток регіоні. <i>Приклад:</i> нові готелі та ресторани надають робочі місця для місцевого населення.	КОНКУРЕНЦІЯ ТА СТАНДАРТИ	Зі зростанням туристичного попиту збільшується конкуренція в готельно-ресторанній сфері. Високі стандарти обслуговування стають необхідними. <i>Приклад:</i> завищені вимоги до обслуговування можуть призводити до високих витрат на навчання персоналу та модернізацію.
РОЗВИТОК ІНФРАСТРУКТУРИ	Збільшення тур. потоку стимулює розвиток готельної та ресторанної інфраструктури. <i>Приклад:</i> будівництво нових готелів сприяє розвитку туристичних зон і покращенню інфраструктури.	ЕКОЛОГІЧНІ ПРОБЛЕМИ	Збільшення тур. потоку може мати негативний вплив на довкілля, зокрема, на забруднення та знос природних ресурсів. <i>Приклад:</i> залізниці відходів, забруднення водних резервуарів.

Отже, проаналізувавши вищенаведене, можемо зробити висновок, що між промисловим туризмом та готельно-ресторанним бізнесом є суттєвий зв'язок, своєю чергою, він має низку як переваг, так і недоліків. Також важливо зазначити, що існує взаємодія між промисловим туризмом та

готельно-ресторанним бізнесом, що має важливий вплив на економічний, соціальний та екологічний аспекти розвитку регіонів. З одного боку, співпраця обох галузей призводить до економічного зростання, створення робочих місць та розвитку інфраструктури. З іншого боку, виникають виклики, такі, як сезонність, конкуренція та негативний екологічний вплив. Важливо враховувати ці аспекти при розробці стратегій розвитку та управління. Підтримка інновацій, сталого господарювання та співпраця між готельним та ресторанним секторами може допомогти збалансувати переваги та недоліки цієї взаємодії. Крім того, важливо враховувати інтереси місцевого населення та забезпечувати сталість розвитку для збереження природних та культурних ресурсів.

СПИСОК ЛІТЕРАТУРИ:

1. Нечаюк Л.І., Телеш Н.О. Готельно-ресторанний бізнес: менеджмент. URL: https://tourlib.net/books_ukr/nechauk834.htm
2. Готельно-ресторанний та туристичний бізнес: реалії і перспективи [Електронне видання]: тези доповідей VI Всеукр. студ. наук. конф. (Київ, 25 березня 2020 р.) / відп. ред. А. А. Мазаракі. – Київ. нац. торг.-екон. ун-т, 2020. – 318 с. – укр. та англ. мовами.

**ІННОВАЦІЙНО-ІНВЕСТИЦІЙНИЙ РОЗВИТОК АГРАРНОГО СЕКТОРУ
УКРАЇНИ В УМОВАХ ВОЄННОГО СТАНУ**

Гузар Богдан Степанович,

к.е.н., доцент,

заслужений економіст України

Бондаренко Віталій Сергійович,

здобувач вищої освіти третього ступеня

Уманський національний університет садівництва

м. Умань, Україна

Анотація. В статті розглянуто інноваційно - інвестиційну модель розвитку аграрного сектору України в умовах воєнного стану та специфіку інноваційно-інвестиційних процесів в агропромисловому виробництві. Розкрито істотні втрати унаслідок повномасштабної агресії Росії, яких зазнав аграрний сектор України. Розглянуто напрями відновлення всієї інфраструктури аграрного сектору в післявоєнний період за рахунок власних джерел та фінансової допомоги міжнародних фінансових інститутів.

Ключові слова: аграрний сектор, інновації, інвестиції, воєнний стан, інфраструктура, сучасні технології, власні кошти, іноземні інвестиції.

Фінансове забезпечення інноваційно - інвестиційно процесу національної економіки і аграрного сектору зокрема є важливою та актуальною, як в теоретичному розумінні, так і в практичному застосуванні.

Реалізація стратегічних цілей соціально-економічного розвитку країни, однією з яких задекларовано формування інноваційної моделі національної економіки, визначатиметься інвестиціями, їх обсягами, спрямуванням особливо у розвиток людини та пріоритетних сфер і галузей, від яких залежить активізація виробництва на основі інноваційних технологій та формування, розвиток й використання людського капіталу. Інноваційна модель розвитку економіки передбачає перш за все наявність і використання високорозвинутого

людського капіталу. Бо саме людина є джерело і носій інформації, яка здобуває знання, використовує у своїй діяльності та передає їх. Тому закономірно інноваційна модель економіки базується в своїй основі перш за все на високорозвинутих людях, особистостях, які спроможні оволодівати нові знання, сучасні технології, інтелектуалізовані системи машин і механізмів та на їх основі організувати національне виробництво з новими якісними характеристиками організаційного і технологічного характеру, і новими мотиваційними чинниками і відносинами. Зважаючи на архіважливість розвитку аграрно-продуктового виробництва як соціально-економічної системи, в ефективному функціонуванні якої зацікавлене все українське суспільство пріоритетними мають бути традиційні для України галузі аграрної сфери, а також ті, що взаємодіють з нею, сприяючи стабільному виробництву якісної екологічнобезпечної продукції та доведення її до споживача без втрат кількості і якісних характеристик.

Аграрний сектор зазнав істотних утрат унаслідок повномасштабної агресії РФ. За оцінкою Мінагрополітики України загальна сума втрат, завданих сільськогосподарській галузі внаслідок широкої російської навали, на 15 вересня 2022 р. сягнула 6,6 млрд дол. США, що становить 23 % від всієї вартості активів в українському сільському господарстві (у т. ч. за категоріями: сільськогосподарська техніка та обладнання - 2885,4 млн дол. США; складські приміщення - 1062,5 млн дол. США; тваринництво - 362,5 млн дол. США; багаторічні культури - 348,7 млн дол. США; фактори виробництва (пальне, добрива, ЗЗР) - 95,4 млн.дол. США, вироблена продукція - 1872 млн дол. США).

Тим часом непрямі втрати в сільському господарстві України через зменшення виробництва, блокаду портів та підвищення виробничих витрат оцінюють у 34,25 млрд дол. США (у т. ч. в рослинництві через зниження виробництва - 11,2 млрд дол. США; у тваринництві - 348,7 млн дол. США; втрати через зниження виробництва озимих культур оцінено в 3 млрд. дол. США; багаторічних культур - у 322 млн дол. США; втрати внаслідок порушення логістики становлять 18,5 млрд. дол. США).

Загальна кількість суб'єктів господарювання, які зазнали втрат унаслідок збройної агресії, становить 2653 од. (площа ріллі - 1,9 млн га, багаторічні насадження - 9 тис. га). Окрім того, територія близько 1 млн. га потребує обстеження на наявність вибухонебезпечних предметів.

Тому в сучасних кризових умовах та воєнного стану реалізація інноваційно-інвестиційної моделі розвитку аграрного сектору є вкрай необхідною. Значне знищення інфраструктури підприємств аграрного сектору потребує відновлення всієї структури аграрного сектору. Саме належне здійснення державного управління шляхом державної підтримки щодо забезпечення інноваційно-інвестиційного розвитку аграрного сектора економіки сприятиме підвищенню його інвестиційної привабливості. Основним завданням аграрної інноваційно-інвестиційної політики на найближчу перспективу є вихід із розрушеного стану інфраструктури та пошуку коштів аграріями для відновлення технологій інноваційно -інвестиційних процесів шляхом залучення різних власних джерел та фінансової допомоги міжнародних інституцій та

Важливим фактором являється активна участь держави в регулюванні інвестиційних процесів. Також в умовах затяжної війни та післявоєнний період важливу увагу необхідно приділяти розвитку інформаційним технологіям як основі інвестиційної привабливості зарубіжних держав та інституцій.

Важливим чинником є згорання інвестиційних процесів у промисловості в умовах затяжної війни, загострення інвестиційної кризи та втрата промисловим сектором значної інфраструктури в період воєнної агресії росії. Хоча і до цього Україна протягом багатьох років є систематично недоінвестованою країною, у разі поступаючись за обсягами залучення інвестицій сусіднім країнам.

Відновлення зруйнованої в ході бойових дій промислової інфраструктури та здійснення структурної модернізації вимагатимуть різкого збільшення обсягів інвестування. Проте в умовах неприпинюваних бойових дій вітчизняна промисловість так само є малопривабливою для приватних інвесторів. У разі

збереження високих безпекових ризиків у середньостроковому періоді інвестиційна криза може стати затяжною, тоді як кошти державного бюджету та міжнародних організацій переважно спрямовуватимуть у соціально-гуманітарну сферу та відновлення критичної інфраструктури.

Загрозами стабільному функціонуванню аграрного сектору в умовах повномасштабної війни є такі.

Вихід частини економічних суб'єктів з аграрного бізнесу або зміни спеціалізації через значні економічні втрати, у т. ч. - через утрату збуту. Зміна структури виробництва на користь високорентабельних сільськогосподарських культур замість трудомістких культур (передусім борщового набору, ранньої сезонної продукції).

Вимушене переміщення населення, призов чоловіків до ЗСУ призводять до нестачі робочої сили та збільшення робочого тягара жінок. Особливо небезпечним це явище є для дрібнотоварників, які займалися виробництвом сезонної продукції і втратили відповідні сегменти споживчого ринку (насамперед овочів, ягід та фруктів), а також, крім іншого, відігравали важливу роль у забезпеченні зайнятості та доходів сільського населення. Імовірним є банкрутство частини сільськогосподарських виробників через неможливість ведення сільськогосподарського виробництва.

З цією метою для місцевих громад перевагами розбудови індустріальних парків є зростання доходів і добробуту жителів, збільшення податкових надходжень.

Поштовху в цьому напрямі надасть реалізація таких ініціатив:

- установа пільг для індустріальних парків (унесенням змін до Митного та Податкового Кодексів України: звільнення від імпортного ПДВ та ввізного мита на обладнання за переліком кодів УКТЗЕД; звільнення від податку на прибуток на 10 років; уповноваження органів місцевого самоврядування надавати пільги за місцевими податками;

- затвердження механізму використання вивільнених від оподаткування коштів для учасників індустріальних парків (ІП). Вивільнені кошти можна

спрямовувати на розвиток діяльності учасника ІІІ за такими напрямками: створення чи переоснащення матеріально - технічної бази; збільшення обсягу виробництва; упровадження новітніх технологій;

- визначення механізмів фінансування облаштування ІІІ та компенсації відсоткової ставки за кредитами на облаштування або здійснення господарської діяльності в їх межах;

- прийняття Стратегії розвитку індустріальних парків до 2030 р., яка визначає напрями й способи забезпечення розвитку індустріальних парків.

Результатами цих рішень уже стала активізація створення нових ІІІ в західних областях країни, які залучають промисловців, що релокують виробництва зі східних регіонів. Релокація підприємств до ІІІ має низку переваг, серед яких, зокрема, такі:

- наявність готових приміщень з підведеними потрібними комунікаціями;

- надання керівною компанією резидентам усіх потрібних адміністративних та сервісних послуг;

- співпраця резидентів між собою, створення спільних ланцюгів постачань, можливість відправлення вантажів через логістичний центр, розташований на території парку.

Здійснено низку заходів, спрямованих на підтримку сільського господарства.

Закон України «Про внесення змін до Податкового кодексу України та інших законодавчих актів України щодо дії норм на період дії воєнного стану» звільняє підприємства, що перебувають у зоні бойових Дій або на тимчасово окупованій території, від сплати екологічного та земельного податків.

Спрощено набуття прав на користування сільськогосподарськими землями під час війни.

Надання користувачам сільськогосподарської землі права передавати на один рік свої права землекористування іншим аграрним виробникам, які забезпечені необхідними матеріально-технічними, фінансовими й трудовими

ресурсами. Така передача прав не потребує реєстрації в Державному реєстрі речових прав на нерухоме майно;

- уведення заборони на: безоплатну передачу земель державної та комунальної власності в приватну власність; формування земельних ділянок (окрім тих, що передано в оренду військовими адміністраціями); земельні торги щодо прав оренди, емфітевзису, суперфіцію щодо земельних ділянок державної, комунальної власності сільгосппризначення.

В сучасних умовах в аграрному секторі взаємопов'язані і взаємообумовлені такі напрями нововведень, що стосуються біологічного, людського а також технологічного факторів., які відіграють важливі ролі в період затяжної війни та післявоєнний період. Особлива роль відводиться нововведенням стосовно біологічних чинників аграрного виробництва - характерною рисою інноваційного процесу в аграрній сфері.

Так як в агропромисловому виробництві інноваційні процеси мають власну специфіку та їм властиві функціональні, територіальні, галузеві, технологічні, організаційні відмінності й різноманіття. В інноваційний процес залучені як живі організми, так і промислові засоби. Основними особливостями формування і розвитку інноваційних процесів в агропромисловому виробництві є:

- різноманітність видів продукції, відмінності в технологіях виробництва продукції; залежність технологій виробництва від природних і погодних чинників; відокремленість виробників від розробників інновацій;

- відсутність ефективного організаційно-економічного механізму трансферу інновацій виробникам, різноманіття організаційних форм виробництва, які мають суттєві відмінності за характером функціонування і фінансування.

В агропромисловому виробництві інноваційний процес виступає безперервним потоком перетворення технічних і технологічних новацій, здійснених на основі наукових досліджень і розробок, в нові технології і техніку, їх впровадження у виробничу діяльність та отримання нового

продукту.

Забезпечення належного рівня інноваційного розвитку підприємств аграрного сектору сприятиме вирішенню проблем соціально-економічного зростання країни загалом. Основним чинником реалізації стратегії інноваційного розвитку аграрних підприємств є формування оптимальної системи її фінансового забезпечення. Тому визначення джерел і методів фінансування інноваційної діяльності аграрних підприємств стає необхідністю в умовах затяжної війни, трансформаційних перетворень та євроінтеграції.

Тому інноваційний розвиток аграрних підприємств в умовах затяжної війни і післявоєнний період повинен передбачати формування науково-технічної, експериментальної, виробничої та фінансової бази для забезпечення нововведень, новітніх технологій, відновлення, відбудову, реконструкцію у сфері виробництва та переробки сільськогосподарської продукції. Такий розвиток буде спрямований на зміну та модернізацію сільськогосподарського та переробного виробництва, що забезпечить ефективність їхньої діяльності в довгостроковому періоді. В умовах затяжної війни стратегія інноваційного розвитку аграрних підприємств спрямовується на поширення інновацій в агропромисловому секторі та відбудову і оновлення. В цих умовах розробка стратегії інноваційного розвитку підприємств передбачає пошук принципово нових видів діяльності та технологій, методів організації виробництва та збуту продукції. При цьому зараз необхідно враховувати особливості відповідних сегментів та складових всіх ринків, організаційні можливості підприємства, система управління ризиками та ін. За сучасних кризових умов в процесі розробки та реалізації стратегії інноваційного розвитку підприємств аграрного сектору необхідно визначити ступінь розвитку інновацій, ступінь готовності підприємства до інноваційної діяльності та оцінити його інноваційно-інвестиційний потенціал. При формуванні стратегії інноваційного розвитку підприємств аграрного сектору в умовах затяжної війни і післявоєнний період необхідно враховувати: особливості інновацій в агропромисловій сфері: висока ризикованості інноваційної діяльності в

агропромисловій сфері; відсутність досвіду роботи з інноваційними проектами в агропромисловому виробництві; слабка матеріально-технічна база підприємств агропромислового комплексу; у процесі інноваційної діяльності необхідно враховувати галузеву специфіку суб'єктів аграрного бізнесу та їхньої кінцевої продукції, а саме: поєднання різних сфер діяльності, високий рівень ризикованості сільськогосподарського виробництва та невизначеності результатів, переважно сезонний характер виробництва та швидкопсувний характер продукції, необхідність створення умов для перевезення та зберігання продукції та ін.; необхідність впровадження сучасних інноваційних ресурсозберігаючих технологій та проведення техніко-технологічного переозброєння агровиробництва на всіх етапах від виробництва сільськогосподарської продукції до її збереження, переробки та реалізації; інноваційні агротехнології знаходять застосування передусім у агрохолдингах, кожен з яких контролює десятки і сотні тисяч гектарів землі. Тому проекти впровадження агротехнологій, враховуючи високу вартість сучасних машин та устаткувань, а також капітальні інвестиції у сферу переробки сільськогосподарської продукції, переважно пов'язані з багатомільйонними витратами ;умови фінансового забезпечення інноваційного розвитку: відсутність належної науково-технічної, експериментальної, виробничої та фінансової бази у сфері виробництва та переробки сільськогосподарської продукції; неналежний рівень державної підтримки агропромислової сфери; неврегульованість земельних відносин, зменшує привабливість агропромислової сфери для інвесторів; стримування розвитку фінансування агропромислової сфери банківською системою внаслідок не вирішення земельних відносин з боку владних структур; непрозорість умов ведення агробізнесу; відсутності довгострокових програм розвитку агропромислової сфери, з огляду на потреби економіки та з урахуванням об'єктивної необхідності інтеграції до міжнародних агропромислових ринків;—слабкий рівень законодавчого забезпечення інноваційної діяльності у сфері агропромислового виробництва; специфічні умови трансформаційних змін у

країні, які характеризуються величезними обсягами «тіньової» економіки та корумпованістю в агропромисловій сфері.

Основною причиною низького рівня інноваційної діяльності аграрних підприємств є нестача коштів на впровадження нововведень і, як наслідок, неповне використання підприємствами інноваційного потенціалу. Тому фінансове забезпечення стратегії інноваційного розвитку аграрних підприємств повинно спрямовуватись на ресурсне забезпечення всього інноваційного циклу. Вважається, що фінансове забезпечення реалізації стратегії ґрунтується на залученні інвестиційних коштів для інноваційної діяльності. Однак інвестиційне забезпечення реалізації інноваційних перетворень у аграрне виробництво характеризується підвищеним ризиком, оскільки існує велика ймовірність того, що в результаті вкладання коштів у інноваційні проекти розмір фактичного інвестиційного доходу не буде відповідати розміру очікуваного доходу. До того ж інвестиції в інновації мають довгостроковий період окупності, що зумовлено тривалістю інноваційного циклу, який починається з фундаментальних та прикладних розробок і закінчується впровадженням інновацій у аграрне виробництво. Отже, інвестиції в інноваційні розробки є ризикованими, особливо на початкових етапах, що не завжди приваблює інвесторів. Залучення іноземних інвестицій для фінансування інновацій у сфері агропромислового виробництва також стримує високий рівень інноваційного ризику, нестабільність вітчизняного законодавства, відсутність механізму захисту з боку держави та місцевих органів влади, економічна та політична нестабільність. Необхідно відмітити, що фінансування інноваційної діяльності агропромислових підприємств вказує на незначне зростання надходжень з державного бюджету та інших джерел.

До цього часу, а в період війни головною проблемою розвитку економіки України та аграрного сектору є залучення реальних інвестиційних ресурсів. Крім того, за умов обмеженості внутрішніх ресурсів, найбільш привабливим джерелом матеріально-технічного та фінансового забезпечення підприємств аграрного сектору мали б стати прямі іноземні інвестиції в економіку України.

Так у 2019 році прямі іноземні інвестиції в економіку України становили 5860,0 млн. дол. США, в 2021 році - 6687 млн. дол. США, тоді як в 2022 році 1152 млн. дол. США, що на 5535 млн. дол. США менше, ніж у 2021 році, або майже в п'ять разів.

Незважаючи на всі виклики та труднощі, які принесла війна в Україні, Уряд України працює над створенням умов для ефективного залучення вітчизняних та іноземних інвестицій в економіку України. Але, на сьогодні, необхідним є подолання проблем війни, швидке відновлення, відбудову, реконструкцію всієї інфраструктури держави та становленню моделі розвитку країни на інноваційній основі із-за відсутності державних коштів.

Рушійною силою відновлення, відбудови та економічного зростання являється використання й удосконалення передових технологій, а стабільність економічної динаміки повинна забезпечуватись через управління інноваційними процесами, генерування та широке впровадження інновацій.

У сучасних умовах затяжної війни особливо важливим є науково-технічне зростання та структурне перетворення національної економіки, що дасть нові можливості й перспективи для виробництва.

Саме тому, розвиток новітніх технологій і інновації повинні стати визначним чинником розвитку всіх галузей національної економіки країни, забезпечити ефективне функціонування суб'єктів господарювання, стати домінуючим аспектом інтенсивного нарощення обсягів виробництва та зниження витрат в післявоєнний період.

СПИСОК ЛІТЕРАТУРИ

1. Війна не перешкода: які інновації впроваджують українські ритейлери під час війни. URL: <https://rau.ua/novyni/novinikompanij/innovacii-ukr-ritejleri> (дата звернення: 10.12.23).
2. Грановська В. Г., Крикунова В. М. Організаційні трансформації в аграрному секторі економіки України. *Економіка АПК*. 2018. № 3. С. 63–74.
3. Ковпак Е.О. Інноваційний розвиток України в контексті міжнародного

досвіду. Серія «Економічна». *Вісник Харківського національного університету ім. В. Н. Каразіна*. 2015. Вип. 89. С. 68-74.

4. Про схвалення Стратегії розвитку сфери інноваційної діяльності на період до 2030 року : Розпорядження Кабінету Міністрів України. URL: <https://zakon.rada.gov.ua/laws/show/en/526-2021-%D1%80> (дата звернення: 02.12.2023).

5. Щуревич Л.М. Інноваційні перспективи в розвитку аграрного сектору в Україні. *Інвестиції: практика та досвід*. Серія «Державне управління». 2018. Вип. 10. С. 101–105.

**ОРГАНІЗАЦІЯ ДЕРЖАВНОГО ФІНАНСОВОГО КОНТРОЛЮ І
ЕФЕКТИВНІСТЬ ЙОГО ЗДІЙСНЕННЯ В УКРАЇНІ В УМОВАХ
ВОЄННОГО СТАНУ**

Гузар Богдан Степанович,
к.е.н., доцент, заслужений економіст України,
Закамарко Василь Васильович,
здобувач вищої освіти третього ступеня
Уманський національний університет
садівництва
м. Умань, Україна

Анотація: В статті розкрито сутність організації державного фінансового контролю в Україні, як однієї з найважливіших функцій управління державними фінансами та його особливості в період воєнного стану. Проаналізовано доходи і видатки державного бюджету в період воєнного стану та причини зменшення доходів та збільшення видатків. Розглянуто основні завдання державного фінансового контролю в період війни та післявоєнний період.

Ключові слова: державний фінансовий контроль, Закони України, контроль за формуванням доходів та спрямуванням видатків, державний бюджет, зовнішній контроль, внутрішній контроль, Рахункова палата, Державна аудиторська служба України, воєнний стан.

Державний фінансовий контроль є однією з найважливіших функцій в управлінні державними фінансами. У наш час він є дуже необхідним та цінним, оскільки він дає змогу забезпечити дотримання законів та правових актів, які приймаються органами влади. Також він дає змогу контролювати розподіл та використання коштів державного бюджету, виявляти і попереджувати помилки і недоліки в роботі учасників органів управління, а також дає змогу виявляти порушення бюджетного законодавства та фінансово- бюджетної дисципліни.

У період воєнного стану, державний фінансовий контроль є ще необхіднішим, оскільки органами державного фінансового контролю здійснюється контроль за використанням коштів бюджетів усіх рівнів, за ефективним розподілом бюджету держави та направлення бюджетних коштів на оборону країни, соціальний захист та безпеку в умовах воєнного стану. Обов'язковою складовою фінансової політики держави є організація та управління системою державного фінансового контролю як єдиного механізму. Відповідно до цього, організація будови та вдосконалення процедури фінансового контролю має проводитись як системний і першочерговий захід у загальній системі управління фінансами на засадах єдиного механізму управління. Присутність фінансового контролю з об'єктивної сторони визначається тим положенням, що фінанси як економічна категорія виконують не тільки розподільчу, але і контрольну функцію. А тому, відповідно, процеси розподілу та використання державою та адміністративно - територіальними інститутами державних фінансових ресурсів має обов'язково включати контроль за всіма бюджетними процесами [1]. 24 лютого 2022 року через повномасштабне вторгнення російської федерації на територію незалежної України, був введений воєнний стан. Цей день змінив життя кожного українця, а також змінилася і вся система державного фінансового контролю. Вся система державного фінансового контролю є невід'ємною частиною державного управління. Жодна країна в світі не відмовляється від важелів контролю та цілеспрямованого впливу його на ринкові відносини, що є невід'ємною умовою підтримки соціальної стабільності в державі. Причиною, що пов'язана з веденням воєнного стану на території нашої держави є обмеженість у впровадженні заходів з управління державними фінансами у деяких регіонах України. Однак, міжрегіональними територіальними органами та Державною аудиторською службою України проводяться заходи державного фінансового контролю, з урахуванням воєнного стану. Важливим фактором для переходу вітчизняної економіки на нові шляхи розвитку та пом'якшення наслідків повномасштабної агресії є ефективне використання державних

фінансів. Це зазначено у низці законодавчо - нормативних та правових актах, як один з головних напрямів національного розвитку. З цією метою було прийнято безліч законів, таких як Закон України « Про правовий режим воєнного стану» [2], Закону України «Про основні засади здійснення державного фінансового контролю в Україні» [3], а також указом Президента України від 24.02.2022р. №64 «Про введення воєнного стану в Україні» [4], які дають змогу забезпечити державний фінансовий контроль за використанням державних ресурсів у воєнний час. Кабінетом Міністрів України було прийнято постанову, у якій зазначається, що в умовах воєнного часу та протягом одного місяця після закінчення або скасування, Державна аудиторська служба України та її міжрегіональні територіальні органи виконують свої повноваження (заходи) державного фінансового контролю з урахуванням певних особливостей :

- здійснюють заходи державного фінансового контролю з урахуванням воєнного стану;

- до тривалості заходів державного фінансового контролю (інспектування, державного фінансового аудиту, перевірки закупівель) та інших строків, визначених порядками проведення цих заходів державного фінансового контролю, не включається строк, протягом якого такий захід (організація проведення, оформлення, реалізація) не здійснювався у зв'язку з обставинами, обумовленими воєнним станом;

- надання документів під час заходів державного фінансового контролю, зустрічних звірок, збору інформації та документування процесу державного фінансового контролю, реалізація матеріалів за його результатами здійснюються в паперовій та/або електронній формі [5].

Для максимізації ефективності здійснення контрольних заходів слід дотримуватися обмеженості. Цей контроль повинен бути систематичним, періодичним та своєчасним з метою забезпечення безпеки ефективності та цільового спрямування фінансових ресурсів на державному рівні. Ефективність державного фінансового контролю може бути забезпечена лише шляхом встановлення чіткої підзвітності. Існує проблема, через яку знижується

ефективність державного фінансового контролю, це недостатня увага до аналітичної роботи та розробки стратегій на наступні роки. Необхідно відмітити що більш доречним було б включення до основних завдань відповідних органів, які займаються здійсненням фінансового контролю, крім перевірок органів, які займаються розподілом та використанням бюджетних коштів, включення аналітичної роботи. На основі такого аналізу можна виявити та у подальшому зосередити увагу на основних факторах, які мають негативний вплив на ефективне використання та розподілу коштів та у подальшому зосередити роботу на усунення виявлених недоліків. Даний підхід дає змогу фінансовим установам на розподілення та використання держаних коштів більш рентабельно. Невід’ємною складовою державного фінансового контролю є контроль за формуванням доходів та спрямуванням видатків за цільовим напрямом державного бюджету, який здійснюється державними та спеціалізованими контролюючими органами. Розглянемо основні обсяги доходів та видатків державного бюджету (табл. 1). Аналіз даних таблиці свідчить про існування суттєвого розриву між видатками та доходами Державного бюджету України у 2022 році, році повномасштабного вторгнення росії. Проте джерелами цього розриву в умовах воєнного стану являються державні позики, фінансова допомога, гранти з боку США, Великої Британії, та країн ЄС, а також інших країн-партнерів України, яких в 2022 році отримано 481,1 млрд.грн.

Таблиця 1

Динаміка обсягів доходів та видатків державного бюджету України

Роки	Доходи		Видатки		Відхилення доходів до видатків	
	млн..грн.	% ВВП	млн..грн	% ВВП	+ -	%
2018	928108,3	26,1	985842,0	27,7	-57737,7	94,1
2019	998278,9	25,1	1075091,5	27,0	-74812,6	92,9
2020	1076016,7	25,7	1490258,9	30,7	-414242,2	72,2
2021	1296852,9	23,7	1491258,9	27,3	-194406,0	87,0
2022	1787395,6	34,4	2705423,3	52,1	-918027,7	66,1
2022р.до 2018р.	859287,3	8,3	1719581,3	24,4	-860290,0	28,0

Джерело: Складено автором

Водночас в умовах воєнного стану та постійно зростаючої потреби в ресурсах Уряд був вимушений піти на безпрецедентне зростання рівня дефіциту державного бюджету, граничний розмір якого становив 1497,2 млрд. грн, у тому числі загального фонду – 1399,5 млрд. грн.

Керівництвом Рахункової палати України, на початку повномасштабного вторгнення РФ на територію України, було визначено, що найбільш пріоритетним у забезпеченні першочергово фінансування державним бюджетом 2022 року повинен бути сектор оборони та безпеки, а також соціальні видатки. Для ефективного використання державного бюджету є необхідність у правильному розподілу доходу між видатками, згідно функціональної класифікації (табл. 2).

Аналіз даних таблиці свідчить про значне збільшення видатків за функціональною класифікацією Державного бюджету в 2022 році в порівнянні з попередніми роками, особливо в порівнянні з 2021 роком збільшення становило 1280,1 млрд. грн. або майже в 2 рази. Найбільші частки видатків у 2022 році становлять видатки на оборону- 42,2 відсотка, у 2021 році дані видатки становили 9,9 відсотка, видатки на громадський порядок, безпека та судова влада у 2022 році становили 16,4 відсотка, на охорону здоров'я 6,8 відсотка та соціальний захист і соціальне забезпечення 15,7 відсотка. Значне збільшення частки видатків на важливі функції держави визвано війною з росією.

Таблиця 2

Динаміка обсягу видатків і часток Державного бюджету України

Показники	2018р.		2019р.		2020р.		2021р.		2022р.	
	млрд. грн.	частка,%	млрд. грн.	частка,%	млрд. грн.	частка,%	млрд. грн.	частка,%	млрд. грн.	частка,%
Загальнодержавні функції	163,0	16,5	168,2	15,6	163,9	12,7	206,8	13,9	202,0	7,5
Оборона	97,0	9,9	106,6	9,9	120,4	9,4	127,5	8,5	1142,9	42,2
Громадський порядок, безпека та судова влада	116,9	11,9	142,4	13,2	157,7	12,2	174,4	11,7	443,3	16,4
Економічна діяльність	63,6	6,5	72,4	6,7	169,0	13,1	181,3	12,1	95,4	3,5
Охорона навколишнього природного середовища	5,2	0,5	6,3	0,6	6,6	0,5	8,2	0,5	4,7	0,2
Житлово-комунального господарства	0,3	0,03	0,1	0,01	0,01	0,01	0,2	0,01	0,5	0,02

Охорона здоров'я	22,6	2,3	38,6	3,6	124,9	9,7	171,0	11,5	184,3	6,8
Духовний та фізичний розвиток	10,1	1,0	10,0	0,9	9,8	0,8	16,0	1,1	11,1	0,4
Освіта	44,3	4,5	51,7	4,8	52,9	4,1	63,8	4,3	58,5	2,2
Соціальний захист та соціальне забезпечення	163,9	16,6	218,6	20,3	322,7	25,1	339,3	22,8	426,0	15,7
Разом видатків	686,9	69,7	814,8	75,8	1127,9	87,6	1288,5	86,4	2568,6	94,92
Міжбюджетні трансферти	298,9	30,3	260,3	24,2	160,2	12,4	202,7	13,6	136,8	5,08
Всього видатків з трансфертами	985,8	100	1075,1	100	1288,1	100	1491,2	100	2705,4	100

Як висновок в умовах війни з росією та складної економічної ситуації в Україні Урядом негайно були вжито першочергові заходи щодо переорієнтування бюджету країни на військові цілі та здійснення найнеобхідніших соціальних, гуманітарних видатків, спрямованих на підтримку життєдіяльності населення та на підтримку внутрішньо переміщених осіб, а також забезпечення роботи критичної інфраструктури. Державний бюджет України на 2022 рік було затверджено як дефіцитний. Граничний розмір дефіциту державного бюджету встановлено у сумі 188,8 млрд грн, або 3,5 відсотка ВВП (у розрахунках було враховано прогнозний обсяг номінального ВВП у сумі 5368,7 млрд грн), у тому числі загального фонду державного бюджету – 160,3 млрд грн, або 3 відсотки ВВП.

Таким чином, необхідно відмітити, що державний бюджет використовується в сучасних умовах ефективно, якщо враховувати ситуацію, яка почалася на початку 2022 року та триває сьогодні. З початку війни система оперативного управління державними фінансами стала дієвим фактором фінансування Збройних сил України, а за допомогою фінансування західних партнерів забезпечила збалансованість державного бюджету. Пріоритетом державної фінансової політики має бути фінансування національної оборони та безпеки, а особливим важливим значенням є постійний контроль за цільовим використанням державних фінансових ресурсів.

Але незважаючи на воєнний стан нашої країни, державний фінансовий контроль здійснюється. В сучасних умовах, пов'язаних з воєнним станом, головним завданням державного фінансового контролю є підвищення

ефективності управління фінансовими ресурсами держави. Основним завданням у процесі здійснення державного фінансового контролю є попередження та припинення порушень бюджетного законодавства та фінансово - бюджетної дисципліни, що сприятиме раціональному та ощадливому використанню обмежених державних фінансових ресурсів.

Рахунковою палатою України у 2022 році здійснено перевірку 355 об'єктів, за їх результатами затверджено 39 звітів/висновків, а саме: чотири висновки щодо виконання державного бюджету, одна експертиза проекту закону про державний бюджет, 16 аудитів ефективності, 4 фінансових аудити, 14 проведених аналізів.

Обсяг перевірених Рахунковою палатою публічних фінансів у 2022 році становив 351,3 млрд грн. Загалом виявлено порушень та недоліків на суму 58,6 млрд грн, у т.ч.: порушення і недоліки при адмініструванні доходів державного бюджету - 45,9 млрд грн; порушення законодавства (включаючи нецільове використання коштів і порушення при плануванні) - 4,5 млрд грн; неефективне управління коштами і майном, їх неефективне використання - 7,2 млрд грн; порушення, допущені при плануванні публічних фінансів, - 1 млрд грн.

За результатами 7 заходів зовнішнього фінансового контролю направлено 15 повідомлень правоохоронним органам щодо виявлених ознак кримінальних правопорушень, при цьому за результатами 5 контрольних заходів правоохоронними органами розпочато 12 досудових розслідувань у кримінальних провадженнях.

Обсяг охоплених контролем фінансових та матеріальних ресурсів органами Державної казначейської служби України за 2022 рік становив 774,4 млрд.грн.у тому числі ревізіями 507,1 млрд. грн., перевітками - 5,4 млрд. грн., моніторингами закупівель - 261,9 млрд. грн. Виявлено порушень законодавства, що призвели до втрат фінансових і матеріальних ресурсів на суму 99,9 млрд. грн. в т.ч. недоотримано фінансових ресурсів 60,8 млрд. грн., проведено витрат з порушенням законодавства на суму 39,1 млрд. грн.

В умовах воєнного стану умови проведення та режим функціонування державного фінансового контролю кардинально змінився у порівнянні з попередніми роками. У попередніх роках наша держава спиралася на Закон України «Про державний бюджет», а у разі потреби змін до дохідної та видаткової частин бюджету подавалися до Верховної ради, яка їх обговорювала та ухвалювала, а також приймалися у вигляді закону, що займало тривалий час.

У воєнний час рішення парламенту не потрібне для перерозподілу коштів у бюджеті. Бюджетне законодавство надало уряду повноваження у розпорядженні коштами на свій розсуд, але спрямовувати кошти на необхідні потреби, та усі кошти, які є вільними, на оборону країни.

Однак органи державного фінансового контролю працюють і виконують свої обов'язки та намагається працювати якомога ефективніше. Для більш ефективної роботи органів державного фінансового контролю необхідно приділяти достатньо уваги аналітичній роботі та розробці стратегій на наступні післявоєнні роки. Необхідно також відмітити, що більш ефективним буде включення до основних завдань відповідних органів, які займаються здійсненням державного фінансового контролю, крім перевірок органів, які займаються розподілом та використанням бюджетних коштів, здійснення аналітичної роботи.

На практиці, єдина система державного фінансового контролю має органічно поєднувати державний зовнішній і внутрішній контроль, що забезпечить координацію діяльності всіх контролюючих органів, сприятиме вдосконаленню правового забезпечення та методичного й аналітичного потенціалу контрольної діяльності.

З метою гармонізації діючої системи державного фінансового контролю, потрібно чітко розмежувати функції зовнішнього і внутрішнього фінансового контролю та відповідно закріпити це на законодавчому рівні, визначити методи і процедури його здійснення та запровадити їх на практиці.

СПИСОК ЛІТЕРАТУРИ

1. Бюджетний кодекс України. URL: <https://ips.ligazakon.net/document/T102456> (дата звернення : 18.11.2023).
2. Закон України «Про правовий режим воєнного стану» URL: <https://ips.ligazakon.net/document/T150389> (дата звернення : 10.12.2023).
3. Закон України «Про основні засади здійснення державного фінансового контролю в Україні» URL: <https://ips.ligazakon.net/document/T293900>(дата звернення : 10.11.2023).
4. Указ Президента України «Про введення воєнного стану в Україні. Указ затверджено Законом № 2102-IX від 24.02.2022} URL: <https://zakon.rada.gov.ua/laws/show/2102-20#> (дата звернення : 20.11.2023).
5. Про окремі заходи щодо забезпечення державного фінансового контролю (2022). Постанова КМУ №1119-2022-п. 27.09.2022.: URL: <https://zakon.rada.gov.ua/laws/show/1119-2022-%D0%BF> (дата вернення : 18.11.2023).
6. Закон України «Про запобігання корупції».URL: https://ips.ligazakon.net/document/T14_1700 (дата звернення: 25.11.2023).

**ФІНАНСОВА СТІЙКІСТЬ СІЛЬСЬКОГОСПОДАРСЬКИХ
ПІДПРИЄМСТВ УКРАЇНИ ТА ШЛЯХИ ЇЇ СТАБІЛІЗАЦІЇ**

Гузар Богдан Степанович,

к.е.н., доцент,

заслужений економіст України

Кисільов Іван Анатолійович,

здобувач вищої освіти третього ступеня

Уманський національний університет садівництва

м. Умань. Україна

Анотація: У статті відзначено, що фінансова стійкість є багатограним економічним явищем, що виявляє здатність підприємства здійснювати свою діяльність безперебійно, незважаючи на загрози, які можуть позначатись на його господарській активності. Фінансова стійкість розглядається як комплексна категорія, яка з однієї сторони характеризує суто внутрішні елементи забезпечення стабільної роботи підприємства, а з іншої – передбачає ефективне функціонування підприємства в мінливих зовнішніх умовах, які часто здійснюють дестабілізуючий вплив на їх діяльність та фінансову стійкість.

Ключові слова: фінансова стійкість, сільськогосподарське підприємство, інноваційний розвиток, внутрішні фактори, зовнішні фактори, фінансовий стан, прибутковість, платоспроможність, конкурентноспроможність.

Агропромисловий комплекс України є чи не головним джерелом формування ресурсів, що забезпечують продовольчу безпеку держави, сприяють розвитку внутрішнього та зовнішнього ринків продовольства і поліпшенню життєвого рівня населення. Та, оскільки для галузі сільського господарства притаманні сезонність виробництва і уповільнений оборот капіталу, більшість аграрних підприємств перебувають у скрутному становищі.

Важливу роль у забезпеченні розширеного відтворення та прибутковості

у майбутньому відіграє фінансова стійкість. Це здатність підприємства здійснювати свою діяльність в напрямі розвитку, при цьому зберігати рівновагу власних активів і пасивів у середовищі, яке постійно змінюється. Фінансової стійкості можна досягти, здійснюючи ефективне та оптимальне управління грошовими коштами, запасами, основними засобами, а також джерелами їх забезпечення власним та позиковим капіталом. Беззаперечно, сьогодні фінансова стійкість є комплексною категорією, яка вивчає ресурсний потенціал підприємства, його фінансовий стан, залежність від впливу внутрішніх і зовнішніх факторів та спроможність забезпечити ефективну діяльність при збереженні платоспроможності. Фінансова стійкість є ключовим орієнтиром при плануванні діяльності, при впровадженні інноваційних технологій на підприємство, загалом її показники відображають рівень ризиковості функціонування.

За таких умов діяльності питання зміцнення та підвищення фінансової стійкості підприємства набуває особливої актуальності та є одним із ключових факторів забезпечення успішності його розвитку. Будучи фінансово стійким підприємство отримує певні переваги перед своїми конкурентами при залученні інвестицій, отриманні кредитів, співпраці з постачальниками та підборі кваліфікованих кадрів.

Високий рівень фінансової стійкості зменшує вплив зовнішніх негативних факторів на підприємство, наприклад, різкої зміни кон'юнктури ринку, що у свою чергу знижує ймовірність банкрутства.

Питаннями фінансової стійкості сільськогосподарських підприємств та пошуком шляхів її підвищення займається чимало науковців, серед яких слід виділити наукові дослідження О. Я. Базилінської, М. Д. Білика, І. О. Бланка, К. В. Ізмайлової, В. В. Ковальова, Л. А. Лахтіонової, Г. В. Савицької, Р. С. Сайфуліна, А. Д. Шеремета.

Проблему фінансової стійкості підприємства найповніше розкрила науковець Г. В. Савицька: «Фінансова стійкість підприємства - це здатність суб'єкта господарювання функціонувати і розвиватися, зберігати рівновагу

своїх активів і пасивів в мінливому внутрішньому й зовнішньому середовищі, що гарантує його постійну платоспроможність та інвестиційну привабливість у межах допустимого рівня ризику» [4].

Фінансова стійкість – це надійно гарантована платоспроможність, збалансованість власних і позикових коштів, імунітет від непередбачених ринкових ситуацій і партнерів, довіра і залежність від них кредиторів та інвесторів, забезпечення самофінансування.

Дослідження різних точок зору стосовно змісту поняття «фінансова стійкість» показує, що єдиного погляду на цю проблему немає, але необхідно відмітити, що фінансова стійкість - багатогранне економічне явище, яке має виражатися та характеризуватися системою відповідних економічних показників.

В цілому необхідно відмітити, що фінансова стійкість підприємства це здатність здійснювати основні та інші види діяльності в умовах підприємницького ризику та змін середовища бізнесу з метою максимізації економічної вигоди власників і зміцнення конкурентних переваг підприємства з урахуванням інтересів суспільства та держави. Сутність фінансової стійкості визначається ефективним формуванням, розподілом, використанням всіх ресурсів і резервів, причому форми прояву фінансової стійкості можуть бути різними.

Причинами нестійкого фінансового стану підприємства, головним чином є системні макроекономічні явища, особливо в сучасних нестабільних економічних умовах та воєнного стану.

Фінансовий стан аграрного підприємства визначають за такими складовими чинниками:

- прибутковістю роботи підприємства;
- оптимальністю розподілу прибутку, що залишився у розпорядженні підприємства після сплати податків і обов'язкових платежів;
- наявністю власних фінансових ресурсів не лише мінімально потрібного рівня для організації виробничого процесу і процесу реалізації продукції;

- раціональним розміщенням необоротних та оборотних активів;
- платоспроможністю та ліквідністю підприємства.

У підприємств, що мають низький рівень фінансової стійкості, спостерігається спад ділової активності, рентабельності й віддачі наявних активів. Фінансова стійкість тісно пов'язана з кредитоспроможністю, яка характеризується тим, на скільки сумлінно (тобто в повному обсязі та у встановлений строк) підприємство розраховується з раніше одержаними кредитами, на скільки виявляється його здатність за необхідності мобілізувати грошові засоби із різних джерел на прийнятних умовах тощо.

На рівень фінансової стійкості сільськогосподарських підприємств впливають різні фактори. Більшість дослідників розділяють їх на зовнішні (економічні, політичні, правові, технолого-іноваційні, екологічні, соціально-культурні, ґрунтово-кліматичні) та внутрішні (фінансово-економічні, виробничі (операційні), комерційно-збутові, підприємницькі (управлінські), соціальні тощо).

Стає очевидним, що мати тільки передову виробничу технологію, найдешевшу робочу силу або успішно діючу службу реалізації продукції на сучасному етапі господарюючим суб'єктам вже недостатньо. Зовнішнє середовище для них часто змінюється. При цьому, кожна зміна несе не тільки загрози, але і нові можливості для досягнення майбутньої економічної вигоди. У зв'язку з цим, підприємство повинно своєчасно виявляти зовнішні та внутрішні фактори нестійкості фінансового стану, проводити стратегічні та оперативні зміни для збереження фінансової стійкості.

Важливим напрямом зміцнення фінансового стану є його прогнозування, оскільки, щоб ефективно керувати виробництвом, активно впливати на формування показників фінансово-господарської діяльності, необхідно постійно використовувати дані про його майновий та фінансовий стан, а також зміни, які в ньому відбуваються. Фінансовий стан підприємства не може бути стійким, якщо воно не отримує прибутку у розмірах, що забезпечують необхідний приріст фінансових ресурсів, спрямованих на зміцнення

матеріально-технічної бази підприємства та їх соціальної сфери.

Основним напрямом забезпечення досягнення точки фінансової рівноваги підприємством є скорочення обсягу споживання фінансових ресурсів.

Неефективність використання фінансових ресурсів призводить до низької платоспроможності підприємства і, як наслідок, до можливих перебоїв у постачанні, виробництві та реалізації продукції; до невиконання плану прибутку, зниження рентабельності підприємства, до загрози економічних санкцій [2]. Як наслідок, необхідно зробити висновок, що майже кожне друге підприємство у галузі сільського господарства збиткове і причини цього явища різні. Проте попередити такі негативні наслідки можна. Для цього потрібно систематично й глибоко оцінювати фінансовий стан підприємства з використанням різних методів та прийомів економічного аналізу [4].

В цілому можна виділити такі основні напрями покращення фінансового стану вітчизняних підприємств:

- зниження собівартості продукції (робіт, послуг);
- пошук оптимального співвідношення власного і позикового капіталу, яке забезпечує рентабельність власного капіталу;
- підвищення ефективності управління грошовими потоками підприємства;
- оптимізація збутової політики, розширення ринків збуту;
- збільшення грошових коштів на рахунках підприємства.

В цілому необхідно відмітити, що поняття фінансової стійкості є досить широким та багатогранним поняттям, а перелік заходів із покращення фінансового стану є індивідуальним для кожного з підприємств та залежить від сфери господарювання, видів продукції, кон'юнктури ринку, регіональної інфраструктури, системи управління підприємством, структури витрат на виробництво та управління, техніко - технологічних особливостей та інших факторів.

Проте в сьогоденні умовах господарюючим суб'єктам доволі важко підтримувати достатній рівень фінансової стійкості та забезпечити ефективне

впровадження інновацій [6].

З метою її поліпшення потрібно збільшити обсяг власних фінансових ресурсів, розробити оптимальне співвідношення складових капіталу, при якому у підприємства буде можливість вільно використовувати грошові кошти, при цьому буде забезпечено безперебійне виробництво та реалізація продукції в післявоєнний період.

В основі досягнення внутрішньої фінансової стійкості підприємства лежить своєчасне та гнучке управління внутрішніми факторами його діяльності, тобто головна роль в системі антикризового управління повинна належати широкому застосуванню внутрішніх механізмів фінансової стабілізації.

Забезпечення фінансової стійкості господарської діяльності сільськогосподарських підприємств дасть можливість стабільно забезпечувати країну сільськогосподарською продукцією та підвищить рівень життя населення.

СПИСОК ЛІТЕРАТУРИ

1. Бугай В. З., Резанов Е. О. Основні напрями збереження фінансової стійкості підприємства в умовах кризи. *Економічний простір*. 2019. № 142. С. 112–122.
2. Беялов Т. Е., А. В. Олійник А. В. Фінансова стійкість підприємства та шляхи її зміцнення. *Міжнародний науковий журнал «Інтернаука»*. 2017. №12(22). С. 22-26
3. Ковальчук Н. О., Руснак Т.В. Фінансова стійкість вітчизняних підприємств як передумова їх стабільного функціонування. *Глобальні та національні проблеми економіки*. 2016. В.11. С. 368-371.
4. Савицька Г. В. Економічний аналіз діяльності підприємства: навч. посіб. 3-є вид., перероб. та доп. К.: Знання, 2010. 654 с.
5. Савельєва А.О. Фінансова стійкість підприємства та фактори, що впливають на неї. *Матеріали XLVII науково-технічної конференції підрозділів*

ВНТУ, Вінниця, 14–23 березня 2018 р. URL: <https://conferences.vntu.edu.ua/index.php/all-fm/allfm-2018/paper/view/3806> (дата звернення: 28.11.2023).

6. Токарєв О.М., Гук О.В. Фінансова стійкість підприємств як передумова його інноваційного розвитку. Сучасні підходи до управління підприємством: зб. наук. праць. Київ, 2018. С. 284-291.

**УДОСКОНАЛЕННЯ ГРОШОВО-РОЗРАХУНКОВИХ ОПЕРАЦІЙ:
ТЕОРЕТИЧНИЙ АСПЕКТ**

Дерев'янка Світлана Іванівна,

к.е.н., доцент

Патейчук Тетяна Анатоліївна,

здобувач вищої освіти другого (магістерського) рівня

Національний університет біоресурсів і природокористування України

м. Київ, Україна

Анотація: У статті розглянуто економічну сутність, особливості та класифікацію грошово-розрахункових операцій в іноземній валюті, дана характеристика основним їх видам. Виокремлено основні проблеми, які виникають при цьому на підприємстві. Запропоновано шляхи збільшення ефективності управління валютними операціями підприємства.

Ключові слова: валюта, валютні операції, облік, грошово-розрахункові операції, фінансові транзакції, курсові ризики.

Вступ. / Introductions. Зростання міжнародних торговельних операцій, залежність бізнесу від іноземних ринків ускладнили фінансовий облік, а збільшення кількості валютних операцій та потенційні ризики валютних коливань мають суттєвий вплив на фінансовий стан компанії. До того ж, валютні операції часто пов'язані зі специфічними правилами та обмеженнями, які вимагають суворого дотримання законодавства. Цим і визначається актуальність дослідження.

Мета роботи. / Aim. Мета роботи полягає у поглибленні теоретичних основ грошово-розрахункових операцій в іноземній валюті, а також розробленні рекомендацій щодо їх удосконалення.

Матеріали та методи. / Materials and methods. Для досягнення поставленої мети використовувались такі методи дослідження як аналіз, синтез,

узагальнення, індукція, дедукція, класифікація тощо.

Результати та обговорення. / Results and discussion. Дослідження проблематики здійснення грошово-розрахункових операцій в іноземній валюті проводили багато науковців, проте залишається потреба у поглибленні теоретичних основ здійснення та розроблення рекомендацій щодо їх удосконалення.

Грошово-розрахункові операції є важливою складовою сучасної фінансової системи та економічних відносин. Їх сутність можна охарактеризувати як обмін грошовими коштами між суб'єктами господарювання з метою розрахунку за товари, послуги або інші фінансові операції. Вони відіграють критичну роль у підтримці економічної активності та стабільності фінансових ринків. Грошово-розрахункові операції в іноземній валюті потребують систематичного та детального відстеження та забезпечення контролю за всіма фінансовими транзакціями.

В науковій літературі сутність поняття «грошово-розрахункові операції» тлумачиться по-різному. На думку Дерій М. В. етимологію дефініції «грошово-розрахункові операції», яка найбільш комплексно оцінює рух грошових коштів між різними контрагентами формують такі поняття як «гроші», «грошові кошти», «грошові потоки», «грошові розрахунки» [1]. Григоревська О. О., Каленченко Т. С. під грошово-розрахунковими операціями розуміють процеси внутрішнього і зовнішнього розрахунку, які визначають спосіб оплати та отримання коштів в рамках фінансових операцій, що відбуваються між різними сторонами [2].

На нашу думку грошово-розрахункові операції в іноземній валюті - це фінансові транзакції, які включають обмін однієї валюти на іншу або використання іноземної валюти для здійснення платежів і трансферів між особами, компаніями чи установами з різних країн або регіонів. Валютні операції можуть включати як купівлю, так і продаж іноземної валюти, конвертацію грошових сум у валютному еквіваленті, а також використання іноземної валюти для розрахунків у міжнародній торгівлі, іноземних

інвестиціях, подорожах тощо.

Основними видами грошово-розрахункових операцій є:

- платіжні операції, що призначені для переказу грошей або розрахунки між особами, компаніями чи установами (оплата товарів і послуг, податків та інші подібні транзакції);
- трансфери коштів (пересилання грошей з одного місця в інше: внутрішні трансфери між рахунками в одному банку, між банками в різних країнах, міжнародні грошові перекази);
- розрахункові операції між банками (між фінансовими установами (банки і центральні банки), що включають обмін резервами, видачу позик та інші фінансові транзакції, необхідні для забезпечення ліквідності фінансової системи);
- торгові операції (купівля та продаж товарів і послуг);
- фінансові операції (операції, пов'язані з інвестиціями, позиками, обліком активів і пасивів, а також обміном валюти на фінансових ринках [3]).

Грошово-розрахункові операції можна класифікувати за різними критеріями (рис. 1). Дана класифікація дозволяє систематизувати та регулювати різноманітні фінансові транзакції для забезпечення ефективного функціонування світової фінансової системи.

Отже, грошово-розрахункові операції підприємства є важливою частиною його фінансової діяльності та включають у себе всі фінансові операції, пов'язані з обміном грошей або їх еквівалентів з метою здійснення платежів, розрахунків, інвестицій та інших фінансових операцій.

Система обліку грошово-розрахункових операцій в іноземній валюті на підприємстві має ряд особливостей:

- облік усіх операцій в іноземній валюті здійснюють у відповідності до вимог законодавства та міжнародних стандартів. Це включає в себе реєстрацію всіх фінансових операцій у валюті, визначення курсів обміну та обов'язковий облік валютних резервів;

Грошово-розрахункові операції				
за типом операції	за характером учасників	за метою операції	за строками	за валютними парами
- купівля і продаж валюти (валютний обмін)	- роздрібні валютні операції, які здійснюються фізичними особами або малими компаніями	- валютні операції з метою здійснення міжнародних торгових операцій	- спот-операції - операції, де обмін валют відбувається негайно або протягом дуже короткого терміну (зазвичай до 2-х робочих днів)	- мажорні пари - пари, де одна з валют є долларом США (наприклад, EUR/USD, GBP/USD)
- валютні форвардні угоди (форварди) - це угоди на купівлю або продаж валюти на майбутню дату за попередньо визначеним обмінним курсом;	- інституційні валютні операції, які виконуються великими корпораціями, банками, фінансовими	- валютні операції з метою інвестицій та заробітку на різниці курсів	- форвардні угоди - операції, де обмін валют відбувається в майбутньому за	- мінорні пари - пари, де обидві валюти не є долларом США (наприклад, EUR/GBP, AUD/JPY)
- валютні опціони - це угоди, які надають право, але не зобов'язують до купівлі або продажу валюти на певному рівні обмінного курсу;	установами та центральними банками	- валютні операції з метою забезпечення валютних ризиків (хеджування)	попередньо визначеним обмінним курсом	- екзотичні пари - пари, які включають валюти з менш розповсюджених економік (наприклад, USD/TRY, EUR/THB)
- валютні свопи - це угоди про обмін валюти між двома сторонами з подальшим обміном валюти у майбутньому				

Рис.1. Класифікація грошово-розрахункових операцій

- врахування ризиків, пов'язаних зі змінами обмінних курсів, що вимагає використання стратегій забезпечення від ризику валютних коливань та планування операцій з урахуванням потенційних збитків чи прибутків;

- застосування міжнародних стандартів фінансової звітності (МСФЗ). Це важливо для забезпечення прозорості та дотримання стандартів у фінансовому звіті. Підприємство повинно ретельно вивчати ринок обміну

валют та вибрати оптимальний спосіб обміну для зниження витрат на конвертацію валюти;

- взаємодія з банками та вибір банківських послуг для обслуговування валютних операцій. Підприємство має враховувати комісії та умови, які банки пропонують для валютних операцій.

Отже, особливості системи обліку грошово-розрахункових операцій в іноземній валюті свідчать про важливість належного валютного управління та точного обліку в умовах міжнародного бізнесу. Підприємство має бути готовим до ефективного управління ризиками курсових коливань, дотриманням міжнародних стандартів та законодавства, а також до обміну валют та взаємодії з банками.

Здійснюючи грошово-розрахункові операції в іноземній валюті підприємства України, що активно працюють в умовах міжнародного бізнесу стикаються з різними проблемами та шукають можливості вдосконалення їх обліку та контролю. З одного боку, ринок надає безмежні можливості для росту та розвитку, а з іншого - нестабільність валютних курсів, складні податкові та регуляторні вимоги, а також потреба в точному та ефективному фінансовому управлінні створюють складні завдання, які потребують ретельного аналізу та пошуку оптимальних рішень.

Вивчення досвіду роботи вітчизняних підприємств дозволив виокремити ряд ключових проблем, які можуть виникнути при обліку грошових розрахункових операцій в іноземній валюті:

- постійна зміна валютних курсів. Перепади в обмінних курсах можуть значно вплинути на фінансові показники підприємств та призвести як до значних втрат, так і прибутків. Важливо мати ефективний механізм моніторингу та управління курсовими ризиками;

- податкові вимоги та правила для грошових розрахункових операцій в іноземній валюті є досить заплутаними, що може призвести до податкових ризиків та потреби в складних податкових деклараціях;

- проведення обліку грошових розрахункових операцій в іноземній валюті

вимагає спеціалізованих знань та навичок бухгалтерів;

- облік грошових розрахункових операцій в іноземній валюті вимагає багато додаткової роботи, включаючи конвертацію валют, ведення додаткових облікових реєстрів, що призводить до збільшення адміністративних витрат;

- при розрахунках в іноземній валюті існує ризик несплати або несвоєчасної оплати через затримки в міжнародних платежах, тому важливо враховувати ризики, пов'язані із забезпеченням операцій та визначенням кредитоспроможності контрагентів;

- при наявності іноземних операцій потрібно готувати додаткову фінансову звітність та проходити аудит для відповідності міжнародним стандартам.

Усі ці проблеми потребують системного підходу до фінансового управління та ведення обліку. Водночас, вони відкривають можливості для вдосконалення процесів та використання спеціалізованих програмних рішень для обліку грошових розрахункових операцій в іноземній валюті, зокрема для моніторингу курсових ризиків та підвищення ефективності управління фінансами підприємства.

Для того, щоб ефективніше керувати валютними розрахунками вітчизняні підприємства в сучасних умовах можуть застосувати практику купівлі державних цінних паперів в іноземній валюті на суму, яка є мінімальним валютним касовим залишком протягом року і який не використовується. Наприклад, протягом 2022 року мінімальний залишок коштів підприємства на рахунках в банку становив 120 тис. дол США. Це сума, яку підприємство може спрямувати на інвестування в державні цінні папери. Припустимо, що з метою зниження ризиків ліквідності та валютних ризиків, підприємство прийняло рішення вкласти кошти в облігації внутрішньої державної позики (ОВДП) Міністерства фінансів України, які будуть погашатися в листопаді 2024 р. Відсоткова ставка за такими облігаціями складає 4,5% річних. До того ж, підприємству не треба сплачувати податки з суми прибутку, оскільки інвестиційний дохід від державних цінних паперів не підлягає оподаткуванню.

Розрахуємо плановий прибуток від операцій з цінними паперами, якщо вкласти суму мінімального касового залишку на валютних рахунках підприємства у валютні ОВДП на рік:

Інвестиційний прибуток в доларах США = $120\ 000 \times 0,045 = 5\ 400$ дол.
США

Якщо взяти до уваги прогноз Міністерства фінансів України щодо курсу долара на 2024 р., він може скласти 42 грн за долар в середньому за рік. А тому, розрахуємо додатковий прибуток в гривні з урахуванням запланованого курсу:

Інвестиційний прибуток в гривнях = $5\ 400 \times 42 = 226\ 800$ грн

Отже, за таких умов підприємство може отримати додатковий прибуток в розмірі 226,8 тис. грн в плановому році, інвестувавши мінімальний касовий валютний залишок в валютні ОВДП Міністерства фінансів України.

Ще один з варіантів керування валютними розрахунками полягає в тому, що підприємство може найняти валютного трейдера і виділити на його заробітну плату частину прибутку для виконання завдань торгівлі та інвестування в криптовалюту, заробляючи коштів для компанії на коливанні валюти тощо. Для підприємства, яке займається міжнародною торгівлею, це буде мати багато переваг. По-перше, валютні трейдери мають фахове знання щодо фінансових ринків, валютних курсів та ризиків, а отже можуть забезпечити підприємство необхідною експертизою для прийняття обґрунтованих рішень у міжнародній торгівлі. По-друге, трейдери допомагають виявляти та управляти ризиками, пов'язаними з коливаннями валютних курсів. Такі фахівці можуть розробити стратегії зменшення валютного ризику, що дозволить підприємству уникнути негативних впливів на прибутковість, збільшити позитивний вплив курсових різниць на дохід.

Трейдери можуть надати підприємству доступ до різноманітних валютних ринків та фінансових інструментів, що збільшує можливості для торгівлі та розширення бізнесу. Крім того, валютні трейдери можуть спільно з керівництвом розробляти стратегії міжнародної торгівлі, що дозволяє досягати цілей та розвивати бізнес відповідно до глобальних ринкових умов.

Висновки. / Conclusions. Загалом, валютний трейдер сприяє оптимізації фінансової діяльності підприємства та забезпечити ефективне управління валютними ризиками, що є критично важливим у сучасному світі міжнародної торгівлі. Заробітна плата валютного трейдера може бути встановлена на рівні ставки плюс відсоток від того додаткового прибутку, який трейдер забезпечив підприємству. Така форма мотивації є досить ефективною та дозволить забезпечити більшу зацікавленість даного фахівця в отриманні прибутку підприємством. Запропоновані заходи, на нашу думку, дадуть можливість підприємствам отримати вищий рівень прибутку та збільшити ефективність управління валютними операціями.

СПИСОК ЛІТЕРАТУРИ

1. Дерій М.В. Облік і контроль грошово-розрахункових операцій в житловому будівництві Автореферат дисертації на здобуття наукового ступеня кандидата економічних наук 08.00.09 – бухгалтерський облік, аналіз та аудит (за видами економічної діяльності. Тернопіль, 2013. 22с. <http://dspace.wunu.edu.ua/bitstream/316497/2993/1/aref.pdf>
2. Григоревська О.О., Каленченко Т.С. Проблеми своєчасного та повного відображення грошових коштів у системі бухгалтерського обліку. *Проблеми теорії та методології бухгалтерського обліку, контролю і аналізу*. 2015. Вип. 3 (33). С.32-42.
3. Кошельок Г.В., Грінченко Р.В. Аналіз грошових потоків у системі управління підприємством. *Галицький економічний вісник*. 2020. Том 63. № 2. С.231–242.

ОБЛІКОВО-ПОДАТКОВІ АСПЕКТИ ВИЗНАННЯ ТА ОЦІНКИ ОСНОВНИХ ЗАСОБІВ

Добрунік Тетяна Пилипівна

к.е.н., доцент

Запорожець Анатолій Миколайович

студент

Одеський національний економічний університет
м. Одеса, Україна

Вступ. Для забезпечення випуску конкурентоспроможної продукції промисловими підприємствами необхідне забезпечення високотехнологічного процесу її виробництва. Передумовою здійснення високих технологій виробничого процесу є достатній обсяг та раціональне використання ресурсного потенціалу. У загальній сукупності наявних ресурсів промислових підприємств саме основні засоби є важливими активами для підприємства і впливають на його ефективність, прибутковість та стійкість. Тому правильне управління та обслуговування цих активів є ключовим завданням для успішного функціонування підприємства. Прийняття управлінських рішень щодо оптимального забезпечення технологічного процесу вимагає формування достовірної інформації щодо наявності, стану та використання основних засобів. Інформаційною складовою виступає саме облікове забезпечення операцій з основними засобами. Важливим також є оподаткування таких операцій з точки зору впливу на достовірність інформації щодо формування витрат (доходів) за операціями з надходження, використання та вибуття основних засобів.

Мета роботи. Метою роботи є розгляд проблематики визнання та оцінки основних засобів в контексті обліку та оподаткування операцій з їх наявності та використання у діяльності промислових підприємств.

Матеріали та методи. Матеріалами роботи слугували наукові публікації провідних вчених у галузі облікового забезпечення операцій з основними

засобами промислових підприємств, нормативно-правові акти України з обліку та оподаткування діяльності підприємств. При дослідженні даного питання були використані такі методи: теоретичне узагальнення, абстрактно-логічний підхід, системний підхід, порівняльний аналіз даних, логічне узагальнення.

Результати та обговорення. Основні засоби є важливою частиною активів підприємства і мають суттєвий вплив на фінансовий стан та результати діяльності підприємства. Наявність будь-яких активів у власності підприємства та процес їхнього використання має бути чітко та достовірно відображений в обліку з подальшою формалізацією у системі оподаткування та відображенням у фінансовій звітності.

Науковцями акцентовано увагу на те, що саме «правильно організований бухгалтерський облік наявності та руху основних засобів за місцями їх знаходження, контроль за їх збереженням, технічним станом, ефективністю їх використання – дозволить промислового підприємству поліпшити свої економічні показники» [1, с. 144].

Ефективність використання необоротних активів підприємств, залежить від раціонального вибору методів обліку та облікових оцінок основних засобів [2, с. 76].

Процес експлуатації основних засобів має бути відображений в обліковій системі за такими складовими як: 1) нарахування амортизації; 2) систематизація витрат, спрямованих на підтримання об'єктів у робочому стані; 3) відображення капітальних витрат, спрямованих на поліпшення об'єктів та пов'язаних з їх модернізацією, що призведе до зростання економічних вигод у майбутніх періодах; 4) переоцінка об'єктів, що забезпечує відображення їх реальної вартості у фінансовій звітності [3, с. 16].

Для того, щоб об'єкт основних засобів був визнаний елементом витрат в сумі амортизаційних відрахувань, передусім необхідно, щоб він був визнаний і оцінений підприємством як актив відповідно до вимог законодавства.

Основні критерії визнання основних засобів регламентовані НП(С)БО 7 «Основні засоби», відповідно до якого такими є очікуване отримання в

майбутньому економічних вигод, пов'язаних з використанням об'єкту та достовірною його оцінкою (рис. 1). Водночас, загальним критерієм для визнання будь-яких активів є їх контрольованість підприємством. Контроль активів супроводжується правом власності на такі активи. Отже, суб'єкт підприємництва може контролювати основні засоби як актив у разі володіння правами на отримання майбутніх економічних вигід від їх використання та здатності на обмеження доступу інших суб'єктів господарювання до таких вигід.



Рис. 1. Загальні критерії основних засобів у складі активів підприємства

Джерело: узагальнено автором за даними [4]

В обліковій системі та системі оподаткування визначення сутності основних засобів має деякі відмінності, а саме в податковому законодавстві чітко прописана вартісна межа таких активів, що мають бути включені до основних засобів. Також відмінністю є те, що в податковій регламентації до основних засобів відносяться лише такі, що використовуються у виробничо-господарській діяльності. Спільним є термін використання таких активів, що визначаються як основні засоби, а саме більше одного року.

Податковим кодексом України регламентовано, що: «основні засоби - матеріальні активи, що призначаються платником податку для використання у господарській діяльності платника податку, вартість яких

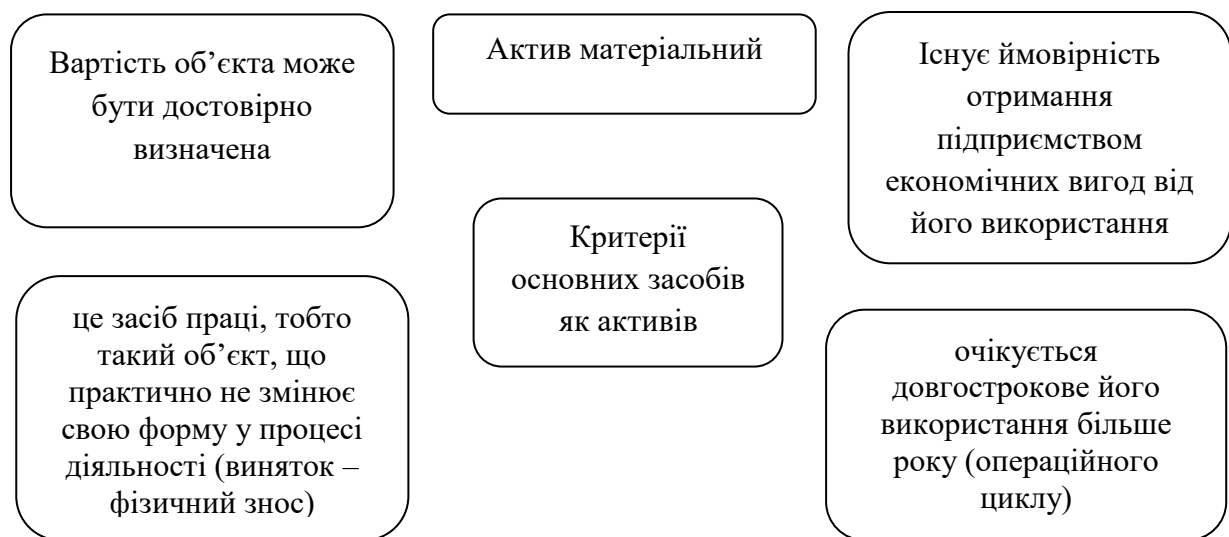
перевищує 20000 гривень і поступово зменшується у зв'язку з фізичним або моральним зносом та очікуваний строк корисного використання (експлуатації) яких з дати введення в експлуатацію становить понад один рік (або операційний цикл, якщо він довший за рік)» [5]. У системі оподаткування підприємств основними індикаторами віднесення об'єктів до складу основних засобів є їх вартісний критерій, а також використання у господарській діяльності, тобто такі активи мають забезпечувати підприємству економічні вигоди саме від виробництва та реалізації продукції, виконання робіт, надання послуг. Щодо вартісного критерію, то слід зазначити такі аргументи. На підприємстві можуть бути матеріальні необоротні активи, тобто такі, що використовуються більше одного року, проте мають вартість менше 20000 грн. Вартість основних засобів поступово переноситься на виготовлений продукт (продукцію, роботи, послуги) у процесі їх використання протягом періоду їх корисного використання. Часткове перенесення вартості основних засобів поступово включається до витрат, які формують собівартість виготовленого продукту. Тобто використання даних об'єктів має бути доцільним, раціональним та ефективним у контексті оптимізації собівартості виготовленого продукту промисловими підприємствами. Під час господарського використання й експлуатації основних засобів має бути забезпечений контроль над розподіленням витрат безпосередньо пов'язаних з використанням даних необоротних активів.

У системі оподаткування є деякі відмінності щодо відображення операції з основними засобами підприємств - платників податку на прибуток.

По-перше, це стосується віднесення сум нарахованої амортизації до витрат підприємства. Оскільки сума амортизації враховує таку складову, як термін корисного використання об'єктів. Податковими регламентами встановлено мінімальні терміни використання для окремих груп основних засобів. Тобто для відображення в обліку можна застосовувати терміни експлуатації не нижче, ніж ті, що зазначені в ПКУ. Проте, підприємство може встановити й більші терміни для своїх об'єктів. Відтак, сума амортизації буде

різною. З метою визначення об'єкта оподаткування податком на прибуток підприємства мають збільшити фінансовий результат на суму амортизації, визначеної за вимогами НП(С)БО або МСФЗ та одночасно зменшити на суму амортизації, визначеної з урахуванням вимог ПКУ.

Також, для цілей бухгалтерського обліку основні засоби поділяються на основні засоби та інші необоротні матеріальні активи. У той же час згідно ПКУ податкові різниці для коригування фінансового результату до оподаткування визначаються тільки для основних засобів і нематеріальних активів, тобто амортизація інших необоротних матеріальних активів не призводить до податкових різниць.

Задля визначення реальної вартості основних засобів підприємства мають право проводити їх переоцінку, тобто здійснювати перегляд залишкової вартості до рівня їх справедливої вартості. Переоцінка здійснюється у тому разі, якщо залишкова вартість істотно відрізняється від справедливої. Періодичність проведення переоцінки необхідно зазначити в Наказі про облікову політику. Також необхідно зазначити поріг істотності для переоцінки основних засобів, тобто вказати розмір відхилення залишкової вартості від справедливої, або зазначити відсоток від чистого прибутку.

В системі оподаткування податком на прибуток результати переоцінки основних засобів враховуються для коригування фінансового результату.

В бухгалтерському обліку результати першої дооцінки відносяться на збільшення власного капіталу у складі капіталу в дооцінках. Якщо потім підприємство здійснило уцінку, то її сума списується за рахунок зменшення капіталу в дооцінках у розмірі попередньої дооцінки, а різниця відноситься на витрати підприємства. І саме цю різницю необхідно врахувати на збільшення об'єкту оподаткування (фінансового результату). Тобто витрати, які визнані в бухгалтерському обліку, не можуть бути зараховані на визначення об'єкту оподаткування.

Якщо підприємство вперше здійснило уцінку основних засобів, то в обліку ця сума включається до витрат періоду. А у разі наступної дооцінки,

сума попередньої уцінки зараховується до складу доходів звітнього періоду. Лише різниця між сумою наступної дооцінки та попередньої уцінки зараховується на збільшення власного капіталу. У даній ситуації ПКУ регламентує збільшення фінансового результату на суму дооцінки у межах попередньо віднесених витрат попередньої уцінки. Така ж процедура з коригуванням стосується зменшення або відновлення корисності об'єктів основних засобів. Втрати від зменшення корисності відносяться на збільшення об'єкта оподаткування. І навпаки, вигоди від відновлення корисності зменшують фінансовий результат до оподаткування.

Отже, операції з відображенням реальної вартості основних засобів не аби як впливають на формування бази оподаткування податком на прибуток.

Податкові різниці з коригування об'єкта оподаткування податком на прибуток виникають також за операціями з вибуття основних засобів – їх продажу або ліквідації. Так, на збільшення фінансового результату відноситься сума залишкової вартості усіх основних засобів як виробничого, так і невиробничого призначення, яка врахована за даними бухгалтерського обліку при ліквідації або продажу основних засобів. Балансова вартість, яка визначена з урахуванням вимог ПКУ, за такими операціями зменшує базу оподаткування.

Слід зазначити, що операції з продажу є також об'єктом оподаткування ПДВ. В такому контексті базою оподаткування ПДВ є контрактна вартість, але не нижче балансової вартості, яка визначена на початок звітнього податкового періоду. Також при ліквідації основних засобів можуть бути нараховані компенсуючі податкові зобов'язання з ПДВ, якщо не підтверджено факт втрати економічних вигід від подальшої експлуатації такого об'єкта.

Що стосується невиробничих основних засобів, то їх балансова вартість на момент продажу або ліквідації збільшує фінансовий результат, а на зменшення відноситься сума первісної вартості придбання або виготовлення окремого об'єкта невиробничих основних засобів, але не більше суми доходу (виручки), отриманої від такого продажу. Сума витрат на ремонт, реконструкцію, модернізацію або інші поліпшення невиробничих основних

засобів також збільшує об'єкт оподаткування податком на прибуток.

Висновки. Таким чином, достовірна оцінка об'єктів основних засобів має вкрай велике значення для формування об'єктивної інформації щодо отримання економічних вигід від їх використання. Також операції з основними засобами підприємств мають бути проведені з урахуванням вимог як облікового так і податкового законодавства, оскільки формування витрат та доходів від їх здійснення забезпечує визначення бази оподаткування при обчисленні суми податку на прибуток та ПДВ.

СПИСОК ЛІТЕРАТУРИ

1. Буркова Л.А., Зволь В.О. Проблемні аспекти обліку основних засобів та напрями їх вирішення. *Вчені записки КНЕУ*. 2022. № 26 (1). С. 133-140 <http://ds.knu.edu.ua/jspui/handle/123456789/5109> (дата звернення 26.12.2023).

2. Китайчук Т.Г., Копчикова І.В. Особливості нарахування амортизації в умовах воєнного стану. *Інвестиції: практика та досвід*. 2022. № 19-20. С 73-77. URL: <https://www.nayka.com.ua/index.php/investplan/article/view/602/609> (дата звернення (дата звернення 26.12.2023)).

3. Бойко Р.В., Воронко Р.М., Редченко К.І. Облікове забезпечення системи управління основними засобами підприємства: організаційний аспект. *Вісник Львівського торговельно-економічного університету. Економічні науки*. 2022. № 70. С. 13-19. URL: <http://journals-lute.lviv.ua/index.php/visnyk-econom/article/view/1277> (дата звернення 26.12.2023)

4. Про затвердження Національного положення (стандарту) бухгалтерського обліку 7 «Основні засоби»: Наказ Міністерства фінансів України від 27.04.2000р. № 92. URL: <https://zakon.rada.gov.ua/laws/show/z0288-00#Text> (дата звернення 26.12.2023).

5. Податковий кодекс України: Відомості Верховної Ради України від 02.12.2010 № 2755-VI. URL : <https://zakon.rada.gov.ua/laws/show/2755-17#Text>. (дата звернення 26.12.2023).

THE MAIN TASKS OF THE STATE CUSTOMS SERVICE OF UKRAINE IN INTERNATIONAL ACTIVITY

Іскра Олена Леонідівна

Викладач вищої категорії

Городнічук Жанна Олександрівна

Студентка

Одеський фаховий коледж транспортних технологій
м. Одеса, Україна

Introductions. Globally, people do not think about how important Ukraine's international relations are, especially in customs matters. We should know the answers to these questions.

For further clarification, we will define the terms:

The State Customs Service of Ukraine is the central body of the executive power, whose activities are directed and coordinated by the Cabinet of Ministers of Ukraine through the Minister of Finance.

The State Customs Service of Ukraine is a central executive body of Ukraine established in 2019, which implements state customs policy and state policy in the field of combating offenses during the application of legislation on state customs matters.

International relations are a system of political, economic, social, cultural, military, legal and other relations between states and peoples, as well as social communities, organizations, and individuals.

The Department of International Cooperation coordinates and ensures the implementation of international cooperation on customs matters in the State Customs Service of Ukraine.

Aim.

The purpose of the work is to study and research materials for learning the main tasks of the State Customs Service of Ukraine in international activities.

Materials and methods.

International customs cooperation is one of the types of joint activity of states, international organizations and other subjects aimed at coordinating their interests and achieving common goals in solving personal and common problems in customs affairs on the basis of generally recognized principles and norms of international law. thereby, the cooperation of Ukraine with international organizations in the customs sphere is a constituent part of international customs cooperation as such, it is broader in content and encompasses in its essence

broader forms of such cooperation. That is why we consider Ukraine's cooperation with international organizations in the customs sphere through the prism of international customs cooperation.

The main purpose of international cooperation in the field of customs affairs is improvement legal regulation of the organization and implementation of appropriate forms, methods and means of interaction of customs administrations of different countries, as well as achieving consistency of actions of customs and law enforcement agencies with relevant structures other state in the field of damage prevention customs regulations and smuggling. International cooperation in the field of customs create cases in certain forms. Forms of cooperation are defined as the boundaries within which cooperation is carried out between states .

The following main forms of international cooperation in the field of customs affairs can be distinguished:

- 1) cooperation within international organizations;
- 2) cooperation by teaching international agreements;
- 3) cooperation by drawing up intergovernmental agreements or unions of states (EU, GUAM, Great Britain, etc.);
- 4) international cooperation conferences

The main tasks of the State Customs Service of Ukraine in international activity are:

1. Supporting of development of foreign economic relations of Ukraine;
2. Supporting of adherence to obligations arising out of international agreements on matters of customs practice to which Ukraine is a signatory;

3. Using the customs regulation with the aim of creating favourable conditions for Ukraine's participation in international economic collaboration;
4. In cooperation with other relevant authorities – implementation of measures on protecting the interests of national producers and consumers of goods, and ensuring the adherence to national interests on external market by the participants of foreign economic relations;
5. Establishment and maintenance, in accordance with international agreements and the laws of Ukraine;
6. Preparing proposals for entering into or renouncing of international agreements of Ukraine on matters of customs practice;
7. Acceding to inter-agency international agreements on collaboration: the suspending or renouncing of participation;
8. Collaborating with customs and other authorities of foreign states, international and regional customs including drug smuggling, and prevention of customs rules violations.

Relations of the State Customs Service of Ukraine with international customs organizations .

The State Customs Service of Ukraine represents Ukraine in the World Customs Organizations and other customs organizations. International collaboration in the area of customs practice is conducted by the State Customs Service of Ukraine in coordination with the Ministry of Foreign Affairs of Ukraine.

International cooperation

The Department of International Cooperation coordinates and ensures the implementation of international cooperation on customs matters in the State Customs Service of Ukraine.

The main directions and tasks of the Office :

- organization of interaction and exchange of information with customs administrations of other states in accordance with the legislation of Ukraine and international treaties;
- organization, adjustment, implementation of international cooperation

and measures to fulfill obligations in the field of European and Euro-Atlantic integration on issues that belong to the competence of the State Customs Service;

- development of proposals for projects of international agreements on customs issues, organization of their conclusion and implementation of analysis of the fulfillment of obligations under international agreements of Ukraine, as well as termination and/or suspension of their validity;

- ensuring cooperation with international technical assistance projects;

- cooperation with foreign donors, international financial organizations and the Secretariat of the Cabinet of Ministers of Ukraine regarding the attraction and use of international technical and financial assistance;

- communication with other non-governmental international organizations;

- organization of protocol support for international events regarding the reception of foreign delegations at the State Customs Service, meetings with foreign and international organizations and their representatives, events related to foreign business trips of employees;

Ukraine is a member of: European Anti-Fraud Office (OLAF), World Trade Organization (WTO), Black Sea Economic Cooperation (CEC), World Customs Organization (WCO), Organization for Democracy and Economic Development - GUAM, Mission of the European Commission to provide assistance in border issues to Ukraine and the Republic of Moldova (EUBAM).

Collaboration in the area of customs practice:

In accordance with international agreements to which Ukraine is a party the following may be conducted:

- 1) creation of the joint crossing points at the customs border of Ukraine;

- 2) conduct of joint control at crossing points at the customs border of Ukraine;

- 3) coordinated application of customs control procedures and customs clearance, mutual recognition of documents used by customs authorities in customs procedures;

- 4) conduct of joint activities aimed at prevention, identification and termination of contraband and violations of customs rules;

5) conduct of other joint one-time or permanent activities on matters, which in accordance with this Code and other legislative acts of Ukraine are within the purview of the customs authorities of Ukraine.

Results and discussion.

Ukraine's participation in international cooperation on issues state customs affairs is an integral part of foreign policy activity. Active reforming of the system of customs authorities of Ukraine and changes in legislation in customs matters in the conditions of the European integration processes require conducting a modern study of the issue of the participation of the customs authorities of our country in international cooperation. Therefore, the article is researched the essence of international cooperation and its main forms, and the issue of Ukraine's participation in the main ones was also considered international organizations, which became the main incentive for its accession to international agreements in the field of simplification and harmonization of national customs procedures. Employees of the State Customs Service continue active international cooperation with countries to exchange best practices in the field of customs control and make great contributions to the development of customs affairs not only in Ukraine, but also in the World.

Conclusions.

The State Customs Service of Ukraine participates in many international customs organizations and develops its field of activity very quickly and qualitatively. Establishing broad and stable foreign economic ties, creating favorable conditions for international trade is impossible without coordinated efforts world community. Customs case, which in an integral part of the international trade, directly affects global trade processes. Activities of customs authorities their implementation of customs formalities and procedures becomes either a barrier on the way of international trade, or a means of facilitating trade connections.

LIST OF REFERENCES :

1. State Customs Service of Ukraine website.
<https://customs.gov.ua/mizhnarodna-spivprazia;>

2. Main forms of international cooperation, Nagorichna O.S. Slobodian V.V.;
3. Cabinet of Ministers of Ukraine, Decree dated March 6, 2019 No. 227 , Kyiv «On the approval of provisions on the State Tax Service of Ukraine and the State Customs Service of Ukraine»;
4. Customs Code of Ukraine. 13.03.2012 № 4495-VI: website. URL: <http://zakon4.rada.gov.ua/laws/show/4495-17>
5. Regarding international agreements on cooperation in Customs: website. URL: <https://ips.ligazakon.net> (date application: 12.05.2020).

**КЕРУВАННЯ ДАНИМИ МАРКЕТИНГОВИХ ДОСЛІДЖЕНЬ
ОРГАНІЗАЦІЙ У ВІЙСЬКОВИЙ ПЕРІОД**

Кирилко Наталія Миколаївна,

к.е.н., старший викладач

Київський національний університет технологій та дизайну

м. Київ, Україна

Анотація: В статті розглянуто питання керування даними маркетингових досліджень організацій у військовий період. Проведено аналіз праць зарубіжних та вітчизняних науковців щодо поняття маркетингових досліджень. Виокремлено основні задачі маркетингових досліджень організацій з урахуванням сьогоденних військових дій країни. Сформована класифікація маркетингових досліджень організацій. Доведено актуальність керування даними маркетингових досліджень організацій у військовий період, що дає змогу стверджувати про необхідність освоєння нових передових технологій та інноваційних форм партнерства в бізнесі.

Ключові слова: керування даними організацій, незворотні процеси, маркетингові дослідження, пошукові дослідження, штучний інтелект, мобільні технології.

Керування організацій різних сфер бізнесу викликає необхідність постійного вдосконалення та пошуку нових інструментів маркетингу задля виживання в умовах сьогоденних військових дій. На окупованих та деокупованих територіях країни значна кількість організацій була повністю або частково втрачена, що призвело до незворотніх процесів – знищення трудових і матеріально-технічних та зниження фінансових ресурсів.

Також необхідно звернути увагу, що через кризову ситуацію, яку створила російська агресія для частини організацій обмежений розмір ринку призвів до агресивної поведінки конкурентів в бізнес середовищі. Це призвело

до різкого зниження збуту продукції та продажів і отриманні кінцевого прибутку. Така поведінка під час військових дій спонукає організації до радикальних змін максимальної економії бюджету, зменшення витрат на маркетингову діяльність і прояву будь-якої публічності.

Інша частина організацій зосереджує свою увагу на переорієнтації та освоєнні нових видів виробництва, а саме: військового оснащення, зброї, польового медичного обладнання, сучасних сухих пайків для української армії та силових структур. Це потребує постійний безперервний взаємозв'язок між організаціями, який сконцентрований на проведенні маркетингових досліджень та можливого подальшого партнерства.

Слід зауважити, що теоретичні та практичні питання маркетингових досліджень розглядались в працях зарубіжних та вітчизняних науковців, зокрема І. Ансоффа, Г. Армстронга, П. Діксона, Р. Еванс, Ф. Котлера, В. Г. Герасимчук, А. П. Гречан, І. В. Лилик, Т. Б. Решетілова, А. О. Старостіна, Н. І. Чухрай та ін. [1-3].

Зокрема Ф. Котлер трактує поняття маркетингових досліджень, як систематичний проблемний аналіз, створення моделі та визначення кола даних з метою прийняття найбільш вірних рішень, поліпшення контролю за маркетингом товарів і послуг [4].

Маркетингове дослідження (англ. *marketing research*) форма бізнес-дослідження, яке фокусується на розумінні поведінки, бажань та уподобань споживачів, конкурентів та ринків в економіці, що диктується ринком [5].

На нашу думку, аналізуючи дане поняття та розуміючи проблеми сьогодення було запропоновано наступне визначення маркетингового дослідження, як сукупності збору даних організації для подальшого усвідомлення поведінки та уподобань потенційних споживачів та конкурентів, які вимагає сучасний ринок з урахуванням бойових дій РФ.

Варто зазначити, що питання керування даними маркетингових досліджень організацій під час військових дій є актуальним і зумовлює до

необхідності проведення додаткового аналізу.

Метою наукового дослідження є вивчення та обґрунтування важливості керування даними маркетингових досліджень організацій у військовий період.

Варто зауважити, що для ведення активного бізнесу саме ефективно керування організаціями на основі використання маркетингових підходів та інструментів дає змогу покращити їх конкурентоздатність.

Для врахування максимально ефективного алгоритму і тактики у сучасному бізнес середовищі постійно проводяться маркетингові дослідження організацій, результати яких дозволяють обрати найоптимальніші напрямки їх розвитку.

В процесі проведення аналізу маркетингових досліджень організацій було згруповано наступну їх класифікацію з урахуванням військових дій (рис. 1).



Рис. 1. Класифікація маркетингових досліджень організацій

Звертаємо увагу, що представлена класифікація дає можливість широкого вибору оптимально комфортного напрямку діяльності організацій та збереженню даних під час теперішніх умов присутності російської агресії .

Виходячи з вищевикладеного на нашу думку групи, де відбуваються

процеси переорієнтації маркетингових досліджень організації є найбільш принципово актуальними для довгострокового збереження даних і подовження життєвого циклу організацій в умовах сьогоденних військових дій. Тобто в залежності від безпекового переміщення основних виробничих потужностей по регіонах організації можуть обрати необхідну стратегію, враховуючи сучасну класифікацію маркетингових досліджень.

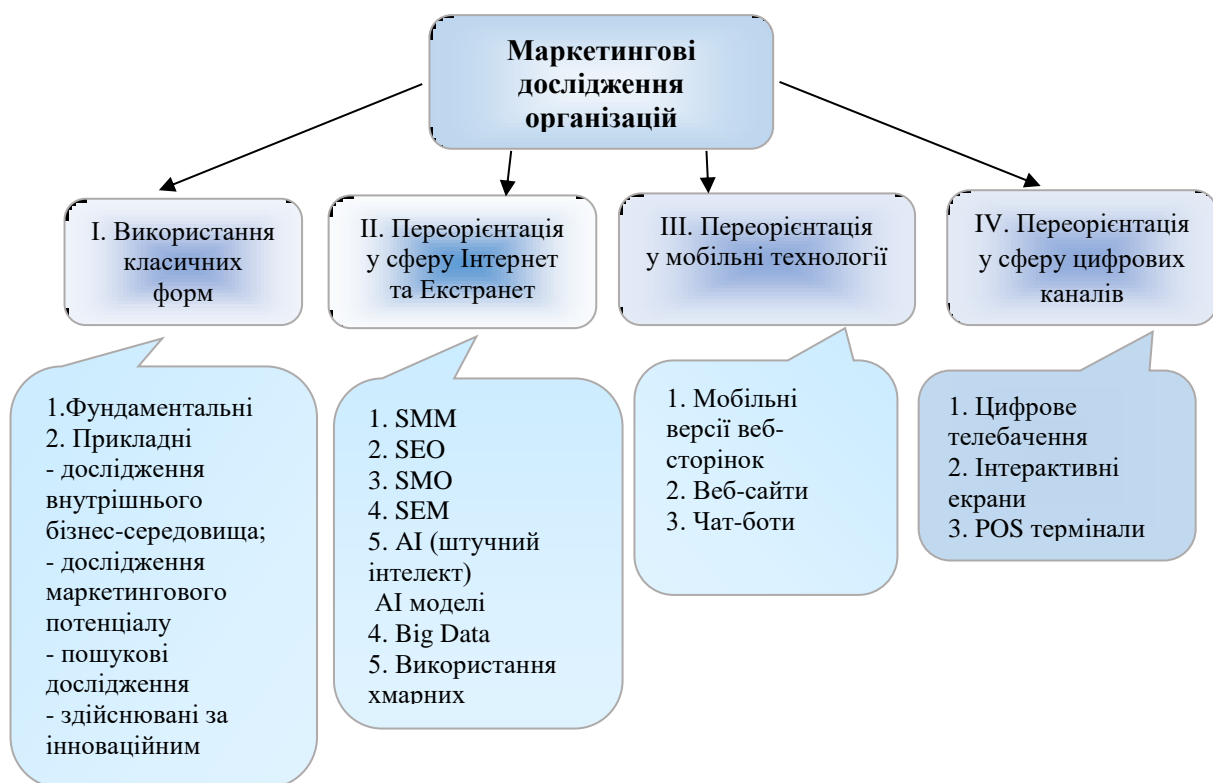
Зокрема можна виділити основні задачі маркетингових досліджень, що постають у військовий період є:

по-перше, активізація переваг над конкурентами під час військових дій. Необхідність проведення попереднього аналізу бізнесу організації та виокремлення прерогатив і врахування в майбутньому ЖЦО;

по-друге, спостереження за зовнішніми і внутрішніми факторами та потенційними споживачами і своєчасний суттєвий вплив;

по-третє, зниження ступеню фінансових ризиків за рахунок переміщення бізнесу в інший безпековий регіон;

по-четверте, керування бізнес-стратегією організації в умовах військового періоду та створення короткострокових проєктів;

по-п'яте, підвищення ефективності та результативності маркетингових досліджень з урахуванням військової ситуації в країні.

Навіть часткове вирішення вищезазначених задач дає змогу оцінити ситуацію життєвого циклу організації та пошуку маркетингових альтернатив щодо оновлення та змін.

Таким чином у результаті дослідження встановлено що, своєчасне керування даними маркетингових досліджень в період військової агресії РФ займає важливе місце у веденні бізнесу організацій. Це дає змогу обрати альтернативні шляхи в їх розвитку а саме за рахунок використання класичних форм, переорієнтації у сферу Інтернету чи Екстранету, мобільних технологій та сфери цифрових каналів.

СПИСОК ЛІТЕРАТУРИ

1. Котлер, Ф., Катарджая, Г., & Сетьяван, Ї. (2018). Маркетинг 4.0. Від традиційного до цифрового. Вид. КМ-Букс.
2. Kotler, F. Marketing v tret`em ty`syacheletii. Kak sozdat`, zavoevat` i uderzhat` ry`nok. <http://search.rsl.ru> > record
3. Лилик, І. (2021). Ринок маркетингових досліджень в Україні 2020 рік: експертна оцінка та аналіз УАМ. Маркетинг в Україні, (1), 4-25.
4. Котлер, Ф. (2023). Основи маркетингу. Класичне видання. Вид. Науковий світ. 622 с.
5. URL: <https://www.google.com/search?client=firefox-b-d&q>
6. Маркетингові дослідження: навчальний посібник / Н.О. Мартинович, В.Г. Горник, Е.Б. Бойченко. Київ: «Видавництво Людмила», 2021. 323 с.
7. Мейш А.В., Матвійчук О.В. (2020). Маркетингові дослідження. Їх потреба у ринковій економіці. Вісник ХНУ, серія Економічні науки, (3), 80-84.

**ТЕОРЕТИЧНІ АСПЕКТИ УПРАВЛІННЯ ЗБУТОВОЮ
ДІЯЛЬНІСТЮ ОРГАНІЗАЦІЇ**

Кравченко Марина Олегівна,
д.е.н. проф.
Лобода Дарина Сергіївна
Студентка
Київський політехнічний інститут
імені І. Сікорського

Анотація: розглянуто задачі, які вирішуються в процесі збутової діяльності. Проаналізовано етапи управління збутом в організації, які включають в себе: визначення каналів збуту, вибір посередників, організація поставок, стимулювання і контроль діяльності посередників. В рамках етапу вибору посередників розглянуті три стратегії охоплення ринку – інтенсивний і виборчий збут, ексклюзивний розподіл.

Ключові слова: збут продукції, конкуренція, канал збуту, стимулювання збуту.

Відмінна риса економіки сьогодення – розбіжність місця і часу виробництва продукту з місцем та часом його споживання. Рішення проблем, що виникають у зв'язку з цим, вимагають значних фінансових вкладень. Щоб займати стійкі конкурентні позиції на ринку, виробнику необхідно раціонально вирішити, що виникають задачі на всіх етапах реалізації свого продукту.

В умовах ринкових відносин, збут продукції є невід'ємною частиною діяльності організацій.

У вузькому сенсі збут – безпосередньо сама операція купівлі-продажу і передача від продавця до покупця як самого товару, так і права власності на нього. У широкому сенсі слова поняття збуту включає в себе весь ланцюжок операцій з моменту виходу товару за межі підприємства до моменту передачі

його покупцеві [1].

Проведені нами дослідження теоретичних джерел дозволяють виділити наступну систему базових завдань, розв'язуваних в процесі збуту:

1. Здійснення аналізу системи «споживач-товар - ринок», за результатами якого виробляються стратегії поведінки організації на ринку. З допомогою аналізу переваг і поведінки споживачів стосовно товару організації так і конкуруючого товару, можна вирішити основне питання – на скільки реальні цілі, які поставлені перед службою збуту і які необхідні витрати на досягнення поставлених цілей.

2. Для будь-служби збуту однією з першорядних завдань є вироблення найбільш раціональної структури каналів розподілу і системи управління цими каналами. Рішення цієї задачі визначає, яким чином, де і коли товари і послуги досягнуть свого споживача.

3. Завдання забезпечення фінансової ефективності збутових операцій. Дана задача вирішується шляхом розробки і реалізації політики комерційного кредиту і створення таких систем: системи управління дебіторською заборгованістю, системи управління товарними запасами готової продукції, системи знижок для покупців.

4. Організація комплексного сервісу споживачів та ефективної збутової логістики.

Відносини з клієнтурою повинні стояти на чолі кута для служби збуту, необхідно формувати атмосферу максимальних зручностей і досягнення максимального рівня задоволеності клієнтів. Все це і забезпечують логістика та сервіс. Логістика сьогодні – виключно сильна зброя для конкурентної боротьби та формування лояльності клієнтів по відношенню до організації.

Сервіс розглядається як невід'ємна частина збуту з тієї причини, що саме він допомагає формувати, розвивати і підтримувати лояльність клієнтури організації.

5. Безпосередній продаж продукції і послуг.

Всі раніше перераховані завдання необхідні і мають сенс тільки тоді, коли

здійснюється сам процес продажу продукту або послуги.

Для вирішення вищенаведених завдань, необхідна взаємодія всіх елементів управління з метою задоволення споживачів, встановлення взаємовигідних обмінів, можливість впливу на час, характер і рівень попиту, підвищення фінансової ефективності діяльності підприємства [2].

Далі розглянемо детально кожен з етапів управління збутом.

Етап 1. Визначення каналів збуту.

Вибір певного каналу збуту залежить від ресурсів організації, від стратегії позиціонування, від планованих показників продажів. Якщо організація може дозволити собі пожертвувати короткостроковим прибутком заради розширення/зміцнення своїх позицій на ринку, то є сенс розширити власний персонал, але необхідно врахувати, що прямі продажі пов'язані з високими постійними витратами. Якщо продукція реалізується через посередників, передбачаються мінімальні постійні, але високі змінні витрати. До послуг посередників слід звертатися у випадку, якщо організація задоволена своєю часткою на ринку [3].

Так як прямі продажі вимагають значних витрат, вибір каналу збуту визначається ресурсами організації. І, нарешті, вибір каналів залежить від стратегії позиціонування. Зокрема, особливо важливим є питання про інтенсивності географічного охоплення.

Важливо оцінити наскільки мотивовані всі учасники майбутнього каналу збуту, можливість проведення контролю за роботою посередників, ступінь ризиків спільну роботи. Роль товару постачальника у роботі організації-учасника каналу визначає ступінь мотивації учасників каналу. Позитивно на такого роду мотивацію посередників впливають довгострокове співробітництво з постачальником, винагороду і стимулювання за якісну роботу.

Переважними для виробників є канали, в яких вони можуть контролювати роботу учасників, Виробники зазвичай вибирають ті канали, в яких вони мають можливість контролювати роботу учасників і впливати на розробку посередником стратегії просування, представлення товару споживачам.

Рівень контролю визначається відносною владою постачальника над каналом, і можливістю застосовувати до посередника санкції за незадовільну роботу [5].

Існує певний ризик при роботі виробника в каналі. При взаємодії з виробником посередники набувають досвід і знання, і згодом можуть стати його конкурентами. Виробник, що використовує єдиний канал, ризикує потрапити в ізоляцію, не помічаючи ні нових можливостей, ні загроз.

Вибір оптимального каналу являє собою процес, що складається з наступних кроків:

- визначення завдань, стратегії і характеристик надійності каналу, що використовуються як критерії оцінки варіантів;
- оцінка ступеня важливості кожного критерію;
- складання переліку розглянутих варіантів;
- оцінка кожного варіанту за прийнятими критеріями і вибір найкращого.

Етап 2. Вибір посередників.

На другому етапі необхідно визначитися з кількістю посередників. Ключовий фактор, що робить вплив на прийняття даного рішення – стратегія охоплення ринку, обрана організацією. Розрізняють три стратегії охоплення ринку:

1. Стратегія інтенсивного збуту, при якому число торгових точок і складів – максимально, для доступності максимальному числу споживачів. Така стратегія краща для товарів повсякденного попиту, сировинних товарів. При застосуванні даної стратегії слід враховувати, що важко контролювати весь ринок, важко підтримувати імідж марки/організації, товари мають різну рентабельність по ринках. Як приклад реалізації такої стратегії можна навести продаж жувальних гумок скрізь, де тільки це можливо;

2. Стратегія виборчого збуту. Дана стратегія використовується для товарів попереднього вибору. Відмінними рисами даної стратегії є обмежена доступність товару (виробник йде на цей крок свідомо, з метою зниження

витрат виготовлення і забезпечення більш ефективного співробітництва з посередниками), орієнтація, в більшості випадків, на короткий непрямий канал збуту і виконання функцій оптовика безпосередньо організацією. Прикладами можуть служити провідні представники індустрії моди, які поширюють свої предмети одягу тільки через магазини, що проходять ретельний відбір [4];

3. Ексклюзивний розподіл і франшиза - охоплення ринку виробником через єдиного посередника. При такій стратегії посередник зобов'язаний не поширювати конкуруючі марки тієї ж товарної категорії, сприяти просуванню політики виробника. На відміну від стратегії інтенсивного збуту, дана стратегія дозволяє повністю контролювати дії посередників і формування/підтримання образу марки/організації. При наявності ексклюзивності виробник може встановлювати більш високі ціни, тому і частка прибутку в даній стратегії висока. В даному випадку організація не ставить за мету збільшення обсягу продажів.

Окремим видом ексклюзивного розподілу є франшиза. Франшиза являє собою форму угоди між людиною/групою людей (франчайзі) і якоїсь торгової групою (франчайзер), при якій одна сторона передає іншій стороні, за певну плату, право на певний вид бізнесу. Франшиза може бути між виробником і роздрібним торговцем, між виробником і оптовиком, між оптовиком і роздрібним торговцем, між фірмою по обслуговуванню і дистриб'ютором (розподільником). В якості прикладу можуть виступати провідні представники авто індустрії, реалізують свої машини тільки через ексклюзивних дилерів, які одноособово представлені в певному регіоні.

На етапі, коли організація визначиться з кількістю посередників, необхідно визначити їх тип. Для цього необхідно провести комплексний аналіз переваг і недоліків кожного типу посередника, враховуючи завдання, які ставить перед собою організація в сфері збуту.

Для оцінки посередників застосовують такі критерії: визначається на скільки фактичний обсяг продажу відповідає плановому; враховуються навички залучення нових клієнтів, а так само здатність зберегти і розвинути відносини з

перспективними клієнтами; частка посередника в загальному обсязі продажів організації, в порівнянні з витратами на роботу з цим посередником; виконання договірних умов [6].

Етап 3. Управління поставками товарів на підприємства-посередники.

При організації товаропостачання посередників необхідно дотримувати наступні вимоги: поставки повинні бути планомірні, ритмічні, оперативні та економічні.

Можна виділити наступні фактори, що впливають на процес товаропостачання посередників: специфічні характеристики продукції, що постачається; стан і розміщення складського господарства; достовірність інформації, використовуваної для розрахунку і обсягу графіка поставок; розвиненість транспортної інфраструктури в регіоні.

Етап 4. Стимулювання діяльності посередників.

Для ефективного продажу продукції постачальника, необхідно мотивувати учасників збутового каналу.

До чинників, що стимулюють мотивацію учасників каналу, відносяться короткострокові економічні «принади», які спонукають посередників просувати товар виробника.

Етап 5. Контроль діяльності посередників.

Ступінь контролю залежить від узгоджених контрольних цифр результативності роботи: норм збуту, показників товарно-матеріальних запасів, час доставки товару покупцям і програм з підтримки, стимулювання збуту і навчання персоналу. Результати поточної роботи періодично порівнюються з контрольними цифрами, виявляються відхилення і приймаються відповідні заходи.

Контроль оцінюється як ефективний при наявності здатності виробника впливати на діяльність інших учасників каналу.

Для оцінки ефективності збуту організації використовуються наступні показники: частка ринку, займана організацією, в порівнянні з конкурентами, тенденції зміни цієї частки; в порівнянні з конкурентами

визначаються - виручка від продажів, їх прибутковість і рентабельність, витрати.

Таким чином, вище представлені етапи управління збутом готової продукції, якісне і послідовне виконання яких дає можливість організації налагодити ефективну збутову діяльність та мати конкурентні переваги на освоєних ринках.

Основні управлінські функції планування, організації, мотивації і контролю, розкривають сутність управління збутовою діяльністю організації.

На сьогоднішній день, на ряду з безпосереднім створенням товару, забезпечення його доступності, встановлення прийнятної ціни, важливу роль відіграє здійснення регулярних комунікацій з потенційними і постійними клієнтами організації.

СПИСОК ЛІТЕРАТУРИ

1. Абрамович І.А. Методичні підходи оцінки ефективності збутової діяльності переробних підприємств. *Агросвіт*. 2018. № 4. С. 25-28.
2. Балджи М.Д., Допіра І.А., Однолько В.О. Економіка та організація торгівлі : навч. посіб. Київ : Кондор-видавництво, 2017. 368 с.
3. Белінський П.І. Управління матеріально-технічним забезпеченням і збутом. Чернівці : Рута, 2017. 28 с.
4. Вальчук В.О. Проблеми маркетингу у контексті пандемії COVID-19. *Проблеми обліково-аналітичного забезпечення управління підприємницькою діяльністю*: матеріали III міжнар. наук.-практ. конф., м. Полтава, 21 квітня 2021 р. Полтава, 2021. С. 669-673.
5. Крикавський Є., Похильченко О., Фертч М. Логістика та управління ланцюгами поставок : підручник. Львів : Видавництво Львівської політехніки, 2020. 848 с.
6. Маркетинг і логістика: концептуальні основи та стратегічні рішення : навч. посібник у схемах і таблицях. 2-е стереотипне видання / за заг. ред. С.В. Смерічевської. Львів : Вид-во «Магнолія 2006», 2019. 552 с.

ЦІНОУТВОРЕННЯ В ГАЛУЗІ СІЛЬСЬКОГОПОДАРСЬКОГО ВИРОБНИЦТВА

Кравченко Сергій Ігорович

Студент

Сумського національного аграрного університету

м. Суми, Україна

Анотація: Виходячи із сучасних реалій суттєвою є проблема формування цін на сільськогосподарську продукцію, особливо з огляду диспаритету цін між продукцією сільського господарства та інших галузей економіки. З огляду на дану проблему необхідно сформувати модель ціноутворення для агропромислового комплексу. Головною проблемою в процесі ціноутворення на ринку сільськогосподарської продукції є монополістичне становище переробних підприємств та підприємств посередників. В процесі ціноутворення необхідно вирішити конфлікт інтересів виробників сільськогосподарської продукції та переробників, або заготівельних організацій. Однією із альтернативних маркетингових можливостей ціноутворення є формування вертикальної системи виробництва та збуту продукції побудованої на принципах забезпечення прибутковості діяльності кожного із учасників даної системи.

Ключові слова: Цінові стратегії, ціноутворення, цінова конкуренція.

З точки зору маркетингу ціноутворення є одним із важливіших елементів, на який впливає значна кількість факторів.

В галузі сільського господарства, ціноутворення повинно бути соціально-економічно обґрунтованим, оскільки галузь сільського господарства повинна в першу чергу забезпечувати продовольчу безпеку країни. Однак треба враховувати, що при ціноутворенні в агропромисловому комплексі необхідно враховувати значну витрат по статтям паливно-енергетичні матеріали, добрива,

хімічні засоби, амортизація основних засобів, які для ефективного функціонування господарюючих суб'єктів повинні бути компенсовані.

З огляду на те що аграрний бізнес – є одним із видів господарської діяльності, які підпадають до найбільшого ризику то питання ціноутворення в даному контексті є достатнього актуальним, оскільки контроль та аналіз витрат не завжди може забезпечити позитивні результати діяльності підприємства.

Комплекс заходів направлених на зниження собівартості продукції в галузі сільськогосподарського виробництва не завжди призводить до позитивного результату, оскільки він може невілюватись фактором цінового коливання, що в основному характерно для продукції рослинництва.

Саме тому ціноутворення як економічний інструмент полягає в тому, що воно дозволяє отримати прибуток при умовах ринкової активності підприємства у сукупності із товарною, збутовою та просувальними стратегіями підприємства.

В цілому можливо застосувати велику кількість методів ціноутворення для досягнення найбільшого позитивного ефекту господарської діяльності, які мають свої особливості, однак найбільш доцільним є метод маркетингового ціноутворення.

Саме маркетинговий підхід до ціноутворення, дозволяє співставити споживчі властивості товару та ціну товару, провести сегментацію ринку, визначитись в подальшому із, товарною політикою.

Відомо, що основними маркетинговими методами ціноутворення є:

- 1) Встановлення ціни на основі поточних цін;
- 2) Встановлення ціни на основі руху за лідером;
- 3) Встановлення ціни на основі урахування реакції конкурентів. [1]

Отже в ринкових умовах аграрне виробництво в повинно отримувати не меншу, ніж в інших галузях норму прибутку, а саме тому держава повинна забезпечити паритет цін через різноманітні ринкові та не ринкові механізми..

СПИСОК ЛІТЕРАТУРИ

1. Кравець, К. В. Особливості ціноутворення сільськогосподарської продукції [Текст] / Катерина Валеріївна Кравець // Економічний аналіз : зб. наук. праць / Тернопільський національний економічний університет; редкол.: В. А. Дерій (голов. ред.) та ін. – Тернопіль : Видавничо-поліграфічний центр Тернопільського національного економічного університету «Економічна думка», 2014. – Том 15. – № 3. – С. 52-56. – ISSN 1993-0259.

**РОЗВИТОК ДЕРЖАВНО-ПРИВАТНОГО ПАРТНЕРСТВА В УМОВАХ
ПІСЛЯВОЄННОЇ ВІДБУДОВИ УКРАЇНИ**

Красностанова Наталія Едуардівна,

к.е.н., доцент

Сергієнко Вадим Юрійович,

аспірант

Національний університет «Одеська політехніка»

м. Одеса, Україна

Анотація: Державно-приватне партнерство є формою співробітництва між державними органами та приватним сектором у реалізації проектів, програм або надання послуг. Цей вид партнерства націлений на об'єднання ресурсів та компетенцій держави та бізнесу для досягнення спільних цілей. Розвиток державно-приватного партнерства актуально з низки причин, і воно набуває все більшого значення в сучасних умовах. Інновації і технологічний прогрес, вирішення соціальних проблем, стимулювання зростання економіки, подолання обмежень державного сектору та залучення інвестицій є основними передумовами розвитку державно-приватного партнерства в умовах післявоєнної відбудови України. Однак важливо зазначити, що успішне державно-приватне партнерство вимагає ретельного планування, прозорості, адекватного регулювання та дотримання інтересів усіх сторін, щоб забезпечити стійкість та соціальну справедливість.

Ключові слова: державно-приватне партнерство, інвестиції, зростання економіки.

Державно-приватне партнерство дозволяє об'єднувати фінансові та технологічні ресурси держави та приватного сектору для реалізації проектів та програм і може бути ефективним механізмом для фінансування та реалізації великих інфраструктурних проектів, таких як будівництво доріг, мостів,

аеропортів, що є дуже важливим аспектом в механізмі післявоєнної відбудови України. Приватні компанії можуть зробити фінансовий внесок, а держава - надати землю та необхідні дозволи [2]. Співпраця з приватним сектором дозволяє державі впроваджувати нові технології та інновації, що сприяє розвитку галузей та підвищення конкурентоспроможності країни на світовому ринку. Державно-приватне партнерство може стимулювати економічне зростання через реалізацію великих інфраструктурних проєктів, створення нових робочих місць, покращення бізнес-клімату та залучення інвестицій. Залучення приватного капіталу через державно-приватне партнерство допомагає фінансувати проєкти без додаткового навантаження на державний бюджет [3]. Це ефективний інструмент для вирішення соціальних проблем, таких як доступ до освіти, охорони здоров'я, житла. Приватні компанії можуть зробити свій внесок у забезпечення якісних послуг у цих сферах. Державно-приватне партнерство (ДПП) відіграє важливу роль у відновленні країни після війни. Відновлення після конфлікту потребує величезних зусиль та ресурсів, і ДПП може бути ефективним механізмом для забезпечення сталого розвитку. Однак, у контексті відновлення після війни, важливо врахувати особливості конфлікту, залучених сторін, та забезпечити безпеку та стабільність у процесі реалізації проєктів.

СПИСОК ЛІТЕРАТУРИ

1. Державна служба статистики України [Електронний ресурс]: офіційний вебсайт – Режим доступу: <http://www.ukr.stat.gov.ua>.
2. Вінник О.М. Управління державно-приватним партнерством при використанні його акціонерної форми. Вісник Академії правових наук України. 2010. № 2. С. 112-120.
3. Нейкова І. С. Державно-приватне партнерство як складова інвестиційного механізму інноваційного розвитку. Науковий вісник Національного університету ДПС України (економіка, право). 2010. № 1 (48). С.152–160.

**ЕКОНОМІЧНІ ЗЛОЧИНИ ПІД ЧАС ДІЇ ВІЙСЬКОВОГО СТАНУ.
ЗАГРОЗИ ТА ВИКЛИКИ ДЛЯ ДЕРЖАВИ ТА СУСПІЛЬСТВА**

Кулько-Лабинцева Інна Володимирівна,

к.е.н., доцент

Кулько Дмитро Володимирович

Студент

Національний юридичний університет

ім. Ярослава Мудрого

м. Харків, Україна

Анотація: під час дії військового стану економіка України потребує додаткових важелів впливу з боку держави, оскільки потерпає від різного роду ризиків. Одним з таких гальмуючих факторів розвитку державної економіки є підвищення рівня економічної злочинності. Що становить додатковий виклик для держави та суспільства.

Ключові слова: економічний злочин, криза, злочинність, банкрутство, економіка

За теперішніх реалій економіка країни перебуває у «шоковому стані». Цей стан можна охарактеризувати малою контрольованістю та можливістю прогнозувати економічні та суспільні наслідки економічних злочинів у довгостроковій перспективі для держави, її контрагентів усіх рівнів.

Економічна злочинність все більше має схильність до ототожнення із військовими злочинами, оскільки на меті має зраду державних інтересів у сфері розвитку військово-промислового комплексу, суспільного буття, спекуляцію приватними та державними коштами як на рівні держави, так і на рівні окремого економічного агента. [1, с. 14]

Деякі з видів економічних злочинів, а особливо у формі посягань та зловживань, становлять пряму загрозу для державного суверенитету та цілісності держави. Бо по суті, мають на меті, поглиблення економічної,

військової кризи всередині країни.

Проблеми, з якими в реаліях сьогодення стикаються правники та економісти, під час аналізу, групування та протидії економічним злочинам – це відсутність сформованого механізму, алгоритму дій у складних випадках дуальності законодавства, громісткості адміністративних систем, та самої системи судочинства, під час запобігання, викриття та оцінки економічної злочинності.

Методами боротьби із таким видом економічної злочинності, як формування тіньової економіки, практики та науковці бачать у доведення нормативної законодавчої бази України до стандартів євроспільноти. [2, с. 12]

Такі методи показали себе як дієві та необхідні, оскільки вони дозволяють чітко визначити межі діяльності та бездіяльності економічного суб'єкта, виходячи за які, він вчиняє злочин, або правопорушення у сфері економічних та суспільних відносин.

Корупційна складова ланок судочинства та державного сектору країни формує можливості для втілення злочинних планів, які безпосередньо пов'язані із ефективністю функціонування економіки країни під час дії військового стану. Провідні науковці, спираючись на приклади та досвід іноземних колег, вважають, що саме аналіз ступеню тяжкості економічних злочинів дозволяє сформулювати та проаналізувати стійкість економічних важелів країни у період економічної невизначеності.

СПИСОК ЛІТЕРАТУРИ

1. Дикий, А. П. (2022). Економічна злочинність як загроза економічній безпеці держави: понятійно-змістовні положення та властивості. *Економіка, управління та адміністрування*, (4(102), 3–17.
2. Зверяков М. І. Формування моделі економічного розвитку в нових історичних реаліях. *Економіка України*. 2022. № 8. С. 03–19.

ПРИБУТКОВІСТЬ ПІДПРИЄМСТВ: СУТНІСТЬ ТА ІНДИКАТОРИ

**Лега Ольга Василівна,
Канцедал Наталія Анатоліївна,
Яловега Людмила Василівна,
Прийдак Тетяна Борисівна,**

к.е.н., доцент
Полтавський державний аграрний університет
м. Полтава, Україна

Анотація: У статті визначено теоретичні аспекти категорії «прибуток підприємства». Визначено основні функції, що виконує прибуток у сучасних економічних умовах.

На підставі даних Державної служби статистику України визначено тенденції прибутку (збитку) та рентабельності вітчизняних підприємств.

Ключові слова: прибуток, збиток, рентабельність, збитковість, фінансові результати.

До кола важливих показників діяльності суб'єктів господарювання і тих показників, які характеризують фінансову стійкість тобто, стан, рух і розміщення їх фінансових ресурсів, включає: наявність і динаміку основних та оборотних засобів; раціональність розміщення (використання) власних і залучених фінансових ресурсів (основних і оборотних коштів); ступінь фінансової незалежності підприємства (фінансової автономії); прибутковість (рентабельність) діяльності підприємства; ліквідність; платоспроможність.

Та все ж, на нашу думку, ефективність господарської суб'єктів підприємництва, характеризується фінансовим результатом – прибутком або збитком. Складові фінансових результатів діяльності підприємств ілюстративно зображений на рисунку 1.



Рис. 1. Складові фінансово-економічних результатів діяльності підприємства

Для основної сукупності суб'єктів господарювання, прибуток формується за рахунок виробництва та реалізації продукції. Отже, прибуток – показник ефективності відтворення та критерій, що містить дві межі: обсяг реалізації послуги та виробництва продукції.

У умовах сьогодення – невизначеності - опрацювання теоретичної сутності категорії прибутку необхідне для ефективного управління підприємствами. У табл. 1 узагальнено дослідження поняття «прибуток підприємства».

Таблиця 1

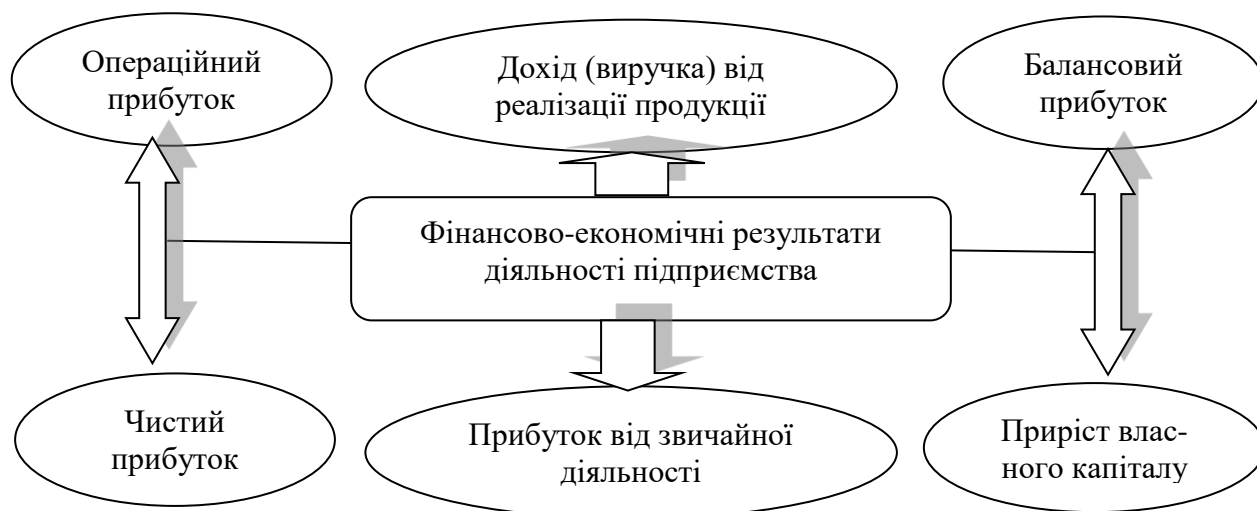
Ідентифікація дефініції «прибуток підприємства»*

Ключовий зміст категорії	Визначення «прибуток»	Джере-ло
Як реалізована вартість	підприємства отримують його після того, як утілена у створеному продукті вартість буде реалізована і набуває грошової форми	[1]
Як показник фінансових результатів	показник фінансових результатів його господарської діяльності, що визначається шляхом зменшення суми валового доходу суб'єкта господарювання за певний період на суму валових витрат та суму амортизаційних відрахувань	[2]
Як показник успіху	основний показник успішної діяльності підприємства	[3]
Як економічний показник	різниця між ціною реалізації та собівартістю продукції (товарів, послуг), між обсягом отриманої виручки та сумою витрат на виробництво і реалізацію продукції розглядає прибуток	[4]
Як фінансовий результат	отримання певного фінансового результату підприємства, яке здійснює виробничу, комерційну, науково-дослідну та іншу діяльність	[5]
Як ціна функціонуючого капіталу	форма доходу СГД, що вклав свій капітал для досягнення певного комерційного успіху. Автори пов'язують досліджувану категорію з капіталом та ціною функціонуючого капіталу	[6]

Ключовий зміст категорії	Визначення «прибуток»	Джере-ло
Як доходи	частина чистого доходу, створеного в процесі виробництва та реалізованого у сфері обігу, який безпосередньо одержують підприємства	[7]
Як абсолютний показник	розглядаючи поняття ефекту, його характеризують як абсолютний показник у натуральному або вартісному вираженні (сума прибутку, обсяг виробництва і продажу тощо)	[8]
Як доходи	сукупність фінансових відносин, які виникають у процесі операційної, фінансової та інвестиційної діяльності суб'єкта господарювання щодо перетворення доходів від зазначених видів діяльності в прибуток підприємства	[9]
Як частина виручки	частина виручки, що залишається після відшкодування витрат на виробничу та комерційну діяльність підприємства	[10]
Як джерело розвитку	джерело інтенсивного та інноваційного розвитку підприємства, реконструкції виробництва, модернізації його матеріально-технічної бази, підвищення соціальних стандартів тощо	[11]
Як система економічних відносин	системою економічних відносин між підприємцями (роботодавцями-власниками засобів виробництва) і найманими працівниками у сфері виробництва, розподілу та привласнення створеної додаткової вартості, яка відособлюється у вигляді надлишку над витратами власного капіталу	[12]
Як зростаючий прибуток від реалізації	фінансові менеджери мають орієнтуватися на досягнення високого або постійно зростаючого прибутку від реалізації, який залежить від: витрат на виробництво і реалізацію продукції, планової ціни одиниці продукції і обсягу реалізації	[13]
Як відшкодування усіх витрат	частина виручки, що залишається після відшкодування усіх витрат на його виробничу й комерційну діяльність	[14]
Як складова управління фінансами	результат ефективного управління фінансами господарюючого суб'єкта	[15]

*узагальнено на підставі [1-15]

Отже, прибуток можна розглянути з багатьох точок зору. Наприклад, можна виокремити прибуток для цілей податкового обліку, прибуток з погляду економічного змісту, для бухгалтерського обліку тощо. З боку економічної складової прибуток так само може відобразити рівень чистого доходу, що утворюється у сфері матеріального відтворення під час підприємницької діяльності. Як кінцевого результату взаємодії різних чинників виробництва (капіталу, праці, природних ресурсів), і навіть ступеня корисної практики організації служить ступінь виробленого товару, який за умови реалізації споживачеві стає товаром.

Також можна відмітити, що в діяльності підприємства включають доходи та витрати за операційною та іншими видами діяльності. Наприклад, до ключових відносять доходи та витрати, які об'єднані з реалізацією кінцевого результату діяльності організації (послуг, робіт, товарів, готового продукту).

Прибуток виникає внаслідок реалізації продукції. Його розміри визначаються різницею між доходом, який було отримано від продажу продукції, та витратами (витратами) на її виготовлення та реалізацію. Сукупна маса одержуваного прибутку залежить, з одного боку, від обсягу продажу та рівня цін, встановлених на продукцію, але з іншого – наскільки рівень витрат виготовлення відповідає суспільно необхідним витратам.

В результаті діяльності підприємстві залишається чистий прибуток. Звичайно ж, всі підприємства ставлять за мету отримання прибутку, проте не кожна компанія успішно досягає своєї мети. Якщо сума виручки з якихось причин дорівнює собівартості, то підприємство не зазнало збитків, але й не отримало доходу. Якщо ж рівень виручки нижче за суму собівартості, то потрібно звернути увагу на отриманий збиток, інакше згодом збитки можуть призвести до банкрутства. Проте позитивна динаміка прибутку може сформувати хороші умови у розвиток роботи підприємств. В світлі цього, для теми дослідження проаналізуємо основні показники прибутковості вітчизняних підприємств – табл. 2.

У табл. 2 проаналізовано чистий прибуток (збиток) в розрізі видів діяльності. Це рік – початку війни, тому вважаємо інформація є актуальною, адже в подальшому основною задачею для українських підприємств - відбудова економіки України, а дані про прибутки (збитки) є об'єктивними враховуючи військовий стан.

Таблиця 2

Чистий прибуток (збиток) підприємств за видами економічної діяльності за 2022 рік

Види діяльності	Чистий прибуток (збиток)	Підприємства, які одержали прибуток	Підприємства, які одержали збиток
		у % до загальної кількості підприємств	
Усього	-240425,8	65,8	34,2
сільське, лісове та рибне господарство	87118,0	78,4	21,6
промисловість	-212298,8	64,3	35,7
будівництво	-19118,0	62,0	38,0
оптова та роздрібна торгівля; ремонт автотранспортних засобів і мотоциклів	24148,8	70,5	29,5
транспорт, складське господарство, поштова та кур'єрська діяльність	-22051,1	68,1	31,9
тимчасове розміщення й організація	-8866,6	55,2	44,8

харчування			
інформація та телекомунікації	12176,5	63,7	36,3
фінансова та страхова діяльність	7616,0	58,9	41,1
операції з нерухомим майном	-59540,4	54,3	45,7
професійна, наукова та технічна діяльність	-49464,1	58,2	41,8
діяльність у сфері адміністративного та допоміжного обслуговування	-6706,0	63,6	36,4
освіта	-369,8	63,0	37,0
охорона здоров'я та надання соціальної допомоги	10787,6	66,4	33,6
мистецтво, спорт, розваги та відпочинок	-4003,2	47,8	52,2
надання інших видів послуг	145,3	63,4	36,6

*узагальнено на підставі [16]

Отже, у 2022 році найбільш прибутковою є галузь сільського господарства з сумою чистого прибутку 87 млн 118 тис. грн, цьому сприяло отримання прибутку у 78,4 % господарств, лише 21,6 % отримали збиток. Заслугує на увагу прибутковість торгівельних організацій та сервісів технічного обслуговування з сумою прибутку 24 млн 148,8 тис. грн та 70,5 % прибуткових підприємств. До прибуткових видів діяльності 2022 року також належать підприємства у сфері інформаційно-телекомунікаційних послуг (12 млн 176,5 тис. грн), охорони здоров'я та соцдопомоги (10 млн 787,6 тис. грн), фінансової та страхової діяльності (7 млн 616 тис. грн) та у сфері надання інших послуг – 145,3 тис. грн.

Найбільш збитковою у 2022 році є промисловість – 212 млн 298,8 тис. грн, 64,3 % підприємств промисловості є прибутковими, збиток же отримано у 35,7 %. Другим за збитковістю видом є операції з нерухомістю, лише 58,2 % підприємств отримало прибуток, загальний збиток склав 59 млн 540,5 тис. грн. Інші види економічної діяльності у 2022 році є теж збитковими, а саме у сферах: професійної, науково-технічної діяльності – 49 млн 464,1 тис. грн, транспорту, складського господарства, поштово-кур'єрської діяльності – 22 млн 51,1 тис. грн, будівництва – 19 млн 118,0 тис. грн, готельно-ресторанної справи - -8 млн 866,6 тис. грн, адміністративного та допоміжного обслуговування – 6 млн 706,0 тис. грн, мистецтва, спорту, розваг та відпочинку – 4 млн 3,2 тис. грн, освіти - 369,8 тис. грн.

Ще одним показником прибутковості є рівень рентабельності

(збитковості) – рис. 2.



Рис. 2. Ілюстративне зображення динаміки рентабельності всієї діяльності підприємств за видами економічної діяльності та у сільськогосподарських підприємствах за 2010-2021 рр., %

*узагальнено на підставі [16]

Отже, протягом досліджуваних років діяльність підприємств характеризується як рентабельністю, так і збитковістю. В цілому, рівень рентабельності зріс з 0,5 у 2010 році до 10,1 % у 2021 році. При цьому, у великих підприємствах відповідно з 0,2 % до 12,8 %, середніх – з 2,3 % до 7,3 %. У базовому році у малих та мікропідприємствах відмічено збитковість відповідно 5,7 % та 13,9 %, тоді як у 2021 році рентабельність – 11,1 % та 7,4 %.

У підприємствах агробізнесу протягом досліджуваного періоду діяльність є рентабельною, при цьому рівень зріс з 16,3 у 2010 році до 36,4 % у 2021 році, в розрізі за величиною підприємств: у великих сільськогосподарських підприємствах з 22 % у 2010 році до 42,4 % у 2021 році, середній відповідно з 16,8 % до 33,2 %, малих – з 11,2 % до 37,7 %, мікропідприємствах з 2,2 % до 34,8 %.

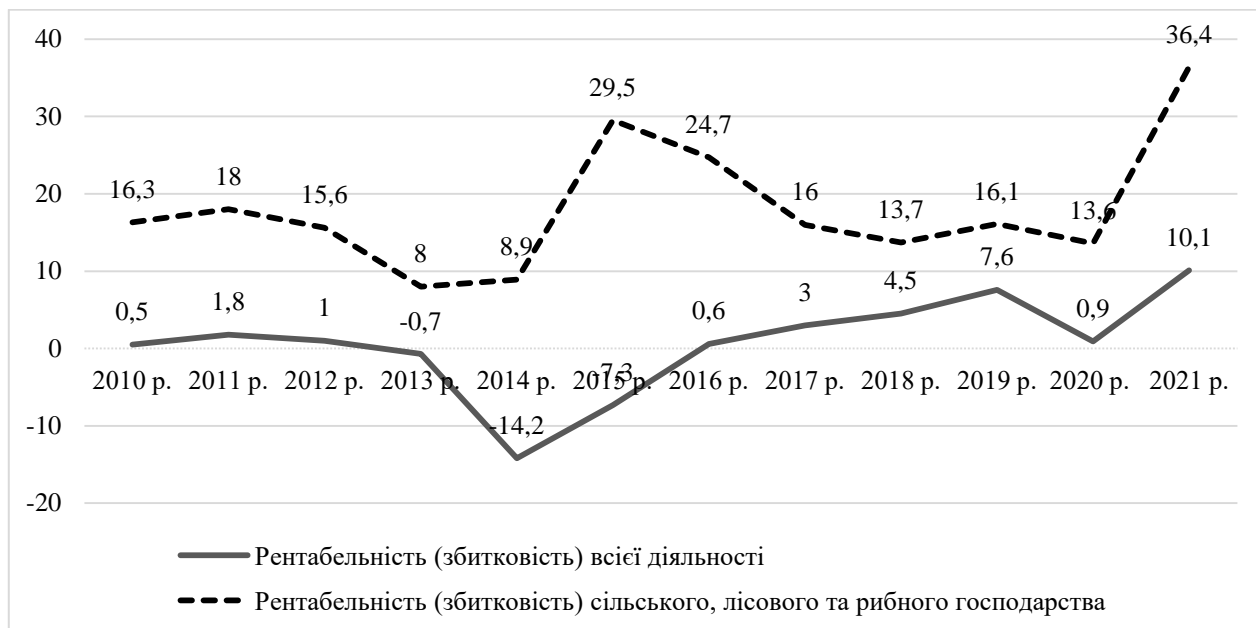
Для більш детальної характеристики доцільно проаналізувати

рентабельність (збитковість) в розрізі галузей – рис. 3, 4.



Рис. 3. Ілюстративне зображення рівня рентабельності виробництва основних видів продукції рослинництва за 2010 – 2020 рр., %

*узагальнено на підставі [16]

Отже, дані рис. 2 дають підстави стверджувати що галузь рослинництва є переважно рентабельною, найбільш рентабельним є вирощування соняшнику, що можна пояснити його малозатратністю по догляду та збиранню. Зокрема коливання рентабельності соняшнику відмічено лише в межі позитивного значення, при цьому зниження становить з 64,7 % у 2010 році до 39,4 % у 2020 році, найбільший показник у 2015 р. – 80,5 %, найнижчий – у 2019 р. – 23,5 %.

На другому місці вирощування зернових культур, тут рівень рентабельності є нижчим, але коливання теж в межах позитивних значень. За досліджуваний період рівень рентабельності зернових культур зріс з 13,9 % у 2010 році до 20 % у 2020 році. Рентабельним вирощування цукрових буряків було у 2010 – 2017 рр., тоді як у 2018-2020 рр. дана галузь характеризується збитковістю.

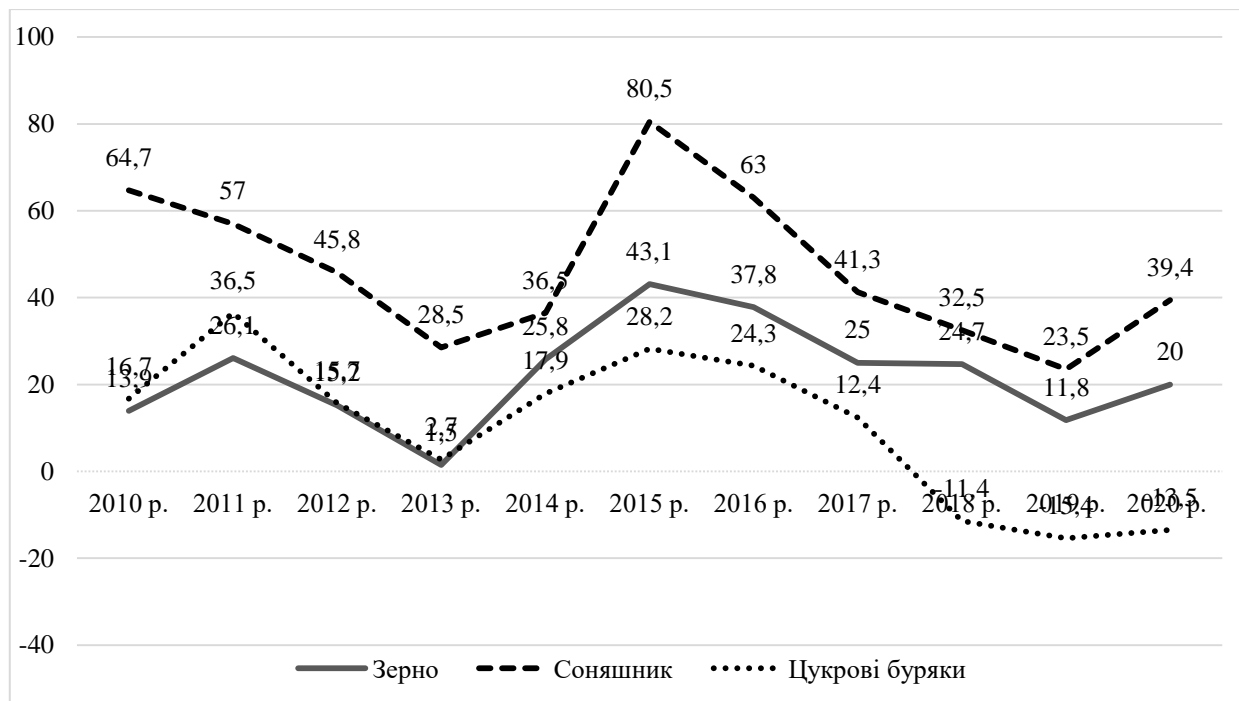

Рис. 4. Ілюстративне зображення рівня рентабельності виробництва основних видів продукції тваринництва за 2010 – 2020 рр., %

*узагальнено на підставі [16]

Виробництво продукції тваринництва характеризується різними темпами як зростання так і приросту рентабельності та збитковості. Передусім, виробництво м'яса ВРХ є збитковим, у 2010 році -35,9 %, у 2020 році - 24,2 %, тоді як молочна галузь є прибутковою.

Отже, результатом господарської діяльності за певний термін є фінансовий результат діяльності підприємства. Фінансовий результат здатний відобразитися у сумах прибутку чи збитку. Прибуток як економічний результат підприємства здатний забезпечити виконання низки потреб, як-от необхідність самофінансування, задоволення соціальних і матеріальних запитів.

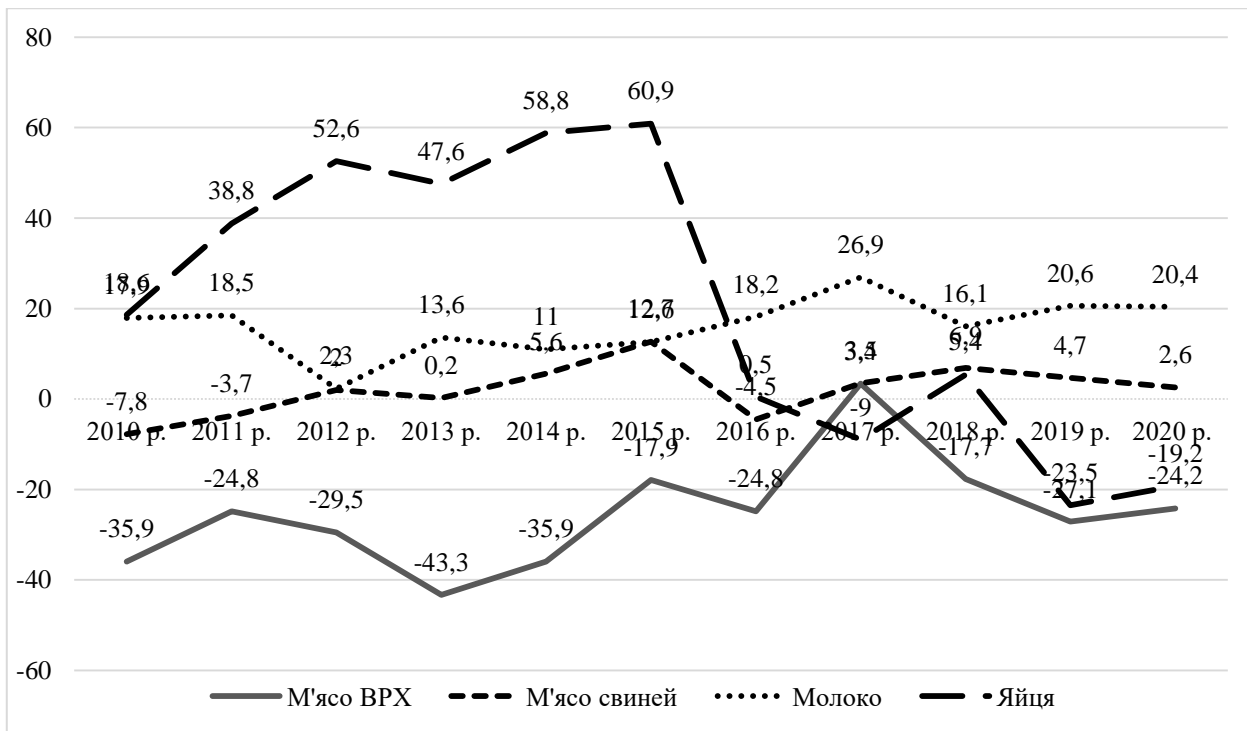
СПИСОК ЛІТЕРАТУРИ:

1. Гетьман О.О., Шаповал В.М. Економіка підприємства : навч. посіб. К. : Центр навчальної літератури, 2006. 488 с.

2. Господарський кодекс України від 16.01.2003 № 436 – IV. URL: <http://zakon0.rada.gov.ua/laws/436-15> (дата звернення 26.12.2023).
3. Іванова Н. Ю. Економічна теорія управління фірмою : навч. посіб. К. : ЦНЛ, 2010. 266 с.
4. Мазаракі А. А., Лігоненко Л. О., Ушакова Н. М. Економіка торговельного підприємства : підруч. За ред. Н. М. Ушакової. К. : Хрещатик, 1999. 800 с.
5. Онисько С.М., Марич П.М. Фінанси підприємств : [підручник для студентів вищих закладів освіти]. 2е вид., виправ. і доп. Львів : Магнолія Плюс, 2006. 367 с.
6. Патарідзе-Вишинська М.В. Визначення та облік фінансового результату: вітчизняний і зарубіжний досвід. *Формування ринкових відносин в Україні*. 2016. № 2. С. 25–37.
7. Савицька Г. В. Аналіз економічної діяльності підприємств : навч. посіб. 3-тє вид., випр. і доп. К. : Знання, 2007. 668 с.
8. Скрипко Т.О., Ланда О.О. Менеджмент : [навч. посіб.]. К. : Центр навчальної літератури, 2006. 176 с.
9. Суліменко Л. А., Киян А. В. Інформаційне забезпечення управління фінансовими результатами підприємств. *Наукові горизонти*. № 5. 2018. 52-59.
10. Тарасюк Г. М., Шваб Л. І. Планування діяльності підприємства : навч. посіб. К. : Каравела, 2003. 432 с.
11. Турило А. М., Зінченко О. А. Теоретико-методологічні підходи до визначення прибутку підприємства як фінансової категорії. *Актуальні проблеми економіки*. 2007. № 3. С. 109.
12. Фінансове планування і управління на підприємствах : [навч. посіб.] Семенов Г.А. [та ін.]. К. : Центр учбової літератури, 2007. 432 с.
13. Фінансовий менеджмент : [навч. посіб.]. За ред. проф. Г.Г. Кірейцева. Київ : ЦУЛ, 2002. 496 с.
14. Шваб Л.І. Економіка підприємства: навч. посіб. К. : Каравела, 2007. 584 с.

15. Шелудько В.М. Фінансовий менеджмент : підручник. К. : Знання, 2006. 439 с.

16. Державна служба статистики України. URL: <https://www.ukrstat.gov.ua> (дата звернення 26.12.2023).

**СУЧАСНИЙ СТАН СОЦІАЛЬНО-ЕКОНОМІЧНИХ
ПРОЦЕСІВ В УКРАЇНІ**

Савош Г. П.,

канд. соціолог. наук, доцент

Навізінська А. В.,

студентка

Придніпровська державна академія будівництва та архітектури
м. Дніпро, Україна

Анотація: У статті розглядається соціально-економічна модель розвитку України. Проводиться аналіз особливостей соціально-економічної моделі, її параметрів, умов і перспектив, а також аналізуються чинники та вектори трансформації соціально-економічної моделі України. Обґрунтовано, що пошук оптимальної соціально-економічної моделі для України на сучасному етапі її розвитку має здійснюватися серед можливих варіацій синтезу моделей держави загального добробуту та держави розвитку.

Ключові слова: соціально-економічна модель, трансформація соціально-економічної моделі, життєдіяльність суспільства, соціально-економічний розвиток суспільства, економічна активність держави.

Економіка будь-якої держави являє собою основу діяльності того чи іншого суспільства. Ніхто не буде заперечувати, що для забезпечення стрімкого (чи успішного) економічного підйому та гідного існування громадян в суспільстві необхідно зробити правильний вибір економічної моделі розвитку країни. Саме тому у світовій науці дедалі активніше ведуться дискусії стосовно вибору найбільш ефективного ступеня соціалізації ринкової економіки. Широке обговорення цієї проблеми, особливо у другій половині ХХ сторіччя, було викликане зниженням темпів економічного зростання у країнах Західної Європи, які традиційно асоціювали з моделлю загального добробуту. І сьогодні

вона не втрачає своєї популярності. Нині ця проблема привернула до себе увагу ще й з огляду на поступове входження в ринкову економіку країн Східної та Центральної Європи, які не тільки опинилися перед необхідністю вибору моделі державотворення, а й вимушені здійснювати значні соціальні видатки при вкрай обмежених ресурсах.

Економічне зростання виступає важливою передумовою соціального розвитку, оскільки лише в процесі зростання створюються ресурси для забезпечення розвитку людини. Крім того, якщо людський розвиток передбачає розширення можливостей та зростання здібностей людини, то однією з найбільш важливих сфер їх реалізації є зайнятість та економічна активність.

Таким чином, економічне зростання не мета, а засіб для розвитку. Практичні зусилля, спрямовані на розвиток країни, доцільно концентрувати в тих сферах життєдіяльності, які сприяли б розширенню можливостей людей будувати своє життя та благополуччя власними зусиллями, забезпечуючи при цьому максимальну рівність можливостей та соціальну підтримку тим, хто не здатен власноруч вирішувати свої проблеми.

Поняття соціальної держави характеризується в основному конституційним, законодавчим закріпленням її соціальних функцій і у своїй основі має політичну природу. Еволюція концепції соціальної держави, поява нових соціальних механізмів у державній політиці, на думку багатьох дослідників, призвели до виникнення самого поняття соціально орієнтованої моделі економіки, що характеризує на практиці єдність ринкових відносин і соціальної відповідальності держави [1, 2, 3].

У документах Єврокомісії виділяються такі моделі: континентальна (бісмарківська), англосаксонська (модель Беверіджа), скандинавська (північна) і південно-європейська (середземноморська): континентальна.

Мейш А. В., Матвійчук О. В. виділяють наступні моделі ринкової економіки: ліберальна (американська) модель, регульована ринкова економіка (західноєвропейська модель), соціально-орієнтована ринкова економіка як різновид моделі регульованої ринкової економіки (модель економіки

Німеччини), японська модель національної економіки, олігархічна модель, «доганяюча» модель ринкової економіки [4]. І. С. Чернодід запропонував таку класифікацію соціально-економічних моделей: англосаксонська, скандинавська, континентальна, середземноморська або південно-європейська модель [5].

У зарубіжній соціальній практиці стали загальновизнаними запропоновані в 1990 р. Г. Еспинг-Андерсеном три моделі соціальної держави, а відповідно і соціальної політики: ліберальна (або англосаксонська), континентально-європейська (консервативна) і скандинавська (або соціально-демократична). В основу цієї класифікації покладені принципи доступності, ступені охоплення населення та перерозподілу доходів у системах соціального забезпечення. Важливе значення мало також з'ясування ролі та міри впливу на ці процеси політичних сил (партій, рухів, державної влади) [6].

Порівняння моделей уперше представив бельгійський вчений А. Сапір у матеріалах для Європейської комісії [7].

Головні моделі функціонування соціальної ринкової економіки розрізняються за рядом критеріїв:

- а) за місцем соціальних орієнтирів в системі національних пріоритетів;
- б) за часткою ВВП, що розподіляється через державний бюджет;
- в) за механізмом розподілу соціальних функцій між державою, приватним сектором і громадським суспільством;
- г) за особливостями цілей і механізмів соціальної політики;
- д) за рівнем економічної свободи;
- е) за соціальною спрямованістю податків державного бюджету;
- є) за можливістю впливу на економіку громадських організацій (зокрема профспілок), держави і виробників та ін.

В останні десятиліття в розвинених європейських країнах стала дедалі чіткіше формуватися нова парадигма соціальної політики, що поєднує три сили: держава (політична влада), ринок (економічна влада) і громадянське

суспільство (дифузійна влада, що організується знизу).

Звичайно, все, про що йшлося, безпосередньо стосується України як європейської держави. Започаткований проголошенням незалежності нашої країни процес демократизації та переходу до ринкових відносин, які передбачають «вільну гру» різноманітних соціальних та індивідуальних інтересів та прагнень, різко посилив дію конфліктогенних факторів в усіх сферах життя українського суспільства [8].

Практичний досвід останніх десятиліть яскраво демонструє значне загострення боротьби за владу, статус і ресурси, права і сфери впливу найрізноманітніших соціальних суб'єктів від владних структур центрального і регіонального рівня до трудових колективів, профспілок, політичних партій і громадських рухів, національних та релігійних спільнот, соціальних груп та окремих особистостей. Протиборство конфліктуючих сторін набуває різноманітних форм – від трудових суперечок, страйків до масових акцій соціального протесту з вимогами зміни існуючої системи влади, що супроводжуються внутрішніми розколами соціальних спільнот, рухів, соціальних інститутів [9].

Як визначає Р. П. Козаченко, національна економіка України, зазнавши значних перетворень, функціонує на засадах, характерних для ринкової економіки, за яких саме ринок є механізмом розподілу ресурсів [10]. Це, безумовно, впливає на сучасні соціальні процеси у державі. Провідною тенденцією розвитку соціальних процесів у сучасній Україні є наростання дезінтеграції традиційних соціальних структур та зв'язків і поступове формування якісно нового типу інтеграції диференціації суспільства. Внаслідок глибоких економічних і соціальних перетворень від початку 90-х рр. ХХ ст. суттєво змінилась соціальна структура українського суспільства, формуються його нові соціальні групи, зокрема, власників та підприємців. Значно зміцнились і такі групи, як номенклатурна бюрократія, представники «тіньового» бізнесу, фінансова олігархія. Водночас, інтенсивно відбувається маргіналізація суспільства і «декомпозиція» його соціальної структури.

Посилюється розходження між її елементами у характері праці, розмірах доходів, рівні освіти тощо. Внаслідок цього зростає соціальна нерівність, яка є головним джерелом реальних та ймовірних соціальних конфліктів.

За всього розмаїття факторів, що впливають на ступінь конфліктності у суспільстві, головну роль відіграють протиріччя між трьома головними суспільними структурами та всередині них. Мова йде про владу (законодавчу, виконавчу та судову), підприємництво (державне, колективне, приватне, спекулятивне, мафіозне, компраторське) та виробників матеріальних та духовних благ (інтелігенція, службовці, робітники і селяни, фермери, студентство та ін.). Протиріччя між ними посилюються, деякі з них набувають форму соціальних антагонізмів.

Посилюється конфлікт новонародженого класу буржуазії з іншими класами та соціальними групами, який розгортається навколо розподілу кредитів, механізмів приватизації, податкового законодавства. Наростають страйки шахтарів, працівників бюджетної сфери, організовані виступи трудящих у протест проти невивплати заробітної плати, заборгованостей з пенсій, підвищення цін на товари та комунальні послуги. Почастішали акції трудящих, пов'язані із відстоюванням свого права власності на майно підприємств. Поряд з економічними вимогами трудящі все частіше висувують політичні вимоги зміни існуючої системи влади, відставки уряду, переобрання президента України. Загалом трудові конфлікти є реакцією на перекося в економічній та соціальній політиці уряду і пов'язані з перерозподілом власності та становленням ринкових відносин, які неминуче призводять до поляризації соціальних груп.

Більшість соціально-політичних конфліктів виникають з приводу перерозподілу влади, домінування тих чи інших політико-бізнесових груп, прагненням розширення ними сфери свого впливу [11]. Тут домінують конфлікти між різними гілками влади (зокрема, законодавчою та виконавчою), конфлікти між політичними партіями та блоками, конфлікти між центральною та регіональною владою.

Суттєву роль у сучасній українській дійсності відіграє такий різновид політичних конфліктів, як конфлікти з приводу вибору стратегії та головних векторів суспільного розвитку, зокрема, між прихильниками ліберальної та соціально-орієнтованої стратегії, європейської інтеграції та проросійської орієнтації, входження України в НАТО та збереження позаблокового статусу української держави тощо. Розв'язання таких конфліктів можливе лише за умов досягнення широкого суспільного консенсусу шляхом проведення публічних дискусій, відкритого обговорення у засобах масової інформації, проведення референдумів з найбільш гострих проблем суспільного розвитку.

Особливістю сучасної ситуації в Україні є те, що значна частина конфліктів, причини яких знаходяться поза політикою, набуває політичного забарвлення внаслідок спекулятивного використання політичними партіями та рухами історичних, соціокультурних, духовних проблем сьогодення у своїх вузькопартійних інтересах. Це, зокрема, стосується проблеми двомовності в Україні, оцінки окремих історичних подій та особистостей, міжконфесійних взаємин.

Таким чином, для якісної трансформації сучасної соціально-економічної моделі розвитку України та побудови ефективної економіки у майбутньому необхідно підвищити роль технологій та інновацій. Нова соціально-економічна модель України повинна сприяти подальшому технологічному підйому, а основою подальшого розвитку економіки повинен стати науково-технічний прогрес. Крім того, для підвищення бізнес-клімату необхідне покращення системи державного управління, зростання ефективності державного менеджменту.

СПИСОК ЛІТЕРАТУРИ

1. Тимошенко Л. М., Сімахова А. О. Соціально-економічний розвиток і його кероване забезпечення в умовах інноваційної моделі суспільної динаміки [Електронний ресурс]. *Механізм регулювання економіки*. № 1, 2015. С. 68-78. URL: <https://core.ac.uk/download/pdf/141446693.pdf>

2. Торрісі Д. Європейські соціальні моделі між глобалізацією та європеїзацією [Електронний ресурс]. URL: https://mpra.ub.uni-muenchen.de/12863/1/MPRA_paper_12863.pdf

3. Проданова Л. В., Забаріна Д. А. Соціально-економічна система як об'єкт трансформацій [Електронний ресурс]. *Вісник Хмельницького національного університету*. 2009, № 3, Т. 2. С. 152-156. URL: http://journals.khnu.km.ua/vestnik/pdf/ekon/2009_3_2/pdf/152-156.pdf

4. Мейш А. В., Матвійчук О. В. Моделі та типи національних економік [Електронний ресурс]. *Вісник Хмельницького національного університету*. 2019. № 4. Том 1. С. 132-135. URL: <http://journals.khnu.km.ua/vestnik/wp-content/uploads/2021/01/27-17.pdf>

5. Ільчук Л. І. Світовий досвід моделей соціальної політики та їх можливість використання в Україні [Електронний ресурс]. *Науково-дослідний інститут соціальної політики Міністерства соціальної політики України і НАН України*. 7 липня 2015. URL: <http://ipzn.org.ua/svitovuj-dosvid-modelej-sotsialnoyi-polityky-ta-yih-mozhlyvist-vykorystannya-v-ukrayini/>

6. Чорнодід І. С. Порівняння моделей соціально-орієнтованих економік [Електронний ресурс]. *Технологічний аудит і резерви виробництва*. № 2/2(16), 2014. С. 34-38. URL: <file:///C:/Users/User/Downloads/porivnyannya-modelej-sotsialno-orientovanih-ekonomik.pdf>

7. Сапір А. Глобалізація та реформування європейських соціальних моделей [Електронний ресурс]. URL: <https://www.econstor.eu/bitstream/10419/72140/1/738499595.pdf>

8. Тенденції соціально-економічного розвитку України [Електронний ресурс]. URL: <https://ucluster.org/universitet/klastery-ukraina/2005-study/trends/>

9. Гольонко К. В. Характеристика соціально-економічного розвитку України [Електронний ресурс]. Національний університет «Одеська юридична академія» URL: <http://dspace.onua.edu.ua/bitstream/handle/11300/4856/Golyonko%20KV.pdf?sequence=1>

10. Козначенко Р.П. Трансформація соціально-економічної моделі

розвитку України: параметри, умови і перспективи. [Електронний ресурс].
Ефективна економіка № 9. 2014. URL:
<http://www.economy.nauka.com.ua/?op=1&z=3331>

11. Романченко В. Б. Сучасна соціально-економічна модель України: її
головні ознаки, результати впровадження, доцільність змінення [Електронний
ресурс]. *Державне управління*. № 23, 2020. URL: http://www.investplan.com.ua/pdf/23_2020/24.pdf

ПОЗИЦІЯ КОНТРОЛЮ В СИСТЕМІ ІНФОРМАЦІЙНОГО ЗАБЕЗПЕЧЕННЯ ПРИЙНЯТТЯ УПРАВЛІНСЬКИХ РІШЕНЬ

Сакун Аліна Жоржовна,

к.е.н., доцент

Херсонський державний аграрно-економічний університет
м. Кропивницький, Україна

Анотація: Стаття присвячена теоретико-методичному обґрунтуванню положень й рекомендацій, спрямованих на розвиток й удосконалення функціонування системи контролю. Правильне використання методичних засобів внутрішнього контролю, який є на сьогодні одним із небагатьох доступних і водночас недооцінених ресурсів покращення функцій управління і володіння бізнесом, може сприяти підвищенню фінансових можливостей підприємства.

Ключові слова: контроль; система внутрішнього контролю; інформаційне забезпечення, управління; управлінський контроль.

Успішний розвиток суб'єктів бізнесу залежить лише від вчасного прийняття управлінських рішень. Виконання цих рішень визначає постійний контроль за їх своєчасним коригуванням, а також реалізацію заходів щодо забезпечення досягнення стратегічних цілей та виконання поставлених завдань у цілому на підприємстві та за кожним підрозділом окремо на певний період часу. Неадекватною сьогодні є і фрагментарна реалізація елементів систем обліку та контролю господарських процесів без їх системного зв'язку. У зв'язку з цим важливо сформулювати єдину ефективну систему обліку та контролю, що забезпечує правильне заповнення первинної та зведеної звітної документації, ефективність поділу виробничих активів, дотримання фінансової дисципліни та уникнення податкових санкцій тощо.

Досліджуючи проблеми організації обліково-контрольної системи та

інформаційного забезпечення управління підприємницької діяльності важливий вклад у розробку теоретико-методичних положень та практичних питань зробили вітчизняні і зарубіжні вчені, такі як: Бутинець Ф. Ф., Бруханський Р. Ф., Верига Ю. А., Камінська Т. Г., Кужельний М. В., Кулик В. А., Ленъ В. С., Лінник В. Г., Нападовська Л. В., Б. Нідлз, Фалько, Дж. Фостер, Ч. Т. Хорнгрен, Пушкарь М. С., Шеремет А. Д. та інші.

Створені на підприємстві обліково-аналітичне забезпечення, інформаційно-звітність і контроль відображають різні напрямки діяльності бізнесу, а також відносини, що виникають у процесі його господарської діяльності. Керуюче середовище, процедури механізму реалізації контролю та система обліку даних складають підсистему управління. Основна мета створення системи контролю на підприємстві - допомогти керівному персоналу ефективно виконувати свої обов'язки. Це досягається шляхом надання працівникам інспекційної служби рекомендацій, а також іншої інформації, отриманої під час перевірок [1].

У теперішніх умовах перед підсистемою управління існує завдання за трьома напрямками. По-перше, мати достатню інформацію, що відображає справжній стан справ. По-друге, організуйте послідовну, коротку, зрозумілу та просту презентацію. І по-третє: влаштувати можливість отримання інформації. Тільки оперативність, доречність та актуальність збору та обробки даних допускають приймати ефективні управлінські рішення та вчасно реагувати на зовнішню ситуацію. Експерти вважають, що інформація не може бути корисною, якщо вона несистемна, недостовірна або надходить із запізненням. У цьому сенсі звичний управлінський контроль, тобто контроль за рішеннями та поведінкою, які приймаються в організації з метою зростання прибутку, прибутковості та покращення фінансового стану [2], уже не відповідає своїм цілям і змісту.

Дефініція «контроль» певною мірою існує завжди там, де є управлінська діяльність взагалі, а не лише фінансово-господарська. Поняття контролю, яке виникло на початку XVIII ст., у процесі розвитку та більш детального

розширення наданих повноважень і сфери його застосування спричинило на початку ХХ ст. появи поняття контрольної системи, що включає чіткі нові елементи. Нові контрольні функції та сфера вживання, нові економічні напрямки діяльності стимулювали його концептуальний розвиток. З часом контроль еволюціонував від «твердого» до системного й орієнтованого на ризик контролю, налагоджуючи тісні стосунки з управлінським обліком, аналітикою та іншими компонентами.

Незважаючи на інтенсивні міждисциплінарні дослідження та практичні розробки, деякі сфери внутрішнього контролю потребують подальшого теоретичного розкриття. Питання формулювання поняття «внутрішній контроль» розглядалося неодноразово [3, 4]. Вивчення специфіки операцій внутрішнього контролю та розвиток системи внутрішнього контролю нереальне без чіткого судження смислу цих понять. У таблиці 1 зібрано більш розповсюджені характеристики поняття «внутрішній контроль».

Сутність традиційного розуміння управлінського контролю, розкриває саме контроль за рішеннями та позицією підприємства з метою збільшення прибутковості та покращення результату діяльності [5], уже не відповідає вимогам. Провідними недоліками управлінського контролю, які необхідно усунути шляхом введення нових методичних концепцій, є:

1. Управлінський контроль надто гуртується на бухгалтерському контролі, тоді як, облікова інформація більше використовується для виконання рішень, пов'язаних із звичайною діяльністю, саме оперативне управління.

2. Звичне управління нерідко подає фінансові дані, характеризуючи минулі результати діяльності, що може суперечити стратегічним цілям підприємства.

3. Звернення уваги на результативних фінансових показниках відволікає від нефінансових питань (задоволеність споживачів, якість послуг та продукції, види виробництва тощо). На думку [6], загальноживані показники призводять до введення управлінців в ілюзію щодо результативності та прибутковості бізнесу. Оскільки, популярні фінансові індикатори в визнаних системах

управління насамперед зосереджені на внутрішніх чинниках і не можуть функціонувати як індикатори завчасного застереження про зміни у суб'єкта підприємницької діяльності [7].

Таблиця 1

Дефініція «внутрішній контроль»

Джерело	Визначення
Білуха М. Т.	Уключає контрольні функції, які здійснюються власниками підприємств, комбінатів, організацій і підприємств, концернів, асоціацій відповідно до чинного законодавства.
<u>Бутинець Т. А.</u>	Є однією з основних функцій управління й системою постійного спостереження та перевірки роботи фірми задля оцінки обґрунтованості й ефективності ухвалених управлінських рішень, виявлення відхилень і несприятливих ситуацій, своєчасного інформування керівництва для прийняття рішень з усунення, зниження ризиків його діяльності й управлінню ними.
<u>Кулаковська Л. П.</u> , <u>Піча Ю. В.</u>	Внутрішній контроль як функція управління є засобом зворотного зв'язку між об'єктом управління й органом управління, інформуючи про дійсний стан об'єкта та фактичне виконання управлінських рішень. Внутрішній контроль – це процес, який забезпечує відповідність функціонування конкретного об'єкта прийнятним управлінським рішенням і спрямований на успішне досягнення поставленої мети.
Бойко Р.	Являє собою систему, що містить усі елементи організаційної структури – ресурси, процеси, структура, професійна культура, які разом об'єднують відповідних спеціалістів для досягнення цілей компанії й забезпечення достатнього рівня ефективності та результативності підприємства, правильності фінансових процесів і дотримання законів та нормативних актів.
Мельник М. В., Пантелеєв О. С., <u>Звездін А. Л.</u>	Процес, спрямований на одержання достатньої впевненості в тому, що економічний суб'єкт забезпечує: а) ефективність і результативність своєї діяльності, у тому числі досягнення фінансових та операційних показників, схоронність активів; б) вірогідність і своєчасність бухгалтерської (фінансової) й іншої звітності; в) дотримання чинного законодавства, у тому числі під час здійснення фактів господарського життя й ведення бухгалтерського обліку.
<u>Нагоев А. Б.</u> , <u>Сижажева С. С.</u> , <u>Аппоева Ж. А.</u>	Це суцільний безперервний процес відстеження якості управління цими організаціями, ефективності роботи менеджменту, досягнення поставлених цілей із мінімальними витратами, виявлення ризиків та їх своєчасне запобігання, а також виявлення внутрішніх резервів організації.

4. Традиційний управлінський контроль обертається навколо короткострокового обігу вирішення питань і тому не може знайти рівновагу між майбутніми та теперішніми цілями. Тому сталий управлінський контроль вже не повною мірою відповідає вимогам сучасному бізнесу та його стратегіям. Світовий досвід визначає два фундаментальних метода рішення ситуації.

Перший, контроль аналізує та визначає інструменти значимої системи, яка становить цілісну методологічну та інструментальну основу, що забезпечує виконання основних функцій управління – організації, контролю, обліку та аналізу, координації різних сторін процесу управління підприємством [7]. У цьому випадку питання про зв'язок інформаційного менеджменту з окремим суб'єктом у складі організації (підприємства) вирішується через Control – інструменту менеджменту, що направлено на здійснення задач компанії та сприяє:

- визначити якісні результати підприємства та представити їх у кількісному виразі;
- пошук відмінностей від планової справедливої вартості;
- розбирати наслідки відмінностей і приймати рішення щодо їх мінімізації.

Основним напрямком результативного рішення таких ситуацій є побудова самостійної служби контролю та аналізу на підприємстві.

Безперечно, контроль є невідривною частиною управлінського процесу будь-якого менеджера. Результативність менеджера в цьому сенсі полягає в тому, наскільки власник чує контрольний процес, наскільки він і його підлеглі контролюють технологію виконання попередніх призначень у системі управління компанією при впровадженні внутрішньої системи [8].

Метою управління підприємства є отримання результату, при якому функціонує контроль у всіх сферах процесах бізнесу. Успіх результату визначає відбір і вживання найважливіших правил. Побудова такої внутрішньої системи дає результат, відповідно контроль має функцію «ресурсів».

Контроль – це комплексне правове явище, яке має не лише процесуальні ознаки – зовнішні прояви, а й суттєві внутрішні аспекти, що включають цілі та наміри [9]. Рисунок 1 повністю розкриває всі об'єкти контролю для прийняття управлінських рішень.



Рис. 1. Об'єкти контролю для прийняття управлінських рішень

Підсумовуючи аналіз викладеного матеріалу, можна побудувати систему інформаційного забезпечення обліку та контролю діяльності для бізнес середовища та охарактеризувати роль та негативний і позитивний вплив на їх місце в цій системі [10, 11].

Позиції контролю в системі інформаційного забезпечення управління підприємницької діяльності, а також місце облікової політики в цій системі наведено на рисунку 2.

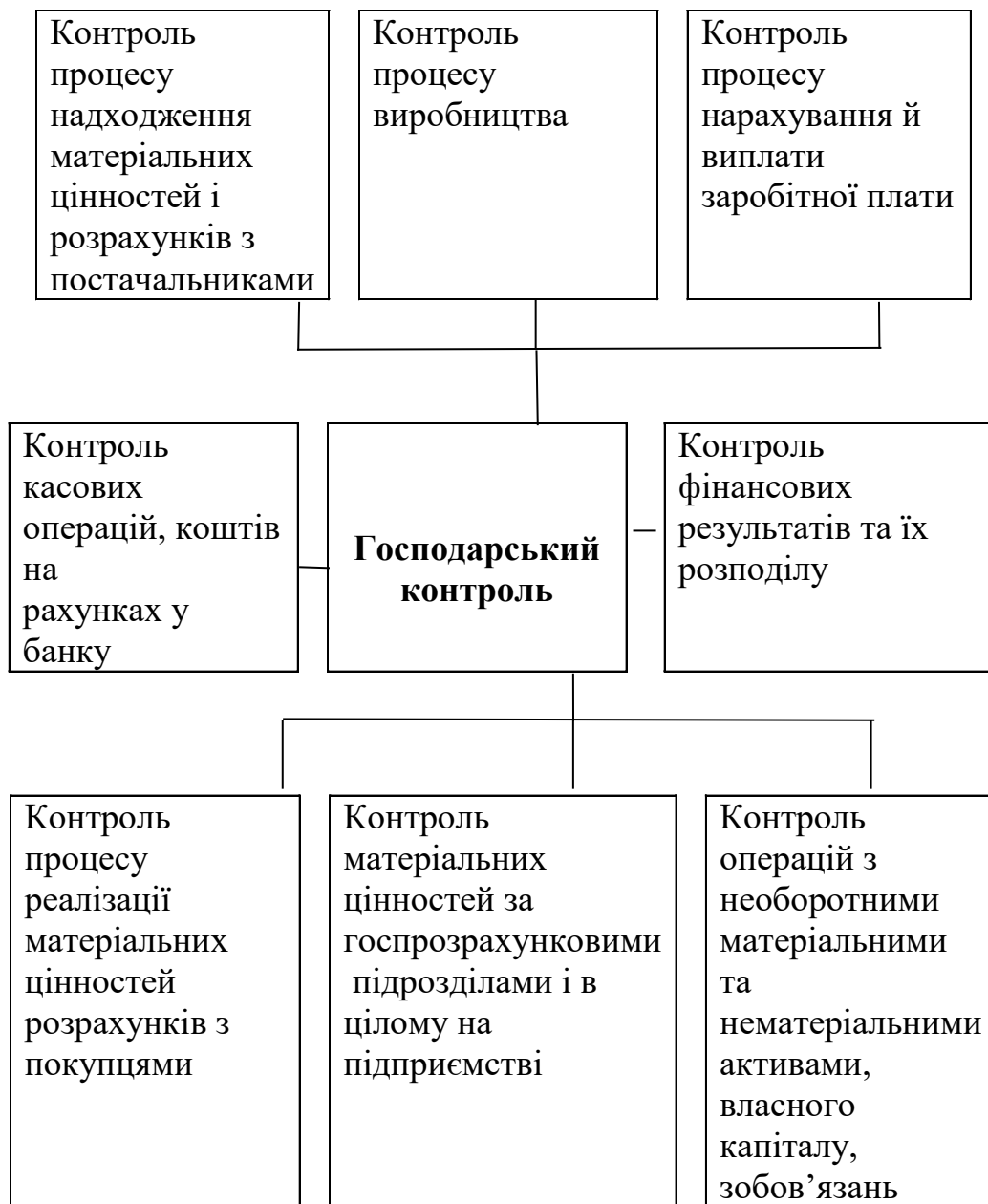

Рис. 2. Позиція контролю в системі інформаційного забезпечення управління підприємницької діяльності

Отже, на нашу думку контроль є економічною категорією, функцією управління, яка разом з обліковою функцією забезпечує інформаційну базу для управління підприємницької діяльності, а також незалежний зворотний зв'язок між об'єктами і суб'єктами управління.

СПИСОК ЛІТЕРАТУРИ

1. Alina Zh. Sakun, Iryna V. Perevozova, Olha H. Kartashova, Oleksandr S. Prystemskyi, Andrii S. Mokhnenko, "Innovative Paradigm of Management Accounting and Development of Controlling in the Entrepreneurship" *Universal Journal of Accounting and Finance*, Vol. 9, No. 4, pp. 548-564, 2021. DOI: 10.13189/ujaf.2021.090403.
2. Drobyazko S., Shapovalova A., Bielova O., Nazarenko O., Yunatskyi M. Formation of Hybrid Costing System Accounting Model at the Enterprise. *Academy of Accounting and Financial Studies Journal*. 2019. Vol. 23. Issue 6. URL: <https://www.abacademies.org/articles/formation-of-hybrid-costing-system-accounting-model-at-the-enterprise-8796.html>.
3. Бутинець, Т. А. (2008). Внутрішній контроль: суть і зміст. *Вісник Житомирського державного технологічного університету*, 2 (44), 31–42.
4. Семенець А. Внутрішній контроль та система внутрішнього контролю в контексті міжнародного бізнесу: формалізація дефініцій. Міжнародні відносини, суспільні комунікації та регіональні студії. 2021. URL: <https://www.researchgate.net/publication/353763076>.
5. Сакун А. Ж., Карташова О. Г. Структура інформаційного забезпечення управління збутової діяльності підприємства. *Економіка та держава*. 2021. № 2. С. 112–117.
6. Collier, P. (2003). *Accounting for Managers – Interpreting accounting information for decision-making*, New Jersey: John Wiley and Sons. URL: http://library.imtdubai.ac.ae/content/e_books/E0012.pdf.
7. Hilorme T., Perevozova I., Sakun A., Reznik O., Khaustova Ye. (2020). Accounting model of human capital assessment within the information space of the enterprise. *Academy of Accounting and Financial Studies Journal*. Vol. 24. Issue 3. P. 1–7. URL: <https://www.abacademies.org/journals/month-june-year-2020-vol-24-issue-3-journal-aafsj-past-issue.html>.
8. Сакун А. (2023). Науково-практичне розуміння контролю як багатоаспектної категорії. *Scientific Collection «InterConf+»*, 39(179): with the

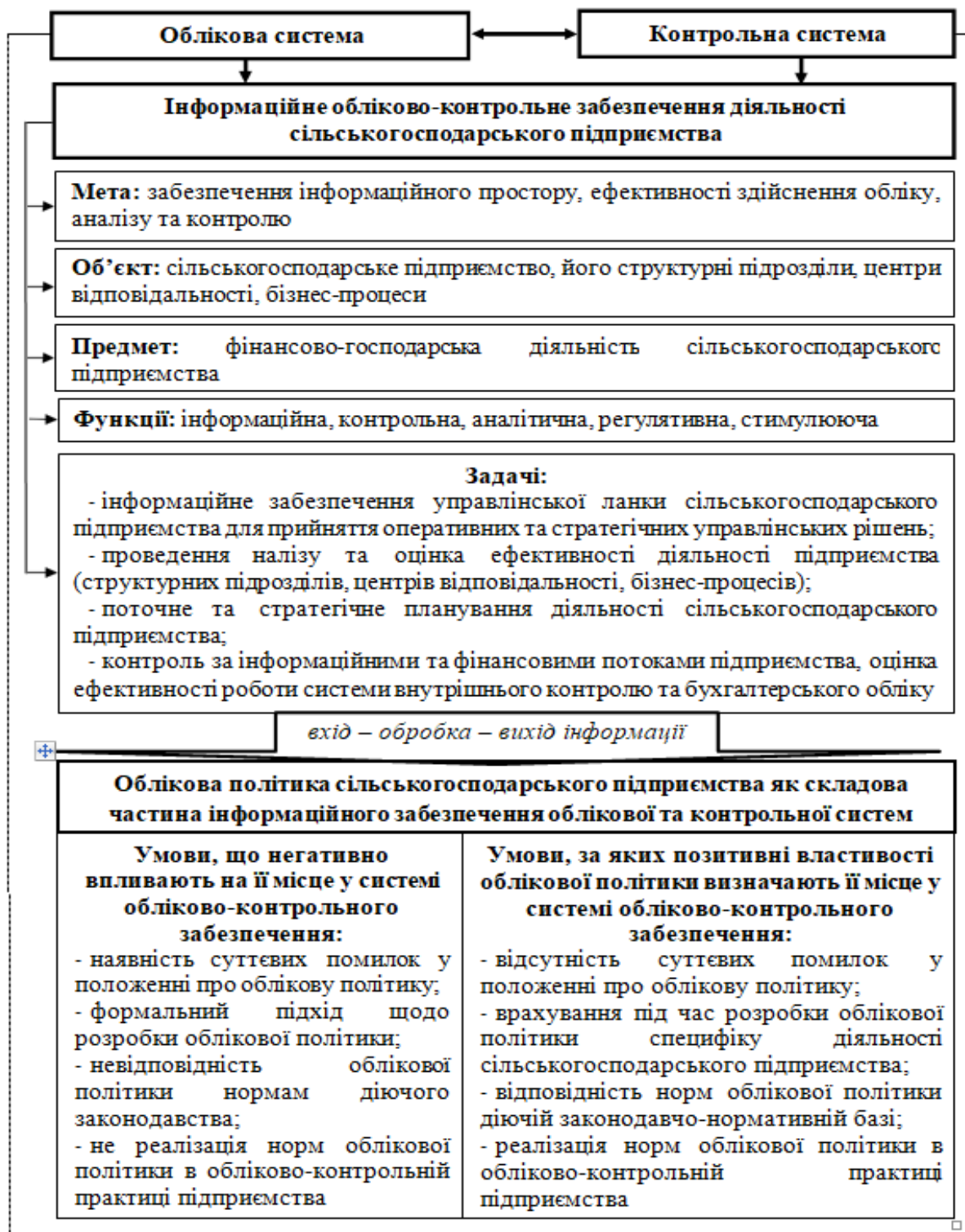
Proceedings of the 8th International Scientific and Practical Conference «Current Issues and Prospects for The Development of Scientific Research» (November 19-20, 2023; Orléans, France) / comp. by LLC SPC «InterConf». Orléans: Epi, 2023. Pp.99-112. <https://doi.org/10.51582/interconf.19-20.11.2023>

9. Пристемський О.С. Організаційно-методичні аспекти внутрішнього контролю витрат підприємства. Scientific Collection «InterConf+», 40(183): with the Proceedings of the 2nd International Scientific and Practical Conference «Modern Knowledge: Research and Discoveries» (December 19-20, 2023; Vancouver, Canada) / comp. by LLC SPC «InterConf». Vancouver: A.T. International, 2023. С. 128-135.

10. Сакун, А., Пристемський, О. Обґрунтування необхідності формуванню внутрішнього контролю при здійсненні операцій з контрагентами. // Discussions for the improvement of science. Abstracts of II International Scientific and Practical Conference. Berlin, Germany. 2023. Pp. 89-93. URL: <https://eu-conf.com/ua/events/discussions-for-the-improvement-of-science/>

11. Головацька С. І. Методичний інструментарій внутрішнього контролю у системі контролінгу витрат підприємства. Вісник ЛТЕУ. Економічні науки. 2020. Вип. 61. С. 78-83.

12. Каменська Т. О. Внутрішній контроль і аудит в управлінні: практ. посіб. / Т. О. Каменська, О. Ю. Редько; Наук. шк. аудиту, Нац. Центр Обліку та Аудиту. – К.: ДП «Інформ.-аналіт. агентство», 2015. – 375 с.

**ОНТОЛОГІЧНІ АСПЕКТИ МОДЕРНІЗАЦІЙНИХ ЗМІН
АГРОПРОМИСЛОВОГО ВИРОБНИЦТВА**

Тимощук Василь Васильович

аспірант кафедри економіки,
Дніпровський державний аграрно-економічний університет
м. Дніпро, Україна

Анотація. Узагальнені ендогенні й екзогенні фактори інноваційної динаміки в агропромисловому виробництві. Констатовано, що модернізаційним трансформаціям не сприяє обмежений платоспроможний попит на агроінновації через їх високу вартість розробки та неоптимальні умови для впровадження; екстенсивний характер організації виробничого процесу в умовах домінування низьких технологічних укладів; низький стан технологічного рівня агропромислового виробництва; високі витрати на логістику галузі; дефіцит фінансових ресурсів.

Ключові слова. Агропромислове виробництво, інноваційна динаміка, інноваційні трансформації, інституціональні обмеження, експорт, спеціалізація, еволюційні обмеження.

Післявоєнна стабілізація та перспективи розвитку агропромислового виробництва визначатимуться здатністю мобілізувати інноваційний потенціал та темпами відмежування від сировинної експортної спрямованості. На шляху перспективного інноваційного розвитку аграрної сфери сформувалися ряд екзогенних та ендогенних факторів, які справляють негативний вплив. Такими внутрішніми обмежувачими чинниками постають: звуження внутрішнього продовольчого ринку і скорочення купівельної спроможності населення; руйнування та необхідність модернізації експортної логістики; об'єктивна потреба у поглибленій внутрішній переробці аграрної продукції; кліматичні умови й зміни, що виявляються у дефіциті водних ресурсів частки регіонів;

велика частка деградованих земель сільськогосподарського призначення та їх висока розораність. Разом з тим, онтологія розвитку глобального аграрного ринку та світової економіки доводять важливість врахування екзогенних факторів, що можуть вплинути на подальшу динаміку агропромислового виробництва. Такими факторами стали: зростання попиту та зміни переваг споживчого сектору на користь більш якісної, екологічно безпечної аграрної продукції; зміни кліматичних умов і започаткування тренду на диверсифікацію аграрного виробництва, переорієнтація політики глобальних аграрних лідерів на ресурсозберігаючі технології; прогнози щодо поступального переходу до споживання продукції альтернативного рослинного походження, що зменшує попит на кормові культури й таку суттєву експортну культуру як кормова кукурудза [2, с. 67-70].

Війна зруйнувала значну частку налагоджених господарських й експортних зв'язків, логістику. Разом з тим, стан агропромислового виробництва, наближений до стану «біфуркації» формує певні потенційні умови до відновлення галузі в якісно новому форматі, що потребує застосування інструментів стимулювання інноваційної трансформації агропромислового виробництва.

При запровадженні інструментів інституціонального регулювання інноваційної модернізації важливо враховувати тенденції розвитку аграрної сфери, що обумовлені постіндустріальною трансформацією [1]. Так світове аграрне господарство в умовах формування постіндустріальної економіки поступово перетворюється у глобальний мережевий аграрний кластер.

Поширення технологій індустрії 4.0 обумовили спрямування інвестиційних ресурсів у біотехнології, технології для переробки й логістики, створення інноваційного продовольства, платформи й мережі електронної комерції, аграрну робототехніку, біологічні матеріали. Об'єктивне зростання технологічного забезпечення агропромислового виробництва веде до зрушень у структурі зайнятості аграрної галузі й підвищує попит на висококваліфікованих працівників та підсилює вимоги до рівня їх підготовки.

Онтологічними передумовами були сформовані негативні фактори, що обмежують інноваційну модернізацію агропромислового виробництва. Так висока вартість, різноспрямованість і тривалість фундаментальних і прикладних досліджень в аграрній сфері виробництві не сприяють активізації інноваційної динаміки. Окрім того, переважна частка продукції аграрної галузі є рослинницького спрямування, а пряма модернізація за допомогою поширення та впровадження нових сортів культур для різних господарських умов та порід тварин є доволі трудомістким процесом. Суттєва частка аграрних інновацій стосується процесів і технологій для аграрного виробництва та вирощування сільськогосподарської продукції. Такі технології мають врахувати різноманітні умови обробітку ґрунту, сівби, збирання врожаю, хімічної обробки різних культур та кліматичних зон.

Особливістю аграрного виробництва є й взаємовплив та взаємозалежність технологічного та природного компоненту. Агропромислове виробництво в значній мірі розосереджене за територіальними ознаками при значних відстанях, що супроводжується додатковими витратами при запровадженні агроінновацій та особливих вимог до транспортування.

Окремої уваги потребують малі аграрні виробництва та фермерські господарства, для яких наукові розробки, що підвищують якість продукції і продуктивність праці та збільшують обсяги виробленої продукції є доволі витратними й мало доступними при дефіциті фінансових ресурсів. Відсутність фінансових ресурсів на результати наукових розробок призводить до переважання екстенсивного аграрного виробництва.

СПИСОК ЛІТЕРАТУРИ

1. Чухно А.А. Постіндустріальна економіка: теорія, практика та їх значення для України. К.: ЛОГОС, 2003. 617 с.
2. Шубравська О.В., Прокопенко К.О. Перспективи модернізації аграрного сектору України. *Економіка України*. 2013. № 8 (261). С.64-76.

**ТЕОРЕТИЧНІ АСПЕКТИ ІНСТИТУЦІОНАЛЬНОГО ПРОЄКТУВАННЯ
ЕКОНОМІЧНИХ ТРАНСФОРМАЦІЙ**

Чорновол Олексій Юрійович

аспірант кафедри економіки,
Дніпровський державний аграрно-економічний університет
м. Дніпро, Україна

Анотація. Узагальнені теоретичні й методологічні засади запровадження та виокремлені напрямки інституціонального проектування розвитку інновацій в суспільному господарстві. Констатовано, що проблемами для розвитку інновацій в економіці є інституціональна незабезпеченість формальних норм, застаріла модель організації інноваційного процесу, фіскальний тиск та неефективне адміністрування економічної та інвестиційно-інноваційної діяльності, низька інноваційна активність сільськогосподарських товаровиробників, еволюційні обмеження економічної динаміки.

Ключові слова. Інновація, інноваційна динаміка, інноваційні трансформації, інституціональні обмеження, інститут, формальні норми.

Інноваційний розвиток національної економіки обумовлює одновекторну спрямованість існуючих інституціональних норм, які регламентують означений процес. Узгодженість в регулюючому спрямуванні інституціональних норм, синергія їх поєднання здатні детермінувати інноваційний процес та темп інноваційних трансформацій. Національні специфічні реалії, наявні інструменти інституціонального впливу тривалий період створювали перешкоди для започаткування інноваційного розвитку та не сприяли формуванню передумов для розвитку інновацій.

Проблемою для інноваційного розвитку постає інституціональна незабезпеченість, застарілість моделі інноваційного процесу, фіскальний тиск та адміністрування, низька інвестиційна та інноваційна активність виробників,

сформовані еволюційні обмеження для активізації економічної динаміки. Відсутність ефективного інституціонального впливу на інноваційні перетворення обумовлює започаткування процесів поступального формування оптимальних формальних норм або проєктування інституцій і інститутів та запровадження інструментів, які стимулюватимуть розвиток інновацій в економіці [2; 3].

Практичні кроки в напрямку реалізації пріоритетів інноваційного розвитку протягом майже всього періоду незалежності супроводжувалися переважно декларуванням потреб інноваційних змін і не забезпечувалися структурно та системно дієвими нормами або інститутами. Інститути інноваційного спрямування не продукували позитивний ефект через недосконале інституціональне середовище, яке не сприймає запроваджені стимули. Формальним нормам та інститутам, які запроваджувалися для реалізації розвитку, протидіють інституції, що не дозволяють реалізувати прогресивні зміни і, переважно, вони стали домінуючими [1].

Інституціональне проєктування дозволяє включити до інституту стимули чи обмеження, які здатні забезпечувати ефективніше функціонування запроваджених норм. Інституціональне проєктування реалізується за допомогою внесення коректив до діючих формальних норм, введення нових формальних норм, запровадження нових інституцій або перенесення з іншої господарської практики інститутів (трансплантація). Проведення коректування діючих формальних норм не завжди сприяє змінам інституцій, а введення нових обумовлює певні реплікації діючих норм та інститутів на шляху до формування подібних до «бажаних» інституціональних форматів. Імпортування інституту в ідентичному форматі майже безперспективне через невідповідність тим умовам, ресурсному потенціалу, які властиві вихідному стану. Вплив зовнішнього середовища обумовлює модифікацію і трансформацію інституціонального об'єкту, який трансплантується.

Процес трансплантації супроводжують обмеження, ризики й загрози: атрофія нового інституту внаслідок несприйняття наявним інституціональним

середовищем, що послаблює функціональну спроможність і життєздатність інститутів; відторгнення нового інституту, зокрема при примусовому введенні; інституціональний «конфлікт», при відмінностях, що властиві новому та імпортованому інституту. Реалізацію процедури трансплантації інституту важливо супроводжувати мінімізацією потенційних ризиків дисфункціонального стану. Такі ризики суттєво зростають, коли не враховується поступальна складова еволюційної динаміки, а сам процес імпорту інституту не супроводжується ефективною «адаптацією».

При реалізації трансплантації економічних інститутів з більш розвинутого середовища постає вибір стратегії самого імпортування: шокова терапія, вирощування інституту або створення проміжних інститутів. В національній господарській системі при модернізації більшості економічних інститутів реалізувалася практика «шокової терапії», що в інноваційній сфері не забезпечувала позитивні зрушення через неспроможність мінімізувати ризик трансплантації. Процес «вирощування» інститутів також супроводжується виникненням двох типів дисфункціональних станів. Так можуть існувати паралельні інституціональні режими, де нові та старі інституціональні елементи співіснують; деформація інституціональної моделі, коли нормативна основа порушується і «вбудовується» до неформальної норми. Перевагами стратегії «вирощування» інноваційного інституту в національній економіці є мінімізація дисфункцій та мінімізація ризиків «відторгнення», адже проектування проводять при відносно незначних змінах.

СПИСОК ЛІТЕРАТУРИ

1. Федулова Л. Інноваційний розвиток: еволюція поглядів та проблеми сучасного усвідомлення. *Економічна теорія*. 2013. № 2. С.28-45.
2. Denzau, A., North, D. Shared Mental Models: Ideologies and Institutions? *Kyklos*. 1994. Vol. 47. - № 1. - P. 3-31.
3. Hodgson G. M. The Approach of Institutional Economics. *Journal of Economic Literature*. 1998. Vol. 36. № 1. P. 166-192.

**ФОРМУВАННЯ СИСТЕМИ УПРАВЛІННЯ ПРОЄКТАМИ В
ПУБЛІЧНОМУ УПРАВЛІННІ УКРАЇНИ**

Шашко Вікторія Олександрівна,
к.е.н., доцент кафедри менеджменту
Донбаська державна машинобудівна академія
м. Краматорськ-Тернопіль, Україна

Велика Тетяна Анатоліївна
здобувач магістерського рівня вищої освіти
Донбаська державна машинобудівна академія
м. Краматорськ-Тернопіль, Україна

Анотація: обґрунтовано актуальність пошуку нових підходів до формування системи управління проєктами у системі публічного управління України в контексті сучасних суспільних викликів та загроз.

Ключові слова: проєкт, управління, методи, публічне управління

У сучасному світі, де динаміка змін висока, а вимоги громадян до якості та ефективності послуг надто великі, держава не може обійтися без системи управління проєктами. Особливо це особливо актуально для України, яка знаходиться на шляху модернізації та реформування своєї системи публічного управління в надзвичайно складних умовах, спричинених не лише об'єктивними обставинами сучасного глобалізаційного процесу, а й боротьбою проти повномасштабної військової агресії з боку російської федерації [1]. Впровадження проєктного підходу для сфери публічного управління дозволить мінімізувати витрати ресурсів та досягати заплановані результати в більш короткі терміни завдяки прийняттю раціональних та обґрунтованих рішень.

Проєкт у публічній сфері доцільно розглядати як «комплекс взаємопов'язаних логічно-структурованих завдань і заходів, упорядкованих у масштабі часу, які спрямовані на розв'язання найважливіших проблем розвитку держави, окремих галузей економіки, адміністративно-територіальних

одиниць чи територіальних громад, організацій та установ і здійснюються в умовах фінансових та інших ресурсних обмежень у визначені терміни [2].

Однією з ключових складових успішного впровадження проєктів у сфері публічного управління є належна система управління проєктами, що сприяє ефективному використанню ресурсів, забезпечує вчасне виконання завдань і досягнення стратегічних цілей. Управління проєктами в публічній сфері виступає тимчасовою управлінською діяльністю, яка спрямована на розв'язання публічної проблеми через чітку постановку цілей, визначення суспільно-корисного підходу через застосування відповідних технологій.

Для України важливо враховувати кращий світовий досвід у цій сфері та адаптувати його до власних сучасних реалій.

По-перше, система управління проєктами повинна базуватися на чітко визначених методологіях та стандартах. Використання міжнародно визнаних методів, таких як Project Management Body Of Knowledge (PMBOK), Projects In Controlled Environments (PRINCE2) чи Agile (підхід до управління проєктами, що передбачає розбивку проєкту на етапи, а також безперервну співпрацю та вдосконалення. У рамках цього підходу команди слідують циклу планування, виконання та оцінки), дозволить стандартизувати підходи до управління проєктами та забезпечити їх високу якість. У цьому контексті важливо залучати кваліфікованих фахівців із управління проєктами для розробки та впровадження процедур та стандартів.

По-друге, прозорість та відкритість є ключовими принципами успішної системи управління проєктами в публічному секторі. Забезпечення доступу до інформації про проєкти для громадськості сприятиме підвищенню довіри громадян до влади та забезпечить ефективність використання бюджетних коштів. Впровадження електронних платформ для моніторингу та звітності про проєкти може стати важливим інструментом в цьому напрямку.

По-третє, важливо враховувати особливості кожного конкретного проєкту та забезпечувати гнучкість управління. Застосування методологій Agile може бути особливо ефективним для швидкого реагування на зміни умов та

вимог. Також слід враховувати потреби різних зацікавлених сторін (стейкхолдерів) та забезпечувати їхню активну участь у процесі прийняття рішень.

У кінцевому підсумку, формування системи управління проєктами в публічному управлінні України — це важливий крок на шляху до підвищення ефективності та відповідальності влади перед громадянами. Заснована на міжнародних стандартах та внутрішніх потребах країни така система сприятиме реалізації стратегічних проєктів, розвитку інфраструктури, підвищенню якості послуг та забезпечить стале покращення управлінської культури в Україні.

СПИСОК ЛІТЕРАТУРИ

1. Обушна Н.І. Управління проєктами в публічній сфері: теоретико-практичний аспект. *Наукові перспективи*. No 1(31). 2023. URL: <http://perspectives.pp.ua/index.php/np/article/view/3543>

2. Чемерис А. Розроблення та управління проєктами у публічній сфері: європейський вимір для України. Практичний посібник. Швейцарсько-український проєкт “Підтримка децентралізації в Україні – DESPRO”. К. : ТОВ “Софія-А”. 2012. 80 с.

**ОСОБЛИВОСТІ ФОРМУВАННЯ СТРАТЕГІЇ РОЗВИТКУ
ПІДПРИЄМСТВА В ІНКЛЮЗИВНІЙ ЕКОНОМІЦІ**

Шталь Тетяна Валеріївна,

д.е.н., професор

Кравець Кирило Олександрович

аспірант

Simon Kuznets Kharkiv National University of Economics

Анотація. У статті розглянуто питання поширення концепції інклюзивності в економічній сфері. Наведено характерні риси інклюзивної економіки. Представлено процес формування умов й оцінювання інклюзивного розвитку підприємства.. Систематизовано основні підходи до формування стратегії розвитку підприємства. надано особливості формування стратегії розвитку підприємства в інклюзивній економіці.

Ключові слова: сталий розвиток, інклюзивне зростання, інклюзивна економіка, підприємство, стратегія, стратегія розвитку.

Для підвищення ефективності всієї економіки та вирішення проблеми розвитку підприємств в конкурентному середовищі важливою є ефективність стратегії розвитку підприємства. Актуальність даної теми посилюється тим, що у світовій економіці з'являються нові фактори, які не можуть бути пояснені на основі відомих закономірностей. Серед цих факторів – суперечливості між економічною глобалізацією та регіоналізацією, неузгодженість споживчих уподобань та динаміки прибутку, масштабна персоналізація продукції, які впливають на діяльність вітчизняних підприємств.

Для багатьох підприємств актуальною є проблема забезпечення сталого розвитку у довгостроковій перспективі. В умовах глобалізації забезпечення процесу сталого та розумного розвитку розглядають як особливі інструменти, інтегровані в управлінську, економічну та соціальну сфери та призначені для

сприяння досягненню пріоритетів сталого розвитку. Найкращим чином концептуальні основи сталого розвитку відображає інклюзивний підхід до розвитку та управління, який розглядають як ефективний інструмент для досягнення перспектив сталого економічного зростання. Враховуючи зазначене, вивчення особливостей формування стратегії розвитку підприємства в умовах інклюзивної економіки є актуальним.

Питання інклюзивності в економічній сфері є відносно новими і недостатньо дослідженими вітчизняними науковцями. Зокрема, такі дослідження зосереджені на категоріях інклюзивного зростання економіки, інклюзивного розвитку на макрорівні та на мезо- та мікрорівнях; проблемах забезпечення інклюзивного розвитку бізнесу [1–8]. Основні особливості формування стратегії підприємства розглянуто в працях І. Ансоффа, П. Друкера, Г. Мінцберга, М. Портера, М. Кужельного, В. Савчук, М. Шевчук, В. Пономаренко, М. Чумаченко та інших. Основними тенденціями та принципово новими підходами до трансформації та подальшого розвитку економічних систем на всіх рівнях є поглиблення соціального виміру та пріоритетність інтересів людини. У свою чергу, категорію «інклюдія» спочатку розглядали через соціальний вимір в контексті зменшення соціальної дискримінації та нерівності, тобто як інтеграцію різних верств у загальну структуру суспільних відносин із подальшим поглиблення їхньої участі в процесі управління [1]. Теорію інклюзивного розвитку вважають новою інтерпретацією теорії сталого розвитку [2-4]. Поширення концепції інклюзивності в економіці створило передумови для формування інклюзивної економіки, основними рисами якої є участь, справедливість, зростання, стабільність та сталий розвиток (табл. 1).

Таблиця 1

Характерні риси інклюзивної економіки Фонд Рокфелера [5]

Риси	Характеристика
Участь	потреба залучення людей до економічного життя країни; надання доступу до ринку праці, споживачів та бізнес-секторів; забезпечення прозорості, якості знань і регулювання задля можливості розпочинати власний бізнес і знайти роботу
Справедливість	забезпечення можливостей мобільності для більшої кількості людей з різних соціально незахищених груп суспільства; надання доступу до суспільних благ, інфраструктури, освіти, тощо
Зростання	вимірювання економічного розвитку за допомогою загальних показників зростання, показників доходу на душу населення та інших показників загального суспільного багатства

Стабільність	створення умов для впевненості у майбутньому та здатності передбачати результати економічних рішень окремих осіб, громад, підприємств та урядів повинні мати достатню та розширити свою; інвестування в майбутні можливості та забезпечення власної фінансової стабільності
Сталий розвиток	поступове накопичення економічного та соціального багатства, яке підтримує добробут між поколіннями; накопичення різних форм капіталу та пропорційний розподіл накопичених активів: виробничих, фінансових, людських, соціальних і природних; рішення та стратегії розвитку мають включати довгострокові витрати та вигоди, короткострокові прибутки від використання бази активів

Формування та закріплення економічних основ сталого розвитку формують основу для переосмислення та обґрунтування усталених концепцій і процесів в економіці. При цьому основним чинником, який гальмує сталий розвиток, є неузгодженість корпоративних, соціальних і національних інтересів як гарантії дотримання екологічних, соціальних та економічних стандартів.

Інклюзивний розвиток підприємницьких бізнес-структур забезпечують через сукупну дію законів попиту, пропозиції, підвищення продуктивності праці, стандартизації тощо. При цьому порівнюють критерії основних споживчих ознак і характеристик товарів, типів структури управління, видів та розміщення виробництва, характеристик персоналу, наявності технологій, стану матеріально-технічного забезпечення та оперативного управління, що в результаті дозволяє забезпечити інклюзивний розвиток підприємства. Процес формування умов й оцінювання інклюзивного розвитку підприємства представлено на рис. 1 [6].



Рис. 1. Етапи формування умов та оцінювання інклюзивного розвитку підприємства

Особливістю інклюзивного розвитку підприємства є орієнтація на певну

ефективну стратегію розвитку. Так, підсумовуючи існуючі погляди науковців на сутність стратегії, слід відзначити наступне [7]:

- основним обов'язковим компонентом стратегії є визначення довгострокових цілей, завдань і місії;
- стратегія передбачає певні дії, а саме: прийняття курсу дій, прийняття рішень, зразки дій, формулювання розумних заходів і планів для досягнення заздалегідь визначених цілей, комплекс рішень, спрямованих на досягнення поставлених цілей;
- стратегія передбачає розподіл певних ресурсів, необхідних для досягнення поставлених цілей (розміщення, розподіл, координація ресурсів підприємства, оцінювання технологічного потенціалу та її виробничо-збутових можливостей).

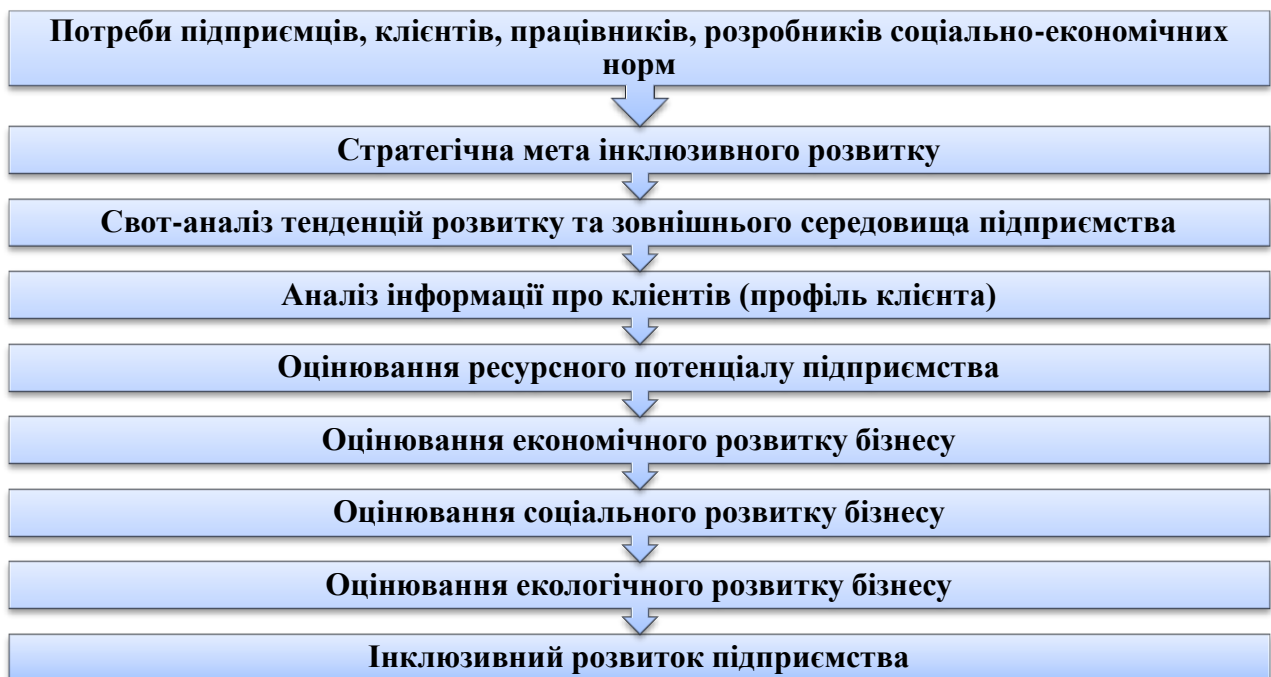
До особливостей формування стратегії розвитку підприємства в інклюзивній економіці відносять: визначення ринкових можливостей і корпоративних перспектив, пов'язаних з ними; формулювання і розроблення векторів зростання чи напрямів бізнесових операцій; виділення унікальних можливостей ринків та вироблених підприємством продуктів, визначення конкурентної переваги підприємства.

Формування стратегії розвитку підприємства є важливим і відповідальним завданням, пов'язаним з його майбутнім розвитком. Саме мистецтво менеджерів, оптимальне використання наявних ресурсів, своєчасне реагування на зміну умов зовнішнього середовища дозволяє підприємствам отримати певні конкурентні переваги та забезпечити їхнє ефективне функціонування та довгострокову життєздатність. Результати аналізу зовнішнього середовища окремого підприємства дозволяють йому своєчасно прогнозувати появу загроз і можливостей, формулювати сценарії розвитку певної ситуації, а також стратегії виконання місії та досягнення цілей підприємства [8, с. 141-46]. Менеджерам достатньо сформулювати одну стратегію майбутнього розвитку, яка має необхідну точність і стане основою корпоративної стратегії.

Таким чином, вивчення теоретичних засад інклюзивної економіки дозволяє встановити пріоритети та ідеї сталого розвитку підприємства. Саме стратегію вважають засобом досягнення кінцевого результату та ефективної конкурентної переваги. Сьогодні підприємства повинні мати обґрунтовану стратегію дій і бути готовими адаптуватися до можливих змін зовнішнього середовища. Враховуючи це, стратегія підприємства повинна сприяти розвитку його діяльності, формуванню резервів, ефективному використанню фінансових ресурсів та збільшенню потенціалу підприємства у разі нестабільної ринкової кон'юнктури.

СПИСОК ЛІТЕРАТУРИ

1. Rauniyar G., Kanbur R. Inclusive Development: Two Papers on Conceptualization, Application, and the ADB Perspective (Working Papers 57036). Cornell University, 2010. 46 p.
2. Базилюк А. В., Жулин О. В. Інклюзивне зростання як основа соціально-економічного розвитку. Економіка та управління на транспорті. 2015. Вип. 1. С. 19-29.
3. Жаліло Я. Діалектика реалізації цілей сталого розвитку в сучасній економіці. Національні економічні стратегії розвитку в глобальному середовищі : зб. тез Міжнар. наук.-практ. конф. (м. Київ, 13 квіт. 2017 р.). Київ, 2017. С. 14-16.
4. Войчук М.В. Етимологія поняття «економічна інклюзія» в контексті циклічного розвитку економіки. Інноваційна економіка. № 3-4'2021. С. 28-33.
5. Pacetti-Garr E. The Five Characteristics of an Inclusive Economy: Getting Beyond the EquityGrowth Dichotomy. Rockefeller Foundation, 2016. URL: <https://www.rockefellerfoundation.org/blog/fivecharacteristics-inclusive-economy-getting-beyond-equitygrowth-dichotomy/>.
6. Кушнір О.І. Жигулін О.А. Механізм формування інклюзивної моделі розвитку бізнесу в агропродовольчій, готельній і ресторанній сферах. Економіка харчової промисловості. Том 14, Випуск 1/2022 с. 3-14.

7. Пономаренко В.С. Стратегія розвитку підприємства в умовах кризи. Х.: ІНЖЕК, 2009. 323 с.

8. Klasen Stephan. Measuring and Monitoring Inclusive Growth: Multiple Definitions, Open Questions, and Some Constructive Proposals. Asian Development Bank. 2010. URL: <http://hdl.handle.net/11540/1404>.

УПРАВЛІННЯ ЗМІНАМИ В ПРОЦЕСІ ЗДІЙСНЕННЯ ПІДПРИЄМНИЦЬКОЇ ДІЯЛЬНОСТІ

Янцовський Валерій Олексійович

студент

Харківський Національний
Університет імені В. Н. Каразіна

Анотація: Дана тема розглядає ключові аспекти ефективного управління змінами в контексті підприємницької діяльності. У роботі розглядаються інструменти стратегічного планування та оцінки ризиків, спрямовані на забезпечення плавного переходу від старих бізнес-моделей до нових. Робота спрямована на вивчення сучасних тенденцій у сфері управління змінами, враховуючи вплив технологічних, економічних та соціокультурних факторів. Метою статті є формування уявлення про управління змінами, про популярні проблеми, які виникають під час цього процесу, та про можливі шляхи подолання цих проблем.

Ключові слова: управління змінами, інновації, нововведення, опір змінам, моделі управління змінами.

Розвиток сучасного бізнесу часто вимагає постійних адаптацій та удосконалень для забезпечення конкурентоспроможності та сталого зростання. Сучасні підприємства стикаються зі складнішими викликами, ніж будь-коли раніше. Зміни стали розглядатися не лише як можливості, які можуть покращити роботу підприємств, а й як необхідність, без якої підприємствам просто не вижити в сучасних реаліях. Управління змінами у процесі підприємницької діяльності стає ключовим фактором для забезпечення конкурентоспроможності та стійкості компаній. Управління змінами являється складним процесом, в якому не завжди все йде по плану. Можуть виникати деякі проблеми, пов'язані з неправильним вибором стратегії впровадження

змін, відсутністю системного підходу до управління змінами, опором змінам зі сторони працівників компанії, та багато інших проблем.

Управління змінами досліджується досить багато років, і за весь цей час було опубліковано велику кількість літератури та сформовано багато моделей і теорій. Вони дають змогу підійти до управління змінами з більш професійної точки зору, а також допомагають в подоланні проблем, які виникають під час цього процесу. Стаття опирається на моделі управління змінами таких авторів, як: Джон Коттер, Джефф Хайат, Курт Левін, Кюблер-Росс та Вірджинії Сатір. І хоча в роботах цих авторів досить докладно описуються поради та рекомендації, стосовно управління змінами, та все ж таки не існує, та об'єктивно не може існувати, єдиного підходу до процесу управління змінами, який би всебічно враховував економічний, технологічний, соціальний та політичний вплив на компанію, особливості її взаємодії з партнерами, конкурентами та клієнтами, підходу, котрий підійшов би усім організаціям одразу. Проте, існує багато моделей та теорій, від яких компанія може відштовхуватися, відповідно своїм обставинам, та створити власну стратегію управління змінами в процесі здійснення підприємницької діяльності, задля досягнення своїх цілей. Рішення про організаційні зміни дається компанії нелегко. Зміни - це крок в невідомість, пов'язаний з витратами матеріальних, фінансових і людських ресурсів. Це довгий шлях, на якому короткострокові перемоги не визначають успіху всього заходу, а схвальний гул колег на нараді не означає їх зацікавленості в новому курсі організації. Адміністрації та співробітникам, залученим до процесу змін, необхідно не тільки визначити мету зміни, проблему і заходи для її вирішення, а й передбачити всі можливі перешкоди на шляху до нового вигляду організації. Складність прийняття змін, також зумовлює необхідність своєчасних та комплексних змін у діяльності підприємства: у технологіях, які розвиваються, у вимогах до компетенції фахівців, у формах взаємодії із зовнішнім середовищем. Та передусім, управління змінами направлено на роботу з людськими ресурсами, тобто з персоналом компанії.

В функціонуванні підприємств, в сучасних умовах, треба розуміти, що немає нічого постійного, і саме вміння вчасно змінюватися стає одним із головних чинників успіху. Управління змінами являє собою процес постійного нагляду та коригування напрямку діяльності організації, підлаштування поведінки її працівників в умовах змін. Цілями змін на підприємстві в сучасних умовах може бути збереження або покращення його становища на ринку, вихід на нові ринки, підвищення продуктивності або впровадження нових технологій. Основна задача, яка ставиться перед управлінням змінами полягає в тому, щоб правильно оцінити всі процеси, які відбуваються у зовнішньому середовищі компанії, проаналізувати можливий вплив цих процесів на саму компанію, та впровадити нововведення, які б дозволяли зберегти, або навіть покращити, всі існуючі процеси в компанії, і тим самим зберегти свою конкурентоспроможність.

Першим кроком в управлінні змінами є розуміння необхідності цих змін. Важливо змінити фактори, що впливають на підприємницьку діяльність, такі як зміна ринкових умов, конкурентний тиск, інновації та інші. Аналізуючи ці фактори, підприємство може заздалегідь налаштувати потребу в змінах та розробити стратегію для їх впровадження.

Для ефективного управління змінами важливі зміни конкретних цілей, яких підприємство прагне досягти. Ці цілі повинні бути конкретними, вимірюваними, досяжними, реалістичними та тимчасово обмеженими. Зміни повинні бути впроваджені систематично та планомірно, дотримуючись визначених цілей та стратегій.

Успіх управління змінами неможливий без активної участі команди підприємства. Важливо створити атмосферу взаєморозуміння та співпраці. Залучення співробітників до процесу прийняття рішень та планування змін дозволяє забезпечити їх підтримку та активну участь у впровадженні нововведення.

Ефективна комунікація є ключем до успішного управління змінами. Компанії повинні чітко визначити мету та переваги змін, як для самої компанії,

так і для її співробітників. Співробітники, в свою чергу, повинні мати можливість висловлювати свої думки, а також отримувати точну інформацію щодо змін. Управління змінами — це постійний процес, і його успішність вимірюється не лише фактом впровадження нововведень, а й їхньою ефективністю надалі. Важливо проводити систематичні оцінки та коригування стратегій відповідно до результатів.

Однією з основних проблем управління змінами є опір працівників. Вони можуть відчувати невпевненість перед новими змінами, або навіть страх того, що зміни принесуть з собою погіршення робочого стану працівників. Ефективне управління цією проблемою включає не лише впровадження змін, а й створення середовища, в якому співробітники вважають себе залученими до процесу змін та відчують підтримку. Залучення персоналу включає не тільки сповіщення про зміни, а й надає їм можливість підвищити навички для підготовки до роботи в нових умовах. Недостатня підготовка може призвести до стресу серед працівників та невірною впровадження нових процесів.

Комунікація є важливою, але недостатній роз'яснювальний процес щодо мети та необхідності змін може призвести до непорозумінь та недовіри. Якщо співробітники не розуміють, як саме зміни позитивно вплинуть на підприємство, вони можуть не підтримувати, або навіть чинити опір. Керівництво має бути відкритим у спілкуванні та активно роз'яснювати важливість змін для успіху компанії, а також чим зміни будуть корисними і для самих працівників. Зміни повинні бути відповідні корпоративній культурі компанії. Неврахування цього аспекту може призвести до конфліктів та втрати командного духу. Управління змінами має взаємодіяти з цінностями та принципами компанії.

Багато підприємців можуть спокуситися впроваджувати зміни без чіткого плану та аналізу їхнього впливу. Відсутність системного підходу може призвести до хаотичного управління змінами, порушення робочих процесів та загрози стабільності. Розробка детального плану, який враховує всі аспекти змін, є критично важливим для успіху управління.

В наш час ті підприємства, які хочуть успішно функціонувати та мати змогу конкурувати на своєму ринку, повинні активно та систематично впроваджувати стратегії управління змінами. Проблеми, пов'язані з опором персоналу, недостатньою комунікацією, відсутністю чіткого плану та інші, вимагають від підприємств постійного нагляду за зовнішнім середовищем та постійним аналізом можливих змін. Вирішення цих проблем передбачає не лише технічні аспекти впровадження нововведень, а й акцент на людському факторі. Залучення співробітників, чітка комунікація та врахування корпоративної культури є критичними елементами успішного управління змінами.

Підприємства повинні розглядати зміни не як загрозу або виклик, а як можливість для розвитку та удосконалення. Шлях до успіху полягає у здатності адаптуватися до нових умов, ефективно впроваджувати зміни та зберігати високий рівень еластичності в управлінні. Впровадження системного підходу та уважне вирішення проблем у процесі змін дозволять підприємствам залишатися на передовій, або навіть стати лідерами у своїй галузі.

СПИСОК ЛІТЕРАТУРА

1. Богомол Р. Механізм управління організаційними змінами. Актуальні проблеми менеджменту та публічного управління в умовах інноваційного розвитку економіки. 2021. С. 33-36.

2. Власенко Т. А. Науково-методологічні засади концепції управління стратегічними змінами на підприємстві. Науковий вісник Ужгородського національного університету: Серія міжнародні економічні відносини та світове господарство. 2019. Випуск 25. С. 49-53.

3. Джерела змін: зовнішні та внутрішні. Теорії пояснення джерел змін. URL: http://megalib.com.ua/content/10156_Djerele_zmin_zovnishni_ta_vnytrishni_Teorii_poyasnennya_djerele_zmin.html

4. Коба Н. В., Тарасов С. А. Управління змінами як інструмент впровадження управління знаннями в організації. Ефективна економіка. 2015.

№4. URL: <http://www.economy.nayka.com.ua/?op=1&z=3981>

5. Лебедева В. К. Управління змінами в міжнародному бізнесі : конспект лекцій. Дніпро: НметАУ, 2019. 48 с.

6. Мазур В. С. Управління змінами — інструменти та методи реалізації. Scientific Journal Virtus Issue. 2018. С. 140-144.

7. Павленчик А. О. Організаційні зміни в організаціях. Львівський державний університет. Лекція з дисципліни “Менеджмент організацій”. 2020. 37 с.

8. Порудєєва Т. В., Кишковська О. Л., Скрипник К. М. Теоретичні основи управління змінами на підприємствах. Мукачівський державний університет. Економіка і суспільство. 2018. Випуск 19. С. 568-572.

9. Процес управління: зміст, сутність технологія, процедури. Реферат. URL: <https://osvita.ua/vnz/reports/management/13516/>

10. Стадії та етапи процесу управління змінами. URL: http://megalib.com.ua/content/10172_Stadii_ta_etapi_procesy_upravlinnya_zminami.html

11. Управління змінами. 2022. URL: <https://www.maxzosim.com/change-management/>

12. Фактори управління організацією та стилі керівництва. Реферат. URL: <https://osvita.ua/vnz/reports/management/15191/>

ІНФОРМАЦІЙНО-АНАЛІТИЧНЕ ЗАБЕЗПЕЧЕННЯ ЕФЕКТИВНОЇ ЗАЙНЯТОСТІ РОБОЧОЇ СИЛИ АГРАРНИХ ПІДПРИЄМСТВ

Ярова Валентина Василівна

к.е.н., доцент

Державний біотехнологічний університет,

м. Харків, Україна

Анотація: В статті досліджено проблеми зайнятості і ефективного використання робочої сили сільськогосподарських підприємств в умовах військового стану. подальший розвиток теорії і методики аналізу показників руху робочої сили шляхом розрахунку помісячних коефіцієнтів вибуття трудових ресурсів і побудови міграційної хвилі робочої сили під час війни.

Ключові слова: інформаційно-аналітичне забезпечення, робоча сила, дефіцити трудових ресурсів, міграційна хвиля, оплата праці.

Повномасштабна війна в Україні змусила мільйони українців залишити свої домівки – жінки з дітьми, чоловіки-інваліди, люди старшого віку. З 24.02.2022 р. по 03.01.2023 р. в Європі для тимчасового захисту зареєстровано 7915287 осіб [1]. Кількість українців, що перебувають за кордоном, точно визначити неможливо через те, що не всі з них мають офіційно оформлений статус і не отримують відповідну підтримку. Багато родин переміщуються з однієї країни до іншої, і оновлення офіційних даних в новому місці не завжди відбувається одразу [2].

Питання зайнятості трудових ресурсів досліджували такі провідні українські вчені-економісти як: Д. Богиня, Н. Вачевська, В. Дієсперов, О. Грішнова, А. Колот, О. Марущак, Б. Пасхавер, О. Плєскун, Н. Синюк, М. Стралківська, І. Таран та інші. Метою дослідження є поглиблення теоретичних основ і розробка рекомендацій з поліпшення зайнятості трудових

ресурсів. Для досягнення поставленої мети було визначено такі завдання: проаналізувати актуальні питання забезпеченості підприємств трудовими ресурсами і законодавчі новації у трудових відносинах в умовах війни, проаналізувати показники використання робочого часу і розробити напрями стабілізації зайнятості трудових ресурсів.

Одним із важливих чинників, що спричинив надзвичайно складні умови функціонування бізнесу в нинішніх умовах, є криза трудових ресурсів, пов'язана із вимушеною міграцією висококваліфікованого персоналу у більш безпечні місця, із призовом в армію.

Ситуація з персоналом характеризується роботою на умовах скорочення зарплати. Частка персоналу відправлена у відпустку, частка – скорочена, частка працює на умовах скорочення заробітної плати.

Сільське господарство – інноваційна галузь, якій потрібні спеціальні професійні кадри, які володіють навичками управління сучасною інноваційною технікою і обладнанням у рослинництві і тваринництві (робочі професії і майстри виробничих процесів), які мають необхідні знання для роботи на елеваторі, сучасному комбайні, управління кормороздавачем у тваринництві тощо [3].

Аналітичну частину кризи робочої сили ми представили, використовуючи результати дослідження стану та потреб бізнесу за рік повномасштабної війни, «яке проводиться в межах Ініціативи для відновлення економіки України, яка реалізується Центром розвитку інновацій, Офісом з розвитку підприємництва та експорту, Національним проектом Дія.

Бізнес та Advanter Group. Опитування проводиться за сприяння Програми розвитку ООН в Україні в межах Програми ООН із відновлення та розбудови миру за фінансової підтримки ЄС» [1, 4].



Рис. 1. Результати онлайн опитувань підприємців щодо ситуації з персоналом в Україні, по відношенню до 23.02.2022 р.

Джерело: складено автором за даними [1, 4]

Порівнюючи з 23.02.2022 р. майже протягом усього досліджуваного періоду найбільшою була частка персоналу, скороченого станом на поточний момент. При середньому рівні 23,8%, значення її коливається від 20% у червні до 28% у вересні 2022 р. Хоча за квітень – червень 2023 р. питома вага скорочених працівників зменшується з 26% до 22,6% (на 3,4%), рівень її залишається високим. Середнє значення частки працівників, які працюють на умовах скорочення заробітної плати, становить 21,8%. У динаміці цього показника за рік простежується позитивна тенденція до скорочення: з 27% у червні 2022 р. до 17,9% у червні 2023 р. (на 9,1%). Найменшу питому вагу займають працівники, відправлені у відпустку. Можна зазначити, що рівень прихованого безробіття з червня 2022 р. по червень 2023 р. зменшився на 6,8% і становить 13,2%.

За прогнозами Ради ЄС, унаслідок війни та залежно від її тривалості, населення України може скоротитися на 24 – 33% [5].

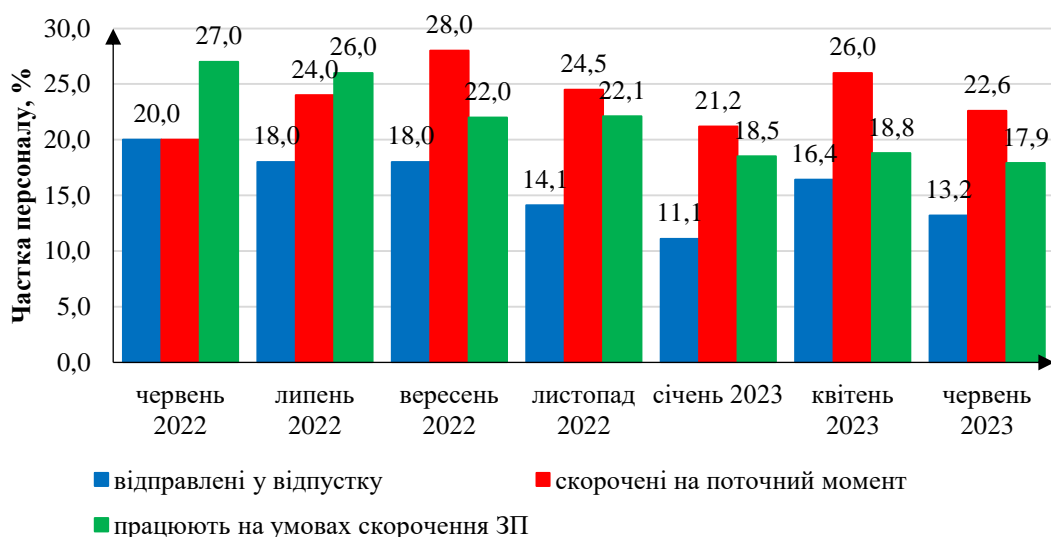
«Майбутня демографічна ситуація України знаходиться під впливом тривалості воєнного конфлікту внаслідок якого суттєво зменшилася чисельність тих, хто живе і працює в Україні зараз, погіршилася статево-вікова

структура українського суспільства, посилюються вагання українських жінок повертатися з дітьми додому. Згодом це призведе до звуження демографічного базису відтворення населення в Україні. Вже зараз потрібна активна державна політика, з одного боку, щодо створення стимулів для населення, яке залишається на ризикованих територіях. Потрібна комплексна державна політика щодо підтримки сімей. З іншого боку - щодо створення умов для стимулювання повернення українців після закінчення війни: поліпшення ситуації на регіональному ринку праці, забезпечення людей роботою і гідними заробітними платами, вирішення житлових проблем, допомога держави, освіта дітей» [6]. Облікову частину інформаційного забезпечення аналізу ситуації з персоналом функціонуючого в умовах війни бізнесу, можна представити такими змінами: 1) «спеціально введено процедуру призупинення трудового договору - тимчасове припинення роботодавцем забезпечення працівника роботою і тимчасове припинення працівником виконання роботи за укладеним трудовим договором» [7]; 2) «трудова законодавством передбачено дистанційну роботу, як можливість підтримувати економіку країни та продовжувати працювати під час воєнного стану»; 3) «законодавством введено нову особливу форму трудового договору з нефіксованим робочим часом, коли роботодавець надає і оплачує роботу, а працівник її виконує - лише за наявності такої роботи» [8].



Рис. 2. Десятка європейських країн з найвищою середньою заробітною платою

Джерело: побудовано автором за: [9]

Лідером у рейтингу країн за рівнем середньої заробітної плати є Швейцарія 8148 євро. Представлені на графіку витрати на оплату праці – це «загальні витрати роботодавців. У суму вкладена заробітна плата, «чиста» заробітна плата, внески соціального страхування роботодавця, витрати на професійну підготовку або інші витрати, податки на зайнятість» [9].

Шляга О. В., Пархоменко Л. О. вказують на те, що іще у довоєнний часи «Україна разом із Албанією і Молдовою належить до трійки найбідніших країн Європи. За даними Всесвітнього банку в нашій державі понад 70% населення належить до категорії бідних. Особливістю українських реалій є те, що певна частка зайнятого населення, в тому числі висококваліфіковані працівники, також належать до категорії бідних саме через низький рівень доходів від зайнятості. Навіть маючи роботу, людина фактично не може нормально відтворювати себе на ті кошти, які їй платить держава або роботодавець» [10].

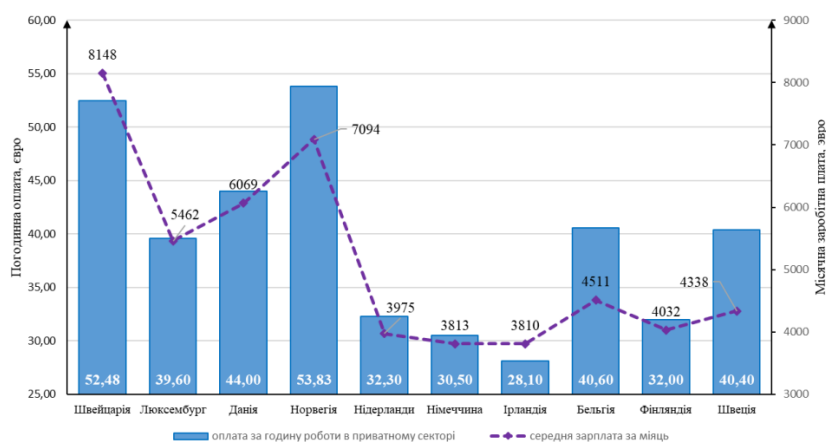
В Україні спостерігається значна диференціація заробітної плати за галузями економіки. Станом на 01.01.2022 р. середньомісячна заробітна плата по економіці Харківської області становила 12510 грн. або 435 доларів США. Встановлено значну диференціацію заробітної плати за галузями економіки: по галузі «Інформація та телекомунікації» – 34429 грн., «Добувна промисловість» - 21812 грн., «Фінанси та страхова діяльність» – 15927 грн., «Державне управління і оборона, обов'язкове соціальне страхування» – 15671 грн., «Транспорт, складське господарство, поштова та кур'єрська діяльність» - 11879 грн., «Сільське господарство» - 10092 грн. (або 80,7% до середнього рівня по економіці області) (рис. 3).

Військові конфлікти збільшили ризики та створили невизначеність, що утворило перешкоди для вільного руху факторів виробництва, зокрема, робочої сили. Це також призвело до руйнування структур ринку праці та порушення їх ефективності.



Рис. 3. Диференціація середньомісячної заробітної плати за галузями економіки Харківської області, станом на 1 січня 2022 р.

Економічні проблеми в поєднанні з великими внутрішніми переміщеннями та потоками біженців призвели до значних втрат у сфері зайнятості та доходів. Збільшення рівня безробіття, соціальне відчуження, гендерна нерівність, дискримінація на робочому місці, зокрема щодо молоді, і поширення бідності виступають серед основних негативних соціальних наслідків війни.

«Суттєвим став дисбаланс між попитом та пропозицією робочої сили. Попит на робочу силу різко зменшився через неможливість працювати у зонах бойових дій, зниження попиту на товари та послуги, проблемами з логістикою та невизначеністю майбутнього. Окрім того, в країні має місце значна тінізація ринку праці - багато вакансій пропонуються без оформлення, як підробіток тощо. Зрозуміло, що в таких умовах ні на легальну зарплату, ні на якісь соціальні гарантії (лікарняні), ні на стаж, українці не можуть розраховувати» [11].

З метою збереження комерційної таємниці та відсутності дозволу на пряме використання назви досліджуваного підприємства, в даній

кваліфікаційній роботі ми використовуємо його умовну назву як підприємство «А». На підставі «Податкового розрахунку сум доходу, нарахованого (сплаченого) на користь платників податків – фізичних осіб, і сум утриманого з них податку, а також сум нарахованого єдиного внеску», який містить дані за кожний місяць поквартально, ми проаналізували зміну чисельності працівників підприємства «А» з початку війни (за 21 місяць).



Рис. 4. Міграційна хвиля вибуття робочої сили підприємства «А», січень 2022 – вересень 2023 р.

З січня 2022 р. по вересень 2023 р. зайнятість у господарстві зменшилася на 25 осіб або на 30%. Особливо відчутним був відтік трудових ресурсів підприємства «А» з червня по листопад 2022 р., коли з громади виїхали 31 особа працівників агрофірми (тільки за листопад – 21 особа). Люди то поверталися з надією на покращання подій на фронті, то знову виїздили. Позитивним можна вважати повернення у травні 2023 р. 18 працівників. Станом на вересень 2023 р. у господарстві працює 59 осіб.

Людино-години - це одиниця обліку робочого часу, яка використовується для визначення обсягу витрачених людських ресурсів на виконання конкретної роботи або проекту. Основна ідея полягає в тому, щоб вимірювати робочий час

в годинах, витрачених однією людиною на виконання конкретної роботи.

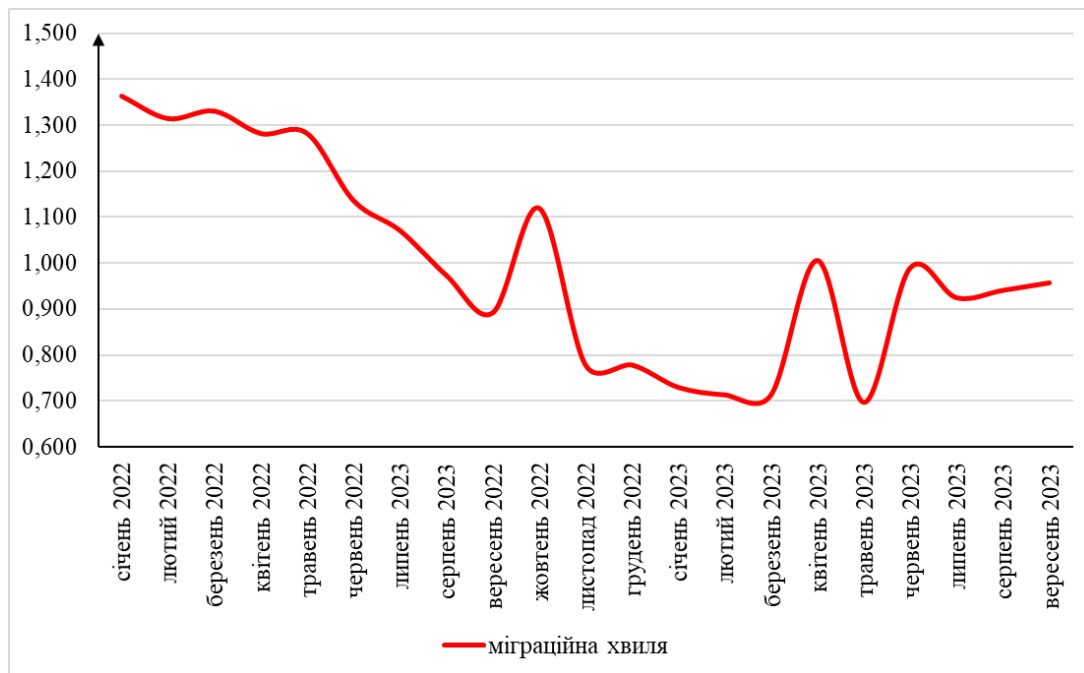
На підприємстві «А» за період із січня 2022 р. по грудень 2022 р. середньооблікова кількість штатних працівників зменшилася на 32 особи і становила 47 осіб.

Таблиця 1

Показники використання робочого часу на підприємстві «А», 2022 р.

Показники	2022 р.				
	січень	квітень	жовтень	листопад	грудень
Кількість відпрацьованого робочого часу штатними працівниками, люд-год	10744	7919	1680	1760	1760
Середньооблікова кількість штатних працівників, осіб	79	79	68	47	47
Кількість календарних днів у місяці, днів	31	30	31	30	31
Кількість вихідних і святкових днів	12	9	10	8	9
Нормативна тривалість робочого періоду	19	21	21	22	22
Місячна норма робочого часу, годин	152	168	168	176	176
Календарний фонд часу, людино-днів	2449	2370	2108	1410	1457
Кількість людино-днів святкових і вихідних днів	948	711	680	376	423
Максимально можливий фонд робочого часу (наявний час), люд-днів	1501	1659	1428	1034	1034
Середня фактична тривалість робочого періоду, днів (фактично відпрацьовано одним штатним працівником)	136	100	25	37	37
Коефіцієнт використання норми робочого часу	0,895	0,597	0,147	0,213	0,213
Індекс продуктивності використання часу	0,548	0,418	0,100	0,156	0,151
Відсоток непродуктивного часу, %	0,452	0,582	0,900	0,844	0,849

В умовах воєнного стану згідно прийнятих законів України про організацію трудових відносин, розпорядження про перенесення робочих днів, трудове законодавство змінилося, було скасовано усі святкові дні. У господарстві за 2022 р. кількість відпрацьованого робочого часу у розрахунку на одного працівника за місяць (ураховуючи час, відпрацьований у вихідні, святкові та неробочі дні, період службових відряджень, на надурочних роботах, а також час роботи надомників) скоротилася із 136 до 37 людино-годин. Наслідком цього стало зниження на чверть рівня середньомісячної оплати праці з 13181,01 грн. на початок року до 9761,70 грн. на кінець року (на 25,9%).

Стабілізація ситуації на ринку праці після війни виявляється важливим завданням, оскільки з'являються різні групи населення, що постраждали від збройних конфліктів. Специфічні потреби цих груп повинні бути враховані при розробці та впровадженні стійких процесів реінтеграції, включаючи вирішення питань працевлаштування. Ключовим елементом стає розробка ефективної системи управління ринком праці, що враховує питання освіти, розвитку спеціальних навичок, а також підвищення рівня соціального захисту та безпеки.

Зменшення дефіциту трудових ресурсів в аграрних підприємствах під час війни потребує державного стимулювання повернення біженців-співвітчизників в Україну. Серед напрямків вирішення цієї проблеми можна виділити: вирішення житлового питання шляхом виплати компенсацій тим, хто втратив житло; повернення до роботи підприємств, що зупинили роботу; підтримка сильних економічних та соціальних зв'язків біженців з батьківщиною; збереження жінкам трудових зв'язків зі своїм місцем роботи, повернення на старе робоче місце, створення можливостей для облаштування житла; створення умов для спілкування дітей, які виїхали за кордон, з однолітками; надання співвітчизникам, що повернулися і не можуть працевлаштуватися, тимчасової «суспільно корисної роботи» з мінімальною заробітною платою і пошук центром зайнятості роботи за фахом; збереження робочих місць у тваринництві шляхом евакуювання бізнесу у західні безпечні регіони України.

СПИСОК ЛІТЕРАТУРИ

1. В ООН назвали кількість українських біженців у Європі. URL: <https://www.slovoidilo.ua/2023/01/05/novyna/suspilstvo/oon-nazvaly-kilkist-ukrayinskyx-bizhencziv-yevropi>.
2. Стралківська М. Демографічні виклики після війни через виїзд жінок за кордон. URL: <https://slovoproslovo.info/demografichni-vikliki-pislya-viyni-cherez-viizd-zhinok-za-kordon-rekomendatsii-eksperta/>
3. Ярова В. Криза трудових ресурсів в умовах війни. *Облік діяльності бізнесу в умовах воєнного стану: новації – 2023*: зб. матер. Першого

бухгалтерського воркшопу-стажування (26 жовтня-03 листопада 2023 р., м. Київ, ТДВ «Інститут обліку і фінансів»). Київ: ННЦ «ІАЕ», 2023. С. 99-101.

4. Дослідження стану бізнесу в Україні. Червень 2023. URL: https://business.dii.gov.ua/uploads/6/32044-biznes_2023_hvila_12.pdf.

5. Соціально-демографічна ситуація в Україні: шляхи подолання наслідків війни. URL: <https://niss.gov.ua/news/komentari-ekspertiv/sotsialno-demografichna-sytuatsiya-v-ukrayini-shlyakhy-podolannya>.

6. Ярова В.В., Ключкевич Є.О. Вплив війни на соціально-демографічну ситуацію в Україні. *Інновації для відродження: національний, регіональний, міжнародний контекст*. Тези доповідей IV Міжнар. наук.-практ. конф., Запоріжжя, 12 – 13 жовтня 2023 р. [Електронний ресурс] / Редкол.:В. А. Шаломєєв (відпов. ред.) Електрон. дані. – Запоріжжя: НУ «Запорізька політехніка», 2023. С. 184-188.

7. Про організацію трудових відносин в умовах воєнного стану: Закон України від 15.03.2022 № 2136. URL: <https://ips.ligazakon.net/document/II07113A>.

8. Трудовий договір з нефіксованим робочим часом: особливості укладення. URL: <https://prokadry.com.ua/article/15598-trudoviy-dogovir-z-nefiksovanim-robochim-chasom-2022>.

9. Розміри заробітної плати в Європі. URL: <https://migrant.biz.ua/dovidkova/emigracia/zarplata-v-ievropi.html>

10. Шляга О.В., Пархоменко Л.О. Проблеми заробітної плати в Україні та шляхи їх вирішення. URL: http://www.zgia.zp.ua/gazeta/evzdia_6_044.pdf.

11. Пищуліна О., Маркевич К. Ринок праці в умовах війни: основні тенденції та напрями стабілізації. <https://razumkov.org.ua/images/2022/07/18/2022-ANALIT-ZAPIS-PISHULINA-2.pdf>.

ОСНОВНІ МЕТОДИ ВРЕГУЛЮВАННЯ КОНФЛІКТІВ

Яхно Тетяна Петрівна,

д.е.н., професор

кафедри міжнародних економічних відносин

Львівського торговельно-економічного університету

Анотація. У даній статті розглядаються основні методи врегулювання конфліктів. Визначаються підходи, такі як переговори та компроміс, медіація, арбітраж, примусові заходи та дипломатія. Детально описуються переваги та недоліки кожного методу, а також вказуються ситуації, в яких вони можуть бути ефективними. Підкреслюється важливість об'єктивної діагностики конфліктів та послідовності заходів після їх завершення, таких як оцінка помилок, аналіз поведінки сторін та відновлення відносин. Завершується стаття наголошенням на необхідності уникаючи безконфліктного розв'язання проблеми та спрямованість на позитивний вплив на взаємовідносини після завершення конфлікту.

Ключові слова: врегулювання конфліктів, переговори, медіація, примусові заходи, дипломатія, арбітраж.

В сучасному світі регулювання конфліктів є окремою складовою управління проблемними соціальними процесами. Значущою є основна ідея, що конфлікт є необхідним соціальним явищем і може виступати рушійною силою для розвитку.

Поняття "керування конфліктами" має різні аспекти. У конфліктології цей процес включає кілька незалежних комплексів заходів, таких як попередження, регулювання і розв'язання конфліктів.

Підходи до керування конфліктами можуть включати в себе вчасне виявлення потенційних конфліктів, розробку стратегій їхнього управління та застосування методів для вирішення конфліктних ситуацій. Важливим етапом є

розробка ефективних систем попередження конфліктів, а також встановлення механізмів для ефективного втручання та вирішення суперечок, які вже виникли

Крім того, керування конфліктами може передбачати побудову комунікаційних стратегій, розвиток навичок медіації та вироблення політик, спрямованих на створення позитивного робочого оточення. Важливо також розглядати конфлікти як можливість для покращення взаємин та розвитку індивідів та організацій.

Так, ви правильно визначаєте сутність керування конфліктами. Цей підхід спрямований на систематичний та цілеспрямований вплив на процеси конфліктних взаємодій з метою досягнення конструктивного вирішення проблем, які виникають у результаті конфлікту. Однією з головних мет керування конфліктами є балансування двох суперечливих чинників впливу цього соціального явища на суспільство: конструктивного та руйнівного.

Керування конфліктами передбачає перенесення його у сферу раціональної діяльності та взаємодій між людьми. Воно також включає обдумані заходи впливу на конфліктну поведінку учасників для досягнення бажаного результату. Крім того, цей підхід передбачає обмеження протистояння в рамках конструктивного включення в суспільний процес. Такий підхід дозволяє керівникам і учасникам взаємодій ефективно управляти конфліктами та використовувати їхній потенціал для позитивних змін і розвитку.

Так, принцип об'єктивності є важливим в системі керування конфліктами. Цей принцип передбачає, що усі дії та рішення повинні базуватися на адекватному розумінні та реалістичній оцінці конфліктних ситуацій. Відмова від будь-якої форми суб'єктивізму є важливою, оскільки вона може призвести до прийняття помилкових рішень чи неправильного застосування насильства. Принцип об'єктивності також передбачає уникання упереджених суджень та стереотипів, а також врахування різноманітності точок зору та інтересів різних сторін у конфлікті. Важливо враховувати різноманіття поглядів і здатність

адекватно реагувати на різні точки зору, щоб забезпечити справедливе та об'єктивне вирішення конфлікту.

Об'єктивність також передбачає використання об'єктивних критеріїв для оцінки ситуації та вибору стратегій розв'язання конфлікту. Це може включати аналіз конкретних фактів, даних та обставин, а не базуватися виключно на особистих вподобаннях чи емоціях. Об'єктивний підхід до керування конфліктами сприяє побудові довіри між сторонами та створенню умов для конструктивного вирішення проблем.

Принцип плюралізму і багатоваріантності в контексті керування конфліктами визначає необхідність і можливість використання різноманітних способів, методів і технологій для впливу на конфліктні ситуації. Цей принцип визнає, що існує багато можливостей підходу до вирішення конфліктів і не існує єдиної "правильної" стратегії. Такий підхід дозволяє враховувати різноманіття ситуацій та індивідуальних особливостей учасників конфлікту.

Принцип гласності передбачає відкрите інформування про конфліктну ситуацію для зацікавлених груп та формування суспільної думки. Уникання утаєння конфлікту сприяє усвідомленню проблем та можливості спільного розв'язання, у той час як недостатній рівень гласності може призвести до поглиблення конфронтації та непорозумінь.

Принцип демократичності підкреслює важливість захисту інтересів не лише більшості, але й меншості. Демократичні механізми спрямовані на розв'язання суперечностей та антагонізму, які можуть призводити до конфліктів, і сприяють шляхам конструктивного вирішення проблем.

Існує кілька основних методів врегулювання конфліктів, і вибір конкретного методу може залежати від характеру конфлікту, його масштабів та учасників. Ось деякі з основних методів:

Переговори та пошук компромісу: учасники конфлікту спільно шукають рішення, яке враховує їхні інтереси та потреби.

Плюси: Забезпечує участь сторін у процесі прийняття рішення, може призводити до довгострокового врегулювання.

Мінуси: Може вимагати часу та зусиль, а іноді не призводити до повного задоволення всіх сторін.

Медіація: спеціальний посередник, медіатор, допомагає сторонам досягти взаємоприйняттого рішення.

Плюси: Надає об'єктивну точку зору, допомагає знайти компроміс, зменшує напругу.

Мінуси: Залежить від ефективності медіатора та готовності сторін співпрацювати.

Арбітраж: Третя сторона (арбітр) приймає рішення, яке стає обов'язковим для всіх сторін.

Плюси: Швидке та остаточне вирішення, уникнення тривалих переговорів.

Мінуси: Може викликати незадоволення сторін, які не приймають рішення.

Примусові заходи: використання санкцій або сили для змінення сторін прийняти рішення.

Плюси: Швидке врегулювання.

Мінуси: Може погіршити відносини, призвести до непокою чи конфронтації.

Дипломатія: залучення представників, переговори на дипломатичному рівні для вирішення міжнародних конфліктів.

Плюси: Зменшення ризику війни, покращення міжнародних відносин.

Мінуси: Вимагає часу та великих зусиль.

Важливо враховувати, що ефективність конкретного методу може залежати від конкретних обставин та контексту конфлікту. Комбінація різних підходів також може бути використана для досягнення більш успішного врегулювання конфлікту.

Так, діагностика конфліктів передбачає об'єктивну оцінку ситуації для кращого розуміння його причин та динаміки. При аналізі детермінантних чинників (факторів, які визначають) важливо враховувати кілька аспектів.

Аналітичний аспект діагностики конфлікту можна вважати завершеним, коли вдалося виділити критерії, за допомогою яких можливе його розв'язання. Після завершення конфлікту доцільно провести оцінку помилок, поведінки всіх сторін, по можливості зняти дискомфорт у взаємостосунках з оточуючими та колишнім опонентом і, таким чином, мінімізувати негативні наслідки конфлікту у власному стані та поведінці.

СПИСОК ЛІТЕРАТУРИ

1. Психологія менеджменту: Навч. посібник. / Лозниця В. С. К.: ТОВ «УВПК «ЕксОб», 2000. 512 с.
2. Ємельяненко Л. М Конфліктологія: Навч. посіб. / За заг. ред. В. М. Петюха, Л. В. Торгової. К.: КНЕУ, 2013. 315 с.
3. Свиридюк Н.П. Переговори та посередництво як способи вирішення юридичних конфліктів // Вісник. №4. 2014. С.70-75.
4. Боковець В.В. Корпоративні конфлікти: визначення, типологія і механізми // Наукові праці НУХТ, Т.21, №6. Київ, 2015. С.132-139.

LEGAL SCIENCES

НЕУСТОЙКА ЯК ЗАСІБ ЗАБЕЗПЕЧЕННЯ ВИКОНАННЯ ЗОБОВ'ЯЗАНЬ В ЦИВІЛЬНОМУ ПРАВІ УКРАЇНИ

Агаєва Валерія Ілгарівна,
слухач магістратури Навчально-наукового інституту
права та підготовки фахівців для підрозділів Національної поліції
Дніпропетровського державного
університету внутрішніх справ
Науковий керівник:
Резворович Кристина Русланівна,
доктор юридичних наук, доцент,
завідувач кафедри цивільного права та процесу
Дніпропетровського державного
університету внутрішніх справ

Анотація. У статті розглянуто правову природу неустойки як засобу забезпечення виконання зобов'язань в цивільному праві України. Визначено, що неустойка є важливим елементом регулювання договірних відносин та має значний вплив на ефективність виконання угод.

Автор статті аналізує різні підходи до визначення правової природи неустойки в науковій літературі та судовій практиці. Визначено, що існує два основних підходи до розуміння неустойки: як способу забезпечення виконання зобов'язань та як міри відповідальності за їх порушення.

На підставі аналізу законодавства та судової практики автор статті приходить до висновку, що неустойка має подвійну природу та виступає як спосіб забезпечення виконання зобов'язань, так і мірою відповідальності за їх порушення.

Автор статті також аналізує проблему неоднозначного застосування судами порядку стягнення неустойки (штрафу та пені) у цивільних і

господарських спорах. Визначено, що основна різниця між судовою практикою у господарських та цивільних спорах полягає в тому, що суди у господарських справах дозволяють одночасне стягнення штрафу та пені за невиконання або неналежне виконання зобов'язань, що відрізняється від підходу в цивільних справах.

Автор статті пропонує внести зміни у законодавство для узгодження понять неустойки як засобу забезпечення виконання зобов'язань (забезпечувальна функція) і як міри відповідальності за порушення договірних зобов'язань (штрафна функція). Це сприятиме уніфікації судової практики в цивільних та господарських справах стосовно порядку та методів стягнення штрафу та пені за невиконання або неналежне виконання договірних зобов'язань.

Ключові слова: неустойка, зобов'язання, забезпечення виконання, цивільне право, забезпечення.

Постановка проблеми. Неустойка, як важливий і ефективний інструмент у цивільному праві України, виконує подвійну роль – вона виступає як засіб забезпечення виконання договірних зобов'язань та водночас як міра відповідальності за їх порушення. Питання визначення правової природи неустойки завжди привертає увагу юристів, науковців та практиків, і викликає обґрунтовану дискусію у судовій практиці.

Закріплена в галузевому законодавстві та Цивільному кодексі України, неустойка функціонує як гнучкий механізм, спрямований на забезпечення надійності та своєчасності виконання договірних зобов'язань. Здатна вона виступати як стимул для боржника до дотримання своїх зобов'язань, так і інструмент для захисту інтересів кредитора у випадку порушення договору.

У даному контексті, важливо враховувати різноманітні точки зору на правовий статус неустойки, що ілюструється різноманітним тлумаченням у наукових дослідженнях та судовій практиці. Оскільки неустойка одночасно виступає і як засіб гарантування виконання договірних зобов'язань, і як

інструмент відповідальності за їх порушення, важливо вирішити питання щодо її правової природи для досягнення єдиної правової концепції та встановлення чітких правил застосування в судовій практиці.

Аналіз останніх досліджень і публікацій. Питання застосування засобів виконання зобов'язань досліджені в роботах К. Москаленко, О. Отрадна, О. Ситник, А. Домбругова, О. Шишка, А. Гриняк, В. Кудрявцев, Н. Міловська, Н. Федорченко, та інші. Проте питання щодо неустойки як засобу виконання зобов'язань потребує подальшого розгляду.

Метою статті є характеристика та аналіз неустойки як засіб забезпечення виконання зобов'язань в цивільному праві України.

Виклад основного матеріалу. Належне виконання зобов'язань за договорами передбачає, що сторони, які укладають конкретний договір, повинні дотримуватися визначених на них обов'язків відповідно до законодавства, самого договору або загальноприйнятих звичаїв ділового обороту. Однак у сучасній практиці виникають ситуації неналежного виконання узятих на себе зобов'язань, що може призводити до виникнення правових наслідків для сторін договору, включаючи збитки та інші негативні наслідки для однієї зі сторін.

Для стимулювання належного та своєчасного виконання зобов'язань сторонами договору законодавством передбачені різні засоби забезпечення виконання договірних зобов'язань як додаткові заходи, які мають спеціальний (додатковий) характер і надають можливість досягти виконання незалежно від того, чи були завдані збитки кредиторів, чи наявне у боржника майно, яке можна взяти під стягнення за виконавчими документами. Найбільш поширеним і ефективним засобом забезпечення виконання договірних зобов'язань є неустойка [1, с. 132].

Ще в радянські часи А. Травкін, досліджуючи питання поняття та правової природи неустойки, визначав її як найбільш ефективний спосіб забезпечення виконання зобов'язань, і тому не випадково законодавець, перераховуючи види засобів забезпечення виконання зобов'язань, віддавав перше місце неустойці в Цивільному кодексі України. Таке ж підходив

О. Ситнік в подальших дослідженнях, вивчаючи використання неустойки як засобу забезпечення виконання зобов'язань за договором побутового підряду.

Варто відзначити, що в сучасних умовах застосування неустойки залишається традиційним та широко застосовуваним механізмом в сфері цивільно-правових відносин. Розглядаючи динаміку її застосування, слід відзначити, що цей метод забезпечення виконання зобов'язань продовжує залишатися дієвим і у сучасному господарському оточенні [1, с. 138].

Важливим аспектом вивчення неустойки є відсутність єдиного розуміння її правової природи. Позиції вчених та дослідників в цьому питанні різняться, що породжує неоднозначність в судовій практиці та може викликати колізії між цивільним та господарським законодавством. Зрозуміння природи неустойки є важливим для створення консистентного та єдиноначального підходу до її визначення та застосування.

На сучасному етапі неустойка залишається невід'ємною частиною цивільно-правового регулювання та використовується як засіб забезпечення виконання зобов'язань у разі їх неналежного виконання або порушення. Однак потребує подальшого вивчення питання про визначення правової природи та обсягу застосування неустойки в різних галузях права з метою уніфікації та вдосконалення правового регулювання [2, с. 168].

Відсутність узгодженого визначення правової природи неустойки у науковій літературі, а також питання віднесення її до методів забезпечення виконання зобов'язань у цивільному законодавстві породжують актуальні дискусії в сучасному юридичному середовищі. Ця ситуація веде до неоднозначності в позиціях судової практики стосовно порядку та підстав стягнення неустойки у формі штрафу та пені, що може призвести до конфліктів між цивільним та господарським законодавством при практичному застосуванні цього засобу забезпечення виконання зобов'язань.

Неустойка залишається традиційним та широко використовуваним методом в цивільному праві, датуючись ще часами римського права. Згідно з римським правом, неустойкою називалося додаткове зобов'язання боржника

виплатити кредитору певну суму грошей у разі невиконання або неналежного виконання основного зобов'язання.

У науковій літературі виникають різноманітні думки щодо правової природи неустойки. Деякі автори визнають неустойку як метод забезпечення виконання договірних зобов'язань, тоді як інші вважають, що неустойка, а також її форми, такі як штраф і пеня, відносяться до видів штрафних санкцій, мір і видів відповідальності за невиконання або неналежне виконання договірного зобов'язання [3, с. 105].

Насамперед, неустойка користується популярністю через свою простоту як засобу компенсації збитків кредитора, завданих невиконанням або неналежним виконанням боржником своїх обов'язків. Це визначено самими сторонами угоди, і для її стягнення не потрібно доводити наявність збитків, важливий лише факт порушення договору. Таким чином, неустойка відіграє роль компенсаційного механізму, що є основною метою будь-якого методу забезпечення виконання зобов'язань боржником.

Нормативно-правову базу регулювання неустойки складають положення Цивільного кодексу України (ЦК України), Господарського кодексу України (ГК України), а також інших законів, таких як «Про банки і банківську діяльність», «Про захист прав споживачів», «Про відповідальність за несвоєчасне виконання грошових зобов'язань» та інші.

Стаття 549 ЦК України конкретизує неустойку (штраф, пеню) як грошову суму або інше майно, яке боржник повинен передати кредитору у разі порушення боржником свого зобов'язання. Такий підхід забезпечує гнучкість, оскільки сторони можуть визначити умови стягнення неустойки та її розмір.

На практиці, неустойка стає зручним і ефективним інструментом, оскільки вона не вимагає встановлення збитків і визначається сторонами самостійно. Вона відображає компенсаційну функцію, забезпечуючи відшкодування завданих збитків кредитору без необхідності доводити їхню величину [4].

Зазначимо, що неустойка продовжує залишатися актуальним і важливим

засобом забезпечення виконання зобов'язань у цивільному праві. Висвітлення і уточнення питань, пов'язаних з її правовою природою та застосуванням, є важливим завданням для сталого розвитку цивільного законодавства і практики.

Згідно зі статтею 549 Цивільного кодексу України, іншими названими «різновидами» неустойки є штраф та пеня. Штраф - це неустойка, розрахована у відсотках від невиконаного або неналежно виконаного зобов'язання, тоді як пеня - це неустойка, розрахована у відсотках від суми несвоєчасно виконаного грошового зобов'язання за кожен день прострочення [4].

За думкою Є. Харитонова, неустойка володіє кількома особливостями: 1) можливість її стягнення без пред'явлення доказів про завдані збитки в разі порушення зобов'язань, що відрізняє її від гарантій, де потрібно надавати докази причин порушення; 2) можливість сторін формулювати умови угоди про неустойку, включаючи її розмір; 3) можливість для кредитора оперативно компенсувати завдані невиконанням зобов'язань збитки у зручній для нього формі.

Варто відзначити, що, навіть якщо статтею 551 ЦК України передбачено можливість стягнення неустойки у різних формах (грошова сума, рухомий та нерухомий майно), на практиці найчастіше застосовується грошова компенсація. Такий вибір надає кредиторомі можливість реалізувати свої права шляхом отримання компенсації у грошовій формі, підвищуючи ефективність цього інструменту.

Важливо зазначити, що неустойка залишається актуальним засобом забезпечення виконання зобов'язань у цивільному праві, і вирішення питань, пов'язаних із її природою та застосуванням, є важливим завданням для розвитку цивільного законодавства та практики [5].

Щодо тлумачення подвійної природи неустойки в науковій літературі, важливо відзначити, що деякі дослідження вказують на те, що неустойка може бути визначена як засіб забезпечення виконання договірних зобов'язань та одночасно виконувати стимулюючу функцію. Це виявляється в тому, що неустойка спонукає боржника до належного виконання зобов'язань, якщо

встановлення нею не досягло своєї мети, а зобов'язання все ж було порушено боржником. У такому випадку вже йдеться про притягнення винного боржника до цивільно-правової відповідальності та стягнення неустойки.

Ця подвійна природа неустойки, яка є одночасно засобом забезпечення виконання зобов'язань і мірою відповідальності за їх невиконання чи неналежне виконання, розглядається як найбільш точний спосіб визначення правової природи неустойки в цивільному праві [5].

Окремо важливо висвітлити проблему неоднозначного застосування судами порядку стягнення неустойки (штрафу та пені) у цивільних і господарських спорах. Судова практика в цих сферах містить різні висновки щодо можливості одночасного застосування штрафу та пені, які є різновидами неустойки. Розбіжності в тлумаченні правової природи неустойки в господарських та цивільних зобов'язаннях викликають різні підходи до стягнення цих видів неустойки. У цивільних судових спорах суди майже однозначно визначають, що одночасне стягнення пені і штрафу за порушення грошового зобов'язання не допускається, оскільки обидва ці елементи є різновидами неустойки, яка регулюється ст. 549 ЦК України. Такі висновки базуються на підтримці зазначеної статті, яка визначає штраф і пеню як один вид цивільно-правової відповідальності і засіб забезпечення виконання зобов'язань.

Відповідно до постанови КГС ВС від 13.02.2018 у справі N 910/12949/16 одночасне стягнення орендної плати та неустойки у вигляді подвійної орендної плати, нарахованої за прострочення повернення орендованого майна, за той самий період користування наймачем орендованим майном (за період з дня припинення дії договору оренди до дня повернення орендованого майна за актом) є неможливим, оскільки вважатиметься притягненням відповідача до подвійної відповідальності за одне й те саме правопорушення.

Таким чином, дискусії та розбіжності у практичному застосуванні неустойки у різних сферах підсилюють актуальність подальших досліджень та уточнень у цьому питанні [6, с. 169].

Також відзначимо, що застосування до боржника, який порушив господарське зобов'язання, штрафних санкцій у вигляді пені або штрафу, передбачений частиною четвертою статті 231 ГК України, є можливим, оскільки суб'єкти господарських відносин наділені законодавцем правом забезпечення виконання господарських зобов'язань шляхом встановлення при укладанні договору санкції за невиконання або неналежне виконання договірних зобов'язань і пеня застосовується за порушення будь-яких господарських зобов'язань, а не тільки за невиконання грошового зобов'язання.

Відповідна правова позиція викладена в постанові КГС ВС від 19.09.2019 у справі N 904/5770/18.

Основна різниця між судовою практикою у господарських та цивільних справах полягає в тому, що суди у господарських справах дозволяють одночасне стягнення штрафу та пені за невиконання або неналежне виконання зобов'язань, що відрізняється від підходу в цивільних справах. Зокрема, Верховний Суд вказав, що таке одночасне стягнення не суперечить ст. 61 Конституції України, оскільки штраф та пеня є формами неустойки і видами штрафних санкцій, і, таким чином, не є самостійними видами юридичної відповідальності.

Ця позиція Верховного Суду підкреслює, що штраф і пеня виступають як елементи неустойки, яка є формою цивільно-правової відповідальності та засобом забезпечення виконання зобов'язань. Відповідно до цього підходу, у межах одного виду відповідальності (неустойки), може застосовуватися різний набір санкцій, що включає штраф та пеню. Таким чином, стягнення цих видів неустойки вважається одноразовою формою відповідальності за порушення зобов'язань, і воно обумовлене необхідністю виконання певного обов'язку [7, с. 218].

Пояснюючи різницю у підходах судів у господарських та цивільних справах, можна зазначити, що ст. 61 Конституції України, яка забороняє притягнення особи до юридичної відповідальності одного виду за одне і те саме правопорушення, застосовується переважно до фізичних осіб. Оскільки господарські суди розглядають спори між юридичними особами, їхні рішення

щодо одночасного стягнення штрафу та пені базуються на тому, що це обмеження не стосується юридичних осіб. Таким чином, висновок судів у господарських справах обґрунтовується необхідністю застосування різних видів санкцій у межах одного виду відповідальності (неустойки).

Також важливо врахувати погляд експерта С. Тенькова, який вказує на неоднозначність судової практики щодо одночасного застосування штрафу та пені. Ця неоднозначність, на його думку, впливає з того, що відповідно до частини 1 статті 230 Господарського Кодексу господарські санкції представляють собою грошові суми (неустойка, штраф, пеня), які учасник господарських відносин повинен сплатити в разі порушення ним правил господарювання, невиконання або неналежного виконання господарських зобов'язань. Таке буквальне тлумачення норми призводить до виникнення трьох самостійних видів штрафних санкцій: неустойки, штрафу і пені. За словами експерта, неясно, чим саме відрізняється неустойка, як самостійний вид штрафних санкцій від штрафу і пені [9, с. 174].

Враховуючи думку вченого, можна зробити констатувати, що в господарському праві, на відміну від цивільного, неустойку (штраф та пеню) в розумінні статті 549 Цивільного Кодексу України слід розглядати як загальне поняття, що представляє собою спосіб забезпечення виконання зобов'язань. Отже, неможливо одночасно стягувати і штраф, і пеню, відмінно від положень статті 230 Господарського Кодексу, де штраф і пеня визнаються видами штрафних санкцій і можуть бути стягнуті одночасно за невиконання зобов'язань.

Враховуючи ці розходження в тлумаченні, доцільно внести зміни у законодавство для узгодження понять неустойки як засобу забезпечення виконання зобов'язань (забезпечувальна функція) і як міри відповідальності за порушення договірних зобов'язань (штрафна функція). Це сприятиме уніфікації судової практики в цивільних та господарських справах стосовно порядку та методів стягнення штрафу та пені за невиконання або неналежне виконання договірних зобов'язань.

Висновки. Неустойка, як засіб забезпечення виконання зобов'язань у цивільному праві України, представляє собою важливий елемент регулювання договірних відносин та має значний вплив на ефективність виконання угод. Розвиток правового регулювання неустойки знаходиться в центрі уваги як науковців, так і практиків, і визначається багатозначністю її правової природи.

Засіб забезпечення виконання зобов'язань, неустойка виступає стимулом для сторін укладення та дотримання договорів, забезпечуючи ефективність господарювання та взаємні інтереси сторін. Її призначення включає в себе не лише гарантування виконання зобов'язань, але й компенсацію шкоди у разі їхнього порушення, що робить її невід'ємною частиною цивільно-правового механізму.

Однак існує ряд проблем та неоднозначностей у сфері застосування неустойки. Різноманітність підходів в наукових дослідженнях та судовій практиці стосовно її правової природи, зокрема, чи вона є способом забезпечення чи мірою відповідальності, створює непередбачуваність у її застосуванні.

Рішення судів, які дозволяють одночасне стягнення штрафу та пені в господарських справах, викликає дискусії та підкреслює необхідність уточнення правового статусу неустойки. Розбіжності у розумінні неустойки як загального поняття чи конкретних видів штрафних санкцій призводять до правової неоднозначності.

Для досягнення єдиної концепції та системності в правовому регулюванні неустойки, необхідно вирішити питання щодо її правової природи та створити чіткі норми, що визначатимуть порядок та умови її застосування. Це сприятиме спрощенню судового процесу та підвищенню ефективності механізму забезпечення виконання договірних зобов'язань у цивільному праві України.

СПИСОК ВИКОРИСТАНИХ ДЖЕРЕЛ:

1. Тетарчук І. В., Дяків Т. Є. Цивільне право України [текст]: Навчальний посібник для підготовки до іспитів. К.: «Центр учбової літератури», 2015. 202 с.

2. Пучковська І. Й. Теоретичні проблеми забезпечення зобов'язань: дис. на здобуття наук. ступеня доктора юрид. наук.: 12.00.03. Харків, 2018. 485 с.
3. Слома В. М. Розвиток інституту забезпечення виконання зобов'язань у цивільному законодавстві. Українські наукові записки, 2006, №1(17). С. 103-107.
4. Класифікація засобів забезпечення виконання зобов'язань. URL: <https://pidruchniki.com> (дата звернення 12.11.2023 р.)
5. Способи забезпечення виконання зобов'язань. URL: <https://www.businesslaw.org.ua> (дата звернення 12.11.2023 р.)
6. Законодавство України у сфері забезпечення виконання зобов'язань : зб. нормат.-прав. актів / уклад. : Резворович К. Р., Юнін О. С., Юніна М. П. та ін. – Дніпро: Видавець Біла К. О., 2020. 260 с.
7. Цивільне право. Загальна частина : навч. посіб. О. Є. Аврамова, А. С. Горбенко, Н. О. Горобець та ін.; за заг. ред. С. О. Сліпченка, О. Л. Зайцева ; МВС України, Харків. нац. ун-т внутр. справ. Харків : ХНУВС, 2022. 332 с.
8. Цивільний кодекс : наук.-практ. комент. : у 6 т. / за ред. І. В. Спасибо-Фатєєвої. Харків : ЕКУС, 2021. Т 2: Об'єкти. Правочини. Представництво. Строки та терміни. Позовна давність. Особисті немайнові права фізичної особи. 523 с.

**ОСОБЛИВОСТІ ЗАБЕЗПЕЧЕННЯ ВИКОНАННЯ ЗОБОВ'ЯЗАНЬ В
УМОВАХ ДІЇ ПРАВОВОГО РЕЖИМУ ВОЄННОГО СТАНУ**

Бакаєв Станіслав Дмитрович,

слухач магістратури

Навчально-наукового інституту права та підготовки

фахівців для підрозділів Національної поліції

Дніпропетровського державного університету

внутрішніх справ

Науковий керівник:

Резворович Кристина Русланівна,

доктор юридичних наук, доцент,

завідувач кафедри цивільного права та процесу

Дніпропетровського державного університету внутрішніх справ

Анотація: Стаття присвячена вивченню введення правового режиму воєнного стану на всій території України, що вплинуло на національне законодавство в усіх сферах діяльності. Так, законодавча гілка влади всіма зусиллями здійснювала реформування та внесення змін в нормативно-правові акти нашої держави, які торкнулися всіх галузей права, зокрема і цивільного права.

В статті проаналізовано особливості та актуальні питання, які стосуються саме виконання зобов'язань під час дії воєнного стану, а також досліджено випадки можливої відстрочки, зменшення або навіть відмови від сплати, зокрема орендної сплати, які набули актуальності саме протягом дії правового режиму воєнного стану.

Крім того, в даній статті було звернено увагу на висвітлені проблемні питання, які стосуються виконання цивільно-правових зобов'язань в умовах дії правового режиму воєнного стану. Також, в статті звернено увагу на те, що розділ договору про форс-мажорні обставини, на який раніше зовсім не звертали уваги та вписували формально або не вписували взагалі, став надто важливим.

Ключові слова: правовий режим воєнного стану, зобов'язання, форс-мажорні обставини, зміна договору, цивільно-правові відносини.

Повномасштабне вторгнення окупаційних військ вплинуло майже на всі сфери життєдіяльності людини в Україні, в тому числі в аспекти наявної можливості виконання цивільно-правових зобов'язань. Враховуючи воєнний стан, деякі території України, наразі є тимчасово окупованими, велика кількість людей була змушена покинути місця свого постійного проживання тощо, що само по собі впливає на можливість ефективного чи взагалі фактичного виконання цивільно-правових зобов'язань.

Так, як норми цивільного законодавства нашої держави присвячені врегулюванню майнових та особистих немайнових відносин серед значної кількості учасників таких правовідносин, зокрема фізичних, юридичних осіб, територіальних громад, посадових осіб органів місцевого самоврядування, держави тощо, то вони виступають досить важливими в усіх сферах, адже із цивільними правовідносинами громадяни зіштовхуються кожного дня. У свою чергу, після введення правового режиму воєнного стану Указом Президента України №64/2022 від 24 лютого 2022 року, цивільне законодавство зазнавало певних змін, зокрема в аспекті регулювання цивільно-правових відносин.

Досліджуване нами актуальне питання щодо виконання зобов'язань розглядалося у працях таких науковців, як: Шпиляк А., Бандурка М. О., Оскілько О. О., Мельник О. О., Римаренко О. О., Сакара Н. Ю., Воробель У. Б. та інші. Вказані науковці досліджували питання регулювання цивільно-правових відносин, однак в умовах сучасності досі залишається низка невирішених питань, які безпосередньо стосуються виконання цивільно-правових зобов'язань, саме в умовах дії правового режиму воєнного стану.

Метою цієї статті є проведення аналізу та дослідження актуальних питань, які пов'язані із забезпеченням та виконанням цивільно-правових зобов'язань в умовах дії правового режиму воєнного стану.

Для досягнення мети дослідження і виконання поставлених завдань використовувався діалектичний матеріалізм, як загальний метод пізнання. Дослідження базується на загальнонаукових (аналізу, синтезу, порівняння, дедукції, індукції, аналогії та ін.) та приватно-наукових методах дослідження (порівняльно-правовому, формально-юридичному та ін.).

Введення правового режиму воєнного стану на всій території України, спонукало до необхідності швидкого реагування законодавчої гілки влади, з метою вирішення великої кількості питань, з якими громадяни нашої країни ніколи не стикалися. Так, майже з перших днів повномасштабного вторгнення та по теперішній час, національне законодавство зазнало багато змін та доповнень, що повинні були допомогти населенню України в побудові певних алгоритмів дій в той чи іншій ситуації, у тому числі це торкнулося і цивільного законодавства, зокрема в аспекті виконання цивільно-правових зобов'язань.

Взагалі, дії щодо виконання договірних зобов'язань з надання послуг є одностороннього-зобов'язуючими правочинами, за умови, якщо вони вчиняються належним чином, тобто є правомірними, інакше вони не можуть бути віднесені до правочинів, а є проявом порушення договірних зобов'язань. Так, з урахуванням наведеного, під виконанням договірних зобов'язань з надання послуг, Оскільки О. О. пропонує розуміти: «виконання договірних зобов'язань з надання послуг являє собою сукупність фактичних або юридичних дій (у певних випадках – утримання від дії) сторін договірних зобов'язань, спрямованих на реалізацію передбачених договорами або законом їхніх суб'єктивних прав і обов'язків задля досягнення мети договірних зобов'язань (економічної та юридичної)» [1, с. 164].

Зміст статті 617 ЦК України регламентує: «особа, яка порушила зобов'язання, звільняється від відповідальності за порушення зобов'язання, якщо вона доведе, що це порушення сталося внаслідок випадку або непереборної сили» [2]. Тобто, форс-мажор не відміняє для сторони обов'язок з виконання договірного зобов'язання, а лише звільняє від відповідальності за порушення строків з його виконання. Форс-мажорні обставини затримують

виконання зобов'язання без негативних наслідків, тобто зобов'язання має бути виконано належним чином, як тільки з'явиться об'єктивна можливість.

Як зазначає у своїй науковій роботі Мельник О. О.: «форс-мажор (непереборна сила) може бути причиною істотної зміни обставин, що є підставою для розірвання або зміни договору, і у кінцевому рахунку призводить до припинення зобов'язання (його розірвання) або збереження зобов'язання у зміненому вигляді. У свою чергу, правове регулювання правових наслідків істотної зміни обставин, які існують при укладенні договору, як правило, будується на основі одного з двох ключових принципів договірної права: принципу, згідно з яким договори мають виконуватись, або застереженні про незмінність обставин». Крім того, науковець зазначає, що основними наслідками істотної зміни обставин, якими сторони керувалися при укладенні договору, є: 1) власне зміна договору, тобто зміна умов договору (і як наслідок – зобов'язань між сторонами) при збереженні самого договору в силі; 2) розірвання договору за згодою сторін [4, с. 99]. У свою чергу, науковець Шпиляк А. М. зазначає: «форс-мажор не є автоматичною підставою для звільнення від виконання зобов'язань, стороною договору має бути підтверджено не факт настання таких обставин, а саме їхня здатність впливати на реальну можливість виконання зобов'язання. У випадку встановлення форс-мажорних обставин можна звільнити особу від відповідальності за невиконання, а не від виконання зобов'язання в цілому. Крім цього, сторона зобов'язання, яка його не виконує повинна довести, що в кожному окремому випадку саме ці конкретні обставини мали непереборний характер саме для цієї конкретної особи» [5, с. 54].

Отже, важливо пам'ятати, що факт дії воєнного стану не може бути підставою для прострочення або невиконання зобов'язань. Тобто обставини, пов'язані з воєнним станом, мають впливати на здатність суб'єктів господарювання (фізичних чи юридичних осіб) виконувати свої обов'язки. Візьмемо, як приклад ситуацію, коли постачальник певного продукту більше не має можливості постачати цей продукт для відповідного підприємства через

перебування у зоні проведення активних бойових дій або на тимчасово окупованій території.

У своїй публіцистичній роботі адвокат Чередніченко М., зауважує: «сторонам договору, які порушили цивільно-правове зобов'язання і в подальшому планують посилатись на обставини непереборної сили, які виникли у зв'язку з військовою агресією, рекомендується при першій можливості звернутись до Торгово-промислової палати України (регіональної торгово-промислової палати) і намагатися засвідчити такі обставини по конкретному договору. До того ж, загальний лист Торгово-промислової палати України щодо засвідчення форс-мажорних обставин можна використовувати при направленні стороною договору повідомлення про настання обставин непереборної сили, проте такий лист не звільняє сторону договору від відповідальності автоматично» [12].

Далі, зазначимо, що Законом України «Про внесення змін до Податкового кодексу України та інших законодавчих актів України щодо дії норм на період дії воєнного стану» №2120-IX, було доповнено розділ «Прикінцеві та перехідні положення» Цивільного кодексу України пунктом 18. Зазначений пункт передбачає, що у період дії правового режиму воєнного стану, надзвичайного стану та у 30-й строк після його припинення чи скасування у разі прострочення позичальником виконання грошового зобов'язання за договором, відповідно до якого позичальнику було надано кредит (позику) банком або іншим кредитором (позикодавцем), позичальник звільняється від відповідальності, визначеної статтею 625 Цивільного кодексу, а також від обов'язку сплати на користь кредитора (позикодавця) неустойки (штрафу, пені) за таке прострочення [6].

Тобто, зауважимо, що форс-мажорні обставини можуть бути лише певною відстрочкою у виконанні договірних зобов'язань до моменту закінчення форс-мажорних обставин, даний період до моменту припинення/скасування воєнного стану, адже укладений між сторонами договір є обов'язковим для них до виконання (норми статті 629 ЦК України та статті

193 ГК України). До того ж, певним ключовим моментом у звільненні від відповідальності за порушення договірних зобов'язань, внаслідок дії форм-мажорних обставин згідно із нормами частини 1 статті 617 ЦК України та частини 2 статті 218 ГК України виступає обов'язок доведення неможливості виконання зобов'язань певною особою, у якої настали такі обставини, тому що сама лише наявність форм-мажорних обставин не може безпосередньо свідчити про неможливість виконання договірних зобов'язань [2, 3].

Механізми управління державним та комунальним майном у період воєнного стану повинні бути більш простими та швидкими. Внаслідок цього, Кабінетом Міністрів України було прийнято Постанову «Про особливості оренди державного та комунального майна у період воєнного стану» від 27.05.2022 року №634. Вказана постанова в нормах своїх положень регулює звільнення від орендної плати за договорами, які були погоджені та укладені до 24 лютого 2022 року. Крім того, її зміст передбачає, що: «орендар звільняється від орендної плати автоматично у випадках: 1) фізичні особи або фізичні особи підприємці, призвані чи прийняті на військову службу після 24.02.2022 року; 2) будь-які особи, які використовують майно, розташоване в адміністративно-територіальних одиницях, в межах яких припиняється доступ користувачів до єдиних та державних реєстрів, держателями яких є Міністерство юстиції в умовах воєнного стану (маються на увазі тимчасово окуповані території та ті території, де ведуться активні бойові дії)» [7].

Не менш важливим було звернути увагу на зміст пункту 129-1 Постанови КМУ «Деякі питання оренди державного та комунального майна» від 3 червня 2020 року №483, де зазначається: «у зв'язку із змінами у соціально-економічному становищі в країні або в окремих її регіонах внаслідок економічної кризи, стихійного лиха, запровадження карантинних обмежень або інших подій, які можуть негативно вплинути на здатність орендарів продовжувати сплачувати орендну плату за укладеними договорами оренди, Кабінет Міністрів України або представницький орган місцевого самоврядування можуть ухвалити рішення про надання орендних знижок чи

звільнень від сплати орендної плати за договорами оренди певного майна чи за договором оренди майна» [8].

Розглянемо деякі рішення судів щодо виконання цивільно-правових зобов'язань в умовах дії правового режиму воєнного стану. Наприклад, відповідно до постанови Касаційного Господарського Суду від 23.04.2023 по справі №917/565/22 суд зробив висновок щодо необхідності автоматичного продовження договору оренди державного та комунального майна у період воєнного стану. В своєму рішенні суд встановив, що строк дії спірного договору оренди закінчився в червні 2022 року, у тому час орендодавець надсилав орендареві листи з відмовою у продовженні договору оренди, проте такі листи не містили обґрунтованих на те підстав. Так, розглянувши всі обставини та надані документи, суд дійшов висновку, що спірний договір оренди є продовженим в силу приписів Постанову КМУ «Про особливості оренди державного та комунального майна у період воєнного стану» [9]. Щодо форс-мажорних обставин, звернемо увагу на постанову Верховного суду від 18.04.2023 по справі №922/1116/22, де суд оцінив не тільки наявність Сертифіката ТПП, яким засвідчено форс-мажорні обставини, а саме військову агресію РФ проти України, але й інші обставини, що свідчить про неможливість виконання продавцем умов договору поставки у визначений строк. Крім того, при розгляді справи та винесенні рішення, суд врахував, що склад постачальника знаходився на території громади, яка з початку повномасштабного вторгнення перебувала на тимчасово окупованій території України. До того ж, Верховний Суд дійшов висновку, що стягнення штрафу з постачальника буде несправедливим та надто обтяжливим [10].

Тобто, виходячи із практики судів, справи щодо виконання цивільно-правових зобов'язань в умовах воєнного стану, зазвичай, схиляються до однієї думки, яка полягає у врахуванні форс-мажорних обставин, як підставу не нести відповідальність за невиконання умов договорів.

В умовах сучасності досить актуальними проблемами у сфері регулювання цивільно-правових відносин виступає: невизначений правовий

механізм отримання компенсації за пошкоджене чи зруйноване житло; порядок визначення можливості його відновлення; розрахунок компенсації, суб'єктів, які відповідають за компенсації; відбудову пошкодженого житла чи надання заміни зруйнованого або пошкодженого житла. Також, серед питань, які потребують нагальної правової регламентації, варто звернути увагу на визначення правового режиму на тимчасово окупованих територіях, наслідки правочинів, укладених під час окупації, при відповідній деокупації зазначених територій. Крім цього, також необхідно врегулювати питання відшкодування вартості втраченого під час бойових дій рухомого майна [11, с. 17].

Отже, можна зробити висновок, що запровадження правового режиму воєнного стану на всій території України значно вплинуло на суспільство, країну та кожного громадянина. Питання виконання цивільно-правових зобов'язань стає все більш актуальним, оскільки в сучасних умовах значна кількість людей не має можливості належним чином їх виконувати. Така неможливість пов'язана з існуванням ситуацій, які не залежать від індивідуальних побажань людини, тому сторонам договору необхідно з розумінням ставитися один до одного, особливо в умовах воєнного стану.

Щодо невиконання цивільно-правових зобов'язань, зазначимо, що наслідки їх невиконання фактично такі ж, що були до запровадження правового режиму воєнного стану. Мається на увазі те, що якщо сторона доведе, що порушила зобов'язання у зв'язку із непереборними обставинами вона буде звільнена від відповідальності, а в іншому випадку, буде нести відповідальність на загальних засадах.

СПИСОК ВИКОРИСТАНИХ ДЖЕРЕЛ

1. Оскільки О.О. Особливості виконання договірних зобов'язань за участю військовослужбовців. Юридичний науковий електронний журнал, 2023. №6. С. 163-166.
2. Цивільний кодекс України від 16.01.2003 року №435-IV. URL: <https://zakon.rada.gov.ua/laws/show/435-15> (дата звернення 17.12.2023)

3. Господарський кодекс України 16.01.2003 року №436-V. URL: <https://zakon.rada.gov.ua/laws/show/436-15#Text> (дата звернення 17.12.2023)

4. Мельник О.О. Виконання умов договору внаслідок дії обставин форм-мажору під час воєнного стану. Науковий вісник Ужгородського Національного Університету, 2022. С. 98-102.

5. Шпиляк, А. (2022). RESPONSIBILITY FOR FAILURE TO FULFILL CIVIL OBLIGATIONS UNDER THE CONDITIONS OF THE STATE OF MARTIAL. *Scientific Notes of Lviv University of Business and Law*, 33, 51-55. Retrieved from <https://nzlubp.org.ua/index.php/journal/article/view/568>

6. Про внесення змін до Податкового кодексу України та інших законодавчих актів України щодо дії норм на період дії воєнного стану: Закон України від 15.03.2022 року № 2120-IX. URL: <https://zakon.rada.gov.ua/laws/show/2120-20#Text> (дата звернення 19.12.2023)

7. Про особливості оренди державного та комунального майна у період воєнного стану: Постанова Кабінету Міністрів України від 27.05.2022 року №634. URL: <https://www.kmu.gov.ua/npas/pro-osoblivosti-orendi-derzhavnogo-ta-komunalnogo-majna-u-period-voyennogo-stanu-634-270522> (дата звернення 19.12.2023)

8. Деякі питання оренди державного та комунального майна: Постанова Кабінету Міністрів України від 3 червня 2020 року №483. URL: <https://ips.ligazakon.net/document/view/kp200483?an=1> (дата звернення 19.12.2023)

9. Постанова від 12.04.2023 №917/565/22 Верховний Суд. Касаційний господарський суд. URL: https://verdictum.ligazakon.net/document/110514884?utm_source=biz.ligazakon.net&utm_medium=news&utm_content=bizpress01&_ga=2.215746583.1089981384.170308204279491418.1587051465#_gl=1*1hux5ru*_gcl_au*MTc3Njk3MTgzNy4xNzAyOTE5D1 (дата звернення 20.12.2023)

10. Постанова від 18.04.2023 №922/1116/22 Верховний Суд. Касаційний господарський суд. URL: <https://verdictum.ligazakon.net/document/110514988?>

utm_source=biz.ligazakon.net&utm_medium=news&utm_content=bizpress01&_ga=2.207302547.1089981384.170308204279491418.1587051465#_gl=1*zc78yh*_gcl_a u*MTc3Njk3MTgzNy4xNzAyOTE5OI1 (дата звернення 20.12.2023)

11. Бандурка М.О. Цивільне право в умовах воєнного часу. Проблеми цивільного права та процесу: тези доп. учасників наук.-практ. конф. присвяч. 97-й річниці від дня народження О.А. Пушкіна (20 травня 2022 р.). Харків, 2022. 15-17 с.

12. Чередніченко М. Воєнний стан: чи змінилися наслідки невиконання цивільно-правових зобов'язань. Чек-лист для військового юриста, 2022. URL: https://jurliga.ligazakon.net/analytics/210706_vonniystanchizmnilisnasldkinevikonannya-tsvilno-pravovikh-zobovyazan (дата звернення 20.12.2023)

УДК 347.4.

ДЕЯКІ ПРАВОВІ РИЗИКИ ПРИ УКЛАДАННІ ДОГОВОРУ КУПІВЛІ-ПРОДАЖУ НЕРУХОМОСТІ В УКРАЇНІ

Ваганова Ірина Михайлівна

кандидат юридичних наук, доцент,
доцент кафедри правового регулювання економіки
Харківського Національного економічного
університету ім. Семена Кузнеця
м. Харків

Анотація. У статті розглянуто ймовірні правові ризики при укладенні договору купівлі-продажу нерухомості в Україні. Досліджено правове становище нотаріуса при укладенні зазначеного виду договору. Проаналізовано специфіку та особливості укладення договорів з нерухомістю.

Ключові слова: договір, ризик, нерухомість, нерухоме майно, нотаріус.

Для більшості громадян України процес укладання договору купівлі-продажу нерухомості є доволі складним процесом і потребує значного часу та правового супроводу. Правильність складання договору, перевірки сторони продавця та покупця, збір необхідної документації є запорукою та захистом від негативних наслідків сторін чи взагалі визнання такого договору недійсним. Для того, щоб даний процес став простішим, потрібно знати як підготуватися для укладання договору.

Згідно ст. 657 Цивільного кодексу договір купівлі-продажу земельної ділянки, єдиного майнового комплексу, житлового будинку (квартири) або іншого нерухомого майна укладається у письмовій формі і підлягає нотаріальному посвідченню, крім договорів купівлі-продажу майна, що перебуває в податковій заставі [1]. З даної норми випливає, що ключовою особою при укладанні договору купівлі-продажу нерухомості є нотаріус.

Порядок посвідчення нотаріусами договорів купівлі-продажу нерухомості

регламентовано ЗУ «Про нотаріат» [2] та Наказу Міністерства юстиції України № 296/5 Про затвердження Порядку вчинення нотаріальних дій нотаріусами України [3]. У ст. 42 ЗУ «Про нотаріат» зазначено, що нотаріальні дії вчиняються після їх оплати, а також у передбачених законом випадках після сплати до бюджету податку з доходів фізичних осіб та в день подання всіх необхідних документів [2].

Розглянемо основні проблеми з якими стикаються нотаріуси при укладенні договору купівлі-продажу нерухомості.

1. Нотаріус здійснює перевірку дієздатності та правоздатності сторін, що укладають цей договір. Під час такої перевірки нотаріус має право, проте, не зобов'язаний, вимагати будь-які довідки у сторін. Особливої уваги заслуговує саме особа Продавця. Оскільки в Україні не існує єдиного реєстру недієздатних чи обмежено дієздатних осіб і жодної іншої довідки нотаріус зазвичай не вимагає. Отже, така перевірка носить досить формальний характер та не ґрунтується на жодних документальних доказах, а лише на внутрішній оцінці стану продавця нотаріусом. Таким чином, завідомо недобросовісний продавець, маючи відповідний статус обмежено дієздатної особи може ввести нотаріуса в оману і останній буде не в змозі це належно перевірити. З'ясування цих обставин є важливими моментом, оскільки це може вплинути на визнання договору купівлі-продажу нерухомості недійсним.

2. Важливим етапом підготовки до укладення договору є перевірка нотаріусом повноважень представника фізичної або юридичної особи. Нотаріус зобов'язаний ознайомитися з установчими документами, витягом з ЄДРПОУ цієї юридичної особи, перевірити необхідність отримання згоди загальних зборів Товариства або згоди другого з подружжя, перевірити дійсність, форму та зміст довіреності і перевірити, чи відповідає нотаріальна дія, яка вчиняється, обсягу цивільної правоздатності та дієздатності. Нотаріус має право затребувати додаткові документи. Зокрема, при купівлі нерухомості, власником якої є Товариство, завжди необхідно наполягати на отриманні копії рішення загальних зборів про надання дозволу директору на укладення відповідного

правочину, незважаючи на відсутність обмежень повноважень останнього в Статуті чи реєстрі. Бажано, надати покупцю можливість залишити в себе всі копії документів продавця, зокрема довіреність, статuti, протоколи та інші релевантні документи.

3. При посвідченні договору купівлі-продажу нотаріус встановлює дійсні наміри кожної зі сторін до вчинення правочину, який він посвідчує, а також відсутність у сторін заперечень щодо кожної з умов договору купівлі-продажу. Нотаріус пересвідчується, що як покупець, так і продавець однаково розуміють положення договору купівлі-продажу та наслідки, пов'язані з його укладенням.

4. Безпосередньо перед посвідченням договору купівлі-продажу нотаріус також перевіряє таку інформацію стосовно наявності будь-яких обтяжень з приводу нерухомого майна, яке є об'єктом купівлі-продажу. Це дуже важлива частина, що частково може бути перевірена і самим покупцем, зважаючи на відкритий доступ до електронних реєстрів, а саме до Державного реєстру речових прав на нерухоме майно. Така інформаційна довідка формується з використанням відомостей, що містяться у Державному реєстрі речових прав на нерухоме майно, Реєстрі прав власності на нерухоме майно, Єдиному реєстрі заборон відчуження об'єктів нерухомого майна, Державному реєстрі іпотек.

Але у зазначених реєстрах відсутня інформація про зареєстровані до 01.01.2013 права на земельні ділянки, реєстрація яких проводилась органами земельних ресурсів. Крім того, досить тривалий період реєстратори БТІ проводили реєстрацію прав власності на об'єкти нерухомого майна, розташовані на земельних ділянках, на паперових носіях, які досі зберігаються в БТІ.

Разом з цим, більш повну інформацію може надати саме нотаріус, який зможе перевірити наявність додаткових обтяжень як щодо об'єкту купівлі-продажу, так і щодо самого продавця, зокрема інформацію про заборону вчинення дій та іншу інформацію, що міститься у так званих спеціальних розділах чи інших розділах, а також можливість доступу до інших реєстрів, які є закритими, але містять досить корисну інформацію для перевірки особи

Продавця.

Після того, як нотаріусом проведено описані вище дії та за відсутності відповідних обтяжень, відповідний договір купівлі-продажу може бути укладено та нотаріально посвідчено, а відповідні дані про нового власника внесено в Державний реєстр речових прав на нерухоме майно.

5. Дуже важливим є зазначення у договорі реальної суми правочину. Не можна допускати її заниження, оскільки Покупець має розуміти, що коли договір за якимись підставами потрапить до суду та його буде визнано недійсним, покупець отримає не ту суму, яку передав, а саме ту, яка зазначена у договорі. Звісно, продавець як правило наполягає на заниженні або пропонує покупцю доплатити різницю між сумами відповідних податків та мит, що нараховувалися б при зазначенні оціночної вартості в договорі, а не вищої, реальної. Проте, така економія у випадку спору може обернутися вкрай високими втратами. Ці ризики не є оправданими.

Таким чином, Покупцю варто обрати «добросовісного» нотаріуса, який все детально перевірить, не дасть покупцю беззастережно підписати «шаблонний» договір, навіть за умови, що вартість об'єкту не велика. Договір купівлі-продажу повинен відображати реальні обставини операції, стан об'єкта, суму та порядок розрахунків, застереження та запевнення, які було зазначено продавцем та інші узгоджені сторонами умови. Для цього такий договір необхідно належно описувати та вивчати заздалегідь до проведення угоди, для того, щоб узгодити текст із сторонами.

СПИСОК ЛІТЕРАТУРИ

1. Цивільний кодекс України : Кодекс України від 16.01.2003 р. № 435-IV : станом на 3 верес. 2023 р. URL: <https://zakon.rada.gov.ua/laws/show/435-15#Text> (дата звернення: 20.09.2023).

2. Про нотаріат : Закон України від 02.09.1993 р. № 3425-XII : станом на 9 черв. 2023 р. URL: <https://zakon.rada.gov.ua/laws/show/3425-12#Text> (дата звернення: 20.09.2023).

3. Про затвердження Порядку вчинення нотаріальних дій нотаріусами України : Наказ М-ва юстиції України від 22.02.2012 р. № 296/5 : станом на 2 груд. 2022 р. URL: <https://zakon.rada.gov.ua/laws/show/z0282-12#Text> (дата звернення: 20.09.2023).

**ОКРЕМІ АСПЕКТИ СОЛІДАРНОЇ ВІДПОВІДАЛЬНОСТІ МАЛОЛІТНІХ
ТА НЕПОВНОЛІТНІХ ОСІБ ЗА ЗАВДАНУ НИМИ ШКОДУ**

Глущенко Інна Володимирівна,
аспірантка 3 року навчання
Юридичного факультету
Західноукраїнського національного університету
Україна
м. Тернопіль, Україна

Анотація: У статті йдеться про те, що в українській правозастосовній практиці при аналізі причинного зв'язку суди зазвичай виходять із розуміння безпосередньої причини заподіяння шкоди та її наслідку. Доведено, що у випадках якщо шкода заподіяна декількома малолітніми чи/або неповнолітніми особами, їхня відповідальність матиме солідарний характер. При цьому, за наявності альтернативних причин заподіяння шкоди малолітніми чи/або неповнолітніми особами, суд у кожному конкретному випадку повинен аналізувати ступінь вірогідності заподіяння шкоди потерпілій стороні безпосередньо кожним із таких діянь.

Ключові слова: малолітні, неповнолітні особи, причинно-наслідковий зв'язок, шкода.

В українській правозастосовній практиці при аналізі причинного зв'язку суди зазвичай виходять із розуміння безпосередньої причини заподіяння шкоди та її наслідку. У свій час Пленум Верховного Суду України у постанові від 27 березня 1992 року № 6 «Про практику розгляду судами цивільних справ за позовами про відшкодування шкоди» зазначав, що «розглядаючи позови про відшкодування шкоди, суди повинні мати на увазі, що шкода, заподіяна особі і майну громадянина або заподіяна майну юридичної особи, підлягає відшкодуванню в повному обсязі особою, яка її заподіяла, за умови, що дії

останньої були неправомірними, між ними і шкодою є безпосередній причинний зв'язок та є вина зазначеної особи, а коли це було наслідком дії джерела підвищеної небезпеки, незалежно від наявності вини». Схожу думку висловив й Вищий господарський суд України у роз'ясненні від 01.04.1994 р. № 02-5/215 «Про деякі питання практики вирішення спорів пов'язаних з відшкодуванням шкоди», у редакції від 29 грудня 2007 року. У буквальному змісті термін «безпосередній причинний зв'язок» зазвичай тлумачиться як причинний зв'язок без будь яких посередників. Іншими словами, зв'язок у якому конкретна поведінка без будь яких додаткових умов стала причинною заподіяння шкоди. На нашу думку, наведене слід розуміти виключно при «простих» діях деліквента, тобто діях, які безпосередньо спричинили шкоду потерпілому. Однак, у ситуаціях заподіяння шкоди малолітніми чи неповнолітніми особами, можуть траплятися випадки, коли шкода буде заподіяна сукупністю різних фактів-причин, причому такі ж факти-причини можуть бути послідовними, або створюватися паралельно одна щодо одної. Відтак виникатиме складність у визначенні вини конкретної особи, а відтак й розмір відшкодування шкоди.

У теорії неодмінної умови, або умови, без якої не було б наслідку (*condition sine qua non*), яка зазначена у Принципах Європейського деліктного права, зокрема у ст. 3:101 PECTL, йдеться про те, що «будь яке діяння або поведінка є причиною шкоди, заподіяної потерпілому, якщо за відсутності такого діяння, шкода не була би заподіяна». У наведеному розуміються саме ті діяння деліквента, які безпосередньо пов'язані із заподіянням шкоди. У статті 3:102 йдеться про рівнозначні причини, якими є множинні діяння, кожне з яких окремо може бути причиною заподіяної шкоди. Іншими словами кожне із таких діянь слід розглядати як причину заподіяної шкоди.

У випадках якщо заподіяна шкода декількома малолітніми чи неповнолітніми особами, їхня відповідальність буде солідарною. Саме тому, за наявності альтернативних причин заподіяння шкоди малолітніми чи неповнолітніми особами, суд у кожному конкретному випадку повинен

аналізувати ступінь вірогідності заподіяння шкоди потерпілій стороні безпосередньо кожним із таких діянь, та встановлювати розмір відповідальності кожного деліквента відповідно до встановленого ступеня (ст. 3:103 Принципів Європейського деліктного права). Наведене правило є найбільш розповсюдженим при множинності осіб, у випадках конкретного діяння деліквента та причиною заподіяння шкоди конкретному потерпілому. Наприклад, якщо між малолітніми чи неповнолітніми особами сталася бійка, в результаті якої було спричинено шкоду потерпілому, то деліквенти повинні притягуватися до відповідальності відповідно до ступеня вірогідності того, як саме його діяння стало причиною заподіяння шкоди конкретному потерпілому.

Окрім вищенаведеного, у Принципах Європейського права також йдеться про потенційні причини, тобто такі діяння, які самі по собі є достатніми для заподіяння шкоди. У цьому разі, за загальним розумінням, слід брати до уваги умову (причину), яка першою була у ланцюжку послідовностей причин заподіяння шкоди. За винятком тієї ситуації, коли наступні причини стали наслідком більш «серйознішої» чи додаткової шкоди.

Окремо слід звернути увагу також на те, що у Принципах Європейського права йдеться й про невизначений частковий причинно-наслідковий зв'язок. Це, наприклад, коли заподіяння шкоди відбулася у зв'язку з множинністю діянь, які у своїй сукупності призвели до заподіяння шкоди (складний юридичний факт), але кожне окреме діяння не вважатиметься єдиною умовою заподіяння шкоди і не може впливати на факт заподіяння шкоди. У цьому разі, шкода відшкодовується малолітніми (законними представниками) або неповнолітніми особами рівнозначними частками.

Підсумовуючи вищенаведене доходимо висновку, що при заподіянні шкоди малолітніми чи неповнолітніми особами з причин складного юридичного факту судам слід застосовувати європейську практику, зокрема у частині застосування правил альтернативних, невизначених, часткових, рівнозначних (солідарних) умов (причин) наслідкового зв'язку, відповідно до Принципів Європейського деліктного права.

СПИСОК ЛІТЕРАТУРИ

1. Пленум Верховного Суду України у постанові від 27 березня 1992 року № 6 «Про практику розгляду судами цивільних справ за позовами про відшкодування шкоди». URL: <https://zakon.rada.gov.ua/laws/show/v0006700-92#Text>.
2. Вищий господарський суд України роз'ясненні від 01.04.1994 р. № 02-5/215 «Про деякі питання практики вирішення спорів пов'язаних з відшкодуванням шкоди», у редакції від 29 грудня 2007 року. URL: https://zakon.rada.gov.ua/laws/show/v_215800-94#Text.
3. Принципах Європейського деліктного права. URL: <http://www.egtl.org/docs/PETLRussian.pdf>.

СТАДІЇ ДИСЦИПЛІНАРНОГО ПРОВАДЖЕННЯ ЩОДО ПРОКУРОРІВ

Гриненко Сергій Володимирович

Аспірант

Науково-дослідний інститут вивчення
проблем злочинності імені академіка В. В. Сташиса
Національної академії правових наук України
м. Харків, Україна

Анотація: Автором звернута увага на відсутність нормативно визначеної системи стадій дисциплінарного провадження щодо прокурорів. Запропоновано її модель з урахуванням обов'язкових властивостей стадії. Акцентовано на необхідності закріплення стадій в Законі України «Про прокуратуру», що також сприятиме убезпеченню від частих змін порядку притягнення прокурорів до дисциплінарної відповідальності, як однієї з гарантій забезпечення їх незалежності.

Ключові слова: прокуратура, прокурори, дисциплінарна відповідальність прокурорів, стадії дисциплінарного провадження щодо прокурорів

Відповідно до ч. 1 ст. 45 Закону України «Про прокуратуру» (далі - Закон) дисциплінарне провадження щодо прокурора – це процедура розгляду дисциплінарної скарги, в якій містяться відомості про вчинення прокурором дисциплінарного проступку [1], тобто поняття «провадження» і «процедура» ототожнюються.

У науковій літературі під дисциплінарним провадженням розуміють процедуру застосування заходів дисциплінарної відповідальності або процесуальну форму, зміст якої полягає в офіційній впорядкованій діяльності по вирішенню питання про дисциплінарну відповідальність [2]. В будь-якому випадку дисциплінарному провадженню притаманна стадійність розвитку

починаючи від надходження дисциплінарної скарги до прийняття остаточного рішення за результатами її розгляду.

На сьогодні Закон не визначає стадії дисциплінарного провадження щодо прокурорів, проте містить статті: «Відкриття дисциплінарного провадження та проведення перевірки дисциплінарної скарги» (ст. 46); «Розгляд висновку про наявність чи відсутність дисциплінарного проступку прокурора» (ст. 47); «Рішення відповідного органу, що здійснює дисциплінарне провадження, у дисциплінарному провадженні стосовно прокурора» (ст. 48); «Оскарження рішення, прийнятого за результатами дисциплінарного провадження» (ст. 50).

Про те, що включає в себе дисциплінарне провадження щодо прокурорів йдеться у п. 94 Положення про порядок роботи відповідного органу, що здійснює дисциплінарне провадження (далі – Положення про порядок роботи КДКП), а саме: відкриття дисциплінарного провадження; проведення перевірки дисциплінарної скарги; розгляд висновку про наявність чи відсутність дисциплінарного проступку прокурора та прийняття рішення [3].

Як бачимо ст. ст. 46–48, 50 Закону та п. 94 Положення про порядок роботи КДКП визначені складові дисциплінарного провадження, які повною різняться між собою.

Відсутність законодавчого визначення стадій дисциплінарного провадження щодо прокурорів спонукала дослідників до пошуку їх оптимальної моделі. Так В. Л. Костюк пропонував визначити такі стадії: 1) встановлення факту вчинення прокурором дисциплінарного проступку; 2) відкриття дисциплінарного провадження, перевірка дисциплінарної скарги; 3) розгляд висновку Кваліфікаційно-дисциплінарної комісії прокурорів (далі - КДКП) щодо вчинення прокурором дисциплінарного проступку; 4) прийняття КДКП рішення у дисциплінарному провадженні стосовно прокурора та його виконання; 5) оскарження рішення КДКП, прийнятого за результатами дисциплінарного провадження [4]. О. В. Глуховеря виокремив: 1) відкриття дисциплінарного провадження; 2) проведення перевірки даних про дисциплінарне правопорушення; 3) розгляд справи та прийняття рішення;

4) оскарження рішення [5].

У постанові Шостого апеляційного адміністративного суду визначається під стадіями: перевірка відомостей про наявність підстав для притягнення прокурора до дисциплінарної відповідальності та відкриття дисциплінарного провадження; проведення службового розслідування; прийняття рішення за висновками службового розслідування [6].

Таким чином, крім відмінностей між ст. ст. 46–48, 50 Закону і п. 94 Положення про порядок роботи КДКП різні думки стосовно оптимальної моделі стадій дисциплінарного провадження щодо прокурорів мають і науковці та практики.

Очевидно, що для її обґрунтування визначальним є зміст поняття «стадія», яке в загальному розумінні означає певний момент, період розвитку чого-небудь, який має свої якісні особливості [7]. В науці її розглядають як самостійну частину адміністративно-процедурної діяльності, необхідну для досягнення загального результату [8], що має якісні особливості у вигляді сукупності дій, що характеризуються: безпосередніми цілями та завданнями; особливим колом учасників та специфікою їх правового статусу; комплексом процесуальних дій; колом юридичних фактів; правовими наслідками та їх процесуальним оформленням [9, с. 143].

Стадію слід відрізнити від етапу, який може бути визначений як сукупність процедурних дій, спрямованих на досягнення внутрішньостадійної проміжної мети [10, с. 121], тобто етап як сукупність певних дій є складовою стадії.

Виходячи із зазначеного розуміння стадії та правого регулювання дисциплінарного провадження щодо прокурорів обґрунтовано можна запропонувати наступну систему його стадій де кожна з них має свої якісні особливості: своєрідність кола суб'єктів, змісту і значення їх процесуальної діяльності; специфічність конкретних завдань.

1. Попереднє вивчення матеріалів, що містять відомості про вчинення прокурором дисциплінарного проступку. З огляду на приписи ч. 1

ст. 46 Закону дисциплінарна скарга у день її надходження реєструється та передається визначеному члену КДКП для вирішення питання щодо відкриття дисциплінарного провадження.

Під час його вирішення (виключно за наявними матеріалами, оскільки Закон не передбачає на цій стадії проведення перевірочних дій) член КДКП, згідно з ч. 2 ст. 46 Закону перевіряє: чи містить скарга конкретні відомості про наявність ознак дисциплінарного проступку прокурора; чи не є анонімною, чи подана стосовно діючого прокурора та з підстав, визначених ст. 43 Закону. Тобто визначається відповідність отриманого матеріалу вимогам Закону, а отже чи є він дисциплінарною скаргою. Якщо є член КДКП приймає рішення про відкриття провадження, в іншому випадку – про відмову у його відкритті, чим і закінчується дана стадія.

2. Проведення перевірки дисциплінарної скарги. Після відкриття дисциплінарного провадження член КДКП здійснює перевірку в межах обставин, повідомлених у дисциплінарній скарзі (ч. 4 ст. 46 Закону) з метою підготовки висновку про наявність чи відсутність дисциплінарного проступку прокурора (ч. 10 ст. 46 Закону).

Під час перевірки член КДКП реалізує надані Законом (ч. ч. 5, 6 ст. 46) лише йому повноваження: ознайомлюватись з документами, отримувати їх копії, опитувати прокурорів та інших осіб, отримування за письмовим запитом від будь-кого інформацію тощо.

Закінчується дана стадія складенням висновку про наявність чи відсутність дисциплінарного проступку прокурора.

3. Розгляд висновку про наявність чи відсутність дисциплінарного проступку прокурора. Відповідно до ч. ч. 1, 5 ст. 47 Закону та п. 111 Положення про порядок роботи КДКП висновок розглядається КДКП на своєму засіданні на засадах змагальності. Заслуховуються пояснення члена КДКП, який проводив перевірку, особи, яка подала дисциплінарну скаргу, прокурора, стосовно якого здійснюється дисциплінарне провадження, та/або їх представників, а в разі необхідності також пояснення інших осіб,

досліджуються й інші матеріали дисциплінарного провадження.

За результатами розгляду висновку КДКП більшістю голосів від загального складу приймає рішення про накладення на прокурора дисциплінарного стягнення або про неможливість подальшого перебування особи на посаді прокурора (п. 5 ч. 1 ст. 77 Закону), що і є закінченням цієї стадії. Зауважимо, що член КДКП, який проводив перевірку та готував висновок, не має права брати участі у такому голосуванні та бути присутнім під час його проведення (ч. 2 ст. 48 Закону).

Крім зазначених стадій приймаючи позицію, що оскарження (перегляд) рішення за результатами дисциплінарного провадження, а також подальше його виконання слід розглядати одними зі стадій дисциплінарного провадження [11, с. 35; 12, с. 139] слід виокремити як самостійні також наступні стадії дисциплінарного провадження щодо прокурорів.

4. Оскарження рішення, прийнятого за результатами дисциплінарного провадження. Відповідно до Закону таке оскарження є правом, що надано прокурору стосовно якого прийнято рішення (ч. 1 ст. 50) та особі, яка подала дисциплінарну скаргу (за умови попереднього отримання на це дозволу КДКП згідно з ч. 8 ст. 78). При цьому перегляд здійснюється адміністративним судом або Вищою радою правосуддя (ч. 1 ст. 50) за процедурами, визначеними у Кодексі адміністративного судочинства України та Законі України «Про вищу раду правосуддя» відповідно.

Дана стадія завершується прийняттям остаточного рішення за результатами розгляду скарги на рішення КДКП.

5. Виконання рішення, прийнятого за результатами дисциплінарного провадження. Суб'єктом реалізації цієї стадії дисциплінарного провадження щодо прокурорів згідно з ч. 8 ст. 48 Закону є керівник органу прокуратури (Генеральний прокурор, керівник обласної та прирівняної до неї прокуратури), в якому прокурор, стосовно якого прийнято рішення у дисциплінарному провадженні, обіймає посаду. Керівник приймає рішення, шляхом видання наказу, про застосування накладеного на прокурора стягнення або про

неможливість подальшого перебування такої особи на посаді прокурора (п. 4 ч. 1 ст. 9, п. 8 ч. 1 ст. 11 Закону).

При цьому видання наказу має імперативний характер, оскільки без цього та всієї стадії в цілому здійснення дисциплінарного провадження практично втрачає сенс, стає пустою формальністю [13, с. 488].

Таким чином на підставі викладеного слід зазначити:

а) Окреслені в ст. ст. 46–48, 50 Закону та в п. 94 Положення про порядок роботи КДКП складові дисциплінарного провадження щодо прокурорів не можуть вважатись його стадіями.

б) Запропонована модель системи стадій відповідає визначеним в науці підходам щодо наявності обов'язкових властивостей (своєрідність кола суб'єктів, зміст і значення їх процесуальної діяльності; специфічність конкретних завдань) [12, с. 96]. Також запропоновані стадії не переобтяжені у своїх назвах найменуванням суб'єктів, які у їх межах здійснюють процесуальну діяльність та прийнятих ними юридично значимих рішень.

в) Стадії мають бути визначені в Законі, з метою забезпечення чіткої регламентації та убезпечення від частих змін самого порядку притягнення прокурорів до дисциплінарної відповідальності, як однієї з гарантій забезпечення їх незалежності (п. 1 ч. 1 ст. 16 Закону). До прикладу, Положення про порядок роботи КДКП є підзаконним актом і вже тричі зазнавало змін (21.12.2018, 28.08.2021, 28.02.2023).

г) Нормативне регулювання дисциплінарного провадження, а отже і його стадій не позбавлено проблемних питань, що вимагає подальшого його удосконалення. Зокрема в частині визначення суб'єктів (адміністративний суд, Вища рада правосуддя) перегляду рішень КДКП за наслідками дисциплінарного провадження, оскільки згідно з п. 3 ст. 131 Конституції України розгляд скарг на такі рішення віднесено до виключної компетенції Вищої ради правосуддя, а за міжнародними стандартами дисциплінарної відповідальності прокурорів такі рішення мають переглядатись лише судом (пп. 52 п. «b» розділу «F» [14], пп. 140 п. «G» [15], п. 28 розділу «B» [16],

рекомендація «ХХХ» [17]).

г) Закон визначає декілька суб'єктів, які у дисциплінарному провадженні щодо прокурорів реалізують діяльність зі значимими результатами:

– КДКП, яке згідно з Законом розглядає висновок про наявність або відсутність дисциплінарного проступку прокурора (ч. 1 ст. 47) та приймає рішення про накладення дисциплінарного стягнення чи про закриття дисциплінарного провадження (п. 5 ч. 1 ст. 77) з її членами, що самостійно приймають рішення про відкриття дисциплінарного провадження або про відмову в його відкритті (ч. ч. 2, 3 ст. 46), а також здійснюють перевірку дисциплінарної скарги (ч. 4 ст. 46);

– Адміністративний суд і Вища рада правосуддя, які переглядають рішення КДКП, прийняте за результатами дисциплінарного провадження (п. 3 ст. 131 Конституції України, п. 2 ч. 1 ст. 19 КАС України, п. 5 ч. 1 ст. 3 Закону України «Про Вищу раду правосуддя», ч. 1 ст. 50 Закону);

– Керівник відповідного органу прокуратури (Генеральний прокурор, керівника обласних та прирівняних до них прокуратур), які приймають рішення про застосування до прокурора дисциплінарного стягнення або про неможливість подальшого перебування особи на посаді прокурора (п. 1 ч. 1 ст. 9, п. 8 ч. 1 ст. 11 Закону).

СПИСОК ЛІТЕРАТУРИ

1. Про прокуратуру: Закон України від 14.10.2014 р. №1697-VII. URL: <https://zakon.rada.gov.ua/laws/show/1697-18#Text>

2. Толочко О., С. Подкопаєв Удосконалення правового регулювання дисциплінарної відповідальності прокурорів / О. Толочко, С. Подкопаєв // Вісник прокуратури. – 2006. – № 2. – С. 69-75.

3. Положення про порядок роботи відповідного органу, що здійснює дисциплінарне провадження, прийняте всеукраїнською конференцією прокурорів 27.04.2017 р. (із змінами в редакції, прийнятій всеукраїнською конференцією прокурорів 28.08.2021, від 28.02.2023). URL:

<https://gp.gov.ua/ua/posts/vseukrayinska-konferenciya-prokuroriv>

4. Костюк В. Л. Процедура застосування дисциплінарної відповідальності прокурора: теоретико-правовий аспект / В. Л. Костюк, Б. В. Семененко // Журнал східноєвропейського права. - 2017. - № 42. - С. 12-20. URL: <https://ekmair.ukma.edu.ua/server/api/core/bitstreams/229a6be8-de4e-4b7a-8fc8-beb64951d36b/content>

5. Глуховеря О. В. Щодо структури дисциплінарного провадження в органах прокуратури. Прикарпатський юридичний вісник. 2015. Вип. 3 (9). Т. 2. С. 71-73. URL: http://pjuv.nuoua.od.ua/v3-2_2015/2015_3-2.pdf#page=71

6. Постанова Шостого апеляційного адміністративного суду від 04.11.2020 р. у справі № 640/7008/20. URL: <https://reyestr.court.gov.ua/Review/92809602>

7. Великий тлумачний словник сучасної української мови (з дод., допов. та CD) / уклад. і голов. ред. В.Т. Бусел. Київ; Ірпінь: ВТФ «Перун», 2009, С. 1382. URL: http://irbis-nbuv.gov.ua/cgi-bin/ua/elib.exe?Z21ID=&I21DBN=UKRLIB&P21DBN=UKRLIB&S21STN=1&S21REF=10&S21FMT=online_book&C21COM=S&S21CNR=20&S21P01=0&S21P02=0&S21P03=FF=&S21STR=ukr0000728_12

8. Губерська Н. Л. Стадії адміністративних процедур: поняття й види / Н. Л. Губерська // Науковий вісник Ужгородського національного університету. Серія: Право. – 2015. – Вип. 30. Т. 2. – С. 28–31. URL: [http://www.irbis-nbuv.gov.ua/cgi-bin/irbis_nbuv/cgiirbis_64.exe?I21DBN=LINK&P21DBN=UJRN&Z21ID=&S21REF=10&S21CNR=20&S21STN=1&S21FMT=ASP_meta&C21COM=S&2_S21P03=FILE=&2_S21STR=nvuzhpr_2015_30\(2\)_8](http://www.irbis-nbuv.gov.ua/cgi-bin/irbis_nbuv/cgiirbis_64.exe?I21DBN=LINK&P21DBN=UJRN&Z21ID=&S21REF=10&S21CNR=20&S21STN=1&S21FMT=ASP_meta&C21COM=S&2_S21P03=FILE=&2_S21STR=nvuzhpr_2015_30(2)_8)

9. Бандурка А.М. Административный процесс / А.М. Бандурка, Н.М. Тищенко. – Х. : Изд-во НУВД, 2001. – 353 с.

10. Миколенко А. Адміністративний процес і адміністративна відповідальність в Україні / А. Миколенко. – Х. : Одиссей, 2004. – 272 с.

11. Адміністративний процес України: монографія / О.М. Бандурка. – Харків: ХНУВС, Майдан, 2019. – 422 с. URL: <https://dspace.univd.edu.ua/server/>

api/core/bitstreams/56fb692b-0382-4f2b-bdba-ab9d937860f5/content

12. Подкопаєв С. Дисциплінарна відповідальність суддів : дис. ...канд. юр. наук : 12.00.10. Харків, 2003. 184 с. URL:https://nrat.ukrintei.ua/searchdb/?tab=big&authorSearch=Подкопаєв%20Сергій&onlyAuthor=0&sortOrder=registration_date&sortDir=desc&pa=4

13. Адміністративне право України: Академічний курс : [підручник] : у 2 т. / ред. колегія: В.Б. Авер'янов (голова). – К. : Юрид. думка, 2004. – Т. 1 : Загальна частина. – 2004. – 584 с.

14. Звіт Венеціанської комісії з Європейських стандартів щодо незалежності судової системи: частина II - Служба обвинувачення. Ухвалено на 85-му пленарному засіданні (Венеція, 17-18 грудня 2010).

15. Висновок Венеціанської комісії та Генерального директорату з прав людини та верховенства права Ради Європи «Щодо проекту Закону України «Про прокуратуру», ухвалений Венеціанською комісією на її 96му Пленарному засіданні (Венеція, 11-12 жовтня 2013). URL: <https://rm.coe.int/1680097f7d>

16. Висновок Генерального директорату з прав людини верховенства права Ради Європи «Щодо» проекту Закону України «Про внесення змін до деяких законодавчих актів України у зв'язку з прийняттям Закову України «Про внесення змін до Конституції України (щодо питань правосуддя)» (у частині вдосконалення діяльності Кваліфікаційно-дисциплінарної комісії прокурорів)» від 23.04.2018. URL: <https://rm.coe.int/coe-opinion-on-the-draft-law-of-ukraine-7165-ukr/16808b317e>

17. INTERIM COMPLIANCE REPORT UKRAINE. Corruption prevention in respect of members of parliament, judges and prosecutors. FOURTH EVALUATION ROUND. Adopted by GRECO at its 93rd Plenary Meeting (Strasbourg, 20-24 March 2023). URL: <https://rm.coe.int/fourth-evaluation-round-corruption-prevention-in-respect-of-members-of/1680aaa790>

СУЧАСНИЙ СТАН ІНСТИТУТУ ПРЕДСТАВНИЦТВА В ЦИВІЛЬНОМУ ПРОЦЕСІ УКРАЇНИ

Денисова Ірина Романівна,
слухач магістратури Навчально-наукового
інституту права та підготовки фахівців для
підрозділів Національної поліції
Дніпропетровського державного
університету внутрішніх справ
Науковий керівник:
Резворович Кристина Русланівна,
доктор юридичних наук, доцент,
завідувач кафедри цивільного права та
процесу Дніпропетровського державного
університету внутрішніх справ

У статті досліджуються концепції та особливості представництва, як важливого процесуального інструменту у цивільному процесі, спрямованого на захист інтересів сторін та інших учасників. Основна ідея полягає в тому, що представництво представляє собою процесуальну діяльність представника чи повіреного, спрямовану на захист прав і інтересів інших осіб, які беруть участь у справі.

Стаття також розглядає представництво як єдність правовідносин, необхідних та достатніх для досягнення цілей представництва. Зазначається, що внутрішні правовідносини є необхідною складовою представництва, в той час як їх наявність сама по собі недостатня для досягнення цілей представництва. При цьому надається увага найпоширенішому випадку юридичного представництва - представництву неповнолітніх їхніми батьками.

Аналіз нового Цивільного процесуального кодексу України відносно процесуального представництва, генезис інституту в цивільному процесі та видів представництва також включено в дослідження. Особлива увага приділена можливості застосування процесуального представництва в різних типах проваджень та різних категоріях справ, включаючи наказові, позовні та

окремі.

Ключові слова: процесуальне представництво, представництво в суді, цивільне судочинство, законне представництво, самопредставництво.

Постановка проблеми. Сучасний стан інституту представництва в цивільному процесі України надзвичайно важливий для забезпечення правосуддя та захисту прав та інтересів громадян. Цей інститут є ключовим елементом правової системи, що регулює відносини сторін у судовому процесі та сприяє вирішенню цивільних спорів.

У контексті сучасних трансформацій українського суспільства та юридичної системи, інститут представництва пройшов істотні зміни, спрямовані на підвищення ефективності, доступності та справедливості судового процесу. Законодавчі нововведення, які стосуються повноважень та обов'язків представників у цивільних справах, відображають важливий стрижень розвитку правової системи та гарантії прав громадян.

На тлі впровадження прогресивних підходів до представництва у цивільних процесах, виникає питання про визначення оптимальних механізмів забезпечення балансу інтересів сторін, а також про створення сприятливого середовища для забезпечення правової допомоги та справедливого вирішення спорів.

Дана тема є актуальною та вимагає докладного вивчення та аналізу з метою розкриття ключових аспектів сучасного стану інституту представництва в цивільному процесі України, а також розроблення пропозицій щодо подальших удосконалень у цій сфері.

Аналіз останніх досліджень і публікацій. Слід зауважити, що велика кількість наукових праць присвячена питанням представництва інтересів суб'єктів правовідносин у судових процедурах. У цих дослідженнях розглядаються різні аспекти процесуального представництва фізичних, юридичних осіб та держави. Особливу увагу привертають праці визначених вчених, серед яких можна вказати на таких дослідників, як М.А. Вікут,

О. В. Гетманцева, Д. Дрейзіна, І. М. Ільїнська, Т. Варфоломєєва, С. Я. Фурса, Є. І. Фурса, С. В. Щербака, А. Ф. Клеймана, Г. Любарську, Л. Ковтун, Л. А. Кондрат'єву, Л. Ф. Лесніцьку, І. Павлуника, М. Й. Штефана та інших.

Метою даного дослідження є характеристика та аналіз сучасного стану інституту представництва в цивільному процесі України.

Виклад основного матеріалу. У сучасному цивільному судочинстві значно зростає важливість ролі судового представництва, оскільки громадяни докладають зусиль, щоб їхні інтереси в суді представляв кваліфікований представник. Це зростання потреби в суспільстві у висококваліфікованій правовій допомозі пов'язане із з'явою в судах нових складних юридичних справ, пов'язаних, наприклад, із участю громадян у економічній сфері, включаючи випуск та обіг цінних паперів, податкові спори тощо.

В теорії цивільного процесуального права існують два підходи до визначення поняття цивільного процесуального представництва. Згідно з одним з них, це процесуальна діяльність представника, яка включає сукупність процесуальних дій, виконуваних від імені іншої особи. Інший підхід визнає представництво в суді як правовідносини, де одна особа здійснює процесуальні дії від імені та в інтересах іншої особи. Таким чином, представництво в суді може бути розглянуте як система процесуальних правовідносин [1, с. 94].

Згідно зі ст. 237 Цивільного кодексу України, представництво - це правовідносини, в яких одна сторона (представник) зобов'язана або має право представляти права від імені іншої сторони, яку вона представляє.

Цивільне судочинство характеризується певними ознаками представництва. Перш за все, це те, що цивільні права та обов'язки належать одній особі і здійснюються іншою через представника. Представник виконує юридичні дії від імені іншої особи, діє в межах наданих повноважень і викликає правові наслідки для представляної особи. У цьому контексті термін «представництво в суді» використовується як узагальнення для опису всіх видів судового представництва, відображаючи суть цього поняття в контексті захисту інтересів клієнта під час розгляду справи.

Якщо розглядати представництво як діяльність зі здійснення повноважень, можна прийти до висновку, що внутрішні правовідносини не є частиною цієї діяльності. Проте правовідносини не можуть бути частиною діяльності, але навпаки - діяльність може бути частиною правовідносин. Розглядаючи представництво як одиницю правовідносин, необхідну та достатню для досягнення мети представництва, виявляється, що внутрішньодержавні правовідносини є частиною представництва, хоча саме існування цих правовідносин недостатнє для досягнення мети представництва, так само як і повноваження, що мають бути виконані щодо третіх осіб [2, с. 143].

Прихильники поняття правовідносин розуміють під представництвом відносини, при яких правомірні правові дії вчиняються однією особою (представником) від імені іншої особи, створюючи, змінюючи або скасовуючи права та обов'язки для останньої. Діяльність представника відбувається в межах повноважень і тягне за собою прямі юридичні наслідки для представляної особи, що передбачає існування правовідносин представництва, в рамках яких виникають і мають місце повноваження представництва.

Представництво в цивільному судочинстві поділяється на законне представництво, комерційне представництво та представництво за довіреністю. Законне представництво обумовлене обставинами, коли закон обмежує участь громадян у здійсненні своїх прав та виконанні обов'язків з різних об'єктивних причин. У таких ситуаціях неповнолітні, малолітні, недієздатні або обмежено дієздатні не можуть самостійно здійснювати свої права. Зокрема, найбільш поширеним випадком законного представництва є представництво неповнолітніх та малолітніх дітей їхніми батьками. Згідно із Сімейним кодексом України, представниками дітей віком до 14 років є батьки, які розпоряджаються майном неповнолітнього без спеціальної довіреності, такою, що ґрунтується на свідоцтві про народження дитини [3, с. 98].

Усиновлювачі дітей, так само, є їх законними представниками, а їхні повноваження ідентичні тим, що мають батьки дитини. Єдина відмінність

полягає в тому, що повноваження усиновлювача виникають не з моменту народження дитини, а з дня, коли рішення суду про усиновлення стає законним.

Необхідно враховувати положення Цивільного процесуального кодексу щодо набрання судовим рішенням законної сили. Рішення суду набирає законної сили після закінчення строку оскарження, якщо таке оскарження не було подано. У разі оскарження рішення, якщо воно не скасовано, набуває законної сили після розгляду апеляційним судом. Рішення чи ухвали апеляційного суду набувають законної сили з моменту їх проголошення. Касаційна скарга може бути подана протягом двадцяти днів з дня набрання рішенням апеляційного суду законної сили. Після отримання касаційної скарги суддя у триденний строк вирішує питання про відкриття касаційного провадження.

Згідно з чинним законодавством, неповнолітні у віці від 14 до 18 років можуть самостійно укладати правочини, але лише за письмовою згодою батьків (усиновлювачів, опікунів) та з дозволу органу опіки та піклування. Опіка та піклування встановлюються судом або органом опіки та піклування, і рішення цих органів визначають статус опікуна та піклувальника.

У разі визнання дитини позбавленою батьківського піклування, судом або органом опіки та піклування призначається опікун. Якщо дитина перебуває у закладі, опікунство може проводити сам заклад, де вона проживає. Згідно з Цивільним кодексом, можливе призначення двох або більше опікунів майна безвісти зниклої особи, якщо майно розташоване в різних місцях [4, с. 153].

Комерційне представництво в цивільному судочинстві може ґрунтуватися на цивільно-правовому договорі між особою, яка представляється, і комерційним представником, наприклад, адвокатом. Такий договір має бути укладений у письмовій формі та чітко визначати повноваження комерційного представника, який може бути як юридичною особою, так і фізичною особою-підприємцем.

Комерційний представник має право діяти в інтересах обох сторін одночасно за наявності їхньої згоди, яка передбачена законом. У випадку

одночасного представництва різних сторін, комерційний представник може вимагати винагороду, розмір якої визначається умовами договору між ним та особою, яку він представляє. Крім винагороди, представник має право на відшкодування витрат або збитків, пов'язаних із виконанням доручення.

Заборонено комерційному представнику вчиняти від імені представленої особи дії, що стосуються його особистих інтересів. Також він зобов'язаний зберігати в таємниці відомості про такі дії не лише під час їх укладання та виконання, але й після завершення доручення [5, с. 421].

Найпоширенішою формою представництва є представництво за довіреністю, що може здійснюватися уповноваженим представником. Договори, які ґрунтують представництво, включають угоди, предметом яких є правочин, вчинений представником від імені та в інтересах клієнта. До таких договорів належать договори довіреності, агентські угоди, представницькі угоди, що передбачають обов'язок довірителя видати представнику довіреність.

Представництво уповноваженого представника може також базуватися на діях юридичної особи, що виникають, наприклад, з видання нормативно-правового акта про призначення працівника на посаду, пов'язану із виконанням представницьких функцій.

Довіреність – це письмовий документ, виданий однією особою іншій для представництва перед третіми особами. Зміст довіреності визначається дієздатністю особи, яку представляють, і може бути видана тільки повнолітніми громадянами.

Зазвичай довіреність повинна бути оформлена у простій письмовій формі, як визначено в частині 3 статті 244 Цивільного кодексу (ЦК). У випадках, коли довіреність передбачає вчинення правочинів, які вимагають нотаріальної форми (наприклад, довіреність на продаж будинку), вона повинна бути нотаріально засвідчена, оскільки форма довіреності повинна відповідати вимогам, які закон встановлює для таких випадків (частина 1 статті 245 ЦК) [6, с. 167].

Довіреність, яка надається шляхом делегування повноважень, також

вимагає нотаріального посвідчення, незалежно від форми, в якій вона була виписана. Це правило не стосується делегування повноважень на підставі довіреностей, зазначених у частині 4 статті 245 ЦК. Термін дії довіреності вказується в ній, і якщо цього не вказано, вона залишається чинною до її припинення (частина 1 статті 247 ЦК). У випадку довіреності, виписаної шляхом передоручення, термін дії не повинен перевищувати терміну основної довіреності, на підставі якої вона була видана. Видача довіреності відбувається відповідно до загальних правил передоручення (частина 2 статті 247 ЦК).

Висновки. На сучасному етапі розвитку цивільного процесу в Україні можна визначити деякі ключові аспекти стану інституту представництва. Зокрема, регулювання правових відносин, пов'язаних із здійсненням представництва, базується на визначеннях, закріплених у Цивільному кодексі та інших нормативно-правових актах [7, с. 262].

У зв'язку із законодавчими новаціями та реформами цивільного процесу в Україні, інститут представництва отримав певні модифікації та удосконалення. Визначені правові статуси та обов'язки представників, а також встановлені процедурні норми, регламентуючи їхню діяльність у судовому процесі.

Зокрема, наявність чіткого регулювання у сфері законного представництва, зокрема за участю усиновлювачів, визначається чинним законодавством, що сприяє ефективному захисту прав та інтересів неповнолітніх.

Також варто відзначити важливість встановлення прозорих процедур призначення опікунів та піклувальників за рішенням суду чи органу опіки та піклування. Це сприяє забезпеченню надійного представництва осіб, які потребують особливого захисту та допомоги.

З іншого боку, у сфері комерційного представництва важливим є забезпечення належного правового регулювання укладання договорів представництва. Це сприяє розвитку бізнес-відносин та забезпеченню ефективного виконання юридичних дій від імені представлених сторін.

У висновку слід відзначити, що сучасний стан інституту представництва

в цивільному процесі України характеризується визначеними нормами та стандартами, спрямованими на забезпечення справедливості, захист прав та інтересів громадян і підприємств у відповідності до закону. Однак, можливо, існують потреби в подальших реформах та удосконаленнях з метою вдосконалення цього інституту та забезпечення його відповідності сучасним викликам і потребам громадян.

БІБЛІОГРАФІЧНІ ПОСИЛАННЯ:

1. Зейкан Я. П. Представництво у цивільному процесі. *Юридичний вісник*. 2017. № 1 (42). С. 92–97.
2. Цивільне процесуальне право України : підручник / М. М. Ясинюк, М. П. Курило, О. В. Кіріяк, Ю. В. Білоусов, О. О. Кармаза, С. І. Запара та ін. ; за заг. ред. М. М. Ясинюка. Київ : Алерта, 2016. 576 с.
3. Сучасні проблеми цивільного права та процесу : навч. посіб. / С. О. Сліпченко, О. В. Синегубов, В. А. Кройтор та ін. ; за ред. Ю. М. Жорнокуя та Л. В. Красицької. Харків : Право, 2017. 808 с.
4. Цивільний процес України: підручник / кол. авторів; за ред. Ц58 В. О. Кучера. Львів: ЛьвДУВС, 2016. 768 с.
5. Цивільне судочинство України: основні засади та інститути: монографія. В.В.Комаров, К.В. Гусаров, Н.Ю.Сакара та ін.; за ред. В.В. Комарова. Х.: Право, 2016. 743 с.
6. Короед С. О. Процесуальне забезпечення ефективності цивільного судочинства : дис. д-ра юрид. наук : 12.00.03. Київ, 2014. 489 с.
7. Цивільний процес України : Навч. посіб. для студ. юрид. спец. закладів вищої освіти / І. О. Ізарова, Р. Ю. Ханік-Посполітак. 3-тє вид., перероб. і доп. Київ : ВД «Дакор», 2019. 274 с.

**ОКРЕМІ ПИТАННЯ, ЯКІ НЕ НАЛЕЖАТЬ ДО ПОВНОВАЖЕНЬ
ОРГАНІВ АНТИМОНОПОЛЬНОГО КОМІТЕТУ УКРАЇНИ**

Дудик Інна Миколаївна

к. ю. н., доцент кафедри соціально-гуманітарних дисциплін
ПВНЗ «Київський медичний університет»
м. Київ, Україна

Анотація. Розглянуто аспект нормативно-правового регулювання у сфері встановлення розмірів тарифів та їх окремих складових на послуги з централізованого водовідведення. Зазначено про відсутність достатніх повноважень органів Антимонопольного комітету України щодо здійснення перевірки економічної обґрунтованості витрат під час формування тарифів на послуги, зокрема централізованого водовідведення.

Ключові слова: Антимонопольний комітет України, повноваження, тариф, державні регульовані ціни, послуги з централізованого водовідведення, суб'єкт природних монополій.

Органи Антимонопольного комітету України (далі – Комітет) у своїй діяльності керуються, зокрема законами України «Про Антимонопольний комітет України» та «Про захист економічної конкуренції».

Відповідно до Закону України «Про Антимонопольний комітет України»:

- метою діяльності Комітету є забезпечення державного захисту конкуренції, зокрема в підприємницькій діяльності;
- основним завданням Комітету є участь у формуванні та реалізації конкурентної політики, зокрема, у частині здійснення державного контролю за дотриманням законодавства про захист економічної конкуренції та запобігання, виявлення і припинення порушень законодавства про захист економічної конкуренції.

В той же час, Комітет не має повноважень контролювати виконання

положень законодавства в інших сферах, крім тих, що стосуються захисту економічної конкуренції.

До повноважень органів Комітету не належать питання щодо встановлення розмірів тарифів та їх окремих складових на послуги з централізованого водовідведення, зокрема здійснення перевірки економічної обґрунтованості витрат під час формування тарифів на ці послуги.

Згідно зі статтею 191 Господарського кодексу України державні регульовані ціни запроваджуються Кабінетом Міністрів України, органами виконавчої влади, державними колегіальними органами та органами місцевого самоврядування відповідно до їх повноважень у встановленому законодавством порядку.

Частиною першою статті 13 Закону України «Про ціни і ціноутворення» передбачено, що державне регулювання цін здійснюється Кабінетом Міністрів України, органами виконавчої влади, державними колегіальними органами та органами місцевого самоврядування відповідно до їх повноважень у встановленому законодавством порядку.

Тарифи на послуги з централізованого водовідведення перебувають у сфері державного регулювання відповідних органів влади, зокрема, Державної служби України з питань безпечності харчових продуктів та захисту споживачів (далі – Держпродспоживслужба), Національної комісії, що здійснює державне регулювання у сферах енергетики та комунальних послуг (далі - НКРЕКП, Регулятор), Міністерства розвитку громад, територій та інфраструктури України (далі – Мінінфраструктури), місцевих державних адміністрацій та органів місцевого самоврядування.

Статтею 12 Закону України «Про водовідведення та очищення стічних вод» (набув чинності з 07.08.2023) передбачено, що до повноважень органів місцевого самоврядування у сфері водовідведення належить, зокрема, встановлення тарифів на послугу з централізованого водовідведення (крім тарифів на цю послугу, які встановлюються Національною комісією, що здійснює державне регулювання у сферах енергетики та комунальних послуг).

Аналогічні повноваження встановлювались статтею 13 Закону України «Про питну воду, питне водопостачання та водовідведення».

Механізм формування тарифів на централізоване водовідведення для суб'єктів природних монополій, які провадять або мають намір провадити відповідну господарську діяльність, визначається Порядками формування тарифів на централізоване водопостачання та централізоване водовідведення, затвердженими:

- постановою Кабінету Міністрів України від 01.06.2011 № 869 (в редакції постанови Кабінету Міністрів України від 03.04.2019 № 291) (далі – Порядок № 869) – застосовується під час установаження тарифів органами місцевого самоврядування;

- постановою НКРЕКП від 10.03.2016 № 302, зареєстрованою в Міністерстві юстиції України 19.04.2016 за № 593/28723 (у редакції постанови НКРЕКП 14.03.2019 № 339) – застосовується під час установаження тарифів НКРЕКП.

Орган, уповноважений встановлювати тарифи на централізоване водовідведення, та суб'єкти господарювання, які подають розрахунки таких тарифів, керуються відповідними порядками (процедурами) розгляду та встановлення тарифів.

Пунктом 1 Порядку розгляду органами місцевого самоврядування розрахунків тарифів на теплову енергію, її виробництво, транспортування та постачання, а також розрахунків тарифів на комунальні послуги, поданих для їх встановлення, затвердженого наказом Міністерства регіонального розвитку, будівництва та житлово-комунального господарства України від 12.09.2018 № 239 (далі – Порядок № 239), передбачено, що цей порядок визначає процедуру розгляду органами місцевого самоврядування розрахунків тарифів, зокрема, на комунальні послуги, поданих суб'єктами господарювання незалежно від форм власності, які провадять (або мають намір провадити) господарську діяльність, зокрема, із централізованого водовідведення і в установленому законодавством порядку отримали відповідні ліцензії Ради

міністрів Автономної Республіки Крим, обласних, Київської та Севастопольської міських державних адміністрацій.

Пунктом 1.2 Процедури встановлення тарифів на централізоване водопостачання та централізоване водовідведення, затвердженої постановою НКРЕКП від 24.03.2016 № 364, зареєстрованої в Міністерстві юстиції України 27.04.2016 за № 643/28773 (зі змінами) (далі – Процедура № 364), визначено, що ця процедура застосовується НКРЕКП при встановленні тарифів на централізоване водовідведення і поширюється на суб'єктів господарювання, які отримали у встановленому законодавством порядку ліцензії на провадження господарської діяльності з централізованого водовідведення та ліцензування діяльності яких здійснюється НКРЕКП.

Відповідно до пункту 1 Положення про Міністерство розвитку громад, територій та інфраструктури України, затвердженого постановою Кабінету Міністрів України від 30 червня 2015 року № 460 (в редакції постанови Кабінету Міністрів України від 17 грудня 2022 року № 1400) (далі - Положення), Міністерство розвитку громад, територій та інфраструктури України (далі – Мінінфраструктури) є головним органом у системі центральних органів виконавчої влади, що забезпечує формування та реалізує державну політику, зокрема, державну політику у сфері контролю житлово-комунального господарства.

Згідно з пунктом 4 Положення Мінінфраструктури, відповідно до покладених на нього завдань, зокрема:

- затверджує порядки, стандарти, норми і правила у сфері житлово-комунального господарства;
- інформує та надає роз'яснення щодо реалізації державної політики у відповідних сферах.

Відповідно до частини першої статті 1 Закону України «Про Національну комісію, що здійснює державне регулювання у сферах енергетики та комунальних послуг», НКРЕКП є постійно діючим незалежним державним колегіальним органом, метою діяльності якого є державне регулювання,

моніторинг та контроль за діяльністю суб'єктів господарювання у сферах енергетики та комунальних послуг.

Відповідно до пункту 14 частини першої статті 17 Закону України «Про Національну комісію, що здійснює державне регулювання у сферах енергетики та комунальних послуг» НКРЕКП забезпечує надання роз'яснень з питань застосування нормативно-правових актів Регулятора.

ЗАВДАТОК ЯК ЗАСІБ ЗАБЕЗПЕЧЕННЯ ВИКОНАННЯ ЗОБОВ'ЯЗАНЬ

Жук Володимир Олександрович,

слухач магістратури

Навчально-наукового інституту права та

підготовки фахівців для підрозділів

Національної поліції

Дніпропетровського державного

університету внутрішніх справ

Науковий керівник:

Резворович Кристина Русланівна,

доктор юридичних наук, доцент,

завідувач кафедри цивільного права та

процесу Дніпропетровського державного

університету внутрішніх справ

Анотація: Стаття присвячена вивченню ролі завдатку як ефективного засобу забезпечення виконання зобов'язань. Автор розглядає різні аспекти цього правового механізму, включаючи його природу, функції та правові наслідки. Аналізуються ситуації, в яких застосування завдатку є особливо доцільним, а також недоліки та переваги цього інструменту.

Стаття також розглядає сучасні тенденції в регулюванні завдатків у законодавстві та практиці. Автор досліджує важливі аспекти, такі як визначення суми завдатку, строк його повернення та випадки втрати чи утримання завдатку.

У статті досліджуються поняття та ознаки завдатку як способу забезпечення виконання зобов'язань. Визначаються види зобов'язань, що можуть бути забезпечені завдатком. Встановлюється співвідношення завдатку та авансу. Аналізуються правові наслідки порушення та припинення зобов'язання, забезпеченого завдатком.

Звертається увага на наявність прогалин у цивільному законодавстві в частині регулювання завдатку та пропонуються шляхи їх заповнення шляхом внесення відповідних змін до Цивільного кодексу України.

Ключові слова: завдаток, захист, зобов'язання, забезпечення виконання, цивільне судочинство.

Завдаток відомий ще з римського приватного права, тому існує традиційне уявлення про нього як засіб забезпечення виконання зобов'язань. Однак в сучасній юридичній літературі також розглядається завдаток як форма відповідальності та відшкодування. Питання виникає, чи відповідає таке розуміння завдатку чинному цивільному законодавству [1, с. 74].

На сьогоднішній день існують різні точки зору на роль та призначення завдатку у сучасному цивільному законодавстві. Докладне вивчення цього питання в контексті сучасних норм та практики використання завдатку може внести значний внесок у розуміння його функцій та можливостей в юридичному вимірі [2, с. 168].

Сплата певної суми завдатку, визначеної сторонами, розглядалася як можливість відмовитися від виконання зобов'язань, або, як висловлювали дослідники того періоду, «відкупитися» від них. М. Плянїоль висловив найбільш радикальну позицію, стверджуючи, що головна мета завдатку полягає в забезпеченні можливості відступлення від договору. Він відзначив: «Завдаток зараз уже не відповідає своєму первісному призначенню... тепер перетворився на засіб, що спрощує відступлення від договору». Проте це розуміння ролі завдатку не знайшло підтримки в цивільному законодавстві та судовій практиці [3, с. 190].

Сторони мають можливість домовитися про те, що у випадку порушення зобов'язань вони можуть визначити відступне у розмірі завдатку або його подвійного розміру, яке може бути передбачено замість фактичного виконання зобов'язання. Створення загальних положень щодо відступного не передбачає автоматичного виникнення такого права. Стаття 600 Цивільного кодексу України вимагає досягнення згоди сторін як передумови передачі відступного. Це свідчить про те, що угода між сторонами щодо визначення відступного є правочином, і на неї поширюються всі вимоги Цивільного кодексу України

стосовно форми, умови дійсності і т.д. Таким чином, концепція автоматичного перетворення завдатку на відступне без попередньої згоди сторін не має належного підґрунтя [4, с. 179].

Важливо відзначити, що згідно статті 600 ЦК України породжені згодою права та обов'язки сторін створюють додаткове зобов'язання поряд із первинним, на припинення якого вони направлені. Домовленість сторін про відступне є правочином, і тому до неї застосовуються всі відповідні положення Цивільного кодексу України. Такий підхід підкреслює необхідність чіткої згоди сторін щодо встановлення відступного.

Усе зазначене вказує на те, що порушення зобов'язань та визначення відступного є предметом угоди сторін. При цьому, втрата завдатку не призводить автоматично до припинення зобов'язань, а є лише додатковим майновим стягненням, що може застосовуватися в межах, визначених договором.

Згідно з концепцією розробників Цивільного кодексу України, згода сторін на припинення правового зв'язку між кредитором і боржником повинна відображатися в самому договорі, укладеному між ними. У цьому контексті угода про відступне є лише складовою частиною юридичного взаємозв'язку і не має самостійного правового ефекту припинення зобов'язань. Справжній ефект припинення зобов'язань досягається саме через передання відступного, а не через саму угоду про це [5, с. 315].

Слід відзначити, що думка про те, що до договору про передання відступного не застосовуються положення статті 654 Цивільного кодексу України щодо формальних аспектів зміни або розірвання договору, виглядає обґрунтованою. Таким чином, договір про відступне не може бути визнаний недійсним через недотримання формальних вимог на момент його укладення, навіть якщо договір, що породив зобов'язання, був укладений у нотаріальній формі.

Наслідки передання відступного як засобу припинення зобов'язань визначені у постанові Пленуму Верховного суду України від 08.06.2007 року

№ 5. Зазначається, що зобов'язання, виникаюче з векселя, може бути припинене шляхом передання відступного за згодою сторін, що породжує ті самі юридичні наслідки, що і оплата за векселем.

В. Слома, вивчаючи інститут завдатку за дореволюційного законодавства, розглядає питання звільнення особи від зобов'язань у випадку втрати завдатку. Його дослідження свідчать, що в дореволюційний період питання про звільнення від зобов'язань у зв'язку з втратою завдатку не було визначене чітко, і на практиці застосовувався варіант, за яким особа, яка отримала завдаток, розглядала його як компенсацію за залишений у її руках об'єкт.

В. Слома в контексті регулювання втрати завдатку відзначає, що відсутність однозначної відповіді на питання про звільнення від зобов'язань у разі втрати завдатку у дореволюційний період призводила до різних практичних підходів. В конкретному випадку, коли наймач укладав договір найму квартири на рік, передавав власникові завдаток, а потім знайшов більш вигідний варіант, власник квартири мав право залишити завдаток або вимагати виконання зобов'язань. При цьому приєднання завдатку до зобов'язань не змінювало їх суті, але ускладнювало ситуацію [6, с. 103].

Отже, на підставі аналізу законодавства і практики застосування завдатку, зазначимо, що в реальному житті був поширений підхід, за яким особа, що отримала завдаток, вважала його задоволенням за залишений у її руках об'єкт.

Таким чином, науковець вказує на відсутність чітких правил у дореволюційному законодавстві та неоднозначність щодо втрати завдатку. Важливо враховувати, що в сучасних умовах із зміною законодавства цей підхід може не враховувати всіх аспектів правового регулювання угод про відступне та їх наслідків.

Судова практика та теорія цивільного права розглядають втрату завдатку або виплату подвійної суми завдатку як не юридичне підставу для відмови осіб, які його передали чи отримали, від виконання зобов'язань. В єдиному реєстрі судових рішень існує позиція, яка стосується припинення зобов'язань, коли сторони у договорі купівлі-продажу не узгодили умови відношення завдатку та

відступного. У конкретному випадку, коли покупець не вніс повну суму за квартиру у визначений термін, продавець залишив собі завдаток. Заява боржника, що не може укласти договір через обставини, які перешкоджають виконанню зобов'язань, не призвела до автоматичного припинення зобов'язань через втрату завдатку. Хоча у справі не зазначено прямо, що зобов'язання не було припинено через втрату завдатку, суд вказав на необхідність виконання зобов'язань покупцем.

Так, наприклад, при оренді приміщення терміном на визначений строк із наданням завдатку, наймач не може вважатися вільним від зобов'язання сплатити орендну плату, навіть якщо залишив у руках контрагента завдаток і повідомив про свою відмову, поки контрагент не визначить його від зобов'язань за договором оренди.

Чинне цивільне законодавство, а саме статті 570 та 571 ЦК України, не передбачає автоматичне припинення порушеного зобов'язання в результаті втрати завдатку чи його повернення в подвійному розмірі. Ми вважаємо, що втрата завдатку чи його повернення в подвійному розмірі є лише формою цивільно-правової відповідальності, а не відступним. Це представляє собою додаткове майнове стягнення, яке покладається на порушника та є формою цивільно-правової відповідальності, а не підставою для припинення зобов'язань. Такий підхід застосовується, якщо сторони домовились про відступне в розмірі завдатку. У протилежному випадку кредитор має право вимагати виконання порушеного зобов'язання, оскільки втрата завдатку чи вимога про сплату подвійної суми завдатку представляють собою форму цивільно-правової відповідальності, яку сторони угоди встановили на випадок порушення зобов'язань.

Інститут завдатку є важливим елементом правового регулювання у багатьох країнах Європейського Союзу та об'єктом уваги міжнародних директив. Завдаток (або внесок застави) - це сума грошей або інша цінність, яку одна сторона (найчастіше покупець або орендар) вносить як гарантію виконання угоди чи зобов'язань.

Відповідно до Цивільного кодексу Німеччини, завдаток виступає як важлива складова частина угоди купівлі-продажу. Вона не тільки забезпечує взаємодію сторін, але і визначає важливий механізм регулювання випадків, коли одна зі сторін відмовляється виконувати свої зобов'язання за угодою.

У разі відмови однієї сторони виконати угоду, інша сторона може вимагати двох альтернатив:

- **Виконання угоди.** Залежно від умов угоди та обставин, сприятливих для виконання угоди, сторона, яка постраждала від відмови, може вимагати від іншої сторони негайного виконання угоди.

- **Штраф у вигляді завдатку.** Як альтернативу виконанню угоди, постраждалий може вимагати відшкодування у вигляді завдатку. Це може бути сума грошей або інша форма вартості, внесена як гарантія виконання угоди. Виплата завдатку може служити компенсацією за збитки, завдані внаслідок порушення угоди.

Такий механізм надає сторонам можливість вирішувати спори та забезпечує відповідальність за порушення зобов'язань. Взаємодія через завдаток створює ефективний механізм для захисту інтересів сторін у контексті угоди купівлі-продажу в Німеччині [4, с. 143].

Французький цивільний кодекс визначає завдаток як юридичне зобов'язання надати власникові майна або грошей як гарантії виконання умов угоди. Це зобов'язання є частиною угоди і слугує як інструмент, що забезпечує сторонам угоди впевненість в тому, що умови угоди будуть виконані.

Завдаток відзначається такими рисами:

- **Зобов'язання.** Внесення завдатку є юридичним зобов'язанням, яке сторона приймає для того, щоб підтвердити свою серйозність та відданість укладенню угоди.

- **Гарантія виконання.** Завдаток функціонує як гарантія для іншої сторони, що умови угоди будуть виконані. У випадку, якщо умови виконані, завдаток може бути повернений.

- **Повернення у випадку виконання умов.** Французький цивільний

код передбачає можливість повернення завдатку у випадку виконання умов угоди. Це сприяє стимулюванню виконання зобов'язань та дотриманню умов.

- **Частина угоди.** Завдаток розглядається як невід'ємна частина угоди, що допомагає у формулюванні та уточненні взаємних зобов'язань сторін.

Загалом, завдаток у французькому праві відображає принципи взаємної довіри та виконання угод, забезпечуючи сторонам захист інтересів у контексті їхніх договірних відносин.

Відповідно до Цивільного кодексу Польщі, завдаток є засобом регулювання взаємовідносин сторін угоди і може бути встановлений на підставі їхньої угоди. Це визначається як гнучкий механізм, що враховує конкретні умови та потреби сторін.

Основні риси системи завдатку в Польщі:

- **Гнучкість.** Цивільний кодекс Польщі не встановлює жорстких правил щодо завдатку, дозволяючи сторонам встановлювати його обсяг та умови відповідно до їхніх власних потреб і угод.

- **Встановлення угодою сторін.** Застосування завдатку залежить від волі сторін, які можуть встановити його в угоді. Це надає сторонам великий простір для індивідуалізації угод.

- **Повернення або утримання.** Цивільний кодекс передбачає можливість повернення завдатку, якщо умови угоди виконані. З іншого боку, у випадку порушення умов угоди, сторона може утримувати частину або весь завдаток в рахунок компенсації.

- **Індивідуальні угоди.** Польська система дозволяє сторонам адаптувати умови завдатку до конкретних обставин своєї угоди, що може бути особливо важливим для врахування специфіки різних видів угод.

- **Захист інтересів сторін.** Можливість утримання частини або всього завдатку у випадку порушення умов угоди служить як захист інтересів сторін та стимулює до відповідальності за виконання умов.

Такий підхід робить систему завдатку в Польщі гнучкою і здатною адаптуватися до різних видів угод та конкретних потреб сторін, що визначається

їхньою взаємною згодою.

Ці приклади демонструють різноманітність підходів до інституту завдатку в різних країнах ЄС, а також відображають загальний тренд до встановлення чітких правил та захисту прав споживачів через національне законодавство та міжнародні норми.

Досить актуальним є питання вдосконалення інституту завдатку в цивільному праві України, шляхом його оновлення та приведення до сучасних європейських та світових вимог.

В умовах постійних змін у суспільстві та бізнес-середовищі, необхідно активно пристосовувати законодавство для забезпечення ефективності та захисту прав учасників цивільних правовідносин. У цьому контексті, важливо розглянути можливі шляхи вдосконалення інституту завдатку в цивільному праві України.

Інститут завдатку в цивільному праві України є необхідним елементом правової системи, спрямованим на забезпечення виконання зобов'язань за договорами. Він виконує ключову роль у визначенні відповідальності сторін та створенні механізмів для забезпечення їхнього виконання.

Зараз, у мінливому суспільному та економічному середовищі, інститут завдатку повинен пристосовуватися до нових викликів. Його постійне вдосконалення стає необхідним для ефективного функціонування та адаптації до змін у суспільстві та бізнес-середовищі.

Розгляд інноваційних підходів до інституту завдатку відображає стрімке розвиток технологій та нових методів управління. Розширення видів завдатку визнає необхідність гнучкості та адаптивності у виборі засобів забезпечення виконання зобов'язань.

Створення справедливих механізмів використання завдатку є важливою складовою для балансу інтересів сторін. Це включає в себе узгодження процесу повернення завдатку з ефективністю його використання в разі порушення угоди. Такі заходи сприятимуть розвитку довіри та стабільності в цивільних правовідносинах.

Загалом, ці зміни спрямовані на забезпечення ефективності та справедливості в цивільних правовідносинах, що є критичним для розвитку правової системи України в умовах постійних змін та викликів сучасності.

Цей підхід може слугувати стимулом для боржника, оскільки він відзначається не лише засобом забезпечення прав кредитора, але й певною мірою заохочення боржника до вчасного та повного виконання своїх зобов'язань. Повернення частини завдатку як визнання вже виконаної роботи або часткового виконання угоди створює позитивний механізм стимулів.

Такий механізм є важливим компонентом для створення гнучких та справедливих правових умов, спрямованих на забезпечення взаємних обов'язків сторін та розвиток довіри в цивільних правовідносинах.

З метою забезпечення захисту інтересів обох сторін угоди, слід вивчити можливість встановлення прозорих та справедливих умов використання завдатку в разі порушення угоди. Це може включати в себе визначення чітких правил щодо сум та строків повернення завдатку в разі невиконання зобов'язань.

Урахування сучасних технологічних та інноваційних рішень може покращити ефективність використання завдатку. Впровадження електронних систем контролю та управління завдатком може сприяти швидшому реагуванню на події та ефективному врегулюванню суперечок.

Завдаток в сучасному правовому вимірі виступає не лише як юридичний інструмент, але й як ключовий елемент підтримки довіри та стабільності в цивільних відносинах. Отримані здобутки у вивченні цього питання вказують на його значущість та широкий спектр застосування в різних галузях цивільного права.

Інститут завдатку в цивільному праві України відіграє важливу роль у забезпеченні виконання зобов'язань за договорами. Його постійне вдосконалення є ключовим завданням для адаптації до змін у суспільстві та бізнес-середовищі. Розгляд інноваційних підходів, розширення видів завдатку та створення справедливих механізмів використання є важливими кроками у

цьому напрямі. Такі зміни сприятимуть забезпеченню ефективності та справедливості в цивільних правовідносинах, що є важливим для розвитку правової системи України.

Отже, завдаток виявляється не лише юридичним, але й соціальним явищем, сприяючи розвитку довіри в цивільних відносинах та забезпечуючи виконання зобов'язань, що є фундаментальним для стабільності правового середовища.

СПИСОК ЛІТЕРАТУРИ:

1. Цивільне право України: Загальна частина. За редакцією професорів І.А. Бірюкова і Ю.О. Заїки. К.: Алерта, 2014. 510 с.
2. Цивільне право (загальна частина) : навч. посібник / О.В. Кіріяк, Ю.П. Пацурківський, М.М. Гудима-Підвербецька. Чернівці : Чернівец. нац.. ун-т ім. Ю. Федьковича, 2021. 304 с.
3. Мороз О. В. Цивільно-правова відповідальність за порушення сторонами умов договору. Вісник Харківського національного університету внутрішніх справ. 2009. Вип. 45. С. 188–194.
4. Тетарчук І. В., Дяків Т. Є. Цивільне право України [текст]: Навчальний посібник для підготовки до іспитів. К.: «Центр учбової літератури», 2015. 202 с.
5. Пучковська І. Й. Теоретичні проблеми забезпечення зобов'язань: дис. на здобуття наук. ступеня доктора юрид. наук.: 12.00.03. Харків, 2018. 485 с.
6. Слома В. М. Розвиток інституту забезпечення виконання зобов'язань у цивільному законодавстві. Українські наукові записки, 2006, №1(17). С. 103-107.

ГАРАНТІЙНИЙ ПЛАТІЖ ЯК ЗАСІБ ЗАБЕЗПЕЧЕННЯ ВИКОНАННЯ ОРЕНДНИХ ЗОБОВ'ЯЗАНЬ

Заблоцька Анастасія Олексіївна,

слухач магістратури

Навчально-наукового інституту

права та підготовки фахівців для підрозділів

Національної поліції Дніпропетровського державного

університету внутрішніх справ

Науковий керівник:

Резворович Кристина Русланівна,

доктор юридичних наук, доцент,

завідувач кафедри цивільного права та процесу

Дніпропетровського державного університету внутрішніх справ

У статті розглядається роль та значення гарантійного платежу у контексті орендних відносин. Автор аналізує, як гарантійний платіж впливає на забезпечення надійності та вчасності виконання орендарем своїх зобов'язань перед орендодавцем. В статті розглядаються правові аспекти використання гарантійного платежу, його роль у врегулюванні спорів та можливі наслідки для сторін у випадку порушення орендарем умов угоди.

Автор висвітлює практичний досвід використання гарантійного платежу в різних галузях орендного бізнесу та надає поради щодо оптимального використання цього інструменту для забезпечення стабільності орендних відносин. Стаття може бути корисною для юристів, бізнесменів та всіх зацікавлених у вивченні питань, пов'язаних із забезпеченням виконання орендних зобов'язань через гарантійний платіж.

Ключові слова: правовідносини, гарантійний платіж, оренда, забезпечення виконання зобов'язань

Постановка проблеми. Усвідомлення ризику, пов'язаного з кредиторськими відносинами, завжди існує з різних причин, незалежно від волі сторін, і включає в себе можливість невиконання або неналежного виконання

боржником свого обов'язку, а також негативні наслідки такого невиконання або неналежного виконання. Це спонукало до пошуку засобів, які гарантували б кредиторів отримання очікуваних платежів згідно з умовами угоди.

В результаті цього пошуку було розроблено різноманітні методи забезпечення виконання зобов'язань. В сучасному законодавстві України, інститут видів забезпечення виконання зобов'язань, визначений у главі 49 Цивільного кодексу України, включає шість конкретних видів такого забезпечення: неустойка, завдаток, порука, гарантія, застава і притримання.

Однак у контексті низького рівня договірної дисципліни, що зростає внаслідок економічної та політичної кризи, учасники цивільного обороту прагнуть більш ефективно захистити свої майнові інтереси, шукаючи надійні та водночас економічні гарантії виконання договірних зобов'язань. Це призвело до виникнення нових, непоіменованих методів забезпечення виконання зобов'язань, право на застосування яких закріплено в статті 546 Цивільного кодексу України. Це питання є актуальним як у практиці, так і в теорії цивільного права, оскільки законодавець не надає чіткого визначення цих методів, їхніх характерних ознак, і правова природа поіменованих видів забезпечення виконання зобов'язань є неоднорідною.

Аналіз останніх досліджень і публікацій. Проблемам дослідження інституту забезпечення виконання зобов'язань присвячені труди багатьох вчених. Серед дослідників, які вивчали цю тему, можна виділити М. І. Брагинського, В. В. Вітрянського, Б. М. Гонгало, Є. О. Харітонова, Н. Ю. Рассказову, І. Й. Пучковську, А. В. Латинцева, Д. А. Торкіна, К. А. Новікова та інших. Проте аналіз судової практики вказує на наявність проблем у правовому регулюванні та використанні цього інституту на практиці, зокрема в контексті непоіменованих методів забезпечення виконання зобов'язань.

Отже, питання реалізації частини 2 статті 546 Цивільного кодексу України, що стосується використання учасниками цивільного обороту методів забезпечення виконання зобов'язань, які не передбачені цивільним

законодавством, та правильної кваліфікації їх судовими органами, залишається однією з обговорюваних тем.

Мета статті полягає в виявленні унікальних характеристик гарантійного платежу, що відрізняють його правову сутність, і визначенні його місця в загальній системі засобів забезпечення виконання зобов'язань.

Виклад основного матеріалу. В останні роки в сфері правовідносин отримала значну популярність конструкція гарантійного платежу. Цей юридичний інструмент також відомий під іншими назвами, такими як «забезпечувальний платіж», «забезпечувальний внесок», «гарантійний депозит», «страховий депозит», «депозитна сума». Незважаючи на різноманітність термінів, всі вони вказують на засіб забезпечення, який передбачає, що боржник гарантує виконання свого зобов'язання шляхом передачі грошових коштів кредиторів [1, с. 142].

Гарантійний платіж отримав особливу популярність в орендних відносинах. При укладанні договорів оренди сторони домовляються, що орендар вносить гарантійний платіж, який зазвичай становить вартість від одного до трьох регулярних платежів. Ця сума передається орендодавцеві і може бути використана для покриття орендної плати, штрафів чи збитків, завданих майну орендодавця. При належному виконанні орендарем своїх зобов'язань ця сума повертається йому.

Гарантійний платіж, незалежно від форми (готівкова чи безготівкова), створює додатковий резерв, який дозволяє орендодавцеві в разі порушення орендарем основного зобов'язання задовольнити свої вимоги. Метою гарантійного платежу є забезпечення прав орендодавця у випадку порушення орендарем своїх зобов'язань, а саме сплати грошової суми.

На сьогодні виникає багато питань щодо законності використання гарантійного платежу як самостійного виду забезпечення виконання орендних зобов'язань. Це часто пов'язано з неправильною кваліфікацією гарантійного платежу правозастосовними органами [2, с. 185].

Наприклад, у рішенні Господарського суду міста Києва від 13 січня

2016 року, щодо справи № 910/22040/15, суд визначив, що гарантійний платіж, передбачений договором, є завдатком і є засобом забезпечення виконання основного зобов'язання. Господарський суд Полтавської області в своєму рішенні від 11 червня 2009 року, стосовно справи № 13/18, також визнав гарантійний платіж фактично завдатком згідно зі статтею 570 Цивільного кодексу України.

Очевидно, що відсутність чітких правових норм, які регулюють непоіменовані способи забезпечення виконання зобов'язань, призводить до того, що судові органи в першу чергу вивчають схожість нового правового інструменту з вже існуючими (поіменованими) засобами забезпечення, зазвичай ідентифікуючи їхні правові конструкції.

Безспірно існує певна схожість між різними методами забезпечення виконання зобов'язань, оскільки всі вони націлені на створення майнового резерву для задоволення вимог кредитора, що виникають з основного (забезпеченого) зобов'язання. Відмінність між ними полягає в тому, якими інструментами формується цей резерв, визначається його склад та відбувається задоволення вимог кредитора. Кожен спосіб забезпечення виконання зобов'язання має своє оригінальне поєднання правових інструментів, і заміна хоча б одного з них може призвести до зміни всієї конструкції забезпечення та виникнення нового виду забезпечення виконання зобов'язання.

Серед видів забезпечення виконання зобов'язань, передбачених у статті 546 Цивільного кодексу України, найбільш схожими з гарантійним платежем є засоби, створювані за допомогою завдатку та застави. Для належного правового визначення гарантійного платежу розглянемо більш детально особливості цих засобів в порівнянні із гарантійним платежем [3, с. 175].

Гарантійний платіж та завдаток відповідають статусу грошової суми чи рухомого майна, яке передається боржником кредиторіві для підтвердження свого зобов'язання та забезпечення його виконання. І в тому, і в іншому випадку сторонами забезпечувального зобов'язання є кредитор та боржник за основним зобов'язанням, а предметом є грошові кошти, які передаються

кредиторів. Таким чином, схожість полягає в суб'єктному складі, предметі зобов'язання та утворенні джерела, за допомогою якого кредитор може задовольнити свої вимоги в разі порушення боржником основного зобов'язання [4].

Однак при більш докладному аналізі можна виявити відмінності між цими двома засобами забезпечення. Характерною особливістю завдатку є його виконання одночасно трьох функцій: платіжної, посвідчувальної та забезпечувальної. Втрата хоча б однієї з цих характеристик позбавляє його визначення «завдаток». З іншого боку, гарантійний платіж не обов'язково повинен виконувати всі три функції. Згідно з судовою практикою, у випадку належного виконання орендарем свого зобов'язання за договором оренди, гарантійний платіж повертається орендареві. Таким чином, гарантійному платежу не притаманна обов'язковість виконання платіжної функції, тоді як завдаток завжди підлягає зарахуванню на рахунок належних з боржника платежів за основним зобов'язанням. Крім того, очевидно, що обов'язкової виконання функції посвідчення гарантійним платежем не вимагається. Із обов'язкових ознак, що притаманні завдатку, гарантійному платежу притаманна лише одна – забезпечувальна [5, с. 113].

Ще однією відмінністю гарантійного платежу від завдатку є характер наслідків порушення зобов'язань, які ними забезпечуються. Згідно з ч. 1 ст. 571 Цивільного кодексу України, у разі порушення зобов'язань з вини боржника, завдаток залишається у кредитора. Якщо порушення зобов'язань відбулося з вини кредитора, він повинен повернути боржникові завдаток та додатково сплатити суму, рівну завдатку або його вартості. Таким чином, хоча завдаток передається однією стороною договору, в разі порушення зобов'язань він забезпечує інтереси як кредитора, так і боржника. Гарантійний платіж, натомість, забезпечує виконання зобов'язань лише боржником (орендарем), який його вносить, захищаючи інтереси тільки кредитора (орендодавця) [6, с. 78].

Ці відмінності свідчать про різний механізм забезпечення виконання

зобов'язань завдатком та гарантійним платежем, внаслідок чого їх не можна вважати ідентичними або розглядати гарантійний платіж як підвид завдатку [7, с. 106].

Гарантійний платіж та застава. Досить часто здійснення права орендодавця за допомогою гарантійного платежу шляхом зарахування суми гарантійного платежу на рахунок задоволення вимог за договором оренди порівнюється з задоволенням вимог заставодержателя за допомогою застави. Звісно, ст. 572 Цивільного кодексу України надає кредитору (заставодержателю) право в разі невиконання боржником (заставодавцем) зобов'язань, забезпечених заставою, отримати задоволення за рахунок заставленого майна. Однак у цьому випадку процедура отримання задоволення вимог кредитора за рахунок предмету забезпечення суттєво відрізняється [8].

Так, при заставі процедура задоволення вимог кредитора передбачає вживання заходів щодо вилучення заставленого майна, зазвичай за рішенням суду шляхом його реалізації на аукціонах виконавця, і задоволення вимог кредитора за рахунок отриманих від продажу грошей. У випадку гарантійного платежу така процедура реалізації забезпечення не існує, оскільки останнє представляє собою грошову суму, а не конкретну річ. Додатково, ця грошова сума вже перебуває у власності кредитора на момент порушення зобов'язань, і, отже, немає потреби в її реалізації.

Отже, задоволення вимог орендодавця, які забезпечені гарантійним платежем, відбувається через перехід грошової суми, наданої орендарем для забезпечення виконання свого зобов'язання перед орендодавцем, на рахунок задоволення вимог орендодавця за договором оренди. Це відрізняється від процедури отримання задоволення вимог кредитора за рахунок заставленої речі при заставі [9, с. 53].

Іншою відмінністю є сам предмет забезпечувального зобов'язання. Застава, відповідно до ст. 576 ЦК України, може включати будь-яке майно (наприклад, речі, цінні папери, майнові права), яке може бути відчужене заставодавцем та на яке може бути застосоване стягнення. Таким чином,

концепція застави передбачає обов'язковий елемент можливості реалізації. З іншого боку, гарантійний платіж зазвичай представляє грошові кошти, для яких не характерна ознака реалізації. З цього випливає, що предмет застави (згідно з правилами застави речей) може включати будь-яке майно, крім грошових коштів, тоді як предмет гарантійного платежу, як правило, обмежується грошовими коштами.

Ці відмінності в процедурі реалізації права застави та гарантійного платежу свідчать про те, що їх не можна вважати ідентичними або розглядати гарантійний платіж як варіант застави [10, с. 42].

Висновки. Розглянуті особливості гарантійного платежу явно вказують на його відмінність від аналогічних іменованих способів забезпечення виконання зобов'язань, таких як завдаток та застава. Це в свою чергу дає підстави визнати гарантійний платіж самостійним видом забезпечення виконання договорів оренди, який не входить у главу 49 ЦК України. На сьогоднішній день концепція гарантійного платежу як самостійного способу забезпечення вже визнана законодавством різних країн. Наприклад, французьке законодавство дозволяє використання гарантійного внеску (*depot de garantie*) як засобу забезпечення орендних відносин з 1989 року (закон від 6 липня 1989 року № 89-462). Також, стаття 552 Цивільного кодексу Грузії передбачає можливість забезпечення прав на оренду за допомогою гарантійного внеску, який повертається орендарю після завершення терміну договору разом із відсотками.

Однак, на нашу думку, гарантійний платіж, як форма застави, є механізмом, що має широкий застосунок і може служити для гарантування виконання різних видів зобов'язань, не обмежуючись лише сферою орендних відносин.

З метою визначення гарантійного платежу як самостійного виду забезпечення виконання зобов'язань, вважаємо, що главу 49 Цивільного кодексу України можна доповнити положеннями, які регулюють аспекти гарантійного платежу. Ці положення повинні включати в себе визначення

відповідності розміру гарантійного платежу сумі вимоги кредитора за забезпеченим ним зобов'язанням, умови та порядок повернення цієї суми боржникові у випадку належного виконання зобов'язань, встановлення розміру відповідальності кредитора за затримку у поверненні гарантійного платежу, а також умови нарахування відсотків на цю суму.

При цьому, гарантійний платіж слід визначати як грошову суму, яку одна сторона (платник гарантійного платежу) передає іншій стороні (одержувачу гарантійного платежу) з метою забезпечення виконання зобов'язання, яке буде укладено у майбутньому, включаючи публічні торги, грошове зобов'язання, а також обов'язок боржника відшкодувати збитки або сплатити неустойку у разі порушення забезпеченого зобов'язання.

СПИСОК ВИКОРИСТАНИХ ДЖЕРЕЛ:

1. Цивільне право. Загальна частина : навч. посіб. О. Є. Аврамова, А. С. Горбенко, Н. О. Горобець та ін.; за заг. ред. С. О. Сліпченка, О. Л. Зайцева ; МВС України, Харків. нац. ун-т внутр. справ. Харків : ХНУВС, 2022. 332 с.
2. Цивільний кодекс : наук.-практ. комент. : у 6 т. / за ред. І. В. Спасибо-Фатєєвої. Харків : ЕКУС, 2021. Т 2: Об'єкти. Правочини. Представництво. Строки та терміни. Позовна давність. Особисті немайнові права фізичної особи. 523 с.
3. Цивільне право України : навч. посіб. : у 2 ч. / за заг. ред. В. А. Кройтора, О. Є. Кухарєва, М. О. Ткалича. Запоріжжя : Гельветика, 2016. Ч. 1. 495 с.
4. Класифікація засобів забезпечення виконання зобов'язань. URL: <https://pidruchniki.com> (дата звернення 09.12.2023 р.)
5. Тетарчук І. В., Дяків Т. Є. Цивільне право України [текст]: Навчальний посібник для підготовки до іспитів. К.: «Центр учбової літератури», 2015. 202 с.
6. Пучковська І. Й. Теоретичні проблеми забезпечення зобов'язань: дис. на здобуття наук. ступеня доктора юрид. наук.: 12.00.03. Харків, 2018.

485 с.

7. Слома В. М. Розвиток інституту забезпечення виконання зобов'язань у цивільному законодавстві. Українські наукові записки, 2006, №1(17). С. 103-107.

8. Способи забезпечення виконання зобов'язань. URL: <https://www.businesslaw.org.ua> (дата звернення 07.11.2023 р.)

9. Цивільний кодекс України: чинне законодавство зі змінами та допов. станом на 20 серп. 2019 р.: (офіц. текст). К.: Паливода А. В., 2019. 448 с.

10. Законодавство України у сфері забезпечення виконання зобов'язань : зб. нормат.-прав. актів / уклад.: Резворович К. Р., Юнін О. С., Юніна М. П. та ін. Дніпро: Видавець Біла К. О., 2020. 260 с.

ПРОБЛЕМАТИКА ДОКАЗІВ ТА ДОКАЗУВАННЯ У ЦИВІЛЬНОМУ ПРОЦЕСІ

Загоровська Ілона
слухач 2-го курсу магістратури
Навчально-наукового інституту права та
підготовки фахівців для підрозділів Національної
поліції Дніпропетровського державного
університету внутрішніх справ
Науковий керівник:
Резворович Кристина Русланівна
доктор юридичних наук, доцент
завідувач кафедри цивільного права та процесу
Дніпропетровського державного університету внутрішніх справ

Дана стаття присвячена вивченню актуальної проблематики, пов'язаної з процесуальними аспектами доказів та доказування у цивільному процесі України. Автор проводить аналіз сучасного стану процесу доказування у цивільному процесі, зазначаючи про перешкоди, з якими стикаються учасники цивільного процесу у забезпеченні ефективного доказування. Зосереджуючи увагу на правовому регулюванні, практиці застосування та актуальних пропозиціях щодо вдосконалення процедур доказування, стаття висвітлює потенційні шляхи вирішення цієї проблеми в сучасних умовах. Зазначена стаття також досліджує вплив сучасних технологій на процес доказування у цивільному судочинстві та можливості їх використання для покращення збору та представлення доказів. Автори розглядають проблеми, пов'язані з адаптацією законодавства до нових викликів цифрової епохи та впровадження електронних засобів доказування.

У статті розглядається вплив сучасних технологій на процес доказування у цивільному судочинстві та можливості їх використання для збору та представлення доказів. Автором аналізують проблеми, пов'язані з адаптацією законодавства до нових викликів цифрової епохи та впровадженням електронних засобів доказування. В статті також розглядаються перешкоди, які

можуть виникнути при використанні електронних засобів доказування, такі як питання щодо їхньої достовірності, конфіденційності та можливості впливу на процес судового розгляду. Автором досліджують шляхи забезпечення надійності електронних доказів та розробки відповідних механізмів для захисту від можливих зловживань.

Крім того, стаття робить акцент на необхідності постійного оновлення законодавства, щоб воно відповідало вимогам сучасності, урахувало розвиток технологій та забезпечувало адаптацію правових норм до змін у суспільстві.

В кінці статті можна знайти рекомендації щодо подальших кроків у вирішенні проблеми ефективного доказування в цивільному процесі, включаючи можливість реформування процедур, удосконалення нормативно-правового базису та сприяння розвитку і впровадженню новітніх технологій у судову практику.

Ключові слова: цивільний процес, докази, доказування, судова практика, правове регулювання, вдосконалення процедур.

Зважаючи на значущість процесу оцінки доказів у цивільному процесі, ця тема стає ключовою для розуміння та забезпечення справедливості в судових вирішеннях. В українському цивільному процесі оцінка доказів є складним та відповідальним завданням, що вимагає об'єктивності, компетентності та сумлінності з боку учасників судового процесу та судових органів. Ця курсова робота спрямована на дослідження теоретичних засад та практичних аспектів оцінки доказів у цивільному процесі в Україні. Аналізуючи законодавство, судову практику та наукові джерела, вона спрямована на визначення проблемних питань та шляхів вирішення проблем, пов'язаних з оцінкою доказів у сучасному цивільному процесі.

Сутність дослідження доказів та їх видів у цивільному процесі вивчали такі сучасні вітчизняні та зарубіжні науковці, як О. В. Баулін, С. С. Бичкова, А. Г. Коваленко, М. В. Колосова, В. В. Молчанов, І. В. Решетнікова,

П. Г. Тимченко, М. К. Треушніков, В. П. Феннич, Д. Г. Фільченко, С. Я Фурса, Т. В. Цюра, Д. М. Чечот, М. Й. Штефан та ін.

Мета дослідження полягає в ретельному аналізі та розумінні процесу оцінки доказів у цивільному процесі в Україні з метою виявлення проблемних аспектів та можливих шляхів для їх вирішення або поліпшення.

В цивільному процесі однією з ключових складових є питання доказів та доказування, яке має значний вплив на результати судових рішень. Проблематика цього аспекту полягає в складнощах, з якими стикаються учасники судового процесу у забезпеченні необхідних доказів для підтвердження своїх позицій.

Сучасні вимоги до доказів у цивільних справах стають все більш вимогливими та складними через постійні зміни в суспільстві, технологічний прогрес та розвиток правових норм. З цього приводу, важливо розглянути не лише правові аспекти цієї проблеми, а й способи вирішення викликів, що постають перед учасниками судового процесу. Враховуючи існуючі прогалини, недоліки та можливості вдосконалення, можна знайти шляхи для покращення процесу збору та представлення доказів, що вплине на якість судових рішень та довіру до правосуддя [1, с. 70]. Отже, розгляд проблематики доказів у цивільному процесі не лише відкриває широкий простір для дослідження в контексті правової теорії, а й вимагає конструктивних рішень для покращення судової практики та забезпечення справедливих рішень відповідно до принципів права та справедливості.

Докази та доказування в цивільному процесі - це основний елемент судового процесу, коли сторони представляють свідчення, документи, експертні висновки та інші докази для підтримки своїх позицій перед судом. Це важлива частина процесу, оскільки наявність достатніх та переконливих доказів може вирішувати результат справи. Типи доказів можуть включати свідчення очевидців, документи, фізичні докази, експертні висновки тощо. Сторони зобов'язані представити свої докази, які підтверджують їхні твердження. Суд розглядає ці докази та приймає рішення на основі них та згідно з вимогами

закону. При дослідженні доказів важливо дотримуватися процесуальних правил, визначених законом, щоб забезпечити об'єктивність та справедливість у вирішенні справи [2, с. 30-33].

Сучасний стан процесу доказування в цивільному процесі відображає ряд факторів, які впливають на ефективність і справедливість цього процесу. Цивільні справи часто є довготривалими, що ускладнює збір та збереження доказів протягом тривалого періоду. Це може призвести до втрати важливих доказів або послаблення їхньої ваги через зміну обставин чи пам'ять учасників. Деякі види доказів, такі як електронні докази або експертні висновки, можуть бути складними для збору та розуміння. Недостатня експертиза у цих питаннях може призвести до неефективного використання доказів або їх неправильної інтерпретації.

Іноді докази можуть бути суперечливими або піддаються сумніву стосовно їхньої достовірності. Це може виникати через відсутність незалежних свідків, спірність між доказами сторін або недостатню документальну базу. З появою нових технологій збирання даних та доказів виникають нові виклики. Наприклад, проблеми з приватністю при зборі електронних доказів або складнощі аутентифікації даних [3, с. 56].

Електронними доказами є інформація в електронній (цифровій) формі, що містить дані про обставини, які мають значення для справи (ч. 1 ст. 100 ЦПК). Подібне визначення електронних доказів є занадто широким, але воно зумовлено вагомими причинами: тех-нологічні зміни у сфері комп'ютерних технологій відбуваються дуже швидко. Мало того, з'являються багато нематеріальних благ виключно в електронній формі, дії з якими можуть бути предметом до-казування в цивільних справах (зокрема, криптовалюта, де послуги щодо її надання вже є предметом розгляду міжнародних судових установ).

Сучасний Цивільний процесуальний кодекс України включає до електронних доказів широкий спектр інформації у цифровій формі: від текстових та графічних документів до відео- та аудіозаписів, веб-сайтів,

повідомлень та баз даних. Ці дані можуть знаходитися на різних пристроях та системах зберігання, включаючи портативні пристрої та сервери, що може викликати складнощі у їхньому оцінюванні.

До грудня 2017 року основною проблемою у оцінці електронних доказів було питання їхньої прийнятності. Не всі види електронних доказів визнавалися судами прийнятними, оскільки закон не чітко визначав їхню легітимність. При розгляді допустимості аудіо- та відеозаписів, суд повинен у першу чергу переконатися, чи були дотримані норми закону під час створення таких записів. Це стосується законності отримання аудіозапису чи відеозапису фізичною особою, що підпадає під вплив багатьох норм матеріального та цивільного процесуального законодавства. На жаль, питання щодо порядку засвідчення копії електронного документа до цього часу залишається невирішеним, оскільки воно не врегульоване на законодавчому рівні. Правом на засвідчення електронних копій або ж інформації з мережі Інтернет нотаріус не наділений, тому переважно нотаріуси відмовляють у засвідченні таких документів. Спроба позитивно вирішити це питання виникла ще в 2018 році з підготовкою проекту Закону України «Про внесення змін до статті 100 Цивільного процесуального кодексу» (щодо засвідчення копій електронних доказів) за № 8281 від 17 квітня 2018 року, який до цього часу не був розглянутий Верховною Радою. А сьогодні, коли в Україні продовжуються воєнні дії, цей законопроект не може розцінюватись як актуальний. Складність засвідчення електронного доказу пояснюється ще й тим, що інформація, яку містить цей носій, може бути видалена умисно або випадково. Це може призвести до неможливості довести сам факт наявності такої інформації, а сама інформація може бути змінена її користувачем або зберігачем інформації [7].

Удосконалення процедур збору та представлення доказів, підвищення рівня доступності до правової допомоги, цифровізація судових систем та навчання учасників цивільного процесу - це лише деякі засоби, які спрямовані на покращення ситуації з доказами у цивільному процесі. Ця проблематика вимагає комплексного підходу, щоб забезпечити збалансований та

справедливий процес для всіх учасників. Перегляд процедур, впровадження нових технологій, підвищення кваліфікації фахівців та забезпечення доступу до ресурсів є ключовими елементами для вдосконалення системи доказів у цивільному правосудді.

Розв'язання цих проблем може включати спрощення процедур збору доказів, покращення доступу до правової допомоги для учасників процесу, вдосконалення електронних систем управління справами та розвиток правової бази для регулювання нових технологій в доказуванні. Правосуддя має стрімко адаптуватися до цих викликів, щоб забезпечити справедливий та ефективний процес розгляду цивільних справ [4, с. 55].

Для покращення ситуації з доказами у цивільному процесі також важливо сприяти розвитку новітніх методів автентифікації документів та доказів, особливо в контексті цифрових технологій. Це допоможе уникнути фальсифікації та підвищити довіру до представлених доказів. Крім того, розробка більш прозорих і ефективних механізмів оцінки доказів та прийняття рішень на основі них також відіграє ключову роль у покращенні цивільного процесу. Чіткі критерії та стандарти оцінки доказів можуть сприяти об'єктивності та консистентності судових рішень.

Отже, покращення системи доказів у цивільному процесі потребує комплексного підходу, що охоплює доступність, достовірність, автентифікацію та оцінку доказів, а також розвиток сучасних технологій та навчання учасників процесу для забезпечення ефективного та справедливого правосуддя.

Адаптація законодавства до цифрової епохи та впровадження електронних засобів доказування в судових процесах викликає комплексні проблеми, пов'язані з безпекою даних, достовірністю та аутентифікацією електронних доказів, неоднорідністю законодавства та технічними обмеженнями [5, с. 77].

Розв'язання цих проблем вимагає ретельного перегляду та модернізації правових норм, розроблення єдиної міжнародної рамки для визначення стандартів електронних доказів, створення ефективних технологічних

інструментів для захисту електронних доказів та забезпечення їхньої достовірності, а також проведення широкого навчання та підготовки учасників процесу щодо використання цифрових технологій.

Важливою є співпраця між правоохоронними органами, правозахисними групами та технологічними експертами для розробки і впровадження ефективних стратегій, спрямованих на забезпечення безпеки, достовірності та доступності цифрових доказів у цивільних судових процесах.

Висновок щодо проблематики доказів та доказування у цивільному процесі полягає в тому, що ця область вимагає уважного розгляду та системних покращень. Забезпечення ефективності, справедливості та доступності правосуддя залежить від ефективного управління доказами.

Сучасні виклики, такі як фінансові обмеження, технологічний прогрес та тривалість процесів, створюють перешкоди для учасників цивільного процесу. Однак шляхи покращення включають в себе підвищення доступності до правової допомоги, цифровізацію судових систем, підвищення рівня експертизи, зміну процедурних правил та стимулювання використання альтернативних методів вирішення спорів [6, с. 87].

Комплексний підхід до покращення системи доказів включає в себе розробку нових стратегій, законодавчих змін та впровадження інноваційних технологій. Такі заходи мають на меті забезпечити справедливий, доступний та ефективний цивільний процес, в якому докази є надійним інструментом для вирішення суперечок та досягнення правосуддя.

СПИСОК ВИКОРИСТАНОЇ ЛІТЕРАТУРИ

1. Факас І. Б. Забезпечення незалежності суддів у цивільному судочинстві: стан та шляхи вдосконалення. Правове життя сучасної України : у 3 т. : матеріали Міжнар. наук.-практ. конф. (м. Одеса, 15 трав. 2020 р.) / відп. ред. М. Р. Аракелян. Одеса : Гельветика, 2020. Т. 2. – С. 327-330.

2. Цивільне право і процес: сучасний стан та шляхи удосконалення: монографія. Львів : Навчально-науковий інститут права, психології та

інноваційної освіти Національного університету «Львівська політехніка», 2019. – 190 с.

3. Цивільне право та процес (2 частина) : навч. посіб. / кол. авт. [Коваленко А. В. (кер.), Круглова О. О. та ін.] Дніпро : Видавець Біла К. О., 2018. 128 с.

4. Цивільне процесуальне право України (Загальна частина): підруч. / О.В. Гетманцев, Л.А. Кондрат'єва, Л.А. Остафійчук, А.Л. Паскар, І.Ю. Татулич; за ред. О.В. Гетманцева. Чернівці: Чернівець. нац. ун-т ім. Ю. Федьковича, 2022, 412 с.

5. Цивільне процесуальне право України (Загальна частина): підруч. / О.В. Гетманцев, Л.А. Кондрат'єва; за ред. О.В. Гетманцева. Чернівці: Чернівець. нац. ун-т ім. Ю. Федьковича, 2020, 412 с.

6. Цивільний процес України : Навч. посіб. для студ. юрид. спец. закладів вищої освіти / І. О. Ізарова, Р. Ю. Ханик-Посполітак. – 3-тє вид., перероб. і доп. Київ : ВД «Дакор», 2019. 274 с.

7. Постанова Верховного Суду від 27.11.2020 р. № 922/51/20. Єдиний державний реєстр судових рішень. URL: <https://reyestr.court.gov.ua/Review/86207417>.

**АКТУАЛЬНІ ПИТАННЯ ЩОДО ПРАВОВОГО РЕГУЛЮВАННЯ
ЗАПОВІТУ ПОДРУЖЖЯ**

Іваненко Андрій Сергійович,

слухач магістратури Навчально-наукового
інституту права та підготовки фахівців для
підрозділів Національної поліції
Дніпропетровського державного
університету внутрішніх справ

Науковий керівник:

Резворович Кристина Русланівна,

доктор юридичних наук, доцент,
завідувач кафедри цивільного права та процесу
Дніпропетровського державного університету внутрішніх справ

Анотація. Проаналізовано проблемні аспекти, пов'язані з цивільно-правовою природою спільного заповіту подружжя, його інституційною ефективністю, досліджено теоретичні й практичні перешкоди до його укладення та застосування. Зосереджено увагу на питаннях, з якими стикаються нотаріуси, і посвідчуючи заповіт подружжя, і при забезпеченні реалізації й захисту прав того з подружжя, який пережив іншого, та спадкоємців. Обґрунтовано доцільність подальшого дослідження інституту спільного заповіту задля визначення ефективності його застосування й напрямів удосконалення.

В ході аналізу автор висвітлює прогалини та недоліки в існуючих правових механізмах, що регулюють заповіт подружжя, і запропоновані можливі шляхи їх вдосконалення. Стаття спрямована на висвітлення ключових аспектів, які визначають законодавчий контекст та практичне застосування правил щодо заповіту подружжя, а також на підкреслення необхідності подальших дебатів та розвитку відповідної юридичної бази.

Ключові слова: спадкоємець, односторонній правочин, заповіт, подружжя, спільна сумісна власність подружжя, заповіт подружжя, заповідач.

Постановка проблеми. В сучасному світі, де швидкі зміни в соціально-економічному середовищі вимагають адаптації правових норм до нових реалій, питання правового регулювання заповіту подружжя набуває особливої актуальності. Заповіт – це не лише документ, що визначає розпорядження майном після смерті, а й важливий засіб для визначення правового статусу сімейних відносин під час життя та розподілу майна після їх смерті.

Враховуючи різноманітність форм сімей та стилів життя, сучасне правове регулювання заповіту подружжя повинно відповідати вимогам інклюзивності та захисту прав кожного партнера. З одного боку, це передбачає визначення правових механізмів, що забезпечують справедливу розподільчу справедливість майна відповідно до бажань та інтересів подружжя. З іншого боку, актуальність цього питання полягає в забезпеченні юридичної ясності та захисту учасників сімейних відносин в умовах, коли стандартні сімейні моделі можуть не відповідати реальності.

У цьому контексті важливо розглядати не лише аспекти розподілу майна, але і правовий захист особистих прав та недоторканності кожного члена подружжя, зокрема в контексті визначення майнових прав та обов'язків у заповіті. Актуальні питання щодо правового регулювання заповіту подружжя відкривають широкий простір для обговорення та удосконалення правових норм з метою забезпечення справедливого та взаємовигідного співжиття в умовах постійної динаміки суспільства.

Аналіз останніх досліджень і публікацій. Питанням, пов'язаним із інститутом заповіту подружжя та його нотаріальним посвідченням, у своїх наукових працях приділяли увагу Ю. О. Заїка, І. В. Жилінкова, Ю. В. Мица, О. О. Первомайський, З. В. Ромовська, Є. І. Фурса, С. Я. Фурса та інші.

Метою статті є характеристика актуальних питань щодо правового регулювання заповіту подружжя.

Виклад основного матеріалу. Відповідно до положень статті 1243 Цивільного кодексу, подружжя мають право скласти спільний заповіт, що

стосується майна, яке вважається їхньою спільною власністю. Сутність цього заповіту полягає в тому, що обидва члени подружжя можуть об'єднати свої майнові права, інтереси та волю з метою визначення спадкоємців свого майна у випадку їхньої смерті. Зазначений заповіт відображає спільні майнові інтереси та спільне волевиявлення обох осіб, які перебувають у зареєстрованому шлюбі.[1].

Цей спільний заповіт, відповідно до законодавства, служить як юридичний інструмент, що фіксує взаємну згоду подружжя щодо розпорядження їхнім майном після їхньої смерті. Він дозволяє подружжю визначити спадкоємців, поділити майно чи визначити будь-які інші умови, які вони вважають за необхідне.

Цей акт є важливим кроком у створенні певної правової стабільності для подружжя, забезпечуючи чітке визначення їхніх спільних намірів та побажань щодо майнових питань. Враховуючи, що це спільне волевиявлення відображає спільні цінності та інтереси обох партнерів, воно визначає рамки спадкування та допомагає уникнути можливих непорозумінь чи конфліктів у майбутньому.

Такий заповіт відображає взаємну довіру та взаєморозуміння між подружжям, що сприяє зміцненню їхнього юридичного статусу та стабільності сімейних відносин. Закладаючи основу для ясного регулювання майнових питань, цей заповіт є важливим інструментом для забезпечення справедливого та взаємовигідного поділу майна в майбутньому.

Таким чином, подружжя може вільно вибирати свого спадкоємця, виражаючи своє внутрішнє переконання та особисте відношення до нього. Крім того, відповідно до частини 2 статті 1243 ЦК, майно подружжя спадкується тими особами, які визначені в заповіті після смерті останнього з них, що відображає принцип рівноправності та свободи волі чоловіка та дружини [2, с. 76].

Для оформлення заповіту подружжя важливе юридичне значення приділяється перевірці факту існування подружніх відносин між тими, хто звертається за цією послугою. Ця перевірка базується на підтвердженні факту

реєстрації шлюбу, яке служить підставою для визнання цих осіб подружжям відповідно до Сімейного кодексу України [3]. Згідно з положеннями Цивільного кодексу, правові відносини, що виникають при оформленні заповіту, ґрунтуються на вільних, індивідуальних та персоніфікованих діях тих, хто звертається за цією послугою, відображаючи їхній нормативний статус та взаємовідносини як подружжя.

Згідно із статтею 34 Закону України "Про нотаріат", оформлення правочинів, зокрема заповіту, є однією з нотаріальних дій, які виконуються нотаріусами. Особливості оформлення заповіту подружжя регламентовані Главою 3 розділу II Порядку вчинення нотаріальних дій нотаріусами України. Основні характеристики заповіту подружжя включають в себе волевиявлення двох осіб, які мають тривалий характер спадкових відносин, що відображає початковий момент динаміки спадкових правовідносин та їх розподіл у часі.

Крім того, заповіт подружжя служить засобом захисту прав другого члена подружжя, включаючи обмеження права відчуження майна, яке передбачено частиною 2 статті 1243 Цивільного кодексу. Також, юридична визначеність майна як спільної власності подружжя підтверджується документально.

Щоб заповіт подружжя став юридично чинним, необхідно його скласти стосовно належного об'єкта. Згідно з частиною 1 статті 1243 Цивільного кодексу України, подружжя може укласти спільний заповіт щодо майна, яке перебуває в їхній спільній власності. Це може включати майно, що було набуто під час шлюбу, створене спільною працею подружжя, або інше майно, яке стає об'єктом спільної власності за домовленістю сторін, наприклад, у рамках договору дарування.

Додатково, для того, щоб заповіт подружжя набував чинності, потрібна ще одна умова - спільна воля обох партнерів щодо розпорядження майном. Варто відзначити, що заповіт подружжя може викликати певні сумніви, оскільки він розходиться з традиційним уявленням про заповіт як особисте розпорядження, де особа на свій власний розсуд визначає долю свого майна. Згідно зі статтею 1233 Цивільного кодексу України, заповіт – це особисте

розпорядження фізичної особи на випадок своєї смерті. Таким чином, заповіт подружжя відрізняється від традиційного заповіту, оскільки передбачає спільну волю обох осіб [4, с. 145].

Згідно з частиною 3 статті 1243 Цивільного кодексу України, кожен з подружжя має право відмовитися від спільного заповіту за життя дружини та чоловіка. Кучерук та Босак зазначають, що заповіт подружжя обмежує права та обов'язки спадкоємців. За аналізом норм закону можна зробити висновок, що правила про обов'язкову частку у спадщині не застосовуються до відносин, пов'язаних з заповітом подружжя. Це підтверджується такими нормами, як:

- частина 2 статті 1243 ЦК України, згідно з якою після смерті одного з подружжя частка у праві спільної сумісної власності переходить до другого з подружжя, який його пережив. Це свідчить про те, що в цьому разі не відбувається відкриття спадщини, яке пов'язане з виникненням права на обов'язкову частку. Майно просто переходить від одного з подружжя до іншого, поза нормами про спадкування, тому спадкоємці першого з подружжя не набувають права на спадкування;

- У випадку смерті останнього з подружжя, тільки особи, визначені подружжям у заповіті, мають право на спадкування. Закон не передбачає відкриття спадщини, а лише визначає право на спадкування за заповітом [5].

Ще одним актуальним питанням є питання щодо порядку скасування або зміни заповіту подружжя. Відповідно до ч. 1 ст. 1247 ЦК України, заповіт подружжя може бути скасовано або змінено за домовленістю подружжя у формі заповіту, посвідченого нотаріально. Однак, така форма скасування або зміни заповіту є досить складною та не завжди доцільною.

Відповідно до ч. 2 ст. 1247 ЦК України, заповіт подружжя може бути скасовано або змінено одним із подружжя шляхом складання нового заповіту. Однак, такий порядок скасування або зміни заповіту може призвести до порушення прав іншого з подружжя, якщо воно не згодне із змістом нового заповіту.

Враховуючи викладене, можна зробити висновок, що правове

регулювання заповіту подружжя потребує певних удосконалень. Зокрема, слід уточнити порядок скасування або зміни заповіту подружжя, а також унормувати деякі аспекти його змісту.

Одним із можливих шляхів удосконалення правового регулювання заповіту подружжя є введення інституту спільного заповіту з умовою. Такий заповіт дозволяв би подружжю встановити умови, які повинні бути виконані спадкоємцями для отримання майна, зазначеного в заповіті. Наприклад, подружжя могло б встановити умову, що спадкоємець повинен продовжувати утримувати їхніх неповнолітніх дітей або здійснювати певні благодійні внески.

Введення інституту спільного заповіту з умовою дозволило б подружжю більш ефективно реалізувати своє право на свободу заповіту та забезпечити спадкування майна відповідно до їхніх власних бажань.

Ю. О. Заїка вказує на відсутність чіткого визначення законодавством частки спадкового майна, яке залишається разі смерті одного з подружжя, якщо обидва партнери померли. У випадках, коли накладена заборона відчуження на майно згідно з Цивільним кодексом України, автор вважає, що ця заборона має бути скасована, і подружжя повинно мати право розпоряджатися майном за загальними правилами. Закон також не визначає частку спадкового майна, якщо один з подружжя визнається недієздатним, а інший розриває з ним шлюб.

Ю. О. Заїка також відзначає, що спільний заповіт подружжя обмежує права обов'язкових спадкоємців, які на момент складання заповіту можуть і навіть не існувати. Крім того, законодавство не надає чіткої відповіді на питання про наслідки, які виникають у випадку, коли шлюб після смерті одного з подружжя не визнається дійсним [6, с. 113].

Дослідник також розглядає негативний аспект спільного заповіту подружжя, який полягає в порушенні принципу відкликання заповіту. Особа, на користь якої складено заповіт, може вести недостойно після смерті одного з подружжя, але заповідач не має права відкликати заповіт у такому випадку. Закон дозволяє лише спадкоємцям звернутися до суду і вимагати позбавлення такої особи права на спадкування за заповітом, якщо вона порушила вимоги,

передбачені законом [6, с. 114].

Висновки. Отже, запровадження в законодавстві інституту «спільного заповіту подружжя» має як позитивні, так і негативні наслідки. З одного боку, це позитивно, оскільки розширює спадкову правоздатність громадян, але з іншого боку, створює певні суперечності як для нотаріусів, так і для судів. Отже, є необхідність у подальшому дослідженні цього інституту та внесенні змін до законодавства. Наприклад, потрібно додати умову, що заповіт, складений спільно подружжям, має бути підписаний особисто кожним із подружжя. Крім того, потрібно дозволити подружжю включати в заповіт різного роду застереження, наприклад, певні обмеження чи примітки. Також потрібно додати умову, що якщо шлюб визнається недійсним або припиняється до смерті одного з подружжя, заповіт вважається недійсним в цілому. Зрештою, можливо, в майбутньому подружжя в Україні частіше будуть складати спільні заповіти, що допоможе уникнути спірних питань у майбутньому.

СПИСОК ВИКОРИСТАНИХ ДЖЕРЕЛ:

1. Маслов А.М. Проблемні питання реалізації заповіту подружжя в спадковому праві. URL: http://www.lex-line.com.ua/?go=full_article&id=685&language=ua (дата звернення 06.12.2023 р.)
2. Цивільне право (загальна частина) : навч. посібник. О.В. Кіріяк, Ю.П. Пацурківський, М.М. Гудима-Підвербецька. Чернівці : Чернівець. нац. ун-т ім. Ю. Федьковича, 2021. 304 с.
3. Сімейний кодекс України. *Відомості Верховної Ради України*. 2002. № 21–22. Ст. 135.
4. Спадкування за законодавством України. Коментар. Судова практика. Є.О. Рябокони, С.Я. Фурса, Ю.О. Заїка, М.М. Дякович, Т.О. Ариванюк та ін. 2-ге вид., перероб. і доп. Київ. : Юрінком Інтер, 2009. 352 с.
5. Кучерук К.І. Правові проблеми складання та виконання заповіту подружжя в Україні. URL: <http://www.pravoznavec.com.ua/period/article/11285/>

%СА (дата звернення 06.12.2023 р.)

6. Заїка Ю.О. Спадкове право : навчальний посібник. Ю.О. Заїка, Є.О. Рябоконт ; за ред. О.В. Дзери. Київ: Юрінком Інтер, 2009. 352 с.

**ПРОБЛЕМНІ ПИТАННЯ ЗАСТОСУВАННЯ ПОЗОВНОЇ ДАВНОСТІ В
ЦИВІЛЬНОМУ ПРАВІ**

Калюта Денис Олександрович

слухач 2-го курсу магістратури
Навчально-наукового інституту
права та підготовки фахівців
для підрозділів Національної поліції
Дніпропетровського державного
університету внутрішніх справ
м. Дніпро, Україна
Науковий керівник:

Резворович Кристина Русланівна

завідувач кафедри цивільного права та процесу
Дніпропетровського державного університету внутрішніх справ,
доктор юридичних наук, доцент
м. Дніпро, Україна

У статті висвітлюється інститут позовної давності з особливого погляду на його важливість у контексті загальних принципів цивільного законодавства, таких як справедливість, добросовісність і розумність. Зазначається, що право на захист особи також повинно враховувати ці критерії та обмежуватись часовими рамками. Визначення початкового моменту для застосування строку позовної давності вимагає правильного розуміння двох критеріїв у цивільному законодавстві: об'єктивного, пов'язаного з конкретним юридичним фактом, та суб'єктивного, який враховує момент, коли особа дізналась або могла дізнатись про порушення свого права.

Зазначається, що суб'єктивний критерій передбачає «обізнаність» особи стосовно порушення її права. В статті наголошується на тому, що у правозастосовній практиці виникає питання про те, яким чином визначити момент, коли особі стало відомо або повинно бути відомо про порушення свого права, і які критерії слід використовувати. Також вказується на те, що існують

помилки у визначенні моменту, «коли особа дізналась або могла дізнатись» про порушення права у практиці правозастосування.

Ключові слова: цивільне право, позов, позовна давність, проблемні питання, спір.

Постановка проблеми. В сучасному цивільному праві України проблемні питання застосування позовної давності становлять важливий аспект правового регулювання, викликаючи розгортання обґрунтованих дискусій та практичних викликів. Позовна давність, яка визначає максимальний строк, протягом якого сторона має право подати позов до суду, є необхідним елементом системи цивільно-правового захисту, але в той же час породжує ряд складних питань, які вимагають ретельного розгляду та аналізу.

Серед актуальних проблем використання позовної давності в Україні варто виділити питання її зупинення та призупинення в умовах воєнного стану, визначення термінів та умов, за яких цей механізм може бути застосований. Також, важливим аспектом є узгодження часових рамок позовної давності зі спеціальними законодавчими актами та податковим законодавством.

Зміни в законодавстві, зокрема, в контексті дії норм на період воєнного стану, додали нові виміри до обговорень щодо тлумачення та застосування позовної давності.

Аналіз останніх досліджень і публікацій. Інституту позовної давності традиційно приділяли значну увагу науковці як у минулому, так і в нинішньому столітті. Це М. М. Агарков, М. Г. Александров, О. Л. Боровиковський, Л. К. Беджаше, М. І. Брагинський, В. П. Грибанов, А. О. Головко, П. Д. Гуйван, М. А. Гурвич, Л. Г. Вострикова, І. Є. Енгельман, О.С. Іоффе, О. О. Красавчиков, В. В. Луць, К. Ю. Лебедева, Д. І. Мейєр, І. Б. Новицький, М. Г. Розенберг, Ю. К. Толстой, Т. О. Терещенко, Б. Б. Черепакін, Г. Ф. Шершеневич, А. Н. Якименко та ін.

Метою статті є характеристика та аналіз проблемних питань застосування позовної давності в цивільному праві України.

Виклад основного матеріалу. В основі традиційного розуміння позовної давності лежить концепція суб'єктивного цивільного права. Унаслідок конфліктної ситуації це поняття перетворюється в порушене право, що призводить до виникнення права на позов у матеріальному плані. Це вимагає визначення права на позов у процесуальному аспекті. Зазначена потреба часто не пов'язана з позовною давністю. Втім, припинення позовної давності веде до втрати права на позов, і, отже, існування порушеного права стає сумнівним, оскільки йому більше не надається юридичної підтримки.

Це призвело до формування концепцій добровільного виконання обов'язку боржника після закінчення періоду позовної давності. У доктрині висловлюється думка про необхідність введення правової фікції, яка дозволяє розглядати фактичні відносини як оживлені добровільним виконанням, що не ґрунтується на примусі і, таким чином, унеможлиблює виявлення суті позовної давності та інших аспектів [1, с. 187].

Пропонуємо розглядати позовну давність як сукупність темпоральних і «діяльних» характеристик. Перші визначають період у часі, а «діяльні» включають подання позову чи вчинення інших дій протягом строки, що призводить до втрати права на захист. Ця точка зору відповідає положенням в цивілістиці, де позовну давність розглядають як об'єктивне і суб'єктивне явище.

Важливим є розуміння позовної давності у контексті практики Європейського суду з прав людини (ЄСПЛ), яка зв'язує цей принцип із законним уникненням відповідальності.

У рішеннях від 20.09.2011 (справа ВАТ «Нафтова компанія «Юкос» проти Росії») та 22.10.1996 (справа «Стаббінгс та інші проти Сполученого Королівства») відзначено, що позовна давність - це законне право порушника уникнути переслідування чи відповідальності перед судом після закінчення певного періоду після правопорушення. Цей принцип, який є поширеним у національних законодавствах країн-учасниць Конвенції, виконує ряд функцій, зокрема, гарантує юридичну визначеність і остаточність, запобігаючи можливим порушенням прав відповідачів, які можуть виникнути внаслідок

прийняття рішень на підставі доказів, що втратили свою повноту з плином часу.

Використання позовної давності повинно забезпечити юридичну визначеність і остаточність, захищаючи відповідачів від прострочених позовів та запобігаючи можливій несправедливості, що може виникнути у разі вирішення справ, пов'язаних з подіями минулого, коли докази можуть втратити свою достовірність (пункт 51 рішення від 22.10.1996 у справі «Стаббінгс та інші проти Сполученого Королівства»; пункт 570 рішення від 20.09.2011 у справі «ВАТ «Нафтова компанія «Юкос» проти Росії»).

Практика ЄСПЛ також висвітлює використання позовної давності у справах, таких як *Bellet v. France*, *Seal v. The United Kingdom*, *Dacia S.R.L. v. Moldova*, *Lelas v. Croatia*, *Phinikaridou v. Cyprus*.

У практиці судів України застосування наведених рішень і практики ЄСПЛ застосовується у різних категоріях справ, включаючи стягнення заборгованості, укладання і виконання договорів, банкрутство. Щодо захисту права власності, то прикладами застосування вказаних рішень слід назвати постанови КГС ВС сільської ради Ужгородського району Закарпатської області, Пацканівської сільської ради Ужгородського району Закарпатської області про визнання недійсним та скасування рішення і скасування свідoctва про право власності, від 12.03.2019 у справі № 907/762/16 за позовом ТОВ «Енергополіс» до Підприємства «Центр соціально-трудова реабілітації інвалідів міста Києва», ТОВ «Центр Квітка» про визнання протиправним відчуження майна та визнання права власності від 16.10.2019 у справі № 911/2818/17 за позовом першого заступника прокурора Київської області в інтересах держави в особі Головного управління Держгеокадастру у Київській області до Софіївсько-Борщагівської сільської ради Києво-Святошинського району Київської області, ТОВ «Барселона Ю ЕЙ» про визнання недійсним рішення та витребування земельної ділянки, від 22.01.2019 у справі № 5024/1403/2011 за позовом Прокурора Скадовського району Херсонської області в інтересах держави в особі Фонду державного майна України до ПАТ лікувально-оздоровчих закладів профспілок України «Укрпрофоздоровниця» та

Дочірнього підприємства «Санаторій для дітей з батьками «Скадовськ» за позовом про визнання права власності та витребування майна з незаконного володіння та ін. У справах про банкрутство нерідко можливі вимоги про захист права власності, визнання права власності, витребування майна, до яких застосовується позовна давність, у тому числі за вимогами ліквідатора.

Розрахунок позовної давності здійснюється за правилами, встановленими для строків. Питання початку перебігу/спливу позовної давності в доктрині є одним з найбільш обговорюваних. Виділяються два критерії: об'єктивний (юридичний факт, з якого починається перебіг позовної давності) та суб'єктивний (момент, коли особа дізналася або могла дізнатися про порушення свого права). Законодавець віддає перевагу останньому, хоча виникає питання можливості доведення моменту, коли особі стало відомо про порушення її права, враховуючи оціночний характер початку позовної давності.

Складність виникає, якщо юридична особа виступає як позивач чи відповідач. Визначення моменту, з якого юридичній особі стало відомо про порушення її права, є спірним питанням, що викликає численні проблеми в практиці. У рішенні Верховного Суду у справі № 6-116цс13 (№ 35667396 в ЄДРСРУ), суд вказав на неправильність застосування статті 261 Цивільного кодексу України, адже згідно з її змістом для визначення початку перебігу позовної давності важлива не лише безпосередня обізнаність особи про порушення її прав, а й об'єктивна можливість цієї особи знати про обставини порушення її прав. Норма містить презумпцію обізнаності особи про стан її суб'єктивних прав, тому обов'язок доведення терміну, з якого особі стало (могло стати) відомо про порушення права, покладається на позивача [2].

Оскільки юридична особа отримує та виконує свої права через свої органи, обізнаність юридичної особи про порушення її прав або можливість такої обізнаності слід розглядати через призму обізнаності її органів та інших осіб, які мають контроль у сфері земельних відносин.

Наприклад, в подібній ситуації Європейський суд з прав людини не врахував процесуальну складову позовної давності та відхилив вимоги

заявників у справі Богдель проти Литви. Верховний Суд Литви визначив, що у справі заявників не було пропущено строку позовної давності, оскільки, за його думкою, позовна давність почала спливати лише у 2001 р. – від дня, коли експертиза Державного ревізійного управління визнала договір купівлі-продажу неправомірним. Заявники стверджували, що таке тлумачення фактично еквівалентне відсутності строку давності для позовів держави щодо її власності, оскільки майже неможливо пропустити строк, враховуючи, що державні інституції отримують інформацію, необхідну для доведення порушення публічного інтересу. Суд визнавав пріоритет публічного інтересу, оскільки йшлося про охорону культурної спадщини [3].

Загалом, різне тлумачення початку перебігу позовної давності у суперечках між приватними особами та особами із державними органами може призводити до різних підходів у практиці. Єдність позицій Верховного Суду України та Європейського суду з прав людини у справі Богдель проти Литви вважається важливою, оскільки незаконність рішень, прийнятих державними органами, не завжди очевидна, а посадові особи можуть не діяти неупереджено або не мати достатньої кваліфікації для виявлення порушень прав, порушуючи при цьому публічні інтереси [3].

Інші думають, що 3 роки позовної давності віддзеркалюють певний вплив радянського права, яке намагалось скоротити цей строк для прискорення господарських операцій у державному секторі та спростити вилучення майна у приватних осіб. Це відмінно від державного майна, до вилучення якого позовна давність не застосовувалася. Деякі науковці пропонують збільшити позовну давність до 10 років і пов'язати початок перебігу із моментом порушення права особи. Зокрема, німецьке Цивільне уложення передбачає різні строки позовної давності, такі як 30 років для окремих категорій справ, з початком перебігу з початку нового року, в якому сталося порушення права.

Наразі Цивільний кодекс України дозволяє розгляд позовних вимог по суті незалежно від того, чи сплив строк позовної давності. Якщо кредитор виражає бажання захистити своє порушене право, а боржник не застосовує

позовну давність, це може створити можливість необ'єктивності розгляду справи через можливий «застій» у відносинах, адже справа повинна бути розглянута і вирішена по суті.

Суд використовує положення позовної давності тільки за заявою сторони, що може призвести до небажаної необ'єктивності при розгляді справи через можливість використання позовної давності тільки за ініціативою сторін. У позовному провадженні гласність процесу та принцип змагальності дозволяють зберегти баланс інтересів сторін, але проблеми виникають у заочному розгляді та наказному провадженні, де відсутні можливість участі або повідомлення іншої сторони. Заочний розгляд фактично виключає застосування позовної давності судом першої інстанції, що може порушити баланс інтересів сторін. Особливо це стосується справ, таких як стягнення заборгованості за кредитними договорами чи визначення строку для спадщини. У літературі висловлюється думка, що застосування позовної давності не є вимогою сторони у спорі, оскільки законодавець вказує на можливість застосування цієї давності тільки за заявою сторони, а не на основі її вимоги [4, с. 30].

Цивільний кодекс України передбачає можливість збільшення позовної давності у рамках угоди, але забороняє скорочення цього терміну, оскільки це може штучно поставити кредитора в невігідне положення порівняно з боржником і в подібних відносинах, що не регулюються угодою [5].

Позовна давність є періодом, протягом якого сторона може вимагати вирішення матеріально-правового спору в судовому порядку, захищаючи порушене, оспорюване або невизнане суб'єктивне право. Цей термін залишається актуальним навіть під час воєнного стану в Україні, і, навпаки, отримує особливе значення для забезпечення юридичної визначеності, передбачуваності та остаточності вирішення матеріально-правових питань.

Введення воєнного стану в Україні змінює хід позовної давності. При цьому важливо чітко розуміти, що позовна давність обчислюється за загальними правилами визначення строків під час воєнного стану, але Цивільний кодекс передбачає виключення з цього правила – зупинення перебігу

позовної давності.

Враховуючи, що дане виняток юридично визначається як «зупинення перебігу позовної давності», і оскільки позовна давність представляє собою визначений період часу, може виникнути помилкове враження, що Цивільний кодекс України містить правила зупинки часу. Однак час, як фізична (астрономічна) категорія, є неперервним, і, отже, його неможливо зупинити. Зупинення позовної давності включає лише врахування або неврахування певних відрізків (періодів) часу в обчисленні позовної давності за наявності визначених у законі обставин [6, с. 165].

Традиційно Цивільний кодекс України передбачав, що перебіг позовної давності припиняється тільки у випадку, якщо позивач або відповідач перебуває у складі Збройних Сил України або в інших створених відповідно до закону військових формуваннях, які переведені на воєнний стан (згідно з п. 4 ч. 1 ст. 263 ЦК України) [5].

Ця норма вказує на дві обов'язкові умови для зупинення позовної давності під час дії в Україні воєнного стану: наявність позивача або відповідача у складі Збройних Сил України або в інших військових формуваннях, створених відповідно до закону, та переведення Збройних Сил України або інших військових формувань, в яких знаходиться позивач або відповідач, на воєнний стан. Відсутність хоча б однієї з цих умов не дозволяє вважати певну обставину підставою для зупинки перебігу позовної давності. Наприклад, якщо позивач або відповідач перебуває у складі військових формувань, які не переведені на воєнний стан, або у формуваннях, створених незаконно, це не є підставою для зупинки перебігу позовної давності. Те саме стосується відсутності хоча б однієї з умов, наприклад, якщо особа вийшла із складу Збройних Сил України, які переведені на воєнний стан, але воєнний стан завершився чи був скасований.

15 березня 2022 року Верховною Радою України було прийнято Закон України «Про внесення змін до Податкового кодексу України та інших законодавчих актів України щодо дії норм на період дії воєнного стану»

(№ 2120-IX). Згідно з цим законом, прикінцеві та перехідні положення Цивільного кодексу України були змінені пунктом 19. Зазначений пункт встановлює, що протягом дії в Україні воєнного стану, строки позовної давності, які визначені у статтях 257–259, 362, 559, 681, 728, 786, 1293 Цивільного кодексу України, продовжуються на період дії воєнного стану. Це означає, що час, що протікає під час воєнного стану, не враховується при розрахунках позовної давності [5].

Отже, прийнятий Закон України розширив обставини, за яких може бути зупинено позовну давність. Тепер не лише перебування особи у складі Збройних Сил України чи в інших військових формуваннях, переведених на воєнний стан, але й сам факт введення воєнного стану є підставою для зупинення позовної давності. Це стосується всіх осіб, які зацікавлені вирішити спір в судовому порядку.

Таким чином, з 24 лютого 2022 року позовна давність припиняється, якщо особа перебуває у складі Збройних Сил України або інших військових формувань. З 15 березня 2022 року ця зупинка стосується будь-яких зацікавлених осіб, і перебіг позовної давності припиняється на весь період існування воєнного стану. Лише після закінчення воєнного стану відновлюється строк захисту порушеного, оспорюваного або невизнаного суб'єктивного права з урахуванням часу, який пройшов до його зупинення [7, с. 268].

Відповідно до пункту 2 Закону України «Про внесення змін до Податкового кодексу України та інших законодавчих актів України щодо дії норм на період дії воєнного стану» (№ 2120-IX), припинення перебігу передбачено для різних видів позовної давності, включаючи загальну та спеціальну (згідно зі статтями 257, 258 Цивільного кодексу України), змінену (збільшену за домовленістю сторін) позовну давність (згідно зі статтею 259 ЦК України), а також позовну давність в один рік, яка встановлена для захисту переважного права купівлі співвласником частки у праві спільної часткової власності та переведення на нього прав та обов'язків покупця (згідно зі статтею 362 ЦК України) [5].

Це також включає позовну давність, встановлену до вимог у разі припинення поруки (згідно зі статтею 559 ЦК України), вимоги щодо недоліків проданого товару (згідно зі статтею 681 ЦК України), розірвання договору дарування (згідно зі статтею 728 ЦК України), вимоги, що випливають із договору найму (згідно зі статтею 786 ЦК України), та вимоги щодо визнання неправомірними дій виконавця заповіту (згідно зі статтею 1293 ЦК України).

Вважається, що такий підхід до розуміння перебігу позовної давності сприяє розвитку цивільних правовідносин та цивільного обороту.

Висновки. У висновку слід зазначити, що проблемні питання застосування позовної давності в цивільному праві України залишаються важливим аспектом сучасної правової дискусії, що вимагає системного та комплексного вирішення. Зокрема, конфліктні ситуації, пов'язані із застосуванням позовної давності, вимагають розгляду як в рамках суб'єктивного, так і об'єктивного цивільного права, з урахуванням різноманітних аспектів правового регулювання.

Суттєвим аспектом є питання зупинення та призупинення позовної давності в умовах воєнного стану, а також визначення термінів та умов для її застосування. Важливим викликом є узгодження часових рамок позовної давності з іншими законодавчими актами, зокрема у контексті дії норм на період воєнного стану.

Розгляд позовної давності як сукупності темпоральних і "діяльних" характеристик вносить новий погляд на це явище, що відповідає сучасним тенденціям в цивілістиці. Проте, необхідність введення правової фікції для добровільного виконання обов'язку після закінчення позовної давності вимагає додаткового розгляду та обґрунтування.

Зазначена проблематика викликає активні обговорення в доктрині та підкреслює важливість пошуку балансу між захистом прав суб'єктів та об'єктивними вимогами правової системи. З урахуванням сучасних викликів і тенденцій, подальше вдосконалення механізмів застосування позовної давності в цивільному праві України визначатиме стійку та ефективну основу для

правового регулювання цього питання.

СПИСОК ВИКОРИСТАНИХ ДЖЕРЕЛ:

1. Цивільний процес України : Навч. посіб. для студ. юрид. спец. закладів вищої освіти. І. О. Ізарова, Р. Ю. Ханик-Посполітак. 3-тє вид., перероб. і доп. Київ : ВД «Дакор», 2019. 274 с.
2. Правова позиція Верховного суду України у справі № 6-116цс13. URL: [http://www.scourt.gov.ua/clients/vsu/vsu.nsf/7864c99c46598282c2257b4c0037c014/37ea7b880dea5ff6c2257fe8004a7699/\\$FILE/6-3029цс15.doc](http://www.scourt.gov.ua/clients/vsu/vsu.nsf/7864c99c46598282c2257b4c0037c014/37ea7b880dea5ff6c2257fe8004a7699/$FILE/6-3029цс15.doc).
3. *Bogdel v. Lithuania*, no. 41248/06, § 80, ECHR, 26 November 2013. URL: <http://hudoc.echr.coe.int/eng?i=001-138559>.
4. Карнаух Б.П. Позовна давність у практиці Європейського суду з прав людини. Проблеми законності. 2016. Вип. 134. С. 30.
5. Цивільний кодекс України від 16 січня 2003 р. *Відомості Верховної Ради України*. 2003. № 40. ст. 356. URL: <https://zakon.rada.gov.ua/laws/show/435-15#Text> (дата звернення 10.10.2023 р.)
6. Цивільне право України : навч. посіб. до складання вступ. випробування в магістратуру у форматі ЗНО. В. І. Борисова, К. Ю. Іванова, Б. П. Карнаух, Ю. Є. Ходико. Харків : Право, 2021. 396 с.
7. Цивільне право України. Договірні та недоговірні зобов'язання: Підручник. С. С. Бичкова, І. А. Бірюков, В. І. Бобрик та ін.; за заг. ред. С. С. Бичкової. 3-тє вид., змін, та допов. К.: Алерта, 2014. 496 с.

ЕКСПЕРТИЗА ЗА ЗАМОВЛЕННЯМ УЧАСНИКА СПРАВИ В ЦИВІЛЬНОМУ СУДОЧИНСТВІ

Карнаух Сніжана Іванівна,
студентка
Хмельницький університет управління та права
імені Леоніда Юзькова
м. Хмельницький, Україна

Анотація: стаття характеризує основні особливості призначення експертизи та її роль в судовому процесі.

Ключові слова: експертиза, клопотання, ухвала суду, рішення суду, ЦПК України, висновок експерта.

Експертиза за ініціативи учасника справи проводиться за умови укладення договору чи то з експертом, а в окремих випадках, з експертною установою.

Висновок експерта, отриманий за заявою позивача, відповідача, інших суб'єктів, що належать до учасників справи має таку ж доказу силу, як висновок призначений за ухвалою суду. Тобто, вони є тотожними.

Редакція ЦПК України, що була чинною до 15.12.2017 року по іншому підходила до цього питання. Висновок одержаний не на підставі ухвали розцінювався як письмовий доказ. Мали місце випадки віднесення такого висновку до висновку спеціаліста. Наприклад, у рішенні, ухваленому 16.12.2016 року суд зазначає, що спеціаліст науково-дослідної лабораторії досліджень провід дослідження чи підписано договір відповідною особою чи ні. Були взяті вільні, експериментальні зразки підпису, оригінал договору, паспорт особи. Було зроблено висновок про неналежність підпису відповідній особі, тобто, що він не здійснювався нею, а - іншим суб'єктом. В рішення вказувалось, що наданий висновок є висновком консультативного характеру він не є судово-почеркознавчою експертизою, а тому суд визначає чи потрібно

його брати до уваги чи ні [1].

Ст. 106 ЦПК не містить вказівки на темпоральні межі подання висновку експерта, коли останній складався з ініціативи учасника справи. Очевидно враховуючи загальні правила доказування та подання доказів, позивач додає його до позову. Долучення такого доказу до позовної заяви сприяє оперативності підготовки справи до судового розгляду, розгляду справи по суті, адже на проведення експертизи завжди потрібен час. На останній стадії призначення експертизи можливе у виняткових випадках, адже основне її завдання це дослідження доказів. Можливість долучення до позовної заяви висновку експерта є складовою подання належних та допустимих доказів, сприяє доведенню обставин, на які він посилається.

Відповідач, згідно положень ЦПК України має подати докази разом відзивом. Якщо він хоче подати висновок експерта, то темпоральні межі є досить стислими – адже вони визначаються часом подання відзиву. В подальшому відповідач також вправі здійснити своє право на подання клопотання про призначення експертизи на підставі ухвали суду, однак в такому випадку це може зумовити затягнення підготовки справи до судового розгляду в часових межах, хоча фактично суд вправі зупинити провадження у справі.

У разі оскарження судового рішення виникають певні труднощі в поданні виноски експерта разом з апеляційною скаргою, коли особа, яка її подає вказує на потребу встановлення нових обставин на підставі такого доказу. Якщо експерт не вкладеться в темпоральні межі подання апеляційної скарги, то такий доказ фактично буде відсутній. В такому випадку особа подаватиме відповідне клопотання до суду.

Висновок експерта не виступає підміною доказу, який виступав об'єктом експертизи. Навіть й разі, коли він підлягав знищенню в процесі дослідження, оскільки по іншому його неможливо було провести. Експерт, отримавши об'єкт вживає заходів до його зберігання. Однак якщо дослідження не можливе без пошкодження, знищення він має інформувати ініціатора експертизи і

відповідно отримати схвалення. Необхідність схвалення обумовлюється незамінністю доказу, якого вже не буде, або він буде з іншими властивостями, не вивільненням суб'єкта від доказування. Отже, методи дослідження об'єктів відіграють вагомe значення, впливають на майбутній процес доказування та наявні засоби доказування.

Знищення об'єкта експертизи, його пошкодження має, як правило, наслідком, неприйняття судом, складеного в результаті такого дослідження, висновку. Винятком є можливість доведення особою проведення повторного чи додаткового експертного дослідження, з тих питань які вже вивчались.

Наприклад, у справі про розірвання договору оренди земельної ділянки відповідачем було подано клопотання щодо повернення оригіналу видаткового касового ордеру, що підтверджував одержання орендної плати позивачем. Воно мотивоване бажанням здійснення експертного дослідження та подання до суду відповідного висновку. Від позивача надійшло заперечення мотивоване тим, що поворот оригіналу цього документу є незаконним, суперечить принципу змагальності. Цей документ є основним доказом, тому позивач побоюється щодо його втрати у разі повернення протилежній стороні, зробить нездійсненим проведення інших експертиз по справі.

Суд задовольнив клопотання відповідача. Суд не взяв до уваги заперечень щодо можливої втрати оригіналу так як: 1) це не підтверджено належними/допустимими доказами; 2) письмовий доказ був поданий відповідачем; 3) призначення у справі додаткової/повторної експертиз, подальшого розгляду справи в суді апеляційної інстанції є припущенням; 4) висновок експерта, в процесі якого знищено об'єкт дослідження, який є доказом у справі, перемінено його властивості, не виступає замість засобу доказування .

Висновок експерта, складений на замовлення учасника справи, має таку ж силу як висновок експерта, складений на підставі ухвали суду. Він має відповідати загальним вимогам, що до нього висуваються. Проте у ньому має міститись така додаткова інформація як – «Складений на подання до суду».

Експерт повинен вказати на його поінформованість щодо відповідальності, зокрема кримінальної, в частині складення завідомо неправдивого висновку.

Ч. 6 ст. 106 ЦПК України встановлює для експерта тіж самі права та обов'язки, незалежно за ініціативи кого він проводить експертизу, та на підставі чого - ухвали суду, чи безпосереднього волевиявлення сторони. Разом з тим якщо під час проведення експертного дослідження він виявлятиме бездіяльність та не проводитиме довгий час дослідження, то в цьому випадку до нього не можна застосувати відповідальність за ст. 382 КК України. Адже вона визначена за невиконання ухвали, а в цьому випадку мова йде про безпосереднє волевиявлення учасника справи.

Однією із підстав неприйняття до уваги висновку експерта, складеного на замовлення сторони, є встановлення підстави для відводу експерта, які визначенні ст. 36 ЦПК України.

Касаційний Цивільний Суд у одній із своїх постанов звернув увагу на те, якщо має місце відмова у прийнятті до доказів на спростування висновків експертного дослідження, то суд має навести належне обґрунтування мотивів їх неприйняття, тобто зазначити ці докази та оцінити їх. При перевірці, оцінці документу складеного за результатами експертного дослідження суд з'ясовує: 1) чи достатньо дослідницьких об'єктів, що надані; 2) чи повні відповіді на запитання; 3) чи відповідають відповіді іншим фактичним даним; 4) чи не має суперечностей між дослідницькою частиною та підсумковим висновком; 5) чи мотивований експертний висновок; 6) чи не суперечить він іншим матеріалам справи .

Наприклад, суд не взяв до уваги експертне дослідження, вважаючи його недопустимим доказом, оскільки воно не містить усіх відповідей на поставлені питання в частині можливих варіантів поділу спірного житлового будинку, а також тому, що є суперечності між частинами , складеного висновку, зокрема, дослідницькою та підсумковою [2].

СПИСОК ЛІТЕРАТУРИ

1. https://mka.court.gov.ua/userfiles/media/sud4812/Rishen_VS_2018.pdf
2. <http://dspace.onua.edu.ua/bitstream/handle/11300/7807/%D0%94%D0%B8%D1%81%D0%B5%D1%80%D1%82%D0%B0%D1%86%D1%96%D1%8F%20%D0%94%D1%83%D0%B4%D0%B8%D1%87%20%D0%90.%D0%92..pdf?isAllowed=y&sequence=2>

ОЗНАКИ ОКРЕМИХ СПОСОБІВ ЗАБЕЗПЕЧЕННЯ ВИКОНАННЯ ЗОБОВ'ЯЗАНЬ

Мазоха Віталій Віталійович,
слухач магістратури Навчально-наукового
інституту права та підготовки фахівців для підрозділів
Національної поліції
Дніпропетровського державного університету внутрішніх справ
Науковий керівник:
Резворович Кристина Русланівна,
доктор юридичних наук, доцент,
завідувач кафедри цивільного права та процесу
Дніпропетровського державного університету внутрішніх справ

Стаття детально розглядає різноманітні інструменти та механізми, які використовуються для гарантування виконання контрактів та угод в юридичних відносинах. Автор статті ретельно аналізує характеристики таких засобів забезпечення, включаючи, але не обмежуючись, банківські гарантії, застави, акредитиви, поручительства та інші подібні інструменти.

Стаття висвітлює ключові аспекти використання кожного способу забезпечення, розглядає їхню ефективність та області застосування. Окрема увага приділяється правовим аспектам встановлення, зміни та припинення цих інструментів, а також їхньому впливу на права та обов'язки сторін угод.

Крім того, стаття враховує практичний досвід використання засобів забезпечення в різних сферах бізнесу та підприємницької діяльності, надаючи читачам конкретні приклади ситуацій, коли кожен інструмент може бути найбільш виправданим та ефективним. Отже, стаття спрямована на надання читачам глибокого розуміння різноманітних засобів забезпечення виконання зобов'язань та допомагає їм обрати найбільш підходящий метод захисту юридичних інтересів у сучасному бізнес-середовищі.

Ключові слова: забезпечувальне відношення, завдаток та гарантія, строк.

Постановка проблеми. У відповідності до загального правила, забезпечення виконання зобов'язань є важливим елементом, призначеним для гарантування інтересів кредитора в умовах можливого порушення обов'язків з боку боржника. Сучасні дослідники, оцінюючи сутність правових механізмів, систематично підкреслюють, що засоби забезпечення виконання зобов'язань спрямовані на стимулювання виконання обов'язків боржником, розглядаючи їх як фактори, що можуть забезпечити майнові інтереси кредиторів у відношенні до виконання зобов'язань боржником.

Одним із ключових аспектів забезпечення виконання зобов'язань є його призначення як додаткових заходів, спрямованих на збереження інтересів кредитора. Це виражається у вигляді визначення конкретних методів та стратегій, спрямованих на ефективне контролювання та забезпечення виконання зобов'язань. Розглядаючи цей аспект, дослідники акцентують увагу на тому, як засоби забезпечення можуть впливати на психологічний стан боржника, створюючи для нього додатковий стимул до дотримання обов'язків.

Науковці, проводячи аналіз сучасних правових механізмів, особливу увагу приділяють розгляду способів, що сприяють взаємодії сторін у контексті забезпечення виконання зобов'язань. Така взаємодія визначається як ключовий елемент ефективності механізму, оскільки вона дозволяє сторонам досягти взаємоприйнятних умов і забезпечити баланс інтересів.

Таким чином, забезпечення виконання зобов'язань виступає не лише як юридичний інструмент, але й як комплексний механізм, спрямований на вирішення конфліктів та гармонізацію інтересів сторін у сфері фінансових відносин. Його роль полягає в тому, щоб створити систему стимулів для боржника та забезпечити надійний захист майнових інтересів кредиторів у сучасному правовому середовищі.

Аналіз останніх досліджень і публікацій. У сучасному науковому дискурсі стосовно питань забезпечення виконання зобов'язань відзначається важлива тенденція включення стимулюючої функції в їхнє визначення. Основні автори вважають цей аспект істотним та визначаючим для розуміння сутності

засобів, що гарантують виконання зобов'язань. Згідно з поглядами деяких дослідників, забезпечення виконання зобов'язань не лише повинно гарантувати виконання основного зобов'язання, але й стимулювати боржника до належної поведінки. Ця точка зору визначає специфічні засоби, які спрямовані на забезпечення досконалого виконання зобов'язань та активізацію бажаної поведінки з боку боржника.

Протилежний погляд деяких науковців полягає в тому, що спонукання до належної поведінки не може бути ефективною стимулюючою функцією даного інструментарію. Якщо розглядати направленість на спонукання до належної поведінки як характерну для правового регулювання взагалі, то це переважно вольові відносини, які є предметом правового впливу. Однак, відзначають інші дослідники, важливо звернути увагу на спрямованість законодавчо або договірною встановленого забезпечення, яке має на меті не лише стимулювання, але і гарантування захисту прав кредитора у випадку порушення зобов'язань, і це дозволяє говорити про його захисну природу [4, с. 15].

Ця стаття спрямована на аналіз вищезазначених аспектів, зокрема, вивчення ефективності стимулюючої функції засобів забезпечення виконання зобов'язань та їхнього впливу на правові відносини між сторонами у контексті гарантування майнових інтересів кредиторів. Аналіз цих питань сприятиме кращому розумінню природи та ролі засобів забезпечення в сучасному правовому середовищі.

Мета цієї статті – проаналізувати ознаки окремих способів забезпечення виконання зобов'язань.

Виклад основного матеріалу. Чинне законодавство України надає визначений набір інструментів для забезпечення виконання зобов'язань, але відзначається відсутністю загальновизнаних ознак для класифікації цих засобів. Це створює простір для розмаїтих тлумачень та визначень, що, зачасти, призводить до відсутності належної аргументації при віднесенні різних заходів до категорії незазначених обов'язків.

Наприклад, деякі дослідники вважають, що до цього виду зобов'язань

можна віднести заходи щодо відшкодування збитків, правила субсидіарної відповідальності, внесення коштів у депозит та інші [6, с. 121–122]. Проте, такий широкий підхід призводить до розмивання самого поняття забезпечення виконання зобов'язань.

Важливою обставиною для виникнення зобов'язань у сфері забезпечення є наявність відповідного способу, який має бути передбачений або імперативно в законодавстві (наприклад, податкова застава, нормативна неустойка) або ж укладений у договорі (завдаток, порука). Крім того, спосіб забезпечення може бути визначений окремим правочином, укладеним або одночасно з основним договором, або пізніше, але до початку його виконання [7, с. 39].

Необхідно зазначити, що відсутність згоди щодо укладення окремої акцесорної угоди не повинна призводити до визнання основного договору недійсним. З огляду на диспозитивність цивільно-правових відносин, такий підхід видається обґрунтованим. Адже відсутність визначеності щодо подальшого укладення забезпечувальної угоди у самому договорі або його додатках не має права призводити до односторонньої зміни умов договору згідно з чинним цивільним законодавством.

Враховуючи вищезазначене, можливість подальшого виникнення забезпечувальних взаємин може бути досягнута під час виникнення заборгованості за основним договором. Зазначена обов'язковість передбачається в самому основному договорі та пов'язана з фактом виникнення заборгованості боржника. У відповідний період вірителю відводиться право на укладення договору забезпечення виконання зобов'язань, і в разі відмови чи відсутності такої угоди боржник може бути примушений звернутися до суду для примусового її укладання.

Проте, важливо враховувати, що спір може виникнути не лише стосовно факту укладення забезпечувальної угоди, але й щодо її змісту. З метою уникнення невизначеності вимога про укладання забезпечувальної угоди повинна включати в себе проект такого договору, визначаючи його зміст. Очевидно, що враховуючи низький інтерес контрагента в укладенні подібної

угоди, цей процес може бути важким і вимагати уважного врегулювання з боку законодавства та практики [2, с. 5].

З аналізу вищевикладеного випливає, що найбільш обґрунтованим способом надання реального змісту заставному праву кредитора є укладання договору, який одночасно забезпечує виконання основного зобов'язання. Однак можлива ситуація, коли чинність додаткового правочину завершилася, тоді як договір, що породжує основне зобов'язання, ініційований сторонами, продовжує свою дію. Така ситуація часто спостерігається у відносинах з постачання енергетичних ресурсів, надання комунальних послуг і подібних, де згідно з правовим регулюванням вони вважаються продовженими, якщо протягом певного часу до закінчення угоди жодна із сторін не вимагає її припинення [3, с. 41].

Проте автоматичне подовження основного договору, як правило, не означає аналогічного результату для акцесорного. Можливість переукладання забезпечувальних договорів, відповідно до загальних правил, може виникнути лише за наявності трьох умов:

- 1) закінчення строку, на який укладений договір;
- 2) виявлення бажання щонайменше однієї із сторін перекласти його за новими умовами;
- 3) волевиявлення, виражене протягом строку, визначеного договором, до закінчення угоди [4, с. 49].

Тому для відновлення договірних відносин зацікавлена сторона повинна надіслати пропозиції щодо змісту нового договору контрагенту. Слід зауважити, що в цьому випадку можливості кредитора отримати забезпечення будуть значно обмеженими, оскільки для боржника акцесорний договір не є обов'язковим за основним зобов'язанням.

Одним із цивільно-правових способів забезпечення виконання зобов'язань, на якому варто зосередити увагу, є завдаток. Сутність цього правочину полягає в передачі боржником кредиторів предмету завдатку (грошової суми або рухомого майна). Така передача виконує три функції: у

рахунок належних боржникові платежів, як підтвердження основного зобов'язання та забезпечення виконання основного зобов'язання [7, с. 10].

Однією з особливостей завдатка є специфічні правові наслідки, які виникають у разі невиконання зобов'язань. Вчені, проводячи аналіз, визначають, що в залежності від характеру обставин, що сприяли невиконанню обов'язку, правові результати можуть поділятися на два види в залежності від наявності вини сторін. Зокрема, частина 3 статті 571 Цивільного кодексу України передбачає, що у випадку припинення зобов'язання до початку його виконання або через неможливість його виконання завдаток підлягає поверненню. У цьому випадку результат ситуації однаковий: передані грошові кошти або інше майно, передане кредитором як забезпечення основного зобов'язання, підлягають поверненню йому, як первинному володільцю [8].

Ситуація має інший вигляд, коли після спливу терміну виконання основного обов'язку він не був виконаний з вини боржника. У цьому випадку, якщо порушення сталося з вини боржника, завдаток залишається у кредитора. Оскільки поняття порушення зобов'язання охоплює не лише його невиконання, а й неналежне виконання, то вказаний наслідок виникає і в тому випадку, коли боржник виконує його неналежним чином, порушує строк і т. д. Цей підхід витікає з самої сутності забезпечувального механізму, незважаючи на інше тлумачення цього питання з боку правозастосовних органів. Таким чином, завдаток є унікальним способом впливу на несправного кредитора: якщо порушення зобов'язання відбулося з вини кредитора, він повинен повернути боржникові завдаток і додатково сплатити суму в розмірі завдатку або його вартості.

Тут мова йде не лише про забезпечення виконання обов'язку (оскільки кредитор не є зобов'язаною стороною за основним договором), а також про відповідальність кредитора за його прострочення. Даний принцип можна розглядати як спеціальну норму загального правила статті 616 Цивільного кодексу України, і це виявляється найбільш чітко в каральній функції забезпечувальних заходів [1].

У науковій літературі ведеться активне обговорення питання щодо темпорального співвідношення основного зобов'язання та завдатку. Більшість дослідників переконані, що завдаток може забезпечувати лише існуюче дійсне зобов'язання [3, с. 12]. Проте інші дослідники намагаються довести протилежне тезу про необов'язковість наявності основного договору при укладенні угоди про завдаток. Зокрема, вони вказують на відсутність регулювання законодавством питань, пов'язаних із втратою завдатку або його поверненням у подвійному розмірі, адже втрата завдатку не є підставою для припинення основного договору (наприклад, купівлі-продажу).

Думка деяких науковців, які вважають, що акцесорне зобов'язання може існувати незалежно від основного, є глибоко помилковою. В основі цього питання лежить сама сутність забезпечувальних відносин, які виступають як додаткові до основного зобов'язання. Таким чином, вони не можуть виникнути раніше, ніж сторони визначили зміст основного зобов'язання [4, с. 16].

Той факт, що законодавець у певних випадках вказує на можливість забезпечення майбутнього боргу, стосується обсягу такого обов'язку, але підстави для його виникнення повинні бути відомі сторонам чи третім особам, що представляють інтереси боржника, напередодні. Це є виявом нормативного оформлення сенсу цих відносин. Деякі дослідники, зазначаючи можливість забезпечення майбутнього зобов'язання, змішують фактори, які гарантують укладення в майбутньому відповідної угоди, та забезпечення діючого зобов'язання. Однак забезпечення обов'язку однієї сторони укласти угоду в майбутньому є способом гарантування виконання чинного зобов'язання, що входить до складу попередньої угоди. Це відношення спрямоване на виконання умов попередньої угоди, а не майбутнього зобов'язання.

Щодо завдатку, відповідно до статті 570 Цивільного кодексу України, його основною ознакою є внесення на підтвердження існуючого основного зобов'язання. Таким чином, він слугує засобом забезпечення виконання вже існуючого обов'язку [1].

Ще одним специфічним засобом забезпечення виконання зобов'язань є

гарантія. У відміну від інших механізмів забезпечення, гарантія не має чіткої прив'язки до основного зобов'язання, виконання якого вона гарантує. Згідно зі статтею 562 Цивільного кодексу України, зобов'язання гаранта перед кредитором не залежить від основного зобов'язання, його припинення або недійсності. Це стосується навіть тих випадків, коли гарантія містить посилання на основне зобов'язання.

Гарантія визначається на певний строк і діє з дня її видачі, якщо в іншому строку не передбачено у самій гарантії. Важливо відзначити, що вона не може бути достроково відкликана гарантом, якщо сам документ про гарантію не передбачає такої можливості [5, с. 60].

Означені засоби забезпечення, включаючи завдаток та гарантію, взаємодіють із сучасною системою цивільно-правових відносин, забезпечуючи надійний механізм гарантування виконання зобов'язань. При цьому розгляд цих інститутів з урахуванням їх правових аспектів дозволяє глибше розуміти та ефективніше застосовувати їх в практиці.

У сфері забезпечення виконання зобов'язань інститут гарантії займає важливе місце, забезпечуючи ефективний механізм захисту інтересів кредитора. Однак існують ситуації, коли гарант дізнається про недійсність основного зобов'язання чи його припинення, що породжує ряд правових аспектів, які важливо розглянути.

Після пред'явлення кредиторської вимоги гарант може стати свідком недійсності або припинення основного зобов'язання, незалежно від причин, передбачених Цивільним кодексом України. Тут важливо врахувати, що незалежність гарантії від основного зобов'язання стосується, насамперед, їхньої чинності та дійсності, а не пов'язаності між собою [3, с. 51].

Іншими словами, навіть якщо гарант дізнається про недійсність чи припинення основного зобов'язання, це не обов'язково призводить до припинення його власних зобов'язань. Кредитор, будучи в курсі такого факту, може знову вимагати від гаранта виконання обов'язку боржника. Ця вимога підлягає задоволенню згідно з положеннями статей 564 та 565 Цивільного

кодексу України [1].

Варто відзначити, що саме ця можливість відповідальності за невиконання недійсних чи припинених зобов'язань відрізняє гарантію від поруки. Порука та гарантія подібні за своєю сутністю, але є важлива відмінність. Так, як і при поруці, гарант, виконавши основний обов'язок боржника, отримує право вимагань до останнього. Але, на відміну від поруки, де таке повноваження виникає внаслідок суброгації, гарант набуває його в порядку регресу [7, с. 121].

Ця незначна різниця важлива, зокрема, при обчисленні позовної давності за зворотними вимогами. Враховуючи ці аспекти, можна зрозуміти, що гарантія, хоч і ризикована, але винагороджується оплатою за надані послуги. Такий підхід відображає реальний стан речей у цивільно-правовій сфері, де ризик - невід'ємна складова частина відносин, а гарантія виступає як надійний інструмент для забезпечення виконання зобов'язань.

Висновки. Отже, в системі захисту прав кредитора і виконання порушеного зобов'язання особливе місце відводиться акцесорним способам забезпечення. Основна ідея полягає в тому, що вже заздалегідь створені джерела для подальшого виконання порушеного зобов'язання, що є своєрідним захистом порушеного права кредитора, стають акцесорними частинами відносин, готових у дорученій миті взяти на себе виконання.

Джерело виконання порушеного зобов'язання може бути створене боржником як за його власний рахунок, так і за рахунок третіх осіб, пов'язаних з ним тісними відносинами, і все це в інтересах кредитора. Такі джерела виступають у формі різноманітних акцесорних інструментів, наприклад, майно, що стає заставою, обов'язок третьої особи виконати порушене зобов'язання при гарантії чи грошові кошти в разі завдатку. Важливо відзначити, що таке джерело формується на випадок порушення боржником свого обов'язку за договором у конкретному обсязі цього обов'язку. Воно є попередньо підготовленим і активується лише при настанні правопорушення, що дозволяє ефективно втручатися в ситуацію та забезпечити виконання порушеного зобов'язання.

Такий акцесорний підхід до забезпечення виконання зобов'язань підкреслює гнучкість системи правових заходів та надає їй здатність адаптуватися до конкретних обставин. Акцесорні способи є ефективним інструментарієм, який сприяє надійному захисту інтересів кредитора, дозволяючи забезпечити виконання зобов'язань у випадках їх порушення.

СПИСОК ВИКОРИСТАНИХ ДЖЕРЕЛ:

1. Цивільний кодекс України : Закон України від 16.01.2003 року 16 січня 2003 року № 435-IV. Відомості Верховної Ради України. 2003. № 40-44. Ст. 356;
2. Законодавство України у сфері забезпечення виконання зобов'язань. Збірник нормативно-правових актів. Дніпро Видавець Біла К. О. 2020. 260 с.
3. Кулібаба О.О. Неустойка як спосіб забезпечення виконання договірних зобов'язань: окремі аспекти застосування. Юридичний науковий електронний журнал. № 4. 2020. С. 62-65.
4. Макаренко Г. В. Історія виникнення інституту забезпечення виконання зобов'язань. Актуальні проблеми держави і права. 2008. Вип. 38. С. 216–220.
5. Пучковська І. Й. Теоретичні проблеми забезпечення зобов'язань: монографія. Харків: Право, 2017. 472 с.
6. Пучковська І. Щодо визначення характерних ознак і функцій видів забезпечення виконання зобов'язань. Вісник Академії правових наук України. Харків. Право. 2006. С. 118–126.
7. Серебрякова Ю. О. Завдаток як вид забезпечення виконання зобов'язання. Юридичний вісник. 2010. № 2. С. 40–43.
8. Цивільне право України. Особлива частина : підручник. за ред. О. В. Дзери, Н. С. Кузнецової, Р. А. Майданика. 3-тє видання, перероб. і допов. К. : Юрінком Інтер, 2010. 862 с.

**КРИМІНАЛІСТИЧНІ ЕКСПЕРТИЗИ ПРИ РОЗСЛІДУВАННІ
НЕЗАКОННИХ ЗАВОЛОДІНЬ ТРАНСПОРТНИХ ЗАСОБІВ, ЩО
ВЧИНЯЮТЬСЯ НЕПОВНОЛІТНІМИ**

Соломатіна Оксана Станіславівна,
аспірантка,

Харківський національний університет внутрішніх справ
м. Харків, Україна

Анотація: публікація актуалізує питання проведення експертиз як найважливішого засобу одержання доказів у кримінальному провадженні. Визначено особливості призначення та доцільність проведення криміналістичних експертиз при розслідуванні незаконних заволодінь транспортних засобів, що вчиняються неповнолітніми таких як: трасологічні, дактилоскопічні, судово-медичні, комп'ютерно-технічні, портретні, фоноскопичні.

Ключові слова: криміналістичні експертизи, розслідування, незаконне заволодіння транспортних засобів, неповнолітні, кримінальне провадження.

Ефективність розслідування незаконних заволодінь транспортних засобів пов'язана не лише з професійним досвідом працівників Національної поліції, але й необхідністю використання різних спеціальних знань. Складність та практичне значення питань, які ставляться на вирішення спеціалістів, вимагають проведення експертних досліджень на найвищому кваліфікаційному рівні. Звертаємо увагу, що вчинення неповнолітніми такого кримінального правопорушення як незаконне заволодіння транспортних засобів, має свої особливості, що виявляються в їх рівні та динаміці, у причинах, умовах і мотивації. Ці особливості можуть бути пов'язані з певними властивостями віку неповнолітніх, зумовленими їхнім статусом у суспільстві.

Розгляду правових, теоретичних і практичних питань призначення та

проведення експертних досліджень у кримінальних провадженнях щодо незаконного заволодіння транспортних засобів, зокрема вчинених неповнолітніми, присвятили свої праці П. Д. Біленчук, А. В. Іщенко, В. К. Лисиченко, Д. А. Патрелюк, М. Г. Щербаковський, однак широке коло дискусійних питань залишаються ще й досі відкритими до обговорення.

Під час розслідування незаконних заволодінь транспортних засобів, що вчиняються неповнолітніми, слідчий призначає криміналістичні експертизи, які проводяться з метою дослідження слідів та предметів, що є доказами в кримінальному провадженні. Залежно від характеру вчиненого кримінального правопорушення можуть призначатися трасологічні, дактилоскопічні та інші види експертиз. Завдяки таким експертизам слідчий може встановити істину в кримінальному провадженні. У Кримінальному процесуальному кодексі України зазначено, що судова експертиза може бути призначена одразу ж після внесення інформації про кримінальне правопорушення в ЄРДР [1].

Криміналістична експертиза дає можливість установити механізм тих чи інших слідів на місці події, ідентифікувати за виявленими слідами злочинців, а також застосовані ними знаряддя та інструменти. Вона може призначатися й для встановлення наявності невидимих неозброєним оком слідів на різноманітних перешкодах та предметах, вилучених із місця події, а у випадку виявлення таких слідів визначити їхню придатність для ідентифікації особи й предметів, що були залишені.

Найчастіше при розслідуванні незаконних заволодінь транспортних засобів, що вчиняються неповнолітніми, проводяться судово-трасологічні експертизи. Об'єктами *судово-трасологічної експертизи* є матеріальні сліди (рук, ніг, взуття, шин, знарядь та інструментів тощо), серед яких вирізняються об'єкти – носії слідів (слідосприймаючі об'єкти), об'єкти, що утворили сліди (слідоутворюючі об'єкти), об'єкти-зразки [2]. Важливо зауважити, що один і той же об'єкт (наприклад, недопалок) є носієм кількох видів інформації (трасологічної та біологічної) і може бути дослідженим із різних боків. У таких випадках спочатку проводять криміналістичне дослідження для ідентифікації

особи за слідами зубів, а потім – судово-медичне дослідження для визначення групової належності слини. Недотримання правильної послідовності призначення та проведення різних експертиз призводить до того, що об'єкти втрачають ряд ознак, а тому певні дослідження надалі стають неможливими (або недоцільними) [3, с. 472-484]

Призначення трасологічної експертизи зумовлене обстановкою вчиненого кримінального правопорушення та сукупністю виявлених і наданих для експертного дослідження слідів. Така експертиза у випадку виявлення на місці події слідів взуття встановлює, до якого виду належить це взуття, які його особливості – візерунок підошви, наявності пошкоджень, набойок та ін. За слідами взуття, залишеними на місці події, можна з'ясувати окремі особливості особи, яка була присутня на місці вчинення кримінального правопорушення - приблизний зріст, вагу та ін.

Ураховуючи те, що перш ніж незаконно заволодіти транспортним засобом, неповнолітні у більшості випадків повинні подолати певні перешкоди. При посяганні на транспортний засіб, що знаходиться у закритому приміщенні, злочинцям необхідно зламати замикаючий пристрій або ж самі ворота. При цьому використовують допоміжні засоби (відмички, ломи, важелі та ін.), які нерідко після вчинення злочину залишаються на місці події. Пошуку цих засобів слідчий має приділяти значну увагу, адже саме на них злочинці нерідко залишають сліди пальців рук. Навіть якщо автомобіль стоїть на відкритій території (біля будинку, на не охоронюваній стоянці та ін.), на місці вчинення кримінального правопорушення також можна виявити предмети із слідами пальців рук, уламки скла (якщо було розбито скло автомобіля, щоб проникнути в нього), відмикаючі пристрої тощо.

Крім того, за слідами, залишеними на місці події, у процесі проведення трасологічної експертизи (експертиза транспортних засобів і утворених ними слідів) можна встановити: тип транспортного засобу; до якого саме виду та моделі він належить; напрямок, у якому зникли злочинці, та інші індивідуальні ознаки, які притаманні саме цьому транспортному засобу, що допоможуть його

ідентифікувати із числа інших аналогічних автомобілів. Окрім цього, за результатами проведеної експертизи можна перевірити правдивість показань потерпілих та свідків кримінального правопорушення [3, с. 472].

У провадженнях про незаконні заволодіння транспортними засобами, що вчиняються неповнолітніми, досить часто призначають дактилоскопічні експертизи. Основним завданням цієї експертизи є ідентифікація осіб, що скоїли кримінальне правопорушення, за слідами пальців рук, залишеними злочинцями на місці події під час його вчинення. Дактилоскопічна експертиза призначається тоді, коли на предметах, належних до справи, виявлені сліди рук, а слідчому необхідно встановити, ким вони залишені.

Під час розслідування незаконних заволодінь транспортних засобів, що вчиняються неповнолітніми, доволі часто є доцільним проведення судово-медичної експертизи живих осіб. Підставами для призначення судово-медичної експертизи слугує відсутність документів про вік неповнолітнього та неможливість їх отримання; наявність сумнівів у достовірності документів, що засвідчують вік неповнолітнього. Орієнтовний перелік вирішуваних питань такий: який вік обстежуваної особи; чи досягла ця особа певного віку (наприклад, 14-, 16-, 18-річного)? Матеріали, які необхідно надати експертові: медичні документи, що свідчать про психічний розвиток неповнолітнього, перенесені ним травми, захворювання, стан здоров'я; копії протоколів допитів батьків, вихователів, учителів, які містять дані щодо віку, із якого підліток почав ходити й говорити, особливостей поведінки, потреб, інтересів, звичок, ставлення до навчання, поведінки вдома й у школі, кола інтересів, стосунків із однолітками, учителями, а також кола знайомих; відомості про батьків, їхнє ставлення до виховання неповнолітнього.

Останнім часом під час розслідування незаконних заволодінь транспортних засобів, що вчиняються неповнолітніми, усе частіше доводиться проводити такий вид судової експертизи, як комп'ютерно-технічна експертиза, з метою пошуку та фіксації електронно-цифрових слідів злочинної діяльності. Необхідність її проведення зумовлена тим, що спілкування осіб, у тому числі

тих неповнолітніх, що займаються злочинною діяльністю, досягнення між ними домовленостей про зустрічі, спілкування про наміри, зазвичай, відбувається в інтернет-середовищі за допомогою сторінок соціальних мереж, на різноманітних сайтах, через месенджери, установлені в мобільних телефонах. Проведення комп'ютерно-технічної експертизи передбачає отримання доступу до інформаційних ресурсів та систем, апаратного та програмного забезпечення, що відповідає за функціонування електроніки, електротехніки, радіотехніки, мобільних комунікацій та ін. [4].

Завданнями комп'ютерно-технічної експертизи є виявлення інформації, яка міститься на носіях інформації; відновлення видаленої інформації з носіїв інформації; дослідження відтворених комп'ютерних програм та їхня відповідність певним параметрам або функціям; виявлення ознак підключення до комп'ютерних мереж, наявності відвідування інтернет-ресурсів, історії доступу до ресурсів мережі Інтернет тощо. При цьому слід зазначити, що в разі призначення комп'ютерно-технічної експертизи під час розслідування незаконних заволодінь транспортних засобів, що вчиняються неповнолітніми, більшість інформації, яка може мати значення для розслідування, може зберігатися не лише в стаціонарних або портативних комп'ютерах, але й планшетах та мобільних телефонах як злочинців, так і потерпілих та свідків.

Під час проведенні експертизи мобільного телефону експерт шляхом використання спеціалізованого програмно-апаратного забезпечення може дослідити інформацію в пам'яті мобільного телефону про останні набрані номери; одержані та пропущені дзвінки; надіслані, одержані та збережені повідомлення (SMS, MMS, месенджери, електронна пошта); телефонну книгу, нотатки тощо; звукові, графічні, відео й інші файли. У пам'яті SIM-карти може зберігатися телефонна книга, SMS та інша текстова інформація.

При цьому, безумовно, одним із завдань комп'ютерно-технічної експертизи є дослідження знищеної інформації в пам'яті мобільного телефону, смартфона та SIM-карти. За межі компетенції експерта виходить питання походження інформації в пам'яті мобільного пристрою (внаслідок мобільного

зв'язку, відео-, звуко- або фотозйомки) [2; 3, с. 472-484].

Із метою ідентифікації особи злочинця за фотознімком (фотокарткою, негативом, відеозаписом) при розслідуванні незаконних заволодінь транспортних засобів, що вчиняються неповнолітніми, може бути призначена *портретна експертиза*. Таке можливе в тому випадку, коли дії злочинця та його обличчя зафіксовані камерами зовнішнього відео спостереження, відповідні записи вилучені працівниками Національної поліції та використовуються для розслідування кримінальних правопорушень. У ході розслідування незаконних заволодінь транспортних засобів, що вчиняються неповнолітніми, досить часто виникає необхідність призначення та проведення портретної експертизи з метою встановлення тотожності особи, зображеної на фотознімках або відеозаписах. На сьогодні, найбільш поширеними об'єктами портретної експертизи є відеозаписи, отримані з різноманітних камер відео спостереження. Це можуть бути відеозаписи з торгових центрів, кафе, нічних клубів, автостоянок, на яких зафіксовані зустрічі неповнолітніх або осіб, які втягують неповнолітніх у злочинну діяльність, із потерпілими.

Залежно від конкретного відеозаписувального пристрою дані можуть бути зафіксовані за допомогою камер зовнішнього і внутрішнього спостереження; відеореєстраторів (у тому числі автомобільних); камер мобільного телефона; відеокамер загальноміської системи відеоспостереження «Безпечне місто», яка охоплює місця масового скупчення людей, ключові перехрестя, ділянки вулиць, інші об'єкти інфраструктури міста.

Крім того, під час розслідування незаконних заволодінь транспортних засобів, що вчиняються неповнолітніми, досить часто проводяться негласні слідчі (розшукові) дії, у результаті яких отримується відеозапис із зображенням особи, яка вчиняє протиправні дії, і, відповідно, виникає необхідність ототожнення цієї особи. Порівняльними матеріалами для ідентифікації особи за фотознімком можуть бути достовірні фотографії та відеозапис цієї особи [2].

При розслідуванні незаконних заволодінь транспортних засобів, також можуть проводитися не лише слідчі (розшукові), а й негласні слідчі (розшукові)

дії, що дають змогу отримати аудіо-записи розмов між співучасниками злочину, зокрема фіксації розмов між злочинцями й потерпілим у випадку, коли останньому пропонується викупити свій автомобіль, або при записуванні злочинцями своїх дій безпосередньо при вчиненні злочину. Для ідентифікації особи, чий голос зафіксовано на сигналограмі (плівці, диску чи іншому носії інформації), діагностики умов і змісту запису при розслідуванні незаконних заволодінь транспортними засобами призначається фоноскопична експертиза. Об'єктами її дослідження можуть бути: а) здобуті при проведенні слідчих (розшукових), негласних слідчих (розшукових) дій оригінали фонограми; б) зразки фонограми для порівняльного дослідження, отримані під час відбирання зразків голосу; в) зразки фонограми для порівняльного дослідження, отримані під час відбирання зразків голосу [2].

З урахуванням викладеного можна зробити висновок, що результати криміналістичних експертиз мають важливе значення для кримінального провадження, а їх перелік, що має бути призначений й проведений під час розслідування незаконних заволодінь транспортних засобів, що вчиняються неповнолітніми, не є вичерпним і залежить від конкретної ситуації, яка складається в ході розслідування.

СПИСОК ЛІТЕРАТУРИ:

1. Кримінальний процесуальний кодекс України: Закон України від 13 квітня 2012 року № 4651-VI. *Офіційний веб-портал Верховної Ради України*. URL : <http://zakon2.rada.gov.ua/laws/show/4651-17>

2. Про затвердження Інструкції про призначення та проведення судових експертиз та експертних досліджень та Науково-методичних рекомендацій з питань підготовки та призначення судових експертиз та експертних досліджень: затв. наказом Міністерства юстиції України від 08.10.1998 № 53/5 (із змінами і доповненнями, внесеними наказом Міністерства юстиції України від 26.12.2012 № 1950/5). *Офіційний веб-портал Верховної Ради України*. URL: <https://zakon.rada.gov.ua/laws/show/z0705-98>

3. Федосова О. В. Використання спеціальних знань у ході розслідування корисливо-насильницьких злочинів, що вчиняються неповнолітніми. *Юридична наука*. 2020. № 2 (104). С. 472–484.

4. Комп'ютерно-технічна експертиза. *Незалежний інститут судових експертиз* : веб-сайт. URL: <https://nise.com.ua/it-ekspertyza>

ПРАВОВЕ РЕГУЛЮВАННЯ МИРОВОЇ УГОДИ В ГОСПОДАРСЬКОМУ ПРОЦЕСІ

Шпомер Алла Іванівна

к.ю.н., доцент

Титенок Карина Тарасівна

Національний університет

«Чернігівська політехніка»

м. Чернігів, Україна

Актуальність. Диспозитивний метод правового регулювання набуває все більшого значення у різних галузях права. Цей метод передбачає, що сторонам відводиться право самостійно врегулювати свої взаємини в рамках відповідних правовідносин. Важливою складовою цього підходу є можливість саморегулювання поведінки сторін. Це стає можливим за умови наявності ефективних процесуальних механізмів, серед яких варто виокремити інститут мирової угоди. Цей інститут дозволяє сторонам вирішувати свої спори шляхом домовленості, сприяючи виробленню ефективних рішень та підтримуючи принцип самоврядування у правових відносинах. Мирова угода давно виступала особливим способом вирішення господарських спорів.

При вивченні ефективності використання процедур примирення у господарському судочинстві України слід звернути увагу на важливий аспект. Згідно з частиною 7 статті 46 Господарського процесуального кодексу України (далі – ГПК), сторони мають можливість узгоджувати свої розбіжності, в тому числі шляхом медіації, на будь-якому етапі судового процесу. Результатом їхньої домовленості може бути оформлення мирової угоди [1].

Важливо відзначити, що загалом питання примирення не регулюється чинним ГПК України в контексті господарського судочинства, на відміну від Кодексу адміністративного судочинства. Це викликає необхідність розгляду та врегулювання цього питання для забезпечення чіткості та ефективності процесу примирення в господарському судочинстві. Крім того, існування, поряд з мировою угодою, інституту медіації, який набув свого законодавчого

закріплення після прийняття Закону України «Про медіацію» та інституту примирення за участю судді вимагає додаткового врегулювання, що і зумовлює актуальність дослідження.

Питання правового регулювання мирової угоди в господарському процесі було предметом дослідження багатьох науковців, серед яких, Ярош Я. С., Дрішлюк В. І., Гордієнко Т. О. та інші.

Метою дослідження є аналіз інституту мирової угоди як альтернативного способу вирішення господарських спорів в Україні.

До **завдань** дослідження, обумовлених метою роботи, слід виділити: визначення сутності мирової угоди, дослідження видів мирової угоди, аналіз правового врегулювання мирової угоди як альтернативного способу вирішення господарського спору.

Поточне законодавство не визначає поняття «мирова угода». Згідно з пунктом 1 статті 192 ГПК України вказується, що мирова угода укладається сторонами з метою вирішення конфлікту на основі їх взаємних поступок і стосується лише їхніх прав та обов'язків.

Щодо теоретичного розуміння поняття мирової угоди, дослідники мають різні точки зору. Деякі вважають, що це угода, затверджена судом, за якою сторони вирішують свій конфлікт шляхом поступок. Інші стверджують, що мирова угода - це двостороння угода, під час якої сторони переглядають свої права і обов'язки у суперечливих справах [2, с. 95].

О. Бортнік визначає мирову угоду як процесуальний акт, яким завершується цивільно-правовий конфлікт на основі згоди сторін і визнання судом. Крім того, мирова угода виявляється у певній формі: ухвалі про визнання мирової угоди та закриття провадження у справі [3, с. 6].

Інша точка зору полягає в тому, що сутність мирової угоди складається в комплексному характері - як матеріальному, так і процесуальному, або приватному і публічному [4, с. 21].

П. Попков пропонує конкретне визначення поняття «мирова угода». За його дослідженням, це двосторонній або багатосторонній процесуальний

договір, укладений шляхом виконання визначених розпорядчих процесуальних дій згідно з положеннями ГПК України. Такий договір регулюється сторонами господарського процесу та затверджуються суддею чи суддями господарського суду, включаючи Верховний Суд. Його мета - припинення господарського спору та закриття провадження у справі з метою оперативного врегулювання матеріальних господарських правовідносин [5, с. 3].

Аналіз визначень поняття мирової угоди дозволяє дійти висновку, що відсутність його нормативного закріплення в ГПК сприяє довільному тлумаченню вказаного терміну і може створити проблеми його правозастосування.

Укладання мирової угоди в господарському процесі має більш переваг порівняно з прийняттям судового рішення, оскільки цей підхід надає сторонам можливість узгоджувати всі аспекти справи, які потребують вирішення, таким чином, щоб задовольнити всі сторони. При затвердженні мирової угоди суд виконує контрольні функції, перевіряючи її на відповідність законодавству та відсутність порушень прав інших осіб [6, с. 70].

Зважаючи на загальні вимоги щодо оформлення правочину, встановлені статтею 205 Цивільного кодексу України, можна стверджувати, що мирова угода може бути укладена усно чи у письмовій (електронній) формі. Сторонам надається можливість обирати форму укладення правочину, якщо це не обмежено законом. Також статтею 181 Господарського кодексу України передбачається можливість укладення господарських угод шляхом обміну листами, факсограмами, телеграмами, телефонограмами тощо, або підтвердження прийняття до виконання замовлень, якщо це не передбачено спеціальними вимогами щодо форми та порядку укладення таких договорів [7, с. 84].

Враховуючи вищезазначене і використовуючи аналогію для розширення можливостей швидкого вирішення господарських спорів через нові процедури примирення, можна запропонувати розширити форм укладання мирової угоди. Окрім традиційної письмової форми, вважається можливим, існування таких

варіантів:

а) усна форма. Заява сторін про укладання мирової угоди та її умови згідно з розділом 7 Господарського процесуального кодексу України «Фіксування судового процесу», може бути зафіксована у протоколі судового засідання або у формі технічного запису судового засідання. Це стосується також учасників судового розгляду, які беруть участь в судовому процесі через відеоконференцію, не перебуваючи безпосередньо в залі судових засідань;

б) електронна форма. Згідно із статтею 5 Закону України «Про електронні документи та електронний документообіг» електронний документ – це документ, де інформація зафіксована у вигляді електронних даних, включаючи обов'язкові реквізити. У господарському судочинстві вже діє система електронних доказів (параграф 5 ГПК України), які можуть застосовуватися для узгодження подання мирової угоди у формі електронного документа. Сторони можуть подавати до господарського суду електронну версію мирової угоди в оригіналі або в електронній копії, засвідченій електронним цифровим підписом, який є еквівалентом власноручного підпису відповідно до Закону України «Про електронний цифровий підпис», а також у паперових копіях, які підтверджені відповідно до законодавства;

в) обмін листами, факсограмами, телефонограмами і подібне.

Що стосується моменту і місця укладання мирової угоди, то її поділяють на судову та позасудову відповідно. Позасудова мирова угода укладається до початку судового засідання або поза судовим процесом, судова – під час судового засідання. В будь-якому разі мирова угода затверджується ухвалою суду, що має наслідком закриття провадження у справі.

Згідно з Господарським процесуальним кодексом України, сторони можуть укладати мирову угоду на будь-якому етапі судового процесу. Це означає, що угода може бути укладена під час розгляду господарської справи у суді першої інстанції, на етапах апеляції та касації, а також під час виконання судових рішень у господарських справах.

Проте, важливо враховувати особливості виконавчого провадження. Усна

форма мирової угоди не може бути використана на цьому етапі, оскільки згідно зі статтею 330 ГПК України, мирова угода, укладена між сторонами або заява про відмову стягувача від примусового виконання під час виконання рішення, має бути подана в письмовій формі державному або приватному виконавцю. Після цього виконавець протягом трьох днів передає ці документи для затвердження до суду, який видав виконавчий документ.

Отже, мирова угода – це домовленість, де визначені умови мирного врегулювання конфлікту. У господарському судочинстві це договір, укладений на основі взаємних умов між сторонами або третіми особами, які мають окремі претензії стосовно спору. Ця угода підтверджується судом через процедури, що включають участь сторін. Головна мета мирової угоди - вирішення конфлікту. Мирова угода, яка затверджена судом, є підставою для припинення судового провадження у справі. Окрім традиційної письмової форми мирової угоди, запропонована усна, електронна та спрощена письмова форма. Визначено, що мирова угода може бути укладена під час розгляду господарської справи у суді першої інстанції, на етапах апеляції та касації, а також під час виконання судових рішень у господарських справах.

СПИСОК ВИКОРИСТАНИХ ДЖЕРЕЛ

1. Господарський процесуальний кодекс України : Закон України від 06.11.1991 р. № 1798-XII. URL: <https://zakon.rada.gov.ua/laws/show/1798-12#Text>.
2. Гордієнко Т.О. Мирова угода в господарському процесі. Порівняльно-аналітичне право. 2017. С. 94-97.
3. Бортнік О. Мирова угода у цивільному судочинстві: автореф. дис ... канд. юрид. наук. Харків : Б. в., 2009 . 19 с.
4. Верба О.Б. Особливості визнання судом мирової угоди на стадії виконавчого провадження. Науковий вісник Львівського державного університету внутрішніх справ. 2008. № 3. URL: http://lvduvs.edu.ua/nauN/visnyNy/nvsy/03_2008/08vobsvp.pdf.

5. Попков П.О. Мирова угода в господарському процесі : автореф. дис. ... канд. юрид. наук : 12.00.04. Кривий Ріг, 2019. 17 с.

6. Дрішлюк В.І. Співвідношення медіації, мирової угоди та процедури примирення за участю судді в господарському процесі. Медіація в судовій, правоохоронній та правозахисній системах: матеріали міжн. наук.-практ. конф., м. Одеса, 30-31 травня 2019 р. 253 с.

7. Попков П.О. Види мирових угод у господарському судочинстві. Право і суспільство. № 2 частина 2 / 2019. С. 83-86.