

# ЗА ПОКЛИКОМ ПРЕДКІВ

---

Матеріали П'ятих Самоквасівських читань,  
присвячених пам'яті Володимира Петровича Коваленка





НАЦІОНАЛЬНИЙ УНІВЕРСИТЕТ «ЧЕРНІГІВСЬКИЙ КОЛЕГІУМ» ІМЕНІ Т.Г. ШЕВЧЕНКА  
НАВЧАЛЬНО-НАУКОВИЙ ІНСТИТУТ ІСТОРІЇ ТА СОЦІОГУМАНІТАРНИХ ДИСЦИПЛІН  
ІМЕНІ О.М. ЛАЗАРЕВСЬКОГО  
НАУКОВО-ДОСЛІДНИЙ ЦЕНТР АРХЕОЛОГІЇ ТА СТАРОДАВНЬОЇ  
І РАННЬОМОДЕРНОЇ ІСТОРІЇ ПІВНІЧНОГО ЛІВОБЕРЕЖЖЯ  
ІМЕНІ Д.Я. САМОКВАСОВА  
НАУКОВО-ДОСЛІДНИЙ ЦЕНТР ІСТОРИКО-КРАСЗНАВЧИХ СТУДІЙ  
ІМЕНІ П.К. ФЕДОРЕНКА  
ЧЕРНІГІВСЬКИЙ ОБЛАСНИЙ ІСТОРИЧНИЙ МУЗЕЙ  
ІМЕНІ В.В. ТАРНОВСЬКОГО  
ЧЕРНІГІВСЬКА ОБЛАСНА ОРГАНІЗАЦІЯ НАЦІОНАЛЬНОЇ СПІЛКИ  
КРАСЗНАВЦІВ УКРАЇНИ

## **ЗА ПОКЛИКОМ ПРЕДКІВ**

Матеріали П'ятих Самоквасівських читань,  
присвячених пам'яті Володимира Петровича Коваленка

*SCRIPTORIUM*

Чернігів  
2019

УДК 902/908(477.51)(092)(082)  
К 56

Редакційна колегія:

О.Б. Коваленко (голова редколегії),  
П.М. Гребень, С.Л. Лаєвський, О.П. Моця, О.Я. Рахно, В.М. Скороход, Ю.М. Ситий,  
Л.В. Ясновська (відповідальний секретар).

**За покликом предків: Збірник матеріалів П'ятих Самоквасівських**  
К 56 **читань, присвячених пам'яті В.П. Коваленка** / Національний університет  
«Чернігівський колегіум» імені Т.Г. Шевченка; Навчально-науковий інститут  
історії та соціогуманітарних дисциплін імені О.М. Лазаревського; Науково-  
дослідний центр археології та стародавньої і ранньо-модерної історії Північ-  
ного Лівобережжя імені Д.Я. Самоквасова; Науково-дослідний центр істори-  
ко-краєзнавчих студій імені П.К. Федоренка; Чернігівський обласний історич-  
ний музей імені В.В. Тарновського; Чернігівська обласна організація Націо-  
нальної спілки краєзнавців України; редколегія: О.Б. Коваленко та ін. Черні-  
гів: *SCRIPTORIUM*, 2019. 204 с.

**ISBN 978-966-97828-6-1**

До збірника увійшли матеріали П'ятих Самоквасівських читань, присвяче-  
них пам'яті археолога, історика та педагога Володимира Петровича Ковален-  
ка (1954–2016). У книзі окреслено його життєвий шлях і науковий доробок, а  
також висвітлено актуальні питання історії та археології Чернігово-Сіверщи-  
ни.

Для науковців, педагогів, музейників, усіх, хто цікавиться історичним ми-  
нулим України.

*Збірка видана за сприяння*

*Олександра Івановича Козира та Петра Миколайовича Гребеня*

**ISBN 978-966-97828-6-1**

© Національний університет «Чернігівський колегіум»  
імені Т.Г. Шевченка, 2019  
© Автори статей, 2019  
© *SCRIPTORIUM*, макет, 2019

## ЗМІСТ

<b>Коваленко О., Ясновська Л.</b> В.П. Коваленко – археолог, історик, педагог .....	6
<b>Студьонова Л.</b> Археолог – детектив минулого .....	14
<b>Гейда О.</b> Науковий архів та бібліотека В.П. Коваленка: історія формування та структу- ра .....	16
<b>Ілляшенко Е., Потапенко О.</b> Внесок В.П. Коваленка у підготовку Чернігівського тому енциклопедичного видання «Звід пам'яток історії та культури України» .....	19
<b>Ласвський С.</b> В.П. Коваленко і «закордонні» виставки Чернігівського обласного історич- ного музею імені В.В. Тарновського .....	24
<b>Шинаков Е.</b> В.П. Коваленко как организатор науки: взгляд с севера .....	26
<b>Чеховская (Савченко) С.</b> Шестовица. Сезон 1983. Страницы экспедиционного дневника ..	30
<b>Ясновська Л.</b> Перша експедиція .....	31
<b>Гурьянов В., Чубур А.</b> Некоторые сведения о Стародубской фортеции «казачьего перио- да» (по археологическим материалам В.П. Коваленко и Е.А. Шинакова) .....	36
<b>Сытый Ю.</b> Материалы к реконструкции жилищ Черниговского детинца (по итогам иссле- дований В.П. Коваленко) .....	44
<b>Лось В.</b> Уладзімір Каваленка – археолог божай міласцю, адданы даследчык Чарнігава- Северскай зямлі .....	54
<b>Щавелёв С.</b> Князь Трубчевский и Курский «Буй-Тур» Всеволод: последний берсерк? .....	59
<b>Ногін Є.</b> До питання про взаємодію неолітичних племен Чернігово-Сіверщини та населен- ня трипільської культури .....	64
<b>Новик Т., Солобай П.</b> Полив'яні плитки з Успенського собору Єлецького монастиря (з ко- лекції НАІЗ «Чернігів стародавній» .....	66
<b>Скороход В.</b> Населення Виповзова X ст. ....	70
<b>Гребень П., Марченко В.</b> Археологічні дослідження 1991 р. у Північній частині давнього Чернігова .....	81
<b>Сорокін С., Бондар О.</b> Унікальна споруда X ст. з поселення Орешня-ІІ у Седневі .....	85



Сытая Л. Игольники из Шестовицы .....	88
Терещенко О. Битва на Нежати́ній Ниві: до питання про локалізацію (короткий історіографічний огляд) .....	92
Ігнатенко І. До питання про локалізацію літописного Гуричева .....	96
Кондратьев І. Любеч та Городець (Остер) як колонізаційні центри Давньоруської держави .....	103
Кедун І. Поселення Магерки І за даними останніх археологічних досліджень .....	109
Звагельський В. Історико-географічні питання в дослідженнях «Слова о полку Ігоревім» (історіографічний аспект) .....	113
Чугасва І. Літописні записи Олега Святославича: до проблеми існування .....	120
Скирда В., Кириченко М. Исследования северянских памятников харьковскими учеными во второй половине XX – начале XXI вв. ....	123
Возний І. Деревообробне ремесло на території Буковини в XII–XIII ст. ....	131
Готун І. Відображення у масовій забудові духовного життя населення Русі .....	140
Жигола В. До питання про відновлення Золотих воріт у Києві у середині XVII ст. ....	148
Бондар О., Веремейчик О. Антоніївський монастир у Любечі (спроба візуально-графічної реконструкції) .....	157
Кравченко О., Осадчий Є. Михайлівський Іоанно-Предтеченський монастир другої половини XVII–XVIII ст. ....	172
Саснюк Н. Передмістя та околиці Батурина у XVII–XVIII ст. ....	178
Дробязко Н. Поховання Кочубеїв у с. Жуки на Полтавщині .....	182
Огієвська Р. Стара Гута у володінні родини Кочубеїв XVII–XIX ст. ....	185
Блакитний М. Матеріали з історії Любеча на сторінках церковної періодики Чернігівщини другої половини XIX – початку XX ст. ....	188
Коваленко Ю. Археологічні дослідження на території Глухівщини наприкінці XIX – у першій третині XX ст. ....	190
Mezentsev V., Sytyi Y. Brief report on the archaeological research of Baturyn in 2017 .....	194

47. Шрамко Б.А. Отчет о работе Северско-Донецкой скифской археологической экспедиции ХГУ в 1951 г. Харьков, 1952. Архив Музея археологии Харьковского национального университета (далі – Архив МА ХНУ), ф. 1, оп. 1, д. 3. 50 л.
48. Шрамко Б.А. Отчет о работе скифо-славянской археологической экспедиции ХГУ в 1970 г. Харьков, 1971. Архив МА ХНУ, ф. 1, оп. 1, д. 21а. 67 л.
49. Шрамко Б.А. Отчет о раскопках Скифо-славянской экспедиции ХГУ в 1987 г. Харьков, 1988. Архив МА ХНУ, ф. 1, оп. 1, д. 40а. 22 л.
50. Шрамко Б.А. Отчет об археологических исследованиях ХГУ им. А.М. Горького в 1952 г. Харьков, 1952. Архив МА ХНУ, ф. 1, оп. 9, д. 2. 46 л.
51. Шрамко Б.А. Отчет об археологических разведках и раскопках Харьковского государственного университета в 1953 г. Харьков, 1954. Архив МА ХНУ, ф. 1, оп. 1, д. 4а. 31 л.
52. Шрамко Б.А. Отчет об археологических разведках экспедиции ХГУ на территории Белгородской и Курской областей в 1958 г. Харьков, 1959. Архив МА ХНУ, ф. 1, оп. 1, д. 9. 37 л.
53. Шрамко Б.А. Новые детали устройства раннеславянских жилищ. *Советская археология* (далі – СА). 1960. № 3. С. 319–321.
54. Шрамко Б.А., Цепкин Е.А. Рыболовство у жителей Донецкого городища в VIII–XIII вв. СА. 1963. № 2. С. 74–84.
55. Шрамко Б.А. Отчет об археологических исследованиях Скифо-славянской экспедиции ХГУ в 1983 году в Полтавской и Харьковской областях. Харьков, 1984. Архив МА ХНУ, ф. 1, оп. 1, д. 36а. 25 л.
56. Шрамко Б.А. Хорошевское городище. *Археология славянского юго-востока: Материалы к межвузовской научной конференции*. Воронеж: Воронежский педагогический институт, 1991. С. 50–59.
57. Koloda V. The Change of hierarchical dominant in Slavic-Khazar relations (Based on the Seversky Donets Middle current Middle Area Date). *Иерархия и власть в истории цивилизаций: Вторая международная конференция: Тезисы*. М., 2002. С. 14–15.

*Ігор Возний*  
*Чернівці*

#### ДЕРЕВООБРОБНЕ РЕМЕСЛО НА ТЕРИТОРІЇ БУКОВИНИ В XII–XIII ст.

Дослідження на теренах Північної Буковини дає можливість реконструювати картину економічного життя його населення. Щоправда, про розвиток різних галузей ремісничого виробництва частіше доводиться судити за знахідками готових виробів, ніж за виявленими майстернями. Звідси місце виготовлення тих чи інших предметів не завжди може бути з'ясоване. За всі роки розкопок на Буковині тут виявлено більш чи менш значні скупчення сировини, напівфабрикатів та інструментів, які дозволяють розглядати їх як комплекс ремісничої майстерні.

Тривалий час деревообробне ремесло, як галузь давньоруської промисловості, залишалося маловивченим, оскільки археологічних матеріалів було недостатньо. У культурному шарі Сірет-Дністровського межиріччя органічні залишки, в тому числі й деревина, у більшості випадків не збереглися. Але безсумнівно, що на території регіону було поширене деревообробне ремесло, хоча інструментів, пов'язаних з ним на відкритих поселеннях не виявлено. В основному, вони відомі з городищ та міст.

Розвитку деревообробки сприяли значні площі лісових масивів на досліджуваних теренах у період середньовіччя, а значить була наявна необхідна сировинна база. У зв'язку з цим житла й укріплення, майстерні та інші господарські споруди, різні побутові та господарські предмети, знаряддя праці, меблі й домашнє начиння виготовлялися з дерева. Майстри були добре обізнані з якістю деревини та фізико-механічними властивостями породи. Для різних потреб вони застосовували у виробництві всі відомі місцеві породи дерев. У порівнянні з Новгородом, де використовували 19 порід з місцевого лісу і 8 привозних [13, с. 260], на теренах Північної Буковини відомі 22 місцеві породи [7, с. 54–56]. На досліджуваній території зростають дуб, ясен, граб зви-



чайний, клен гостролистий, липа, бук лісовий, черешня, яблуня, грецький горіх, каштан, верба ліщина звичайна, явір, в'яз, осика, береза бородавчаста, ялиця біла, ялина (місцева назва – сме-река), ялівець сибірський, сосна жереп. До рідкісних належать тис ягідний і береза лікарська. З архівних даних відомо, що турки охоче брали данину тисовою деревиною замість золота, бо вона довговічна і не гниє (народна назва «негній-дерево») [7, с. 55]. Береза лікарська має надзви-чайну красиву текстуру, відтак її часто використовували для виготовлення меблів.

Найбільш поширеними видами ділового дерева для зведення укріплень городищ та міст були дуб і бук, інколи граб. Сосна та ялиця йшли, в основному, на спорудження житлових будівель і господарських споруд. Завдяки смолистій деревині, стіни споруд менше піддавалися впливу зовнішніх природних умов та грибків. Вона мала незначну водопроникність, але добре піддава-лася обробці різальним інструментом. Сосна є придатним матеріалом для виготовлення посуду для рідини, у тому числі й води. З деревини листяних порід (клен, ясен) виготовляли дерев'яний посуд. На теренах Середнього Подніпров'я посуд, виготовлений з клена, становив 67,3%, з ясе-на – 25,5% [23, с. 119]. Деревина ясена є твердою, міцною, в'язкою, вона не розтріскується, добре обробляється різальним інструментом. За технічними властивостями до неї близька дере-вина клена.

З бука, явора, ялівця та жерепу виготовляли ложки. Явір та березу використовували коритка-рі. З клена, який легко обробляється, дає гладку поверхню й добре полірується, частіше виго-товляли різний посуд. З ясена, який відзначався високою твердістю і в'язкістю, також виточува-ли на токарних станках посуд. Бондарі та стельмахи використовували переважно дуб і бук. Об-ручі для діжок виготовлялися з деревини, яка добре гнеться (ліщина, верба, липа). З липи ви-робляли великі довбані посудини. Деревина липи м'яка, не схильна до розтріскування, добре піддається обробці, але вона пориста, нестійка до грибкових уражень, досить добре вбирає во-ду. Тому місткості з липи найбільше використовувалися для зберігання сипучих речовин.

У літописах часто вживається вираз «срубить город»: «Того ж лета заложень бысть град Суждаль и срублены бысть того ж Лета», «и по томъ сруоби на немъ городъ и нарче имя емоу Каменець» (рис. 1) [21, стб. 409]. Однією з повинностей селян була рубка лісу, який заготовляли взимку: «Повеле древоделам да приготовят дерева на сограждение церкви, бе бо уже время зим-не» (рис. 2) [3, с. 28]. У Галицько-Волинському літопису під 1276 р. згадується «моуж хитра именовъ Алексоу», який «при отце его многы города роубя» [6, с. 133]. Про теслярів говорить-ся в літопису під 1016 р., коли Святополків воєвода Вовчий Хвіст говорив до новгородців, «что приидосте с хромьцемъ симъ а вы плотници суще а приставимо вы хоромъ рубить наших» [21, стб. 129].

Заготівля лісу для будівництва за писемними та етнографічними джерелами велася взимку. З місця промислу деревину могли сплавити по річках, як це робилося на теренах Буковини до середини ХХ ст. Більша частина деревини йшла в роботу у вигляді колод або жердин. Дерев'яні споруди, в основному, зводилися з цілих колод.

З дерева могли виготовляти сільськогосподарські знаряддя праці (ціпи, граблі, вила чесала, ступи), деталі станків (ткацьких, токарних, жорнового поставу), значну частину домашнього на-чиння. Бондарство, кориткарство було розповсюджене в регіоні до середини ХХ ст. При цьому форма, способи виготовлення практично не відрізнялися від попередніх хронологічних періодів (рис. 3). Це засвідчує порівняння із залишками дерев'яних виробів Х–ХІV ст., виявлених на ін-ших територіях Давньоруської держави [27, табл. 1, 2, 4]. Про побутування в господарстві дав-ньоруського населення діжок й інших ємностей свідчать писемні джерела. «Обреете бьчвь... пелену суццю меду» [25, с. 202]. «и повеле ископати колодязъ и вставить тамо кадъ, а нальяти



цежа кадь» [20, стб. 128]. Про це ж свідчить керамічна полив'яна іграшка, виявлена в Ізяславі, яка зображувала сидячого на діжці чоловіка [15, рис. 83, 2].



Рис. 1. Будівництво в Києві за Ярослава Мудрого



Рис. 2. Рубка лісу селянами в монастирському господарстві.  
Мініатюра з «Жития Сергия Радонежского» XVI ст.



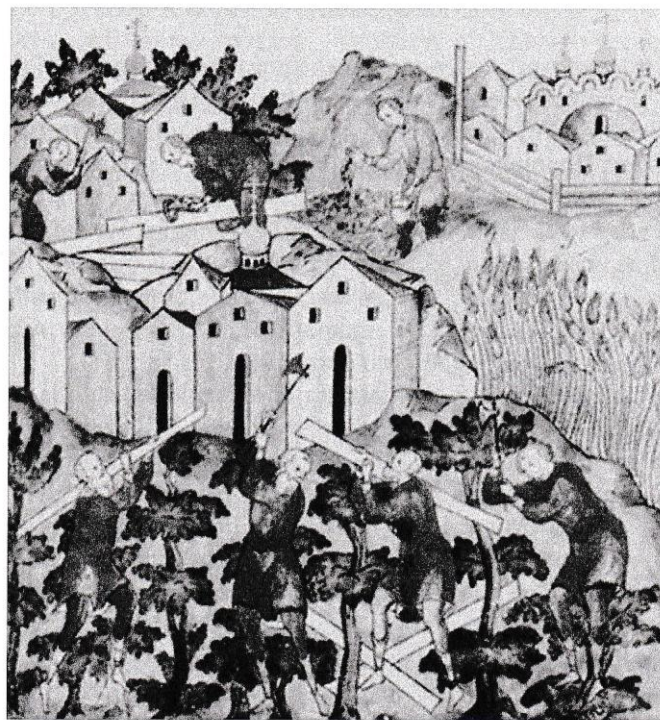

Рис. 3. Дерев'яні вироби XIX – першої половини XX ст.

Про наявність у господарстві місцевого населення відер можуть свідчити знахідки дужок й оковок на городищах Чорнівка, Недобоївці, Ленківцях на Пруті, на поселеннях Митків, Рашків [4, фото 25, 6; 18, с. 79; 26, с. 76]. Стержень дужки робився прямокутним у плані, перекрученим або напівкруглим. Так, на Чорнівському городищі виявлені 3 фрагменти дужок півкруглої форми, кінець яких був загнутий петлею (фото 4, 1). Одна дужка виготовлена з квадратного перекрученого стержня, який також закінчувався петлями. Аналогії їм знаходимо на багатьох поселеннях Давньоруської держави [17, с. 85; 22, с. 95, рис. 7; 3; 28, рис. 67: 10].

Місцеві теслі виготовляли з дерева домовини, тип яких добре відомий у містах Русі і згадується в літописах [1, с. 18; 8, с. 256]: «Да плачюся надъ гробом его и сотворю тризну мужю мвоему», «отъ всякоя вещи егоже и гробъ его есть» [20, стб. 58, 281].

Місцеві стельмахи добре володіли прийомами обробітку дерева. За етнографічними джерелами, їм були відомі різні способи з'єднання окремих деталей і елементів між собою у певному виробі або споруді. Основним прийомом було з'єднання замками. При з'єднанні стін споруд під кутом, використовували різноманітні замки – «вугли», «замки», «у каню», «у вугу», «в обло» тощо (рис. 5) [10, с. 186]. Для міцності з'єднання 3–4 кінців між собою просвердлювали отвори в колодах і вставляли чопи-тиблі. Така техніка широко представлена на інших теренах Давньоруської держави [13, с. 260]. При поздовжньому горизонтальному з'єднанні колод або протесів широко використовували наступні прийоми зрощування: прямий накладний, косий накладний, накладний з прямим зрубом, торців з прямим зубом.

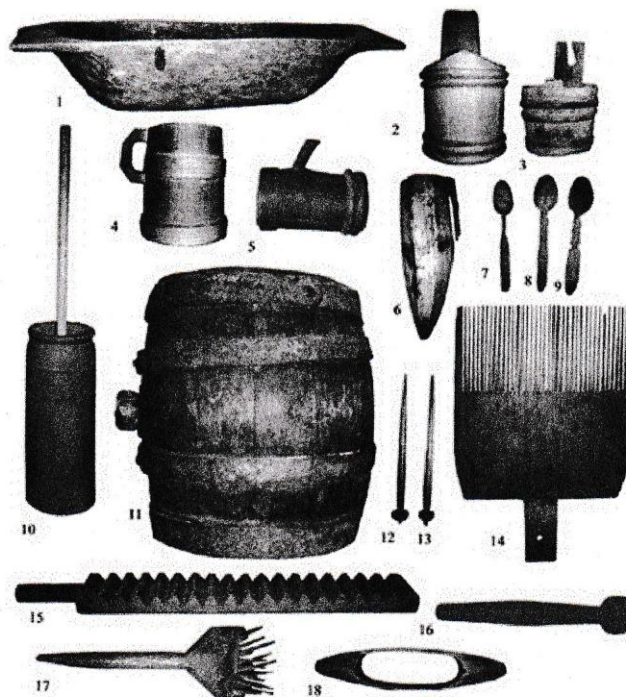
Деревообробний інструментарій в археологічних матеріалах з території Північної Буковини представлений цілими формами і фрагментами лез сокир, долотами, свердлами, теслами, а також частинами дерев'яного посуду, виявленого на городищах Чорнівка, Недобоївці, містах Ленківцях на Пруті, Василеві [5, с. 70; 19, с. 130].



Універсальним знаряддям для роботи з деревом були сокири (рис. 6) [2, fig. 14]. Чорнівські сокири вузьколезові з боковими щекавицями довжиною 16–18 см. Ширина леза становила 6–6,5 см, діаметр втулки 3,5 см (рис. 4: 2; 7: 1). Вони, за класифікацією А.М. Кірпічнікова, відносяться до типу VIIA і датуються XII – першою половиною XIII ст. [9, с. 26] За типологією Б.О. Колчина, вони становлять 1 і 2 перехідні види, які датуються початком XIII ст. [14, с. 163, рис. 4]. Аналогічні знахідки відомі на багатьох поселеннях Давньоруської держави [13, табл. 97, 12-13; 16, рис. 83]. У сокир цього типу коефіцієнт корисної дії досягав майже одиниці.

Важливим інструментом для обробки деревини були тесла, якими видовбували різноманітні отвори та пази. Відомі вони на Недобоївському городищі та Зеленій Липі (рис. 4: 5; 7: 2). Тесло відноситься до втульчатих знарядь з колінчатим руків'ям. Його довжина 11 см, ширина леза 5,7 см. Такий інструмент зручний для роботи однією рукою при виготовленні різного посуду. Його втулка утворилася шляхом загинання бокових кінців та їх проковування. Аналогії йому відомі в Ігрени, Олексіївні, Серенську, Автуничах, Дорогобужі тощо [11, с. 38, рис. 18: 4, 5; 16, рис. 82:3; 28, рис. 65: 31, 83:17].

Для видовбування різних пазів і виїмок у дереві використовувалися залізні долота, які виявлені серед матеріалів Чорнівського, Недобоївського городищ. Чорнівський інструмент знайдено серед набору предметів «будівничої жертви» і тому має чітке датування – друга половина XII ст. – час спорудження житла (рис. 4: 3). Подібне долото виявлене також у житлово-господарському зрубі № 2. Ці інструменти характеризують ступінь розвитку деревообробного ремесла. Долото являло собою металевий чотирьохгранний з фасками стержень з лезом на одному кінці і обухом на іншому. Довжина стержня становила – 16,5 см, ширина – 1,2 см. Витягнуте, зі скошеним кутом і дещо відтягнутою ріжучою гранню, воно було конструктивно найбільш раціональним для довбання дерева. Кут різання леза дорівнював 20°.

Для виготовлення круглих чистих отворів у деревині у Давній Русі широко використовувалися свердла. На теренах Сірего-Дністровського межиріччя вони виявлені на Чорнівському городищі (рис. 4: 8; 7: 6). У житлово-господарському зрубі № 2 виявлено спіральне свердло, виготовлене з квадратного в плані стержня довжиною 25 см, верх якого приплюснутий у вигляді прямокутника. На знарядді права спіраль зроблена у півтора оберти. Діаметр останнього сягав 1 см. Аналогічні знахідки відомі в Родні, Новгороді, Серенську, Озаричах, Шепетівці тощо [11, с. 38; 13, с. 283, табл. 99: 10, 14, 16].

Інше – пероподібне свердло довжиною 36,8 см, при ширині пера 2,1 см (рис. 4: 7; 7: 5). У Давній Русі воно було основним типом свердел. Аналогії такому знаряддю відомі серед археологічних матеріалів ряду давньоруських пам'яток з інших територій [16, рис. 82:20; 24, с. 161, рис. 13:1, 3–4].

До предметів, пов'язаних з деревообробним ремеслом, відноситься фрагмент ложкоріза з Чорнівського городища та незначні частини пили з Недобоївців [19, с. 132]. Знахідки ложкорізів відомі в Ігрени, Бересті, Райках, Рязані тощо [11, с. 38].

Серед матеріалів городища у Зеленій Липі трапився скобель, який використовували для стругання дерева після обробки сокирою чи теслом. Довжина його прямолінійного леза становить 5 см, ширина 1 см. Від нього вбік відходять дві ручки довжиною 15 см. Є згадки про знахідки скобелів у Василеві, на поселенні XIII–XIV ст. Рашків. Аналогічні знахідки відомі на поселеннях Автуничі, Дорогобуж, Віта Политова тощо [16, рис. 82: 4–6].

Необхідно згадати звичайні ножі – найпоширеніші інструменти для обробки дерева. Практично будь-яким ножем можна було виготовляти різноманітні невеликі дерев'яні вироби.

З деревообробним ремеслом можуть бути пов'язані знахідки цвяхів. У залежності від призначення, вони поділяються на будівельно-кріпильні, обойні, шевські, підковні, а за виглядом



головки – на цвяхи і костилі. Вони являють собою стержні квадратної форми в перетині, а в по-  
здовжньому – клиноподібні, які повільно загострюються до самого кінця. Шапочки, в основно-  
му, круглі або овальні, розплючені. На території Буковини вони відомі практично на всіх горо-  
дищах і окремих поселеннях [5, с. 71; 18, с. 71–79; 26, с. 76, 159]. Більшість з них складала буді-  
вельно-кріпильні цвяхи. Довжина їх коливається 7-9 см, ширина сторони 0,5-0,6 см (рис. 4: 14-  
33; 7: 10-12). Крім того, на Чорнівському городищі знайдено 3 скоби, зроблені із залізного  
стержня, квадратного в плані, зігнутого до середини (рис. 7: 9). Тут же виявлений залізний стержень  
довжиною до 20 см для кріплення дерев'яних конструкцій в наземних житлах (рис. 4: 6).  
Подібні предмети відомі серед матеріалів Плісеська [17, с. 83].



Рис. 4. Знаряддя та предмети, пов'язані з деревообробним ремеслом  
1 – дужка до відра; 2 – сокира, 3, 4 – долото; 5, 13 – тесло; 6 – кріпильний стержень; 7-8 – свердло;  
9-10 – дерев'яний посуд; 11-12 – дерев'яні кілки; 14-33 – цвяхи. 1-3, 6-12, 14-16 – Чорнівка;  
4, 21-27 – Ленківці на Пруті; 5 – Недобойвіці; 13, 28-33 – Зелена Липа; 17-20 – Василів.





Рис. 5. Зразки дерев'яних з'єднань (за Б.О. Колчиним [1985, табл. 103])



Рис. 6. Робота сокирою. Зображення в церкві св. Іоана Ботезата в монастирі XV–XVI ст. в Гуморудуї (Південна Буковина, Румунія) (за I. Solcani [2002, Fig. 14]).



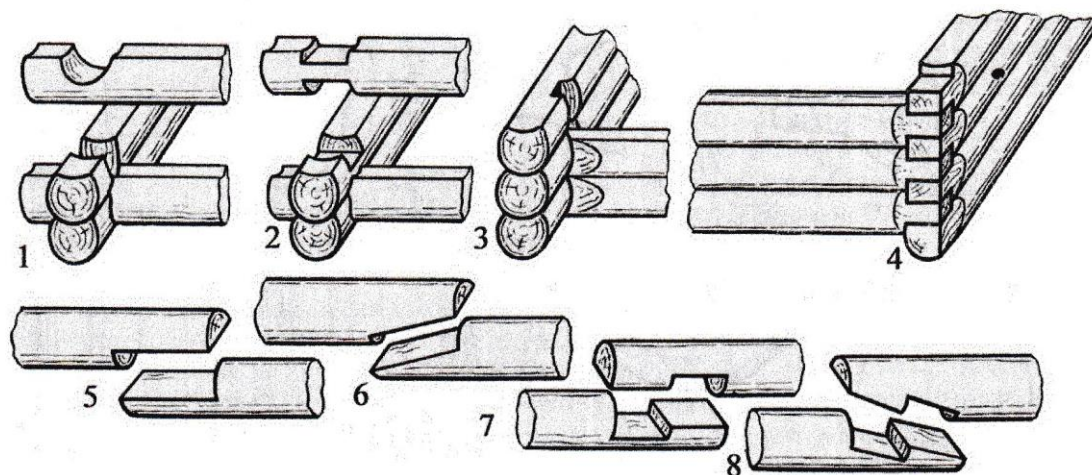

Рис. 7. Прорисовки знарядь та предметів, пов'язаних з деревообробним ремеслом:

1 – сокира; 2 – тесло; 3, 4 – кріпильний стержень; 5–6 – свердло; 7 – долото; 8 – ложкоріз;

9 – скоба; 10–12 – цвяхи; 13–18 – дерев'яні предмети.

1, 3–18 – Чорнівка; 2 – Недобойці (1, 2, 4, 5, 8 – за С.В. Пивоваровим [2006, с. 131, рис. 27, 1, 7, 9; 28, 4, 10];

5 – за Б.О. Тимощуком [1982, с. 108, рис. 10])

У давньоруські часи досить поширеним був дерев'яний посуд, що було пов'язано з наявністю достатньої сировинної бази для його виготовлення. На теренах краю є знахідки, які свідчать про наявність точеного або видовбаного дерев'яного посуду. Він був менш зручним, ніж глиня-

ний. Такий посуд не був придатним для приготування їжі, однак широко використовувався на теренах Давньої Русі. Через погану збереженість він дійшов до нас у незначній кількості. Це, в основному, фрагменти дерев'яних мисок і чаш з Чорнівського городища (рис. 4: 9–10; 7: 14). Тут же знайдені фрагменти дерев'яних предметів невідомого призначення. Один з них прямокутний в плані, один кінець заокруглений, інший обламаний. Довжина його становить 4,5 см, розміри сторін 3,2 x 2,3 см. З одного боку є зарубка, зроблена залізним ножом (рис. 7: 15). Другий – у вигляді дерев'яної планки, загостреної з одного боку. Її довжина 3,5 см, ширина 2,5 см, товщина 1 см (рис. 7: 13). Інший нагадує шахову фігуру пішака. Висота його 1,8 см, діаметр низу становить 2,5 см, верху 1,6 см (рис. 7: 16). На городищі виявлені дерев'яні кілки, конусоподібні в плані, довжиною 6,4 см, діаметром 0,8 см. На одному кілочку є три зарубки, зроблені ножом (рис. 4: 11–12; 7: 17–18). Можливо, вони є фрагментами дерев'яних веретен, оскільки їхній діаметр співпадає з внутрішнім діаметром пряслиць.

Таким чином, матеріали, виявлені під час археологічних досліджень у Сірет-Дністровському межиріччі, дозволяють скласти уявлення про розвиток деревообробного промислу в регіоні.

#### Джерела та література:

1. Kunysz A. Budownictwo drewniane i obróbka drewna w średniowiecznym Przemysłu. *Rocznik Przemyski*. 1968. Т. 12. S. 18.
2. Solcanu I. Artă și societate Românească (sec XIV–XVIII). București: Editura Enciclopedică, 2002. Fig. 14.
3. Богуславский С. Сказание про князя Бориса и Глеба. Пг., 1928. С. 28.
4. Возний І.П. Історико-культурний розвиток населення межиріччя Верхнього Сірету та Середнього Дністра в Х–XIV ст. Ч. 2. Матеріальна, духовна культура та соціально-історичний розвиток. Чернівці: Золоті литаври, 2009. Фото 25, 6.
5. Возний І.П. Чорнівська феодальна укріплена садиба XII–XIII ст. Чернівці: Рута, 1998. С. 70.
6. Галицько-Волинський літопис. Дослідження. Текст. Коментар / [за ред. чл.-кор. НАН України М.Ф. Котляра]. К.: Наук. думка, 2002. С. 133.
7. Географія Чернівецької області / [за ред. проф. Я.І. Жупанського]. Чернівці, 1993. С. 54–56.
8. Загорулский Э.М. Возникновение Минска. Минск, 1982. С. 256.
9. Кирпичников А.Н. Древнерусское оружие. Вып. 2. Копья, сулицы, боевые топоры, булавы, кистени IX–XIII вв. *Свод археологических источников* (далі – *САИ*). Вып. Е1-36. 1966. С. 26.
10. Кожолянюк Г.К. Етнографія Буковини. Чернівці: Золоті литаври, 1999. Т. 1. С. 186.
11. Козловський А.О. Історико-культурний розвиток Південного Подніпров'я в IX–XIV ст. К.: Наук. думка, 1990. С. 38. Рис. 18, 4, 5.
12. Колчин Б.А. Новгородские древности. Деревянные изделия. *САИ*. 1968. Вып. Е1-55. С. 11.
13. Колчин Б.А. Ремесло. *Древняя Русь. Город, замок, село*. М.: Наука, 1985. С.260.
14. Колчин Б.А. Хронология Новгородских древностей. *Новгородский сборник 50 лет раскопок Новгорода*. М.: Наука, 1982. С. 163. Рис. 4.
15. Кучера М.П. Керамика. *Археология Украинской ССР*: В 3-х т. К.: Наук. думка, 1986. Т. 3. Рис. 83, 2.
16. Никольская Т.Н. Земля Вятичей. К истории населения бассейна Верхней и Средней Оки в IX–XIII вв. М.: Наука, 1981. Рис. 83.
17. Петрашенко В.А. Древнерусское село (по материалам поселений у с. Григоровка). К., 2005. С. 85.
18. Пивоваров С.В. Дослідження давньоруського городища в с. Недобоївці у 2003 р. *Питання стародавньої та середньовічної історії, археології й етнології*: Збірник наукових праць. Чернівці, 2004. Т. 1 (17). С. 79.
19. Пивоваров С.В. Середньовічне населення межиріччя Верхнього Пруту та Середнього Дністра (XI – перша половина XIII ст.). Чернівці: Зелена Буковина, 2006. С. 130.
20. Полное собрание русских летописей. М.: Восточная литература, 1962. Т. 1. Стб. 128.
21. Полное собрание русских летописей. М.: Восточная литература, 1962. Т. 2. Стб. 409.
22. Приходнюк О.М. Городища Халеп'є і Григорівка на Середньому Дніпрі *Археологія*. 1980. Т. 33. С. 95. Рис. 7, 3.
23. Сергеева М.С. Дерев'яний посуд з давньоруських міст Середнього Подніпров'я. *Археологія*. 1998. № 1. С. 119.
24. Сорокин С.С. Железные изделия Саркела Белой Вежи. *Материалы и исследования по археологии СССР*. 1959. № 75. С. 161. Рис. 13, 1, 3, 4.
25. Срезневский И.И. Материалы для словаря древнерусского языка. СПб., 1985. Т. 1. Стб. 202.
26. Тимошук Б.О. Давньоруська Буковина (X – перша половина XIV ст.). К.: Наук. думка, 1982. С. 76.



27. Хорошев А.С. Предметы жилого помещения. Древняя Русь. Быт и культура. М.: Наука, 1997. Табл. 1, 2, 4.  
28. Шекун О.В., Верейчик О.М. Давньоруське поселення Ліскове. Чернігів, 1999. Рис. 67, 10.

Ігор Готун  
Київ

## ВІДОБРАЖЕННЯ У МАСОВІЙ ЗАБУДОВІ ДУХОВНОГО ЖИТТЯ НАСЕЛЕННЯ РУСІ

Зініційоване і очолене О.П. Моцею поглиблене вивчення селищ на півдні Русі дозволило дійти аргументованого висновку щодо високого рівня розвитку давньоруських селищних структур і паритетних відносин між містом і селом в означений період. Помітний внесок у розробку проблематики давньоруського села належить В.П. Коваленку, який брав участь у організації розкопок селища Автуничі оприлюднив низку праць про ремесло і торгівлю сільської людності, різні категорії знахідок з неукріплених поселень, певні риси пам'яток регіону. Водночас відомо, що для з'ясування особливостей середньовічного суспільства недостатньо лише його соціально-економічної характеристики [22, с. 24], необхідно відтворити загальну картину еволюції ментальності [21, с. 4]. Основні аспекти духовної культури жителів селищ півдня Русі розглянуті як підсумок аналізу поховального обряду, естетичних і світоглядних характеристик виробів металопластики, семантики орнаментативної посуді та семіотики знаків на його денцях тощо. Але духовний світ сільської людності доби середньовіччя, що вже відзначено [15], відображають і об'єкти масової забудови.

Наведений факт аксіоматичний: він стосується рівня знань і умінь в галузі архітектури, будівельної техніки, побутової культури, певних естетичних уявлень (останнє, на жаль, важко простежити лише за археологічними даними з огляду на незначну кількість вцілілих і пов'язаних зі спорудами матеріальних свідчень). Набагато більше є матеріалів, що демонструють, як ті чи інші будівлі пов'язані з релігійними і світоглядними моментами. Вчені вказували на синкретичний характер релігії населення Русі, поєднання в ній рис язичництва і християнства. В архітектурі язичницькі мотиви відображені навіть у культових спорудах (рослинні, солярні символи тощо) та, що доволі суттєво у контексті цієї роботи і на чому необхідно зупинитися окремо, мають конкретні прояви у масовій житловій та господарській забудові.

Як свого часу відзначав М. Нікіфоровський, «з XIV–XV ст. язичництво... очевидно починає християнству поступатись. Після панівного досі механічного двовір'я стає переважаючим двовір'я органічне, причому з плином часу стара віра поступово поглинається новою, хоч до повного торжества останньої і тепер ще дуже далеко» [51, с. 121]. Достовірність цієї характеристики підтверджують етнографічні дані, які фіксують низку язичницьких традицій і в сучасному побуті. Що ж до хронологічних меж явища, то твердження, що епоха Русі – період не лише його панування, а й формування, сумніву не викликає. Дослідники зазначають, що «елементи нової культури не змінюють і не змінюють елементів старої, а проникають до неї, уживаються з нею, вступають в різноманітні види співвідношень..., тим самим ускладнюючи попередню систему, видозмінюючи її в значній чи меншій мірі, але, як правило, не руйнуючи її. Принципу змінюваності у матеріальній культурі протистоїть принцип нашарування в культурі духовній» [82, с. 11].

Риси цих вірувань проявляються, передусім, у сакралізації об'єктів, у яких мали справу з вогнем. Певною мірою це стосується і побутових печей, а значно більшою – теплотехнічних споруд типу кузні, гончарного горна, овина тощо; більше того, поклоніння вогню зумовило